



Достигшие 27 лет																																						
Доп. резервные дни																																						

Категории	июль																																				
	1	2	3	4	5	6	7	8	9	10	11	12	13	14	15	16	17	18	19	20	21	22	23	24	25	26	27	28	29	30	31						
Призыв						10								10																							
Резервные дни																																					
Достигшие 27 лет																																					
Доп. резервные дни																																					

Приложение 2  
к постановлению Администрации городского округа Мытищи  
от 31.03.2023 № 1539

Приложение 3  
УТВЕРЖДЕН  
постановлением Администрации городского округа Мытищи  
от 31.03.2023 № 1539

#### Призывная комиссия городского округа Мытищи

	Основной состав	Резервный состав
Председатель комиссии	Глава городского округа Мытищи (председатель призывной комиссии) (по согласованию) КУПЕЦКАЯ Юлия Олеговна	Первый заместитель Главы Администрации городского округа Мытищи (председатель призывной комиссии) (по согласованию) СОТНИК Олег Анатольевич
Заместитель председателя комиссии	Военный комиссар (городских округов Мытищи и Королёв Московской области) ЯСНИКОВ Андрей Геннадьевич	Начальник отделения (подготовки и призыва на военную службу) военного комиссариата (городских округов Мытищи и Королёв Московской области) ПЕРЕВЕДЕНЦЕВА Галина Михайловна
Члены комиссии		
Секретарь призывной комиссии	Медицинская сестра военного комиссариата (городских округов Мытищи и Королёв Московской области) центра (военно-врачебной экспертизы) военного комиссариата Московской области (секретарь призывной комиссии) (по согласованию) ВАСИНА Гильсина Гумаровна	Медицинская сестра государственного бюджетного учреждения здравоохранения Московской области «Королевская городская больница» (секретарь призывной комиссии) (по согласованию) КОВАЛЕНКО Екатерина Витальевна
Представитель органа службы занятости населения	Начальник территориального отдела №10 государственного казённого учреждения Московской области «Центр занятости населения Московской области» (по согласованию) ДОНСКОВА Елена Вениаминовна	Заместитель начальника территориального отдела №10 государственного казённого учреждения Московской области «Центр занятости населения Московской области» (по согласованию) КУЗНЕЦОВА Виктория Геннадьевна
Представитель органа, осуществляющего управление в сфере образования	Заместитель начальника управления образования Администрации городского округа Мытищи (по согласованию) РАКИН Александр Викторович	Главный аналитик подразделения сопровождения ремонтных работ и обеспечения безопасности образовательных учреждений управления образования Администрации городского округа Мытищи (по согласованию) КОНЕВ Олег Анатольевич
Врач, руководящий работой медицинского освидетельствованию граждан, подлежащих призыву на военную службу	Врач-хирург государственного бюджетного учреждения здравоохранения Московской области «Мытищинская городская клиническая больница» (по согласованию) РЫХЛОВА Оксана Вильевна	Врач-отоларинголог государственного бюджетного учреждения здравоохранения Московской области «Королевская городская больница» (врач, руководящий работой по медицинскому освидетельствованию граждан, подлежащих призыву на военную службу) (по согласованию) САВИЩЕВА Александра Викторовна
Представитель органа внутренних дел	Заместитель начальника полиции по охране общественного порядка Межмуниципального управления Министерства внутренних дел России «Мытищинское» (по согласованию) ТАНЫНСКИЙ Сергей Евгеньевич	Начальник отдела участковых уполномоченных полиции и по делам несовершеннолетних Межмуниципального управления Министерства внутренних дел России «Мытищинское» (по согласованию) ХАРУЦА Денис Сергеевич

#### Список врачей-специалистов и среднего медицинского персонала, выделяемых для проведения медицинского освидетельствования граждан, подлежащих призыву на военную службу в период с 01 апреля 2023 года по 15 июля 2023 года

##### Основной состав:

№ п/п	Фамилия, имя, отчество	Специальность	Название лечебного учреждения
1	Лабутина Галина Ивановна	Врач-терапевт	Государственное бюджетное учреждение здравоохранения Московской области «Королевская городская больница»
2	Рыхлова Оксана Вильевна	Врач-хирург	Государственное бюджетное учреждение здравоохранения Московской области «Мытищинская городская клиническая больница»
3	Кукушкина Светлана Петровна	Врач-невролог	Государственное бюджетное учреждение здравоохранения Московской области «Королевская городская больница»
4	Мищерина Ольга Валентиновна	Врач-психиатр	Государственное бюджетное учреждение здравоохранения Московской области «Психиатрическая больница № 5» ОСППДО «Мытищи»
5	Савищева Александра Викторовна	Врач-отоларинголог	Государственное бюджетное учреждение здравоохранения Московской области «Королевская городская больница»
6	Орехов Дмитрий Сергеевич	Врач-дерматолог	Государственное автономное учреждение здравоохранения Московской области «Королевский кожно-венерологический диспансер»
7	Руль Наталья Васильевна	Врач-дерматолог	Государственное автономное учреждение здравоохранения Московской области «Королевский кожно-венерологический диспансер»
8	Чемеряк Екатерина Анатольевна	Врач-дерматолог	Государственное автономное учреждение здравоохранения Московской области «Королевский кожно-венерологический диспансер»
9	Яровая Наталья Валентиновна	Врач-дерматолог	Государственное автономное учреждение здравоохранения Московской области «Королевский кожно-венерологический диспансер»
10	Черкашина Вера Борисовна	Врач-стоматолог	Государственное автономное учреждение здравоохранения Московской области «Королевская стоматологическая поликлиника»
11	Яшина Анастасия Андреевна	Врач-офтальмолог	Государственное бюджетное учреждение здравоохранения Московской области «Мытищинская городская клиническая больница»

##### Список среднего медицинского персонала:

№ п/п	Фамилия, имя, отчество	Специальность	Название лечебного учреждения МО
1	Артемова-Молева Ольга Анатольевна	Медицинская сестра	Государственное бюджетное учреждение здравоохранения Московской области «Мытищинская городская клиническая больница»
2	Назина Анна Сергеевна	Медицинская сестра	Государственное бюджетное учреждение здравоохранения Московской области «Королевская городская больница»
3	Стекачева Галина Ивановна	Медицинская сестра	Государственное бюджетное учреждение здравоохранения Московской области «Королевская городская больница»
4	Касимова Эмира Эмирметовна	Медицинская сестра	Государственное бюджетное учреждение здравоохранения Московской области «Королевская городская больница»

5	Буслаева Надежда Дмитриевна	Медицинская сестра	Государственное бюджетное учреждение здравоохранения Московской области «Королевская городская больница»
6	Коваленко Екатерина Витальевна	Медицинская сестра	Государственное бюджетное учреждение здравоохранения Московской области «Королевская городская больница»
Резервный состав:			
№ п/п	Фамилия, имя, отчество	Специальность	Название лечебного учреждения
1	Гайбуллоев Нейматулло Абдуллоевич	Врач-терапевт	Государственное бюджетное учреждение здравоохранения Московской области «Королевская городская больница»
2	Юденков Павел Александрович	Врач-хирург	Государственное бюджетное учреждение здравоохранения Московской области «Мытищинская городская клиническая больница»
3	Лазун Сергей Александрович	Врач-хирург	Государственное бюджетное учреждение здравоохранения Московской области «Мытищинская городская клиническая больница»
4	Мусаев Магамед Ибрагимович	Врач-невролог	Государственное бюджетное учреждение здравоохранения Московской области «Королевская городская больница»
5	Летягина Светлана Анатольевна	Врач-психиатр	Государственное бюджетное учреждение здравоохранения Московской области «Психиатрическая больница № 5» ОСПДО «Мытищи»
6	Соколов Сергей Иванович	Врач-отоларинголог	Государственное бюджетное учреждение здравоохранения Московской области «Королевская городская больница» филиал «Костинский»
7	Сушкевич Ирина Николаевна	Врач-стоматолог	Государственное автономное учреждение здравоохранения Московской области «Королевская стоматологическая поликлиника»
8	Дюкова Елена Игоревна	Врач-офтальмолог	Государственное бюджетное учреждение здравоохранения Московской области «Мытищинская городская клиническая больница»
9	Гражданкова Елена Васильевна	Врач-дерматолог	Государственное автономное учреждение здравоохранения Московской области «Королевский кожно-венерологический диспансер»
10	Капанова Любовь Викторовна	Врач-дерматолог	Государственное автономное учреждение здравоохранения Московской области «Королевский кожно-венерологический диспансер»
11	Бакаев Нариман Ахмадович	Врач-дерматолог	Государственное автономное учреждение здравоохранения Московской области «Королевский кожно-венерологический диспансер»
12	Катунцева Наталья Николаевна	Врач-дерматолог	Государственное автономное учреждение здравоохранения Московской области «Королевский кожно-венерологический диспансер»
13	Компасова Ольга Владимировна	Врач-дерматолог	Государственное автономное учреждение здравоохранения Московской области «Королевский кожно-венерологический диспансер»
14	Сайтова Дарья Александровна	Врач-дерматолог	Государственное автономное учреждение здравоохранения Московской области «Королевский кожно-венерологический диспансер»
15	Сарафанова Елена Сергеевна	Врач-дерматолог	Государственное автономное учреждение здравоохранения Московской области «Королевский кожно-венерологический диспансер»

**АДМИНИСТРАЦИЯ ГОРОДСКОГО ОКРУГА МЫТИЦИ  
МОСКОВСКОЙ ОБЛАСТИ  
ПОСТАНОВЛЕНИЕ  
03.04.2023 № 1564  
г. Мытищи**

**О признании утратившим силу постановления Администрации городского округа Мытищи от 11.11.2019 № 4937 (с последующими изменениями)**

В соответствии со статьями 16, 17, 48 Федерального закона от 06.10.2003 № 131-ФЗ «Об общих принципах организации местного самоуправления в Российской Федерации», постановлением Администрации городского округа Мытищи от 14.11.2022 № 5267 «Об утверждении муниципальной программы городского округа Мытищи «Цифровое муниципальное образование», руководствуясь Уставом городского округа Мытищи Московской области,

ПОСТАНОВЛЯЮ:

1. Признать утратившим силу:

1.1. постановление Администрации городского округа Мытищи от 11.11.2019 № 4937 «Об утверждении муниципальной программы «Цифровое муниципальное образование»»;

1.2. постановление Администрации городского округа Мытищи от 30.03.2020 № 1178 «О внесении изменений в муниципальную программу «Цифровое муниципальное образование», утвержденную постановлением администрации городского округа Мытищи от 11.11.2019 № 4937»;

1.3. постановление Администрации городского округа Мытищи от 15.06.2020 № 1761 «О внесении изменений в муниципальную программу «Цифровое муниципальное образование», утвержденную постановлением администрации городского округа Мытищи от 11.11.2019 № 4937»;

1.4. постановление Администрации городского округа Мытищи от 23.09.2020 № 3252 «О внесении изменений в муниципальную программу «Цифровое муниципальное образование», утвержденную постановлением администрации городского округа Мытищи от 11.11.2019 № 4937»;

1.5. постановление Администрации городского округа Мытищи от 18.11.2020 № 4210 «О внесении изменений в муниципальную программу «Цифровое муниципальное образование», утвержденную постановлением администрации городского округа Мытищи от 11.11.2019 № 4937»;

1.6. постановление Администрации городского округа Мытищи от 24.12.2020 № 4797 «О внесении изменений в муниципальную программу «Цифровое муниципальное образование», утвержденную постановлением администрации городского округа Мытищи от 11.11.2019 № 4937»;

1.7. постановление Администрации городского округа Мытищи от 16.04.2021 № 1348 «О внесении изменений в муниципальную программу «Цифровое муниципальное образование», утвержденную постановлением администрации городского округа Мытищи от 11.11.2019 № 4937»;

1.8. постановление Администрации городского округа Мытищи от 03.06.2021 № 2079 «О внесении изменений в муниципальную программу «Цифровое муниципальное образование», утвержденную постановлением администрации городского округа Мытищи от 11.11.2019 № 4937»;

1.9. постановление Администрации городского округа Мытищи от 29.06.2021 № 2463 «О внесении изменений в муниципальную программу «Цифровое муниципальное образование», утвержденную постановлением администрации городского округа Мытищи от 11.11.2019 № 4937»;

1.10. постановление Администрации городского округа Мытищи от 29.09.2021 № 4139 «О внесении изменений в муниципальную программу «Цифровое муниципальное образование», утвержденную постановлением администрации городского округа Мытищи от 11.11.2019 № 4937»;

1.11. постановление Администрации городского округа Мытищи от 29.11.2021 № 5237 «О внесении изменений в муниципальную программу «Цифровое муниципальное образование», утвержденную постановлением администрации городского округа Мытищи от 11.11.2019 № 4937»;

1.12. постановление Администрации городского округа Мытищи от 17.12.2021 № 5679 «О внесении изменений в муниципальную программу «Цифровое муниципальное образование», утвержденную постановлением администрации городского округа Мытищи от 11.11.2019 № 4937»;

1.13. постановление Администрации городского округа Мытищи от 29.12.2021 № 5927 «О внесении изменений в муниципальную программу «Цифровое муниципальное образование», утвержденную постановлением администрации городского округа Мытищи от 11.11.2019 № 4937»;

1.14. постановление Администрации городского округа Мытищи от 14.01.2022 № 107 «О внесении изменений в муниципальную программу «Цифровое муниципальное образование», утвержденную постановлением администрации городского округа Мытищи от 11.11.2019 № 4937»;

1.15. постановление Администрации городского округа Мытищи от 14.03.2022 № 974 «О внесении изменений в муниципальную программу «Цифровое муниципальное образование», утвержденную постановлением администрации городского округа Мытищи от 11.11.2019 № 4937»;

1.16. постановление Администрации городского округа Мытищи от 03.06.2022 № 2362 «О внесении изменений в муниципальную программу «Цифровое муниципальное образование», утвержденную постановлением администрации городского округа Мытищи от 11.11.2019 № 4937»;

1.17. постановление Администрации городского округа Мытищи от 01.09.2022 № 3952 «О внесении изменений в муниципальную программу «Цифровое муниципальное образование», утвержденную постановлением администрации городского округа Мытищи от 11.11.2019 № 4937»;

1.18. постановление Администрации городского округа Мытищи от 09.11.2022 № 5194 «О внесении изменений в муниципальную программу «Цифровое муниципальное образование», утвержденную постановлением администрации городского округа Мытищи от 11.11.2019 № 4937»;

1.19. постановление Администрации городского округа Мытищи от 12.12.2022 № 5781 «О внесении изменений в муниципальную программу «Цифровое муниципальное образование», утвержденную постановлением администрации городского округа Мытищи от 11.11.2019 № 4937»;

1.20. постановление Администрации городского округа Мытищи от 23.12.2022 № 6061 «О внесении изменений в муниципальную программу «Цифровое муниципальное образование», утвержденную постановлением администрации городского округа Мытищи от 11.11.2019 № 4937»;

1.21. постановление Администрации городского округа Мытищи от 30.01.2023 № 311 «О внесении изменений в муниципальную программу «Цифровое муниципальное образование», утвержденную постановлением администрации городского округа Мытищи от 11.11.2019 № 4937».

2. Настоящее постановление подлежит официальному опубликованию в газете городского округа Мытищи «Официальные Мытищи» и размещению на официальном сайте органов местного самоуправления городского округа Мытищи.

3. Контроль за выполнением настоящего постановления возложить по направлениям на первого заместителя Главы Администрации городского округа Мытищи Л.С. Иванову, заместителя Главы Администрации городского округа Мытищи Н.М. Гречаную.

**И.о. Главы городского округа Мытищи  
О.А. СОТНИК**

«УТВЕРЖДЕНО»

Комитет по конкурентной политике Московской области

**ИЗВЕЩЕНИЕ О ПРОВЕДЕНИИ****АУКЦИОНА В ЭЛЕКТРОННОЙ ФОРМЕ № АЗГЭ-МЫТ/23-904**

на право заключения договора аренды земельного участка, государственная собственность на который не разграничена, расположенного на территории городского округа Мытищи Московской области, вид разрешенного использования: для ведения личного подсобного хозяйства (приусадебный земельный участок)

**ТОЛЬКО ДЛЯ ГРАЖДАН - ФИЗИЧЕСКИХ ЛИЦ  
(НЕ ИНДИВИДУАЛЬНЫХ ПРЕДПРИНИМАТЕЛЕЙ)**

№ процедуры easuz.mosreg.ru/torgi 00300060112865

Дата начала приема заявок: 04.04.2023

Дата окончания приема заявок: 17.05.2023

Дата аукциона: 19.05.2023

2023 год

**1. Правовое регулирование**

Аукцион в электронной форме, открытый по форме подачи предложений с ограничением по составу участников: **ТОЛЬКО ДЛЯ ГРАЖДАН** (далее – аукцион) и проводится в соответствии с требованиями:

- Гражданского кодекса Российской Федерации;
- Земельного кодекса Российской Федерации;
- Федерального закона от 26.07.2006 № 135-ФЗ «О защите конкуренции»;
- Постановления Правительства Российской Федерации от 10.05.2018 № 564 «О взимании операторами электронных площадок, операторами специализированных электронных площадок платы при проведении электронной процедуры, закрытой электронной процедуры и установлении ее предельных размеров»;
- Закона Московской области от 07.06.1996 №23/96-ОЗ «О регулировании земельных отношений в Московской области»;
- Сводного заключения Министерства имущественных отношений Московской области от 29.03.2023 № 55-3 п. 177;
- постановления Администрации городского округа Мытищи Московской области от 30.03.2023 № 1516 «О проведении аукциона в электронной форме на право заключения договора аренды земельного участка с кадастровым номером 50:12:0070217:777, находящегося в неразграниченной государственной собственности, расположенного по адресу: Московская область, д Ульяновко, г.о. Мытищи» (Приложение 1);
- иных нормативных правовых актов Российской Федерации и Московской области.

**2. Сведения об аукционе**

**2.1. Арендодатель** – орган исполнительной власти Московской области или исполнительно-распорядительный орган муниципального образования Московской области, принимающий решение о проведении аукциона, об отказе от проведения аукциона, об условиях аукциона (в том числе о начальной цене предмета аукциона, условиях и сроках договора аренды), отвечающий за соответствие земельного участка сведениям, указанным в Извещении о проведении аукциона в электронной форме, за своевременное опубликование (обнародование) указанного Извещения в порядке, установленном для официального опубликования (обнародования) муниципальных правовых актов уставом муниципального образования, по месту нахождения земельного участка, за соблюдение сроков заключения договора аренды земельного участка и осуществляющий его заключение.

**Наименование:** Администрация городского округа Мытищи Московской области

**Местонахождение:** 141008, Московская область, г. Мытищи, Новомытищинский пр-кт, д.36/7

**Адрес сайта:** www.mytyshi.ru

**Адрес электронной почты:** azio@mytyshi.ru

**Телефон:** +7 (495) 586-31-36; факс: +7 (495) 581-61-05.

**2.2. Организатор аукциона в электронной форме (далее – Организатор аукциона)** – орган, осуществляющий функции по организации аукциона, утверждающий Извещение о проведении аукциона в электронной форме и состав Аукционной комиссии.

**Наименование:** Комитет по конкурентной политике Московской области.

**Адрес:** 143407, Московская область, г. Красногорск, бульвар Строителей, д. 1.

**Сайт:** www.zakaz-mo.mosreg.ru

**2.2.1. Лицо, осуществляющее организационно - технические функции по организации аукциона** - отвечает за соблюдение сроков размещения Извещения о проведении аукциона и документов, составляемых в ходе проведения аукциона на официальном сайте Российской Федерации в информационно-телекоммуникационной сети «Интернет» для размещения информации о проведении торгов по адресу **www.torgi.gov.ru** (далее – Официальный сайт торгов), на Едином портале торгов Московской области по адресу **easuz.mosreg.ru/torgi** (далее – Портал ЕАСУЗ), на электронной площадке **www.rts-tender.ru** (далее – электронная площадка) в соответствии с действующим законодательством.

**Наименование:** Государственное казенное учреждение Московской области «Региональный центр торгов»

**Адрес:** 143407, Московская область, городской округ Красногорск, город Красногорск, бульвар Строителей, дом 7

**Адрес электронной почты:** rct\_torgi@mosreg.ru

**2.3. Оператор электронной площадки (далее – Оператор электронной площад-**

ки) – юридическое лицо, зарегистрированное на территории Российской Федерации, владеющее электронной площадкой, в том числе необходимыми для ее функционирования программно-аппаратными средствами, обеспечивающее ее функционирование и включенное в перечень операторов электронных площадок, утвержденный Распоряжением Правительства Российской Федерации от 12.07.2018 № 1447-р «Об утверждении перечней операторов электронных площадок и специализированных электронных площадок, предусмотренных Федеральными законами от 05.04.2013 № 44-ФЗ, от 18.07.2011 № 223-ФЗ».

**Наименование:** Общество с ограниченной ответственностью «РТС-тендер»

**Место нахождения:** 121151, город Москва, набережная Тараса Шевченко, дом 23А

**Адрес сайта:** www.rts-tender.ru

**Адрес электронной почты:** iSupport@rts-tender.ru

**Телефон:** 7 (499) 653-55-00

**2.4. Предмет аукциона:** право заключения договора аренды земельного участка, государственная собственность на который не разграничена, расположенного на территории городского округа Мытищи Московской области (далее - Земельный участок).

**2.5. Сведения о Земельном участке:**

**Местоположение (адрес):** Московская область, д Ульяновко, г.о. Мытищи

**Площадь, кв. м:** 1 001

**Кадастровый номер:** 50:12:0070217:777 (выписка из Единого государственного реестра недвижимости об объекте недвижимости от 06.03.2023 № КУ-ВИ-001/2023-55888828 – Приложение 2).

**Категория земель:** земли населенных пунктов

**Вид разрешенного использования:** для ведения личного подсобного хозяйства (приусадебный земельный участок) (в соответствии с п. 17 ст. 39.8 Земельного кодекса Российской Федерации изменение вида разрешенного использования земельного участка не допускается).

**Сведения о правах на Земельный участок:** государственная собственность не разграничена (выписка из Единого государственного реестра недвижимости об объекте недвижимости от 06.03.2023 № КУВИ-001/2023-55888828 – Приложение 2)

**Сведения о наличии или отсутствии ограничений оборотоспособности и ограничений в использовании земельного участка:** указаны в постановлении Администрации городского округа Мытищи Московской области от 30.03.2023 № 1516 «О проведении аукциона в электронной форме на право заключения договора аренды земельного участка с кадастровым номером 50:12:0070217:777, находящегося в неразграниченной государственной собственности, расположенного по адресу: Московская область, д Ульяновко, г.о. Мытищи» (Приложение 1), Сводной информации об оборотоспособности и градостроительных ограничениях земельного участка от 06.03.2023 № СИ-23-004141 (Приложение 4), письме Администрации городского округа Мытищи Московской области от 22.03.2023 № И-2434-Э (Приложение 4), акте осмотра Земельного участка от 17.03.2023 № 50120070217777 (Приложение 4), в том числе Земельный участок:

- расположен в зоне с особыми условиями использования территории в соответствии с Решением Исполкома Моссовета и Мособлисполкома от 17.04.1980 № 500-1143; постановлением Правительства Москвы и Правительства МО от 17.12.2019 № 1705-ПП/970/44 (ред. от 30.11.2021) (\*\*);

- полностью расположен в приаэродромной территории: Чкаловский Приаэродромная территория аэродрома; Третья подзона аэродрома Москва (Шереметьево) Подзона третья Сектор 3.1; Пятая подзона аэродрома Москва (Шереметьево) Подзона пятая.

Использовать Земельный участок в соответствии с требованиями:

- Водного кодекса Российской Федерации;
- Воздушного кодекса Российской Федерации;
- Федерального закона от 01.07.2017 № 135-ФЗ «О внесении изменений в отдельные законодательные акты Российской Федерации в части совершенствования порядка установления и использования приаэродромной территории и санитарно-защитной зоны»;
- Постановления Правительства Российской Федерации от 11.03.2010 № 138 «Об утверждении Федеральных правил использования воздушного пространства Российской Федерации»;
- Решения Исполкома Моссовета и Мособлисполкома от 17.04.1980 № 500-1143 «Об утверждении проекта установления красных линий границ зон санитарной охраны источников водоснабжения г. Москвы в границах ЛПЗП»;
- Постановления Правительства Москвы и Правительства МО от 17.12.2019 № 1705-ПП/970/44 (ред. от 30.11.2021);
- Земельного кодекса Российской Федерации.

**Фотоматериалы:** Приложение 3

**Сведения о максимально и (или) минимально допустимых параметрах разрешенного строительства объекта капитального строительства (Приложение 4):** указаны в приложении к Сводной информации об оборотоспособности и градостроительных ограничениях земельного участка от 06.03.2023 № СИ-23-004141.

**Информация о возможности подключения (технологического присоединения) объекта капитального строительства к сетям инженерно-технического обеспечения (Приложение 5)<sup>1</sup>**

**Начальная цена предмета аукциона:**

<sup>1</sup> Устанавливается для земельных участков, если в соответствии с разрешенным использованием земельного участка предусматривается возможность строительства зданий, сооружений.

**300 000,00 руб.** (Триста тысяч руб. 00 коп.), НДС не облагается. Начальная цена предмета аукциона устанавливается в размере ежегодной арендной платы.

«Шаг аукциона»: **9 000,00 руб.** (Девять тысяч руб. 00 коп.).

**Размер задатка для участия в аукционе: 300 000,00 руб.** (Триста тысяч руб. 00 коп.), НДС не облагается.

**Срок аренды: 20 лет.**

**Внимание! Размер платы Оператору электронной площадки** за участие в аукционе, взимаемой с лица признанного победителем аукциона (далее – Победитель), а также иных лиц, с которым договор аренды Земельного участка заключается в соответствии с пунктами 13, 14, 20 и 25 статьи 39.12 Земельного кодекса Российской Федерации установлен в соответствии с Регламентом Оператора электронной площадки и Инструкциями Претендента/Арендатора, размещенными на электронной площадке (далее - Регламент и Инструкции) и размещен по адресу в информационно-телекоммуникационной сети «Интернет»: <https://www.rts-tender.ru/tariffs/platform-property-sales-tariffs> (далее - Гарантийное обеспечение оплаты оказания услуг).

**2.6. Место приема Заявок на участие в аукционе (далее по тексту - Заявка):** электронная площадка [www.rts-tender.ru](http://www.rts-tender.ru).

**2.7. Дата и время начала приема Заявок: 04.04.2023 в 09 час. 00 мин.\***  
Прием Заявок осуществляется круглосуточно.  
\*Здесь и далее указано московское время.

**2.8. Дата и время окончания срока приема Заявок и начала их рассмотрения: 17.05.2023 в 18 час. 00 мин.**

**2.9. Дата окончания рассмотрения Заявок: 19.05.2023.**

**2.10. Место проведения аукциона:** электронная площадка [www.rts-tender.ru](http://www.rts-tender.ru).

**2.11. Дата и время начала проведения аукциона: 19.05.2023 в 12 час. 00 мин.**

### 3. Информационное обеспечение аукциона

**3.1.** Извещение о проведении аукциона (далее по тексту - Извещение) размещается на Официальном сайте торгов, Портале ЕАСУЗ, электронной площадке и сайте Арендодателя [www.mytyshi.ru](http://www.mytyshi.ru).

Все приложения к Извещению являются его неотъемлемой частью.

**3.2.** Осмотр Земельного участка производится без взимания платы и обеспечивается Арендодателем во взаимодействии с Организатором аукциона в установленных пунктами 2.7 и 2.8 Извещения срок приема Заявок.

Для осмотра Земельного участка с учетом установленных сроков лицо, желающее осмотреть Земельный участок, не позднее, чем за 2 (два) рабочих дня до дня окончания срока приема Заявок через личный кабинет пользователя на Портале ЕАСУЗ (<https://easuz.mosreg.ru/torgi>) направляет Запрос на осмотр Земельного участка

**Важно!** Для того чтобы направить запрос на осмотр Земельного участка пользователю нужно авторизоваться на Портале ЕАСУЗ (<https://easuz.mosreg.ru/torgi>).

В течение 2 (двух) рабочих дней со дня поступления Запроса на осмотр Земельного участка оформляется «смотровое письмо» и направляется в личный кабинет пользователя на Портале ЕАСУЗ (<https://easuz.mosreg.ru/torgi>).

### 4. Требования к Заявителям аукциона

Заявителем на участие в аукционе (далее – Заявитель) может быть **ТОЛЬКО ГРАЖДАНИН**, претендующий на заключение договора аренды Земельного участка, имеющий усиленную квалифицированную электронную подпись, оформленную в соответствии с требованиями действующего законодательства удостоверяющим центром (далее - ЭП), и **ПРОШЕДШИЙ РЕГИСТРАЦИЮ (АККРЕДИТАЦИЮ) В КАЧЕСТВЕ ФИЗИЧЕСКОГО ЛИЦА (НЕ ИНДИВИДУАЛЬНОГО ПРЕДПРИНИМАТЕЛЯ)** на электронной площадке в соответствии с Регламентом и Инструкциями.

### ВНИМАНИЕ!

**Пройти регистрацию на электронной площадке необходимо в качестве физического лица (не индивидуального предпринимателя).**

### 5. Получение ЭП и регистрация (аккредитация) на электронной площадке

**5.1. Внимание!** На Официальном сайте торгов ([www.torgi.gov.ru](http://www.torgi.gov.ru)) доступна регистрация Заявителей в реестре участников торгов, предусматривающая **автоматическую регистрацию (аккредитацию) на электронной площадке.**

**5.2.** Для обеспечения доступа к подаче заявки и к участию в аукционе Заявителю с учетом Раздела 4 и пункта 5.3 Извещения необходимо пройти регистрацию (аккредитацию) на электронной площадке в соответствии с Регламентом и Инструкциями.

**5.3.** Для прохождения процедуры регистрации на Официальном сайте торгов ([www.torgi.gov.ru](http://www.torgi.gov.ru)) или первичной регистрации на электронной площадке Заявителю необходимо иметь ЭП, оформленную в соответствии с требованиями действующего законодательства.

**5.4.** Информация по получению ЭП и регистрации (аккредитации) на электронной площадке указана также в Памятке (Приложение 9).

**5.5.** В случае если от имени Заявителя действует иное лицо (далее - Доверенное лицо), Заявителю и Доверенному лицу необходимо пройти регистрацию (аккредитацию) на электронной площадке в соответствии с Регламентом и Инструкциями с учетом положений Раздела 4 и пунктов 5.1 - 5.3 Извещения.

### 6. Порядок внесения, блокирования и прекращения блокирования денежных средств в качестве задатка

**6.1.** Для участия в аукционе устанавливается требование о внесении задатка.

**6.2.** В целях исполнения требований о внесении задатка для участия в аукционе Заявитель с учетом требований Разделов 4, 5 Извещения обеспечивает наличие

денежных средств на счёте Оператора электронной площадки в размере, не менее суммы задатка, указанного в пункте 2.5 Извещения.

Перечисление денежных средств на счёт Оператора электронной площадки производится в соответствии с Регламентом и Инструкциями, по следующим реквизитам:

**Получатель платежа:** Общество с ограниченной ответственностью «РТС-тендер»

**Банковские реквизиты:** Филиал «Корпоративный» ПАО «Совкомбанк»

БИК 044525360

Расчётный счёт: 40702810512030016362

Корр. счёт 30101810445250000360

ИНН 7710357167 КПП 773001001

### Назначение платежа:

«Внесение гарантийного обеспечения по Соглашению о внесении гарантийного обеспечения, № аналитического счёта \_\_\_\_\_, без НДС».

**6.3.** Операции по перечислению денежных средств на аналитическом счёте Оператора электронной площадки в соответствии Регламентом и Инструкциями учитываются на аналитическом счёте Заявителя, открытом Оператором электронной площадки.

Денежные средства в размере, равном задатку, указанному в пункте 2.5 Извещения, блокируются Оператором электронной площадки на аналитическом счёте Заявителя в соответствии с Регламентом и Инструкциями. Основанием для блокирования денежных средств является Заявка, направленная Оператору электронной площадки. Заблокированные на аналитическом счёте Заявителя денежные средства являются задатком.

Подача Заявки и блокирование задатка является заключением Соглашения о задатке (Приложение 7).

**6.4.** Прекращение блокирования денежных средств на аналитическом счёте Заявителя в соответствии с Регламентом и Инструкциями производится Оператором электронной площадки в следующем порядке:

- для Заявителя, отзывавшего Заявку до окончания срока приема Заявок, установленного пунктом 2.8 Извещения, – в течение 3 (трех) рабочих дней со дня поступления уведомления об отзыве Заявки в соответствии с Регламентом и Инструкциями;

- для Заявителя, не допущенного к участию в аукционе, – в течение 3 (трех) рабочих дней со дня оформления Протокола рассмотрения заявок на участие в аукционе в соответствии с Регламентом и Инструкциями;

- для участников аукциона (далее - Участник), участвовавших в аукционе, но не победивших в нем, – в течение 3 (трех) рабочих дней со дня подписания Протокола о результатах аукциона в соответствии с Регламентом и Инструкциями.

**6.5.** Информация по внесению, блокированию и прекращению блокирования денежных средств в качестве задатка указана также в Памятке (Приложение 9).

**6.6.** Задаток, внесенный Победителем, а также задаток, внесенный иным лицом, с которым договор аренды земельного участка заключается в соответствии с пунктами 13 и 14 статьи 39.12 Земельного кодекса Российской Федерации, засчитываются в счет арендной платы за Земельный участок. Перечисление задатка Арендодателю в счет арендной платы за земельный участок осуществляется Оператором электронной площадки в соответствии с Регламентом и Инструкциями.

Задатки, внесенные указанными в настоящем пункте лицами, не заключившими в установленном в Извещении порядке договора аренды земельного участка вследствие уклонения от заключения указанного договора, не возвращаются.

### 7. Порядок внесения, блокирования и прекращения блокирования Гарантийного обеспечения оплаты оказания услуг

**7.1. Внимание!** Для подачи заявки на участие в аукционе в соответствии с Регламентом и Инструкциями установлено требование о внесении Гарантийного обеспечения оплаты оказания услуг.

**7.2.** В целях исполнения требований о внесении Гарантийного обеспечения оплаты оказания услуг Заявитель обеспечивает наличие денежных средства на счёте Оператора электронной площадки в размере, установленном в соответствии с Регламентом и Инструкциями и размещенном по адресу в информационно-телекоммуникационной сети «Интернет»: <https://www.rts-tender.ru/tariffs/platform-property-sales-tariffs>.

Перечисление денежных средств на счёт Оператора электронной площадки производится в соответствии с Регламентом и Инструкциями, по следующим реквизитам:

**Получатель платежа:** Общество с ограниченной ответственностью «РТС-тендер»

**Банковские реквизиты:** Филиал «Корпоративный» ПАО «Совкомбанк»

БИК 044525360

Расчётный счёт: 40702810512030016362

Корр. счёт 30101810445250000360

ИНН 7710357167 КПП 773001001

### Назначение платежа:

«Внесение гарантийного обеспечения по Соглашению о внесении гарантийного обеспечения, № аналитического счёта \_\_\_\_\_, без НДС».

**7.3.** Прекращение блокирования Гарантийного обеспечения оплаты оказания услуг в соответствии с Регламентом и Инструкциями производится Оператором электронной площадки в следующем порядке:

- для Заявителя, отзывавшего Заявку до окончания срока приема Заявок, установленного пунктом 2.8 Извещения, – в течение 3 (трех) рабочих дней со дня поступления уведомления об отзыве Заявки в соответствии с Регламентом и Инструкциями;

- для Заявителя, не допущенного к участию в аукционе, – в течение 3 (трех) рабочих дней со дня оформления Протокола рассмотрения заявок на участие в аукционе в соответствии с Регламентом и Инструкциями;

- для Участников, участвовавших в аукционе, но не победивших в нем, – в течение 3 (трех) рабочих дней со дня подписания Протокола о результатах аукциона в соответствии с Регламентом и Инструкциями;

- для участника аукциона, который сделал предпоследнее предложение о цене Предмета аукциона – в течение 3 (трех) рабочих дней со дня публикации на электронной площадке сведений о заключении договора с победителем аукциона в соответствии с Регламентом и Инструкциями.

**7.4.** Списание средств Гарантийного обеспечения оплаты оказания услуг осуществляется в соответствии с Регламентом и Инструкциями в следующем порядке:

- для Победителя или иного лица с которым в соответствии с пунктами 13 и 14 статьи 39.12 Земельного кодекса Российской Федерации заключается договор аренды Земельного участка – в течение одного рабочего дня со дня опубликования на электронной площадке сведений о заключении с таким лицом договора аренды Земельного участка или акта (протокола) о признании его уклонившимся от заключения договора аренды Земельного участка;

- для участника аукциона, который сделал предпоследнее предложение о цене Предмета аукциона – в течение одного рабочего дня с момента заключения договора аренды Земельного участка с таким участником или опубликования на электронной площадке акта (протокола) о признании такого участника уклонившимся от заключения договора аренды Земельного участка.

## 8. Порядок, форма и срок приема и отзыва Заявок

**8.1.** Прием заявок обеспечивается Оператором электронной площадки в соответствии с Регламентом и Инструкциями. Один Заявитель вправе подать только одну Заявку.

**8.2.** Заявитель с учетом требований Разделов 4, 5, 6, 7 подает заявку в соответствии с Регламентом и Инструкциями. Информация по подаче заявки указана также в Памятке (Приложение 9).

**8.3.** Заявка направляется Заявителем Оператору электронной площадки в сроки, указанные в пунктах 2.7, 2.8 Извещения, в форме электронного документа с приложением указанных в настоящем пункте документов в форме электронных документов или электронных образов документов, то есть документов на бумажном носителе, преобразованных в электронно-цифровую форму путем сканирования с сохранением их реквизитов:

- копии документов, удостоверяющих личность заявителя (для граждан, в том числе зарегистрированных в качестве индивидуального предпринимателя);  
- документы, подтверждающие внесение задатка.\*

\*При подаче Заявителем Заявки в соответствии с Регламентом и Инструкциями, информация о внесении Заявителем задатка формируется Оператором электронной площадки и направляется Организатору аукциона.

**8.4.** Заявка на участие в электронном аукционе, а также прилагаемые к ней документы подписываются усиленной квалифицированной электронной подписью заявителя.

**8.5.** Заявка и прилагаемые к ней документы направляются одновременно в соответствии с Регламентом и Инструкциями. Не допускается раздельного направления Заявки и приложенных к ней документов, направление дополнительных документов после подачи Заявки или замена ранее направленных документов без отзыва Заявки в соответствии с Регламентом и Инструкциями.

**8.6.** В соответствии с Регламентом и Инструкциями Оператор электронной площадки возвращает Заявку Заявителю в случае:

- предоставления Заявки, подписанной ЭП лица, не уполномоченного действовать от имени Заявителя;  
- подачи одним Заявителем двух и более Заявок при условии, что поданные ранее Заявки не отозваны;  
- получения Заявки после установленных в пункте 2.8 Извещения дня и времени окончания срока приема Заявок.

Одновременно с возвратом Заявки Оператор электронной площадки уведомляет Заявителя об основаниях ее возврата.

Возврат Заявок по иным основаниям не допускается.

**8.7.** В случае отсутствия у Оператора электронной площадки оснований возврата Заявки Заявителю, Оператор электронной площадки регистрирует Заявку в соответствии с Регламентом и Инструкциями. При этом Оператор электронной площадки направляет Заявителю уведомление о поступлении Заявки в соответствии с Регламентом и Инструкциями.

**8.8.** Заявитель вправе отозвать Заявку в любое время до установленных даты и времени окончания срока приема Заявок (пункт 2.8 Извещения) в соответствии с Регламентом и Инструкциями.

**8.9.** Заявитель после отзыва Заявки вправе повторно подать Заявку до установленных даты и времени окончания срока приема Заявок (пункт 2.8 Извещения) в порядке, установленном пунктами 8.1-8.6 Извещения.

**8.10.** Прием Заявок прекращается Оператором электронной площадки с помощью программных и технических средств в дату и время окончания срока приема Заявок, указанные в пункте 2.8 Извещения.

**8.11.** Ответственность за достоверность указанной в Заявке информации и приложений к ней документов несет Заявитель.

**8.12.** После окончания срока приема Заявок (пункт 2.8 Извещения) Оператор электронной площадки направляет Заявки Организатору аукциона в соответствии с Регламентом и Инструкциями.

## 9. Аукционная комиссия

**9.1.** Аукционная комиссия формируется Организатором аукциона и осуществляет следующие полномочия:

- рассматривает Заявки и прилагаемые к ней документы на предмет соответствия требованиям, установленным Извещением;  
- принимает решение о допуске к участию в аукционе и признании Заявителей Участниками или об отказе в допуске Заявителей к участию в аукционе, которое оформляется Протоколом рассмотрения заявок на участие в аукционе, подписываемым всеми присутствующими членами Аукционной комиссией;  
- оформляет и подписывает Протокол о результатах аукциона.

**9.2.** Аукционная комиссия правомочна осуществлять функции и полномочия, если на ее заседании присутствует не менее пятидесяти процентов общего числа ее членов, при этом общее число членов Аукционной комиссии должно быть не менее пяти человек.

## 10. Порядок рассмотрения Заявок

**10.1.** Рассмотрение Заявок осуществляется Аукционной комиссией.

**10.2.** Заявитель не допускается к участию в аукционе в следующих случаях:

- непредставление необходимых для участия в аукционе документов или представление недостоверных сведений;

- непоступление задатка на дату рассмотрения Заявок на участие в аукционе;

- подача Заявки лицом, которое в соответствии с Земельным кодексом Российской Федерации и другими федеральными законами не имеет права быть Участником и приобрести земельный участок в аренду;

- наличие сведений о Заявителе, об учредителях (участниках), о членах коллегиальных исполнительных органов Заявителя, лицах, исполняющих функции единоличного исполнительного органа Заявителя, являющегося юридическим лицом, в реестре недобросовестных участников аукциона.

**10.3.** По результатам рассмотрения Аукционной комиссией Заявок Оператор электронной площадки в соответствии с Регламентом и Инструкциями:

- направляет Заявителям, допущенным к участию в аукционе и признанным Участниками и Заявителям, не допущенным к участию в аукционе, уведомления о принятых в их отношении решениях, не позднее установленных в пункте 2.11 Извещения дня и времени начала проведения аукциона;

- размещает Протокол рассмотрения заявок на участие в аукционе на электронной площадке.

**10.4.** По результатам рассмотрения Аукционной комиссией Заявок Организатор аукциона размещает Протокол рассмотрения заявок на участие в аукционе на электронной площадке не позднее, чем на следующий рабочий день после дня подписания указанного протокола.

**10.5.** Заявитель, в соответствии с полученным им уведомлением Участника, в соответствии с Регламентом и Инструкциями считается участвующим в аукционе с даты и времени начала проведения аукциона, указанных в пункте 2.11 Извещения.

## 11. Порядок проведения аукциона

**11.1.** Проведение аукциона в соответствии с Регламентом и Инструкциями обеспечивается Оператором электронной площадки.

**11.2.** В аукционе могут участвовать только Заявители, допущенные к участию в аукционе и признанные Участниками. Оператор электронной площадки обеспечивает Участникам возможность принять участие в аукционе. Информация по участию в аукционе указана также в Памятке (Приложение 9).

### ВНИМАНИЕ! Для корректности участия в процедуре торгов, необходимо осуществить вход на электронную площадку по электронной подписи!

**11.3.** Процедура аукциона проводится в день и время, указанные в пункте 2.11 Извещения. Время проведения аукциона не должно совпадать со временем проведения профилактических работ на электронной площадке.

**11.4.** Аукцион проводится путем повышения Начальной цены Предмета аукциона на «шаг аукциона», установленные пунктом 2.5 Извещения.

**11.5.** Если в течение 10 (десяти) минут со времени начала проведения процедуры аукциона не поступило ни одного предложения о цене Предмета аукциона, которое предусматривало бы более высокую цену Предмета аукциона, аукцион завершается с помощью программных и технических средств электронной площадки.

**11.6.** В случае поступления предложения о более высокой цене Предмета аукциона, время представления следующих предложений о цене Предмета аукциона продлевается на 10 (десять) минут.

**11.7.** Аукцион завершается с помощью программных и технических средств электронной площадки, если в течение 10 (десяти) минут после поступления последнего предложения о цене Предмета аукциона ни один Участник не сделал предложение о цене Предмета аукциона, которое предусматривало бы более высокую цену Предмета аукциона.

**11.8.** Победителем признается Участник, предложивший наибольшую цену Предмета аукциона.

**11.9.** Ход проведения процедуры аукциона фиксируется Оператором электронной площадки в электронном журнале, который направляется Организатору аукциона в течение 1 (одного) часа со времени завершения аукциона для подведения Аукционной комиссией результатов аукциона путем оформления Протокола о результатах аукциона. Один экземпляр Протокола о результатах аукциона передается Победителю аукциона.

**11.10.** Оператор электронной площадки приостанавливает проведение аукциона в случае технологического сбоя, зафиксированного программными и техническими средствами электронной площадки. В соответствии с Регламентом и Инструкциями Участники получают уведомления о приостановлении процедуры проведения аукциона от Оператора электронной площадки с указанием даты и времени возобновления проведения аукциона.

**11.11.** После завершения аукциона Оператор электронной площадки размещает Протокол о результатах аукциона на электронной площадке с Регламентом и Инструкциями.

**11.12.** Организатор аукциона размещает Протокол о результатах аукциона на электронной площадке в течение одного рабочего дня со дня его подписания.

**11.13.** Аукцион признается несостоявшимся в случаях, если:

- по окончании срока подачи Заявок была подана только одна Заявка;  
- по окончании срока подачи Заявок не подано ни одной Заявки;  
- на основании результатов рассмотрения Заявок принято решение об отказе в допуске к участию в аукционе всех Заявителей;  
- на основании результатов рассмотрения Заявок принято решение о допуске к участию в аукционе и признании Участником только одного Заявителя;  
- в случае если в течении 10 (десяти) минут после начала проведения аукциона не поступило ни одного предложения о цене Предмета аукциона, которое предусматривало бы более высокую цену Предмета аукциона.

## 12. Условия и сроки заключения договора аренды земельного участка

**12.1.** Заключение договора аренды Земельного участка (Приложение 8) осуществляется в порядке, предусмотренном Гражданским кодексом Российской Федерации, Земельным кодексом Российской Федерации, иными федеральными законами и нормативно-правовыми актами, а также Извещением.

**12.2. Внимание!** Договор аренды Земельного участка заключается в электронной форме и подписывается ЭП уполномоченного представителя Арендодателя и победителя аукциона или иного лица, с которым заключается договор аренды Земельного участка в соответствии с Земельным кодексом Российской Федерации в Личном кабинете Арендатора по адресу <https://arenda.mosreg.ru> (далее – ЛКА).

12.3. Не допускается заключение договора аренды земельного участка ранее чем через 10 (десять) дней со дня размещения протокола рассмотрения заявок на участие в аукционе в случае, если электронный аукцион признан несостоявшимся, либо протокола о результатах аукциона на Официальном сайте торгов.

12.4. **Внимание!** Победитель аукциона или иное лицо, с которым заключается договор аренды земельного участка в соответствии с Земельным кодексом Российской Федерации, обязан в течение 10 (десяти) дней со дня размещения информации о результатах аукциона на Официальном сайте торгов авторизоваться в ЛКА в соответствии с инструкцией (Приложение 10).

12.5. В случае, если аукцион признан несостоявшимся и только один Заявитель допущен к участию в аукционе и признан Участником, Арендодатель в течение 5 (пяти) дней со дня истечения срока, предусмотренного пунктом 12.3 Извещения, направляет такому Заявителю в ЛКА подписанный проект договора аренды земельного участка. При этом размер ежегодной арендной платы по договору аренды земельного участка определяется в размере, равном Начальной цене предмета аукциона.

12.6. В случае, если по окончании срока подачи Заявок подана только одна Заявка, при условии соответствия Заявки и Заявителя, подавшего указанную Заявку, всем требованиям, указанным в Извещении, Арендодатель в течение 5 (пяти) дней со дня истечения срока, предусмотренного пунктом 12.3 Извещения, направляет такому Заявителю в ЛКА подписанный проект договора аренды земельного участка. При этом размер ежегодной арендной платы по договору аренды земельного участка определяется в размере, равном Начальной цене предмета аукциона.

12.7. Арендодатель направляет в ЛКА победителю аукциона подписанный проект договора аренды земельного участка в течение 5 (пяти) дней со дня истечения срока, предусмотренного пунктом 12.3 Извещения.

12.8. Победитель аукциона или иное лицо, с которым заключается договор аренды земельного участка в соответствии с пунктами 12.5 и 12.6 Извещения, обязаны подписать договор аренды земельного участка в течение 30 (тридцати) дней со дня направления ему в ЛКА такого договора.

12.9. Если договор аренды земельного участка в течение 30 (тридцати) дней со дня направления проекта договора аренды земельного участка победителю аукциона не был им подписан в ЛКА, Арендодатель предлагает заключить указанный договор иному Участнику, который сделал предпоследнее предложение о цене Предмета аукциона, по цене, предложенной победителем аукциона.

12.10. В случае, если победитель аукциона или иное лицо, с которым заключается договор аренды земельного участка в соответствии с пунктами 12.5 и 12.6 Извещения, в течение 30 (тридцати) дней со дня направления в ЛКА Арендодателем ему проекта указанного договора аренды, не подписал указанный договор, Арендодатель направляет сведения в Федеральную антимонопольную службу России для включения в реестр недобросовестных участников аукциона.

12.11. В случае, если в течение 30 (тридцати) дней со дня направления в ЛКА Участнику, который сделал предпоследнее предложение о цене Предмета аукциона, проекта договора аренды земельного участка, такой Участник не подписал в ЛКА со своей стороны указанный договор, Арендодатель вправе объявить о проведении повторного аукциона или распорядиться земельным участком иным образом в соответствии с Земельным кодексом Российской Федерации.

#### ВНИМАНИЕ!

**Земельный участок может быть предоставлен в собственность в соответствии с п. 2 ст. 39.3, п. 1 ст. 39.20 Земельного кодекса Российской Федерации после государственной регистрации права собственности на объект недвижимости, построенный в соответствии с требованиями действующего законодательства, в том числе Московской области, на Земельном участке.**

С дополнительной информацией (Приложениями) можно ознакомиться на официальном сайте Российской Федерации в информационно телекоммуникационной сети «Интернет» для размещения информации о проведении торгов: [www.torgi.gov.ru](http://www.torgi.gov.ru), на электронной площадке [www.rts-tender.ru](http://www.rts-tender.ru), на сайте Продавца [www.mytyshi.ru](http://www.mytyshi.ru), а также на Едином портале торгов Московской области - [www.torgi.mosreg.ru](http://www.torgi.mosreg.ru).

### АДМИНИСТРАЦИЯ ГОРОДСКОГО ОКРУГА МЫТИЦИ МОСКОВСКОЙ ОБЛАСТИ

#### ПОСТАНОВЛЕНИЕ

04.04.2023 № 1602

г. Мытищи

**О внесении изменений и дополнений в постановление Администрации городского округа Мытищи от 10.10.2018 №4233 (с изменениями и дополнениями от 21.12.2018 №5468, от 02.04.2019 №1397, от 08.05.2019 №2000, от 10.06.2019 №2501, от 02.09.2019 №3924, от 17.10.2019 №4621, от 27.11.2019 №5244, от 22.05.2020 №1560, от 22.01.2021 №123, от 19.08.2021 №3393, от 29.12.2021 №5985, от 13.09.2022 №4134, от 21.12.2022 №5968, от 02.02.2023 №374)**

В соответствии со статьей 10 Федерального закона от 28.12.2009 №381-ФЗ «Об основах государственного регулирования торговой деятельности в Российской Федерации», статьей 16 Федерального закона от 06.10.2003 №131-ФЗ «Об общих принципах организации местного самоуправления в Российской Федерации», на основании распоряжения Министерства сельского хозяйства и продовольствия Московской области от 13.10.2020 №20РВ-306 «О разработке и утверждении органами местного самоуправления муниципальных образований Московской области схем размещения нестационарных торговых объектов и методических рекомендаций по размещению нестационарных торговых объектов на территории муниципального образования Московской области», руководствуясь Уставом городского округа Мытищи Московской области,

ПОСТАНОВЛЯЮ:

1. Внести изменения в постановление Администрации городского округа Мытищи Московской области от 10.10.2018 № 4233 (с изменениями и дополнениями от 21.12.2018 №5468, от 02.04.2019 №1397, от 08.05.2019 № 2000, от 10.06.2019 № 2501, от 02.09.2019 № 3924, от 17.10.2019 №4621, от 27.11.2019 №5244, от 22.05.2020 №1560, от 22.01.2021 №123, от 19.08.2021 №3393, от 29.12.2021 № 5985, от 13.09.2022 № 4134, от 21.12.2022 № 5968, от 02.02.2023 №374):

1.1. Дополнить Приложение № 1 настоящего постановления строкой следующего содержания:

126	361	площадь Вокзальная, вблизи стр.1	Торговая галерея	Сельскохозяйственная продукция	2023-2029	да	государственная неразграниченная
126	362	площадь Вокзальная, вблизи стр.1	Торговая галерея	Сельскохозяйственная продукция	2023-2029	да	государственная неразграниченная
126	363	ул. Станционная, вблизи д. 5	Павильон	Сельскохозяйственная продукция	2023-2029	да	государственная неразграниченная
126	364	площадь Вокзальная, вблизи д. 2	Павильон	Сельскохозяйственная продукция	2023-2029	да	государственная неразграниченная
111	365	ул. Селезнева, вблизи д.37Г	Павильон	Сельскохозяйственная продукция	2023-2029	да	государственная неразграниченная
123	366	Олимпийский пр-т, вблизи д.8	Павильон	Овощи-фрукты	2023-2029	да	государственная неразграниченная
124	367	2-й Щелковский пр-д, вблизи д.11 к.1	Павильон	Овощи-фрукты	2023-2029	да	государственная неразграниченная
127	368	ул. Попова, вблизи д.17	Павильон	Продовольственные товары	2023-2029	да	государственная неразграниченная
128	369	ул. Станционная, вблизи д.5	Павильон	Продовольственные товары	2023-2029	да	государственная неразграниченная
128	370	ул. Станционная, вблизи д.7	Павильон	Овощи-фрукты	2023-2029	да	государственная неразграниченная
128	371	Новомигшинский пр-т, вблизи д.1 к.1	Павильон	Овощи-фрукты	2023-2029	да	государственная неразграниченная
129	372	Новомигшинский пр-т, вблизи д.5	Павильон	Продовольственные товары	2023-2029	да	государственная неразграниченная
130	373	ул. Белобородова, вблизи д.6	Павильон	Продовольственные товары	2023-2029	да	государственная неразграниченная
131	374	ул. Щербакова, вблизи д.16/14	Павильон	Продовольственные товары	2023-2029	да	государственная неразграниченная
131	375	ул. Летная, вблизи д.18 к.1	Павильон	Овощи-фрукты	2023-2029	да	государственная неразграниченная
132	376	ул. Летная, вблизи д. 24 к.1	Павильон	Овощи-фрукты	2023-2029	да	государственная неразграниченная
133	377	ул. Летная, вблизи д.27А	Павильон	Продовольственные товары	2023-2029	да	государственная неразграниченная
134	378	ул. Юбилейная, вблизи д.29 к.2	Павильон	Продовольственные товары	2023-2029	да	государственная неразграниченная
134	379	ул. Юбилейная д.33	Павильон	Овощи-фрукты	2023-2029	да	государственная неразграниченная
135	380	ул. Благовещенская напротив д. 11	Павильон	Овощи-фрукты	2023-2029	да	государственная неразграниченная
135	381	ул. Троицкая, вблизи д.11	Павильон	Овощи-фрукты	2023-2029	да	государственная неразграниченная
136	382	ул. Белобородова, вблизи д. 2 к.3	Павильон	Продовольственные товары	2023-2029	да	государственная неразграниченная
137	383	Олимпийский пр-т, вблизи д.29	Павильон	Бытовые услуги	2023-2029	да	государственная неразграниченная
137	384	Олимпийский пр-т, вблизи д.29	Павильон	Бытовые услуги	2023-2029	да	государственная неразграниченная
137	385	Олимпийский пр-т, вблизи д.29	Павильон	Бытовые услуги	2023-2029	да	государственная неразграниченная

1.2. Таблицу «Содержание» Графической схемы нестационарных торговых объектов Приложения № 2 постановления изложить в новой редакции согласно приложению к настоящему постановлению (прилагается).

2. Настоящее постановление подлежит официальному опубликованию в газете городского округа Мытищи «Официальные Мытищи» и размещению на официальном сайте органов местного самоуправления городского округа Мытищи.

3. Контроль за выполнением настоящего постановления возложить на заместителя Главы Администрации городского округа Мытищи И.С. Харькова.

И.о. Главы городского округа Мытищи  
О.А. СОТНИК

**Приложение  
к постановлению Администрации городского округа Мытищи  
№ 1602 от 04.04.2023**

Содержание	
№ стр.	Номера нестационарных торговых объектов, отмеченных на странице
1	1,3,194, 224,288,347,348,349
2	6,7,199
3	15
4	22
5	21,186
6	170,197,313,314,315,316,317
7	29
8	30,284,285
9	31,190
10	33,188
11	40
12	41,43,45,46,47
13	42,189,294
14	50,51,52,53,54,59,165,196,202,257,331,352,353,354,355,356
15	58,301,357,358
16	60,343
17	61
18	66,67,68,226
19	70
20	71,169
21	77,78
22	84,85,86,87,88,89,90,91,243
23	92
24	93,94,96,97,98,99,100,101,102,103,104,105
25	106
26	108
27	109,110
28	111,112,113,114,115,116,117,118
29	121
30	125
31	138,204,287
32	139
33	143
34	144
35	151
36	221
37	159, 220
38	160
39	161
40	167, 212, 213
41	168
42	180
43	181,330
44	182
45	183
46	184,185,201
47	187
48	191
49	193,286
50	203
51	205
52	206
53	207
54	208
55	209
56	210
57	211
58	214,308
59	215, 216, 217, 218
60	219
61	223
62	225
63	227
64	228, 229
65	230, 231
66	232, 233, 234, 235
67	236, 237
68	238
69	239, 240
70	241,242
72	244,245,246,339,340,341,342,343,344,345,346,347,348
73	247
76	250

77	251
80	259, 260
81	261
84	264,311,312
85	265
87	267
93	273,359,360
95	276
96	262,332
99	280
100	282,283
101	289
102	290
103	291
104	292,293
105	295
106	296
107	297
108	298
109	299
110	300
111	302,365
112	303,304,305,306,307
113	309,310
114	318,319,320,321,322,323,324, 325
115	326,327
116	328,329
117	333,334,335
118	336,337,338,350
119	339
120	340
121	341
122	342
123	344,346,366
124	345,367
125	351
126	361,362,363,364
127	368
128	369,370,371
129	372
130	373
131	374,375
132	376
133	377
134	378,379
135	380,381
136	382
137	383,384,385





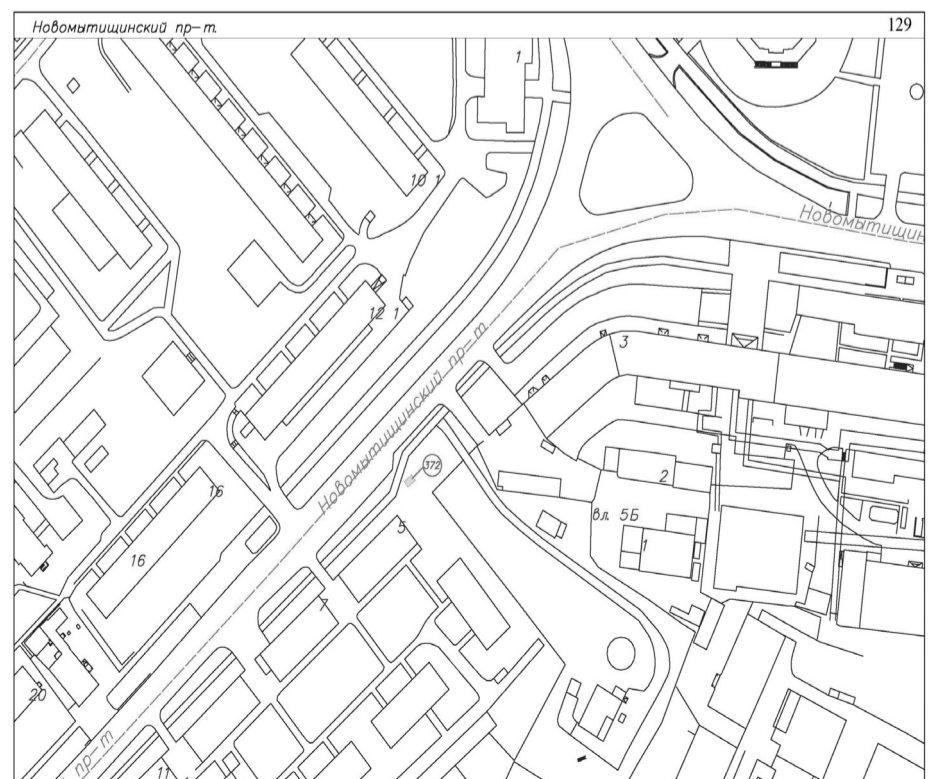
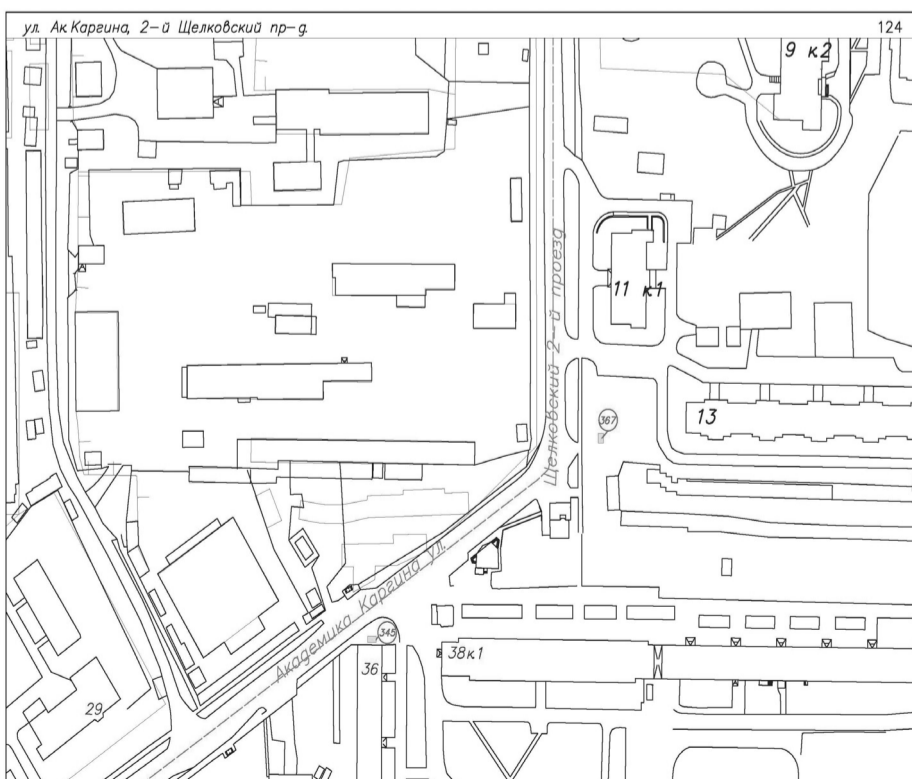
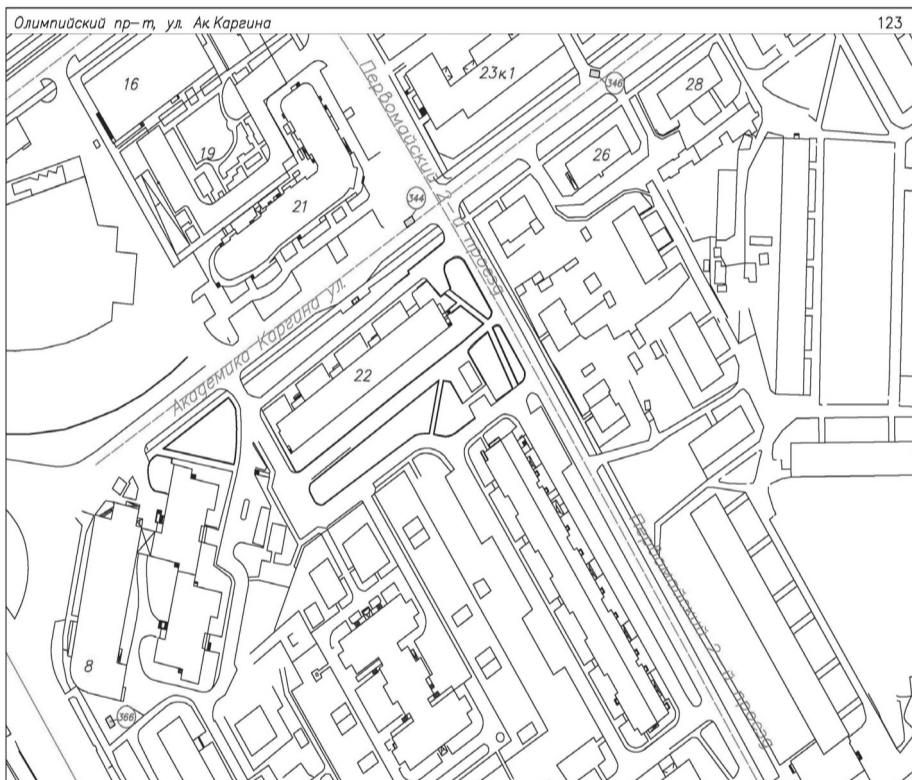
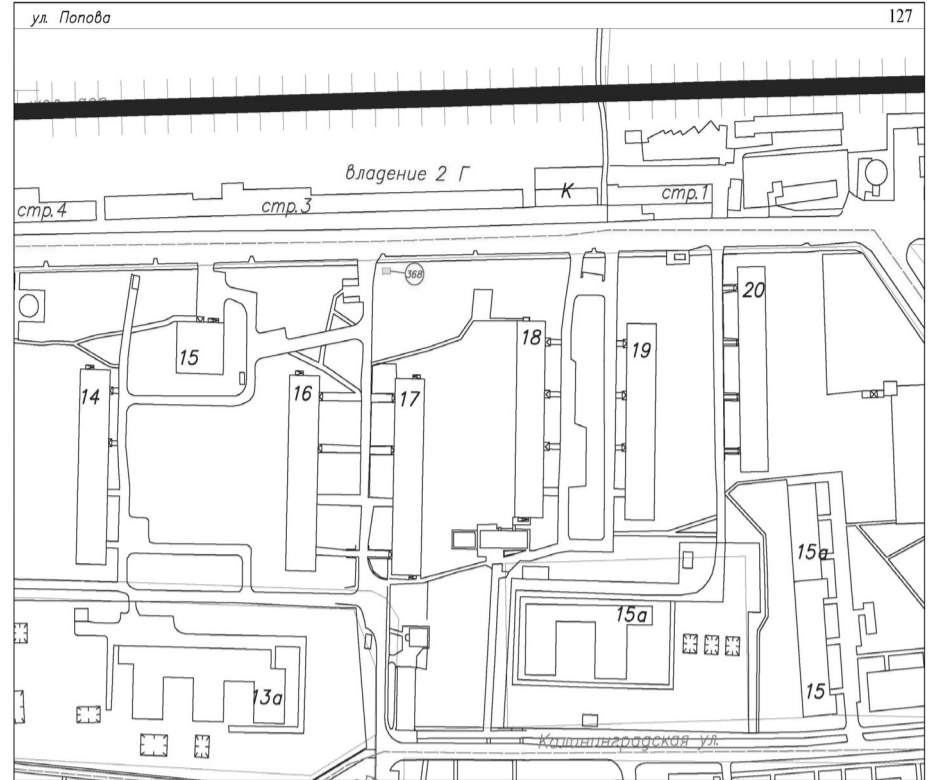

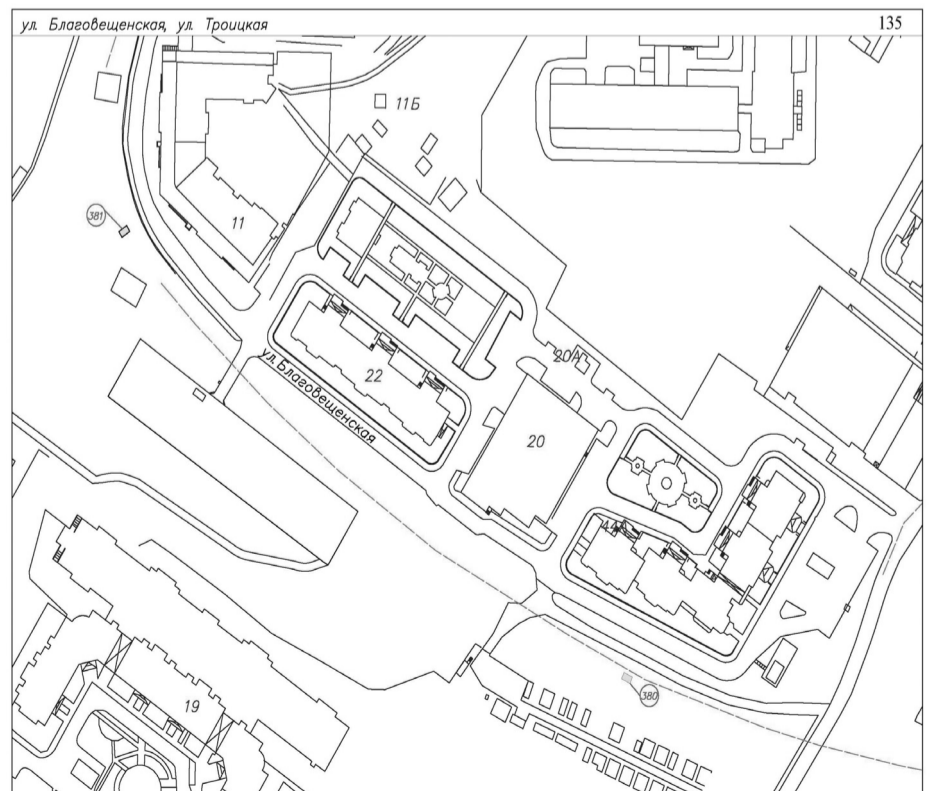
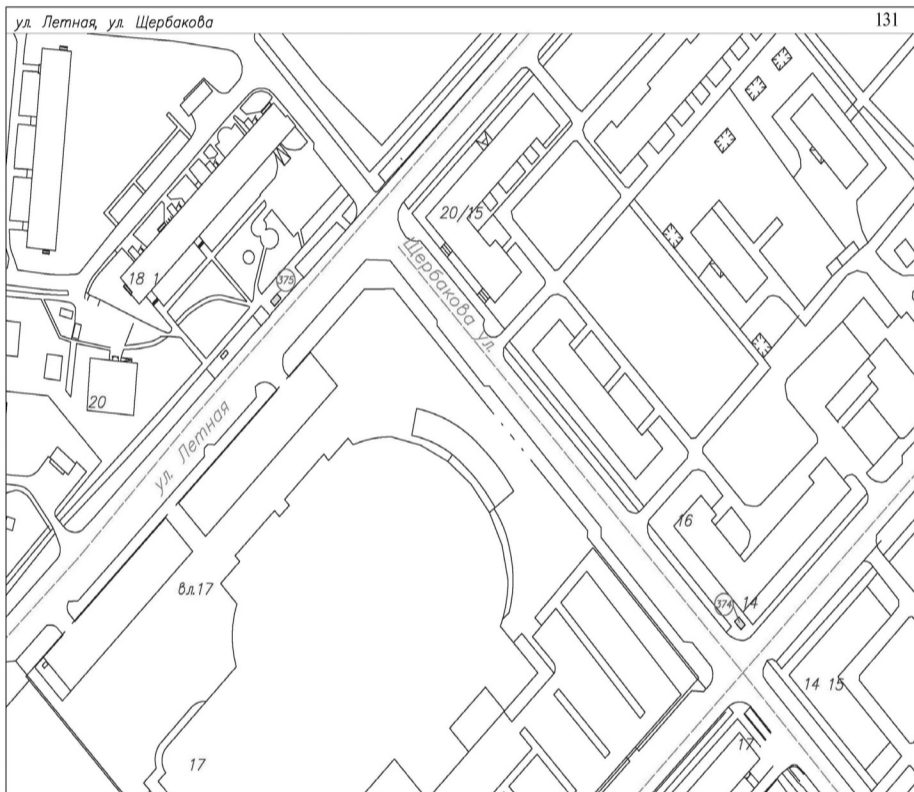
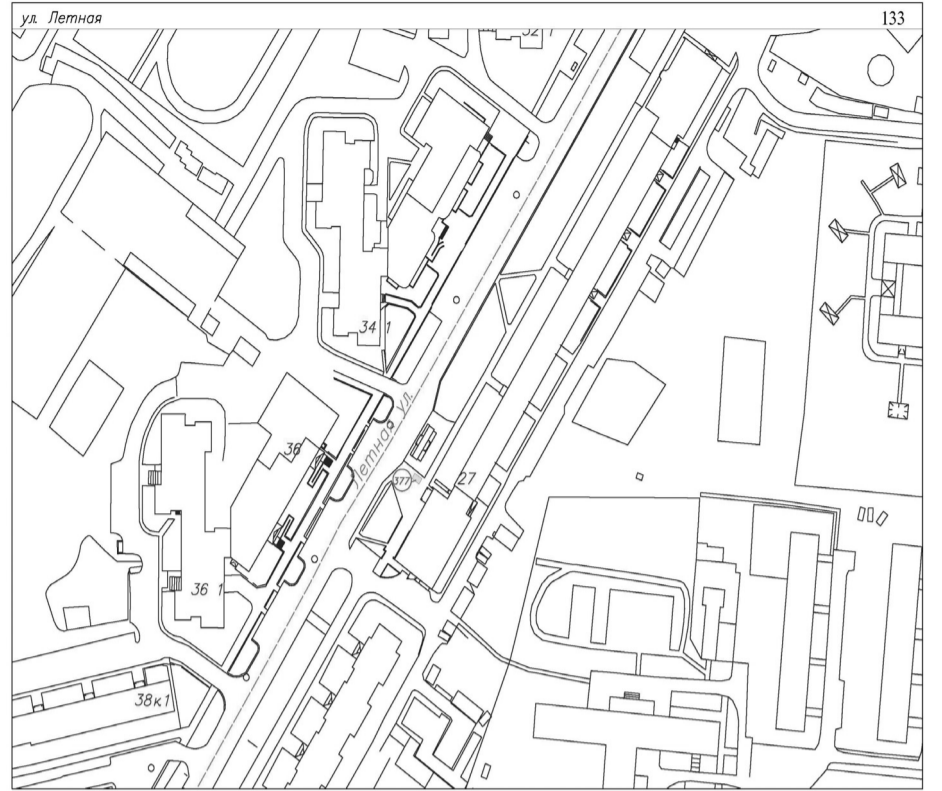
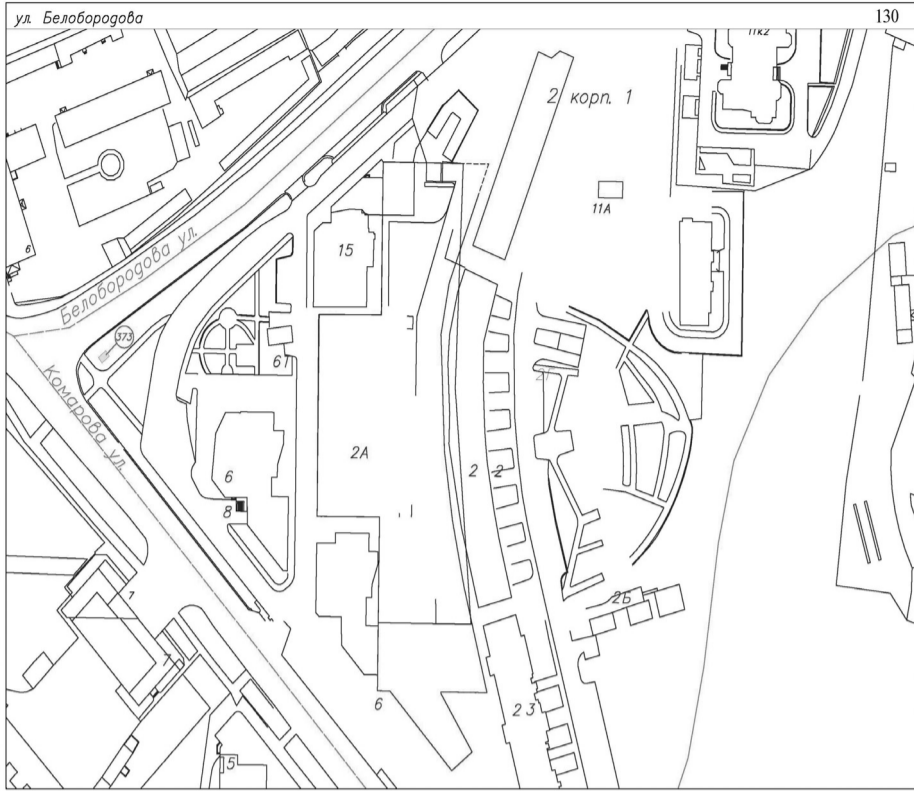

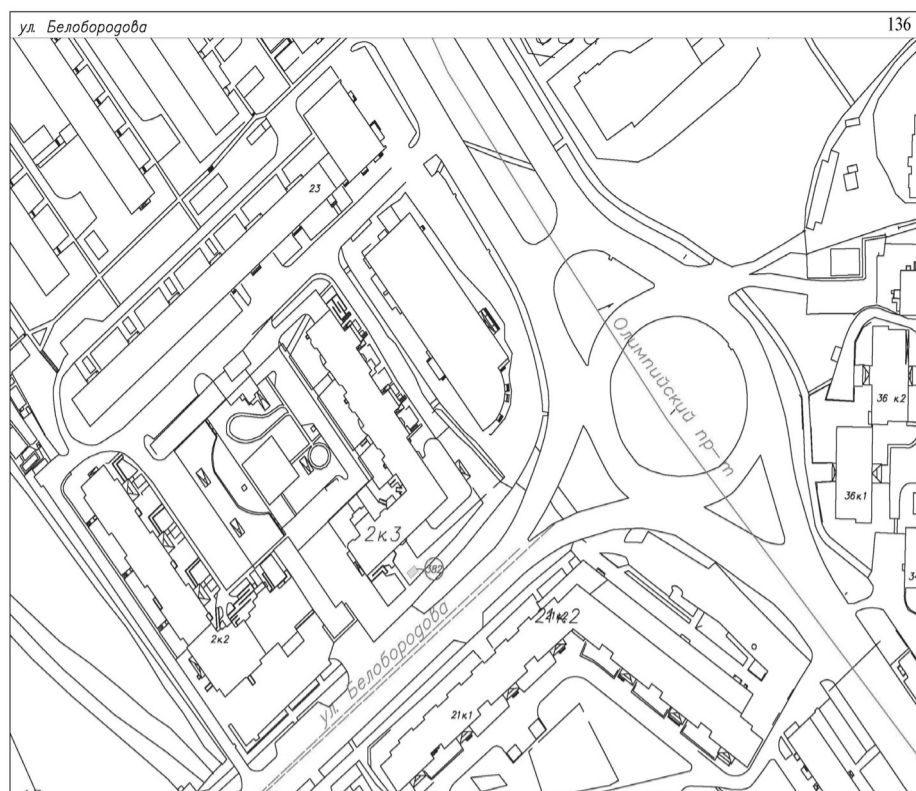

**АДМИНИСТРАЦИЯ ГОРОДСКОГО ОКРУГА МЫТИЦИ  
МОСКОВСКОЙ ОБЛАСТИ  
ПОСТАНОВЛЕНИЕ  
04.04.2023 № 1603  
г. Мытищи**

**О внесении изменений в муниципальную программу «Социальная защита населения», утвержденную постановлением Администрации городского округа Мытищи от 14.11.2022 №5256**

В связи с уточнением целевых показателей и результатов выполнения мероприятий муниципальной программы «Социальная защита населения», в соответствии со статьей 179 Бюджетного кодекса Российской Федерации, статьями 16, 17 Федерального закона от 06.10.2003 № 131-ФЗ «Об общих принципах организации местного самоуправления в Российской Федерации», Порядком разработки и реализации муниципальных программ городского округа Мытищи, утвержденным постановле-

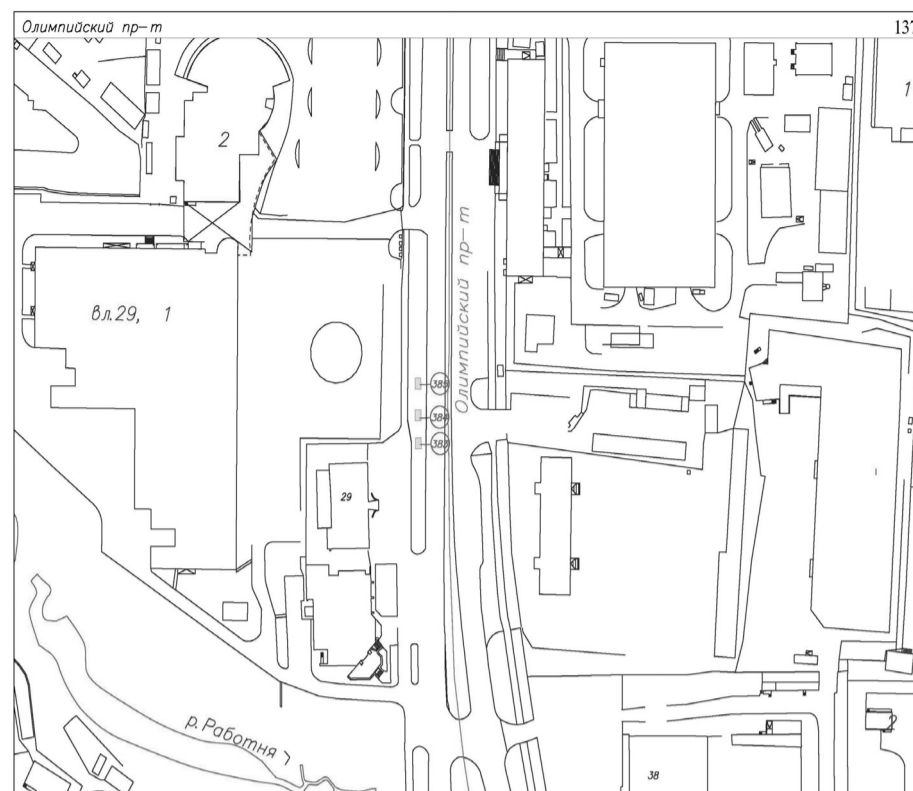

нием Администрации городского округа Мытищи от 14.12.2022 №5838, руководствуясь Уставом городского округа Мытищи Московской области,

**ПОСТАНОВЛЯЮ:**

1. Внести изменения в муниципальную программу «Социальная защита населения», утвержденную постановлением Администрации городского округа Мытищи от 14.11.2022 №5256, изложив ее в новой редакции согласно приложению к настоящему постановлению.
2. Настоящее постановление подлежит официальному опубликованию в газете городского округа Мытищи «Официальные Мытищи» и размещению на официальном сайте органов местного самоуправления городского округа Мытищи.
3. Контроль за выполнением настоящего постановления возложить на заместителя Главы Администрации городского округа Мытищи Н.М. Гречаную.

**И.о. Главы городского округа Мытищи  
О.А. СОТНИК**

**Приложение к постановлению Администрации городского округа Мытищи  
от 04.04.2023 № 1603**

**«УТВЕРЖДЕНА**

**Постановлением Администрации городского округа Мытищи от 14.11.2022 №5256**

**Муниципальная программа городского округа Мытищи «Социальная защита населения» на 2023-2027 годы**

**1. Паспорт муниципальной программы «Социальная защита населения»**

Координатор муниципальной программы	Заместитель Главы Администрации городского округа Мытищи
Муниципальный заказчик программы	Администрация городского округа Мытищи
Цели муниципальной программы	Предоставление в полном объеме дополнительных мер социальной поддержки отдельным категориям граждан, семьям с детьми, имеющим постоянное место жительства на территории городского округа Мытищи. Проведение мероприятий по социальной адаптации граждан пожилого возраста, инвалидов, детей-инвалидов, семей и детей, оказавшихся в трудной жизненной ситуации. Организация отдыха и оздоровления детей и подростков городского округа Мытищи, сохранение и развитие инфраструктуры детского отдыха и оздоровления. Обеспечение защиты прав и интересов детей, создание условий для их безопасной жизнедеятельности, формирования здорового образа жизни, социальной адаптации и самореализации Создание на территории городского округа Мытищи благоприятных условий для эффективного функционирования социально ориентированных некоммерческих организаций
Перечень подпрограмм	Муниципальные заказчики подпрограмм
1. Подпрограмма I «Социальная поддержка граждан»	Управление по обеспечению социальных гарантий Администрации городского округа Мытищи
2. Подпрограмма II «Развитие системы отдыха и оздоровления детей»	Управление образования Администрации городского округа Мытищи Управление по обеспечению социальных гарантий Администрации городского округа Мытищи
3. Подпрограмма IV «Содействие занятости населения, развитие трудовых ресурсов и охраны труда»	Управление делами и кадровой службы Администрации городского округа Мытищи
4. Подпрограмма V «Обеспечивающая подпрограмма»	Управление по делам несовершеннолетних и защите их прав Администрации городского округа Мытищи
5. Подпрограмма VI «Развитие и поддержка социально ориентированных некоммерческих организаций»	Управление социально-экономического развития Администрации городского округа Мытищи
Краткая характеристика подпрограмм	1. Подпрограмма I «Социальная поддержка граждан» направлена на обеспечение социального развития городского округа Мытищи на основе устойчивого роста уровня и качества жизни населения 2. Подпрограмма II «Развитие системы отдыха и оздоровления детей» направлена на формирование целостной системы организации отдыха и оздоровления детей и подростков, создание условий для отдыха детей и их оздоровления, развитие творческого потенциала, формирование здорового образа жизни и укрепления здоровья детей, а также на предупреждение безнадзорности и правонарушений среди несовершеннолетних. 3. Подпрограмма IV «Содействие занятости населения, развитие трудовых ресурсов и охраны труда» направлена на своевременную профилактику производственного травматизма, а также снижение числа рабочих мест с вредными и (или) опасными условиями труда. 4. Подпрограмма V «Обеспечивающая подпрограмма» предусматривает создание условий для реализации и обеспечения переданного государственного полномочия Московской области по созданию комиссии по делам несовершеннолетних и защите их городского округа Мытищи 5. Подпрограмма IX «Развитие и поддержка социально ориентированных некоммерческих организаций» направлена на увеличение количества членов добровольческих и волонтерских организаций, числа социально ориентированных благотворительных и добровольческих некоммерческих организаций городского округа Мытищи, а также информационного обеспечения населения о деятельности СО НКО.

Источники финансирования муниципальной программы, в том числе по годам реализации программы (тыс. руб.):	Всего	2023 год	2024 год	2025 год	2026 год	2027 год
Средства бюджета Московской области	141873,0	28167,0	28332,0	28458,0	28458,0	28458,0
Средства бюджета городского округа Мытищи	230225,25	46045,05	46045,05	46045,05	46045,05	46045,05
Всего, в том числе по годам:	372098,25	74212,05	74377,05	74503,05	74503,05	74503,05

## 2. Краткая характеристика сферы реализации муниципальной программы «Социальная защита населения»

Неотъемлемыми факторами социальной системы являются социальная защита и социальная поддержка населения. Социальная помощь в поддержании физической жизни людей, удовлетворении их социальных потребностей всегда востребована у населения. В сложившихся экономических и социально-политических условиях роль, значение системы социальной поддержки населения существенно возросла. Социальная политика сегодня приобрела характер государственной политики и является одним из важнейших направлений деятельности органов муниципальных образований и общественных организаций, призванных решать актуальные вопросы социально-уязвимых слоев населения на основе программно-целевого и системного подходов.

Одной из первоочередных задач органов местного самоуправления является формирование и реализация муниципальной социальной политики. Муниципальный уровень призван конкретизировать методы, способы и механизмы достижения целей, определенных в рамках федеральной и региональной социальной политики, в привязке к особенностям конкретных территорий. Задачей органов местного самоуправления, как наиболее приближенных к населению, является непосредственное предоставление комплекса социальных услуг, обеспечивающих условия жизни человека и его воспроизводство.

Одним из важных направлений в работе Администрации городского округа Мытищи является социальная поддержка наиболее уязвимых категорий населения. Реализация программы способствует поддержке наиболее нуждающихся граждан в решении их конкретных проблем с учетом специфики их положения. Оказание дополнительных мер социальной поддержки и социальной помощи отдельным категориям граждан значительно смягчает социальную напряженность.

На территории городского округа Мытищи реализуются мероприятия по организации отдыха и оздоровления детей в возрасте от 7 до 15 лет, в том числе находящихся в трудной жизненной ситуации, детей-сирот и детей, оставшихся без попечения родителей. Организация отдыха и оздоровления детей и подростков в городском округе Мытищи осуществляется на базе оздоровительных лагерей, а также лагерей с дневным пребыванием детей, создаваемых на базе муниципальных образовательных организаций.

На территории округа действует система профилактики безнадзорности и правонарушений несовершеннолетних граждан. Межведомственным коллегиальным органом системы профилактики безнадзорности и правонарушений несовершеннолетних на территории городского округа является Комиссия по делам несовершеннолетних и защите их прав городского округа Мытищи Московской области. Деятельность комиссии направлена на координацию деятельности органов и учреждений системы профилактики по предупреждению безнадзорности, беспризорности, правонарушений и антиобщественных действий несовершеннолетних,

обеспечение защиты прав и законных интересов несовершеннолетних, социально-педагогическую реабилитацию несовершеннолетних, находящихся в социально опасном положении, выявление и пресечение случаев вовлечения несовершеннолетних в совершение преступлений, других противоправных и (или) антиобщественных действий, а также случаев склонения их к суицидальным действиям.

В городском округе Мытищи ведется работа по оказанию различных видов поддержки социально ориентированным некоммерческим организациям. Программой предусмотрены мероприятия по оказанию финансовых, имущественных, консультативных мер поддержки для социально ориентированных некоммерческих организаций, осуществляющих свою деятельность на территории округа.

Целью Программы является обеспечение социального развития муниципального образования на основе устойчивого роста уровня и качества жизни населения, нуждающегося в социальной поддержке, демографического потенциала муниципального образования, совершенствования регулирования рынка труда и занятости.

Реализация мероприятий Программы направлена на достижение показателей, определенных Указом Президента Российской Федерации от 07.05.2012 № 597 «О мероприятиях по реализации государственной социальной политики» и Указом Президента Российской Федерации от 07.05.2012 № 599 «О мерах по реализации государственной политики в области образования и науки», что позволит обеспечить выполнение в полном объеме социальных гарантий, установленных законодательством.

Программа направлена на обеспечение социальных гарантий работников городского округа Мытищи Московской области, снижение уровня производственного травматизма, улучшение условий труда.

### 2.1. Инерционный прогноз развития сферы реализации муниципальной программы «Социальная защита населения»

Прогнозом развития муниципальной программы городского округа Мытищи «Социальная защита населения» на 2023-2027 годы является создание условий улучшения качества жизни наиболее чувствительных к изменениям социально-экономической ситуации категорий граждан городского округа Мытищи, наибольший охват детей системой отдыха и оздоровления в каникулярное время, разработка мероприятий, направленных на улучшение условий труда и снижение уровня производственного травматизма, рост социально ориентированных некоммерческих организаций, которым оказана помощь органами местного самоуправления.

Выполнению поставленных задач и достижению показателей могут помешать риски, которые могут возникнуть при ухудшении экономической ситуации в Российской Федерации и Московской области.

Минимизация рисков возможна при эффективном мониторинге реализации мероприятий муниципальной программы и принятия необходимых оперативных мер.

## 3. Целевые показатели муниципальной программы городского округа Мытищи «Социальная защита населения»

№	Наименование целевых показателей	Тип показателя	Единица измерения (по ОКЕИ)	Базовое значение	Планируемое значение по годам реализации программы					Ответственный за достижение показателя	Номер подпрограммы, мероприятий, оказывающих влияние на достижение показателя (Y.XX.ZZ)
					2023	2024	2025	2026	2027		
п/п					6	7	8	9	10	11	12
1	2	3	4	5	6	7	8	9	10	11	12
1. Обеспечение социального развития муниципального образования на основе устойчивого роста уровня и качества жизни населения, нуждающегося в социальной поддержке, демографического потенциала муниципального образования, совершенствования регулирования рынка труда и занятости											
1	Увеличение числа граждан старшего возраста, ведущих активный образ жизни	Обращение	Человек	6314	8524	9000	9500	10000	10500	Управление культуры и туризма, Управление по физической культуре и спорту	01.20.01
2. Формирование целостной системы организации отдыха и оздоровления детей и подростков, создание условий для отдыха детей и их оздоровления, развитие творческого потенциала, формирование здорового образа жизни и укрепления здоровья детей, а также на предупреждение безнадзорности и правонарушений среди несовершеннолетних.											
2	Доля детей, охваченных отдыхом и оздоровлением, в общей численности детей в возрасте от 7 до 15 лет, подлежащих оздоровлению	Отраслевой показатель	Процент	62	62,5	63	63,5	64	64,5	Управление образования, управление по обеспечению социальных гарантий	02.03.01
3	Дети в возрасте от 7 до 15 лет, находящиеся в трудной жизненной ситуации, подлежащие оздоровлению охвачены отдыхом и оздоровлением	Отраслевой показатель	Процент	56	56,5	57	57,5	58	58,5	Управление образования, управление по обеспечению социальных гарантий	02.03.01

4	Количество СО НКО, которым оказана поддержка органами местного самоуправления	Отраслевой показатель	Единиц	45	49	54	54	54	54	Управление социально-экономического развития	06.01.02 06.01.06 06.02.01 06.02.02
4.1	в сфере социальной защиты населения	X	X	13	15	17	17	17	17	X	X
4.2	в сфере культуры	X	X	3	3	3	3	3	3	X	X
4.3	в сфере образования	X	X	20	22	23	23	23	23	X	X
4.4	в сфере физической культуры и спорта	X	X	8	8	10	10	10	10	X	X
4.5	в сфере охраны здоровья	X	X	1	1	1	1	1	1	X	X
5	Доля расходов бюджета муниципального образования Московской области на социальную сферу, направляемых на предоставление субсидий СО НКО	Отраслевой показатель	Процент	0,0085	0,0085	0,0085	0,0085	0,0085	0,0085	Администрация городского округа	06.01.02 06.01.06
5.1	в сфере социальной защиты населения	X	X	0,12	0,12	0,25	0,25	0,25	0,25	X	X
5.2	в сфере образования	X	X	0,007	0,007	0,007	0,007	0,007	0,007	X	X
6	Доля СО НКО на территории муниципального образования, получивших статус исполнителя общественно полезных услуг	Отраслевой показатель	Процент	100							06.02.01 06.02.02
7	Органами местного самоуправления оказана финансовая поддержка СО НКО	Отраслевой показатель	Единиц	3	3	3	3	3	3	Управление социально-экономического развития	06.01.02 06.01.06
8	Органами местного самоуправления оказана имущественная поддержка СО НКО	Отраслевой показатель	Единиц	13	13	15	15	15	15	Администрация городского округа Мытищи	06.02.01
8.1	в сфере социальной защиты населения	X	X	8	8	8	8	8	8	X	X
8.2	в сфере культуры	X	X	3	3	3	3	3	3	X	X
8.3	в сфере образования	X	X	1	1	2	2	2	2	X	X
8.4	в сфере физической культуры и спорта	X	X	0	0	1	1	1	1	X	X
8.5	в сфере охраны здоровья	X	X	1	1	1	1	1	1	X	X
9	Органами местного самоуправления предоставлены площади на льготных условиях или в безвозмездное пользование СО НКО	Отраслевой показатель	Кв. метров	1329,2	2066,6	2214,9	2214,9	2214,9	2214,9	Администрация городского округа Мытищи	06.02.01
9.1	в сфере социальной защиты населения	X	X	677,9	677,9	677,9	677,9	677,9	677,9	X	X
9.2	в сфере культуры	X	X	417,9	1042,5	1042,5	1042,5	1042,5	1042,5	X	X
9.3	в сфере образования	X	X	148,3	148,3	296,6	296,6	296,6	296,6	X	X
9.4	в сфере физической культуры и спорта	X	X	0	112,8	112,8	112,8	112,8	112,8	X	X
9.5	в сфере охраны здоровья	X	X	85,1	85,1	85,1	85,1	85,1	85,1	X	X
10	Органами местного самоуправления оказана консультационная поддержка СО НКО	Отраслевой показатель	Единиц	45	47	50	50	50	50	Администрация городского округа Мытищи	06.02.01 06.02.02
11	Граждане приняли участие в просветительских мероприятиях по вопросам деятельности СО НКО	Отраслевой показатель	Человек	42	54	54	54	54	54	Администрация городского округа Мытищи Администрация городского округа Мытищи	06.02.02
12	Органами местного самоуправления проведены просветительские мероприятия по вопросам деятельности СО НКО	Отраслевой показатель	Единиц	3	4	4	4	4	4	Администрация городского округа Мытищи	06.02.02

## Перечень мероприятий подпрограммы I «Социальная поддержка граждан»

№ п/п	Мероприятие подпрограммы	Сроки исполнения мероприятия	Источники финансирования	Всего (тыс. руб.)	Объем финансирования по годам (тыс. руб.)					Ответственный за выполнение мероприятия					
					2023	2024	2025	2026	2027						
1	2	3	4	5	6	7	8	9	10	11	12	13	14	15	
1	Основное мероприятие 09. Социальная поддержка отдельных категорий граждан и почетных граждан Московской области	2023-2027	Средства бюджета городского округа Мытищи	0,0						0,0	0,0	0,0	0,0	0,0	Управление по обеспечению социальных гарантий
1.1	Мероприятие 09.01. Оказание мер социальной поддержки отдельным категориям граждан	2023-2027	Средства бюджета городского округа Мытищи	0,0						0,0	0,0	0,0	0,0	0,0	Управление по обеспечению социальных гарантий
2	Основное мероприятие 10. Проведение социально значимых мероприятий	2023-2027	Средства бюджета городского округа Мытищи	0,0						0,0	0,0	0,0	0,0	0,0	Управление по обеспечению социальных гарантий
2.1	Мероприятие 10.01. Поощрение и поздравление граждан в связи с праздниками, памяtnыми датами	2023-2027	Средства бюджета городского округа Мытищи	0,0						0,0	0,0	0,0	0,0	0,0	Управление по обеспечению социальных гарантий

2.2	Мероприятие 10.02. Организация и проведение мероприятий в социальной сфере, посвященных знаменательным событиям и памятным датам, установленным в Российской Федерации, Московской области, муниципальном образовании	2023-2027	Средства бюджета городского округа Мытищи	0,0	0,0	0,0	0,0	0,0	0,0	0,0	0,0	Управление по обеспечению социальных гарантий		
3	Основное мероприятие 15. Предоставление государственных гарантий муниципальным служащим, поощрение за муниципальную службу	2023-2027	Средства бюджета городского округа Мытищи	147360,0	29472,0	29472,0	29472,0	29472,0	29472,0	29472,0	29472,0	Администрация городского округа Мытищи		
3.1	Мероприятие 15.03. Организация выплаты пенсии за выслугу лет лицам, замещающим муниципальные должности и должности муниципальной службы, в связи с выходом на пенсию	2023-2027	Средства бюджета городского округа Мытищи	147360,0	29472,0	29472,0	29472,0	29472,0	29472,0	29472,0	29472,0	Администрация городского округа Мытищи		
	Численность получателей пенсии за выслугу лет, лицам, замещающим муниципальные должности муниципальной службы в связи с выходом на пенсию, чел.	X	X	Всего	2023	В том числе по кварталам:				2024	2025	2026	2027	X
				X	245	245	245	245	245	245	245	245		
4	Основное мероприятие 20. Обеспечение проведения мероприятий, направленных на увеличение продолжительности здоровой жизни	2023-2027	Средства бюджета городского округа Мытищи	В пределах финансовых средств, предусмотренных на основную деятельность исполнителей								Управление культуры и туризма, управление по физической культуре и спорту		
4.1	Мероприятие 20.01. Финансирование расходов на осуществление деятельности муниципальных учреждений, оказывающих социальные услуги гражданам старшего возраста	2023-2027	Средства бюджета городского округа Мытищи	В пределах финансовых средств, предусмотренных на основную деятельность исполнителей								Управление культуры и туризма, управление по физической культуре и спорту		
	Численность граждан старшего возраста, ведущих активный образ жизни, чел.	X	X	Всего	2023	В том числе по кварталам:				2024	2025	2026	2027	x
				X	8524	6901	7444	7981	8524	9000	9500	10000	10500	
	Итого по подпрограмме I		Итого:	147360,0	29472,0	29472,0	29472,0	29472,0	29472,0	29472,0	29472,0	29472,0		
			Средства бюджета Московской области	0,0	0,0	0,0	0,0	0,0	0,0	0,0	0,0	0,0		
			Средства бюджета городского округа Мытищи	147360,0	29472,0	29472,0	29472,0	29472,0	29472,0	29472,0	29472,0	29472,0		

## Перечень мероприятий подпрограммы II «Развитие системы отдыха и оздоровления детей»

№ п/п	Мероприятие подпрограммы	Сроки исполнения мероприятия	Источники финансирования	Всего (тыс. руб.)	Объем финансирования по годам (тыс. руб.)					Ответственный за выполнение мероприятия
					2023	2024	2025	2026	2027	
1	Основное мероприятие 03. Мероприятия по организации отдыха детей в каникулярное время	2023-2027		152655,25	30531,05	30531,05	30531,05	30531,05	30531,05	Управление образования, управление по обеспечению социальных гарантий
			Средства бюджета Московской области	71290,0	14258,0	14258,0	14258,0	14258,0	14258,0	
			Средства бюджета городского округа Мытищи	81365,25	16273,05	16273,05	16273,05	16273,05	16273,05	
1.1	Мероприятие 03.01. Мероприятия по организации отдыха детей в каникулярное время	2023-2027		152655,25	30531,05	30531,05	30531,05	30531,05	30531,05	Управление образования, управление по обеспечению социальных гарантий
			Средства бюджета Московской области	71290,0	14258,0	14258,0	14258,0	14258,0	14258,0	
			Средства бюджета городского округа Мытищи	81365,25	16273,05	16273,05	16273,05	16273,05	16273,05	
1.1.1	Мероприятие 03.01.01. Организация питания детей в оздоровительных лагерях с дневным пребыванием, организованных на базе общеобразовательных организаций в период летних каникул	2023-2027		47223,5	9444,7	9444,7	9444,7	9444,7	9444,7	Управление образования
			Средства бюджета Московской области	10693,5	2138,7	2138,7	2138,7	2138,7	2138,7	
			Средства бюджета городского округа Мытищи	36530,0	7306,0	7306,0	7306,0	7306,0	7306,0	

1.1.2	Мероприятие 03.01.02. Организация отдыха и оздоровления детей и подростков в оздоровительных учреждениях военно-патриотической направленности	2023-2027	Средства бюджета Московской области	17822,5	3564,5	3564,5	3564,5	3564,5	3564,5	Управление образования
1.1.3	Мероприятие 03.01.03. Организация летних туристических экспедиций ДЦ «Турист»	2023-2027	Средства бюджета городского округа Мытищи	6470,25	1294,05	1294,05	1294,05	1294,05	1294,05	Управление образования
1.1.4	Мероприятие 03.01.04. Обеспечение путевками отдельных категорий детей городского округа Мытищи в организации отдыха детей и их оздоровления	2023-2027	Итого:	72274,0	14454,8	14454,8	14454,8	14454,8	14454,8	Управление по обеспечению социальных гарантий
			Средства бюджета Московской области	42774,0	8554,8	8554,8	8554,8	8554,8	8554,8	
			Средства бюджета городского округа Мытищи	29500,0	5900,0	5900,0	5900,0	5900,0	5900,0	
1.1.5	Мероприятие 03.01.05. Частичная компенсация стоимости путевки для детей, граждан РФ, имеющих постоянное место жительства на территории городского округа Мытищи	2023-2027	Итого:	8865,0	1773,0	1773,0	1773,0	1773,0	1773,0	Управление по обеспечению социальных гарантий
			Средства бюджета Московской области	0,0	0,0	0,0	0,0	0,0	0,0	
			Средства бюджета городского округа Мытищи	8865,0	1773,0	1773,0	1773,0	1773,0	1773,0	
Итого по подпрограмме II			Итого:	152655,25	30531,05	30531,05	30531,05	30531,05	30531,05	
			Средства бюджета Московской области	71290,0	14258,0	14258,0	14258,0	14258,0	14258,0	
			Средства бюджета городского округа Мытищи	81365,25	16273,05	16273,05	16273,05	16273,05	16273,05	

## Перечень мероприятий подпрограммы IV «Содействие занятости населения, развитие трудовых ресурсов и охраны труда»

№ п/п	Мероприятие подпрограммы	Сроки исполнения мероприятия	Источники финансирования	Всего (тыс. руб.)	Объем финансирования по годам (тыс. руб.)					Ответственный за выполнение мероприятия				
					2023	2024	2025	2026	2027					
1	Основное мероприятие 03. Профилактика производственного травматизма	2023-2027	Средства бюджета городского округа Мытищи		В пределах финансовых средств, предусмотренных на основную деятельность					Управление делами и кадровой службы				
1.1	Мероприятие 03.02. Координация проведения обучения по охране труда работников, в том числе организация обучения по охране труда руководителей специалистов организаций муниципальной собственности	2023-2027	Средства бюджета городского округа Мытищи		В пределах финансовых средств, предусмотренных на основную деятельность					Управление делами и кадровой службы				
	Численность пострадавших в результате несчастных случаев, связанных с производством со смертельным исходом (по кругу организаций муниципальной собственности), чел	x	x	Всего	2023	В том числе по кварталам:				2024	2025	2026	2027	
				0	0	I	II	III	IV	0	0	0	0	
	Итого по подпрограмме IV			Итого:	0,0	0,0				0,0	0,0	0,0	0,0	
				Средства бюджета Московской области	0,0	0,0				0,0	0,0	0,0	0,0	
				Средства бюджета городского округа Мытищи	0,0	0,0				0,0	0,0	0,0	0,0	

## Перечень мероприятий подпрограммы V «Обеспечивающая подпрограмма»

№ п/п	Мероприятие подпрограммы	Сроки исполнения мероприятия	Источники финансирования	Всего (тыс. руб.)	Объем финансирования по годам (тыс. руб.)					Ответственный за выполнение мероприятия
					2023	2024	2025	2026	2027	
1	Основное мероприятие 03. Иные мероприятия, реализуемые в целях создания условий для реализации полномочий органов государственной власти Московской области и государственных органов Московской области	2023-2027	Средства бюджета Московской области	70583,0	13909,0	14074,0	14200,0	14200,0	14200,0	Управление по делам несовершеннолетних и защите их прав

1.1	Мероприятие 03.02. Обеспечение переданного государственного полномочия Московской области по созданию комиссий по делам несовершеннолетних и защите их прав муниципальных образований Московской области	2023-2027	Средства бюджета Московской области	70583,0	13909,0	14074,0	14200,0	14200,0	14200,0	Управление по делам несовершеннолетних и защите их прав
	Итого по подпрограмме V		Итого:	70583,0	13909,0	14074,0	14200,0	14200,0	14200,0	
			Средства бюджета Московской области	70583,0	13909,0	14074,0	14200,0	14200,0	14200,0	
			Средства бюджета городского округа Мытищи	0,0	0,0	0,0	0,0	0,0	0,0	

## Перечень мероприятий подпрограммы VI «Развитие и поддержка социально ориентированных некоммерческих организаций»

№ п/п	Мероприятие подпрограммы	Сроки исполнения мероприятия	Источники финансирования	Всего (тыс. руб.)	Объем финансирования по годам (тыс. руб.)					Ответственный за выполнение мероприятия						
					2023				2024		2025	2026	2027			
1	2	3	4	5	6	7	8	9	10	11	12	13	14	15		
1	Основное мероприятие 01. Развитие негосударственного сектора социального обслуживания	2023-2027	Средства бюджета городского округа Мытищи	1500,0	300,0				300,0	300,0	300,0	300,0	300,0	Управление социально-экономического развития		
1.1	Мероприятие 01.02. Предоставление субсидии СО НКО в сфере социальной защиты населения	2023-2027	Средства бюджета городского округа Мытищи	750,0	150,0				150,0	150,0	150,0	150,0	150,0	Управление социально-экономического развития		
	Количество предоставляемых субсидий СО НКО в сфере социальной защиты, единиц				x	x	Всего	2023	В том числе по кварталам:				2024	2025	2026	2027
				x	2	-	-	-	2	2	2	2	2			
1.2	Мероприятие 01.06. Предоставление субсидии СО НКО, реализующим основные образовательные программы начального общего, основного общего и среднего общего образования в качестве основного вида деятельности	2023-2027	Средства бюджета городского округа Мытищи	750,0	150,0				150,0	150,0	150,0	150,0	150,0	Управление социально-экономического развития		
	Количество предоставляемых субсидий СО НКО, реализующим основные образовательные программы начального общего, основного общего и среднего общего образования в качестве основного вида деятельности, единиц				x	x	Всего	2023	В том числе по кварталам:				2024	2025	2026	2027
				x	1	-	-	-	1	1	1	1	1			
2	Основное мероприятие 02. Осуществление имущественной, информационной и консультационной поддержки СО НКО	2023-2027	Средства бюджета городского округа Мытищи	В пределах финансовых средств, предусмотренных на основную деятельность										Управление социально-экономического развития, МКУ «Управление имуществом комплексом городского округа Мытищи», Управление культуры и туризма, Управление образованием, Управление по обеспечению социальных гарантий, Управление по физической культуре и спорту»		
2.1	Мероприятие 02.01. Предоставление имущественной и консультационной поддержки СО НКО	2023-2027	Средства бюджета городского округа Мытищи	В пределах финансовых средств, предусмотренных на основную деятельность												
	Количество проведенных консультаций СО НКО, единиц			x	x	Всего	2023	В том числе по кварталам:				2024	2025		2026	2027
						x	47	38	41	45	47	50	50		50	50
	Количество СО НКО, получающих имущественную поддержку, единиц	x	x	Всего	2023	В том числе по кварталам:				2024	2025	2026	2027			
				x	13	13	13	13	13	15	15	15	15			
2.2	Мероприятие 02.02. Предоставление информационной поддержки, организация и проведение конференций, совещаний, круглых столов, семинаров, тренингов, форумов, образовательных программ и других просветительских мероприятий по вопросам деятельности СО НКО	2023-2027	Средства бюджета городского округа Мытищи	В пределах финансовых средств, предусмотренных на основную деятельность												



Количество просветительских мероприятий по вопросам деятельности СО НКО, единиц	x	x	Всего	2023	В том числе по кварталам:				2024	2025	2026	2027
					I	II	III	IV				
			x	3	-	-	2	3	4	4	4	4
Итого по подпрограмме VI		Итого:	1500,0	300,0				300,0	300,0	300,0	300,0	
		Средства бюджета Московской области	0,0	0,0				0,0	0,0	0,0	0,0	
		Средства бюджета городского округа Мытищи	1500,0	300,0				300,0	300,0	300,0	300,0	

## 4. Методика расчета значений показателей муниципальной программы городского округа Мытищи «Социальная защита населения»

№ п/п	Наименование показателя	Единица измерения	Порядок расчета	Источник данных	Периодичность представления
1	2	3	4	5	6
1	Увеличение числа граждан старшего возраста, ведущих активный образ жизни	Человек	При расчете значения показателя указывается фактическая численность граждан старшего возраста, ведущих активный образ жизни, за отчетный период	Данные АИС «Активное долголетие»	Ежеквартально
2	Дети в возрасте от 7 до 15 лет, подлежащие оздоровлению, охваченные отдыхом и оздоровлением	Процент	Показатель рассчитывается по формуле: $Dd = \text{Чотд} / \text{Чобщ} * 100\%$ , где: Dd – доля детей, охваченных отдыхом и оздоровлением, в общей численности детей в возрасте от 7 до 15 лет, подлежащих оздоровлению; Чотд – численность детей, охваченных отдыхом и оздоровлением в текущем году; Чобщ – общая численность детей в возрасте от 7 до 15 лет, подлежащих оздоровлению по данным Территориального органа Федеральной службы государственной статистики по Московской области по состоянию на 1 января предыдущего года.	Отчетность Администрации городского округа Мытищи	Ежемесячно
3	Дети в возрасте от 7 до 15 лет, находящиеся в трудной жизненной ситуации, подлежащие оздоровлению, охваченные отдыхом и оздоровлением	Процент	Показатель рассчитывается по формуле: $Dджс = \text{Чотдджс} / \text{Чобщ} * 100\%$ , где: Dджс – доля детей, находящихся в трудной жизненной ситуации, охваченных отдыхом и оздоровлением, в общей численности детей в возрасте от 7 до 15 лет, находящихся в трудной жизненной ситуации, подлежащих оздоровлению; Чотдджс – численность детей, находящихся в трудной жизненной ситуации, охваченных отдыхом и оздоровлением; Чобщ – общая численность детей в возрасте от 7 до 15 лет, находящихся в трудной жизненной ситуации, подлежащих оздоровлению, по данным муниципальных образований Московской области и данным закрытых административно-территориальных образований Московской области по состоянию на 1 января предыдущего года.	Отчетность Администрации городского округа Мытищи	Ежемесячно
4	Количество СО НКО, которым оказана поддержка органами местного самоуправления	Единица	Показатель рассчитывается по формуле: $K_{\text{сонко}} = K_{\text{сонкосз}} + K_{\text{сонкокульт}} + K_{\text{сонкообр}} + K_{\text{сонкофс}} + K_{\text{сонкозд}} + K_{\text{сонкоин}}$ , где: Kсонко – количество СО НКО, которым оказана поддержка органами местного самоуправления, всего; Kсонкосз – количество СО НКО в сфере социальной защиты населения, которым оказана поддержка органами местного самоуправления; Kсонкокульт – количество СО НКО в сфере культуры, которым оказана поддержка органами местного самоуправления; Kсонкообр – количество СО НКО в сфере образования, которым оказана поддержка органами местного самоуправления; Kсонкофс – количество СО НКО в сфере физической культуры и спорта, которым оказана поддержка органами местного самоуправления; Kсонкозд – количество СО НКО в сфере охраны здоровья, которым оказана поддержка органами местного самоуправления; Kсонкоин – количество СО НКО в иных сферах (военно-патриотическое воспитание граждан, увековечение памяти жертв политических репрессий, межнациональное сотрудничество, охрана окружающей среды и защита животных, обеспечение пожарной безопасности, обеспечение охраны общественного порядка, противодействие коррупции, молодежная политика, бесплатная юридическая помощь, религиозная деятельность), которым оказана поддержка органами местного самоуправления. Составляющие рассчитываются по формуле: $K_{\text{сонко}} = \sum_{i=1}^N \text{сонко}_i$ где: Kсонко – количество СО НКО в сфере, которым оказана поддержка органами местного самоуправления; N – число СО НКО на территории муниципального образования в сфере, получивших поддержку от органов местного самоуправления.	Отчетность Администрации городского округа Мытищи	Ежеквартально
5	Доля расходов бюджета муниципального образования Московской области на социальную сферу, направляемых на предоставление субсидий СО НКО	Процент	Значения показателя рассчитывается по следующей формуле: $D_{\text{сонко}} = R_{\text{сонко}} / R_{\text{сф}} * 100\%$ , где Dсонко – доля расходов, направляемых на предоставление субсидий СО НКО, в общем объеме расходов бюджета муниципального образования Московской области на социальную сферу; Rсонко – общий объем расходов бюджета муниципального образования, направляемых на предоставление субсидий СО НКО в сфере образования, культуры, социальной защиты, физической культуры и спорта в соответствующем году. При расчете указывается субсидии СО НКО из бюджета муниципального образования Московской области, предоставляемые на проведение мероприятий, возмещение затрат на аренду и содержание имущества, на осуществление социально-значимых проектов, образовательных программ, на предоставление услуги по присмотру и уходу за детьми; Rсф – общий объем расходов бюджета муниципального образования Московской области на социальную сферу в соответствующем году. При этом расходы бюджета муниципального образования Московской области на социальную сферу – общий объем расходов из бюджета муниципального образования на предоставление услуг в сфере образования, культуры, социальной защиты, физической культуры и спорта, охраны здоровья. Значения показателя в разрезе сфер рассчитываются по формуле: $D_{\text{сонкосф}} = R_{\text{сонкосф}} / R_{\text{сф}} * 100\%$ , где: Dсонкосф – доля расходов, направляемых на предоставление субсидий СО НКО в рассматриваемой сфере, в общем объеме расходов бюджета муниципального образования Московской области в рассматриваемой сфере; Rсонкосф – объем расходов бюджета муниципального образования, направляемых на предоставление субсидий СО НКО в рассматриваемой сфере в соответствующем году; Rсф – объем расходов бюджета муниципального образования Московской области в рассматриваемой сфере в соответствующем году.	Отчетность Администрации городского округа Мытищи	Ежеквартально

6	Доля СО НКО на территории муниципального образования, получивших статус исполнителя общественно полезных услуг	Процент	Значение показателя рассчитывается по формуле: $Дсонкорп = Ксонкорп / Ксонкоп * 100\%$ , где Дсонкорп – доля СО НКО, получивших статус исполнителя общественно полезных услуг, в общем количестве СО НКО на территории муниципального образования, получивших поддержку; Ксонкорп – количество СО НКО, получивших статус исполнителя общественно полезных услуг, получивших поддержку, и осуществляющих свою деятельность на территории муниципального образования; Ксонкоп – количество СО НКО, осуществляющих свою деятельность на территории муниципального образования, которым оказана поддержка органами местного самоуправления в течение года реализации муниципальной программы.	Отчетность Администрации городского округа Мытищи	Ежеквартально
7	Органами местного самоуправления оказана финансовая поддержка СО НКО	Единиц	При расчете значения показателя указывается общее количество СО НКО, которым оказана финансовая поддержка органами местного самоуправления в течение года реализации муниципальной программы.	Отчетность Администрации городского округа Мытищи	Ежеквартально
8	Органами местного самоуправления оказана имущественная поддержка СО НКО	Единиц	При расчете значения показателя указывается общее количество СО НКО, которым из бюджета муниципального образования возмещены расходы на содержание и аренду имущества, а также передано в безвозмездное пользование и (или) предоставлено на льготных условиях имущество, находящееся в муниципальной собственности, в течение года реализации муниципальной программы.	Отчетность Администрации городского округа Мытищи	Ежеквартально
9	Органами местного самоуправления предоставлены площади на льготных условиях или в безвозмездное пользование СО НКО	Кв. метров	При расчете значения показателя указывается общее количество предоставленной органами местного самоуправления площади на льготных условиях и (или) в безвозмездное пользование СО НКО в течение года реализации муниципальной программы.	Отчетность Администрации городского округа Мытищи	Ежеквартально
10	Органами местного самоуправления оказана консультационная поддержка СО НКО	Единиц	При расчете значения показателя указывается общее количество СО НКО, которым оказана консультационная поддержка органами местного самоуправления в течение года реализации муниципальной программы. При этом учитывается общее количество СО НКО: представители которых приняли участие в конференциях, совещаниях, круглых столах, семинарах, тренингах, форумах, образовательных программах и других просветительских мероприятиях по вопросам деятельности СО НКО, организованных и проведенных органами местного самоуправления; с представителям которых органами местного самоуправления проведена консультационная работа по вопросам взаимодействия с органами государственной власти, а также по вопросам подготовки и повышения уровня социальной компетентности работников и добровольцев СО НКО.	Отчетность Администрации городского округа Мытищи	Ежеквартально
11	Граждане приняли участие в просветительских мероприятиях по вопросам деятельности СО НКО	Человек	При расчете значения показателя учитывается общая численность граждан, участвовавших в конференциях, совещаниях, круглых столах, семинарах, тренингах, форумах, образовательных программах и других просветительских мероприятиях по вопросам деятельности СО НКО, организованных и проведенных органами местного самоуправления в течение года реализации муниципальной программы.	Отчетность Администрации городского округа Мытищи	Ежеквартально
12	Органами местного самоуправления проведены просветительские мероприятия по вопросам деятельности СО НКО	Единиц	При расчете значения показателя учитывается общее количество конференций, совещаний, круглых столов, семинаров, тренингов, форумов, образовательных программ и других просветительских мероприятий по вопросам деятельности СО НКО, организованных и проведенных органами местного самоуправления в течение года реализации муниципальной программы.	Отчетность Администрации городского округа Мытищи	Ежеквартально

## 5. Методика определения результатов выполнения мероприятий муниципальной программы «Социальная защита населения»

№ п/п	№ подпрограммы	№ основного мероприятия	№ мероприятия	Наименование результата	Единица измерения	Порядок определения значений
1	2	3	4	5	6	7
1	1	09	01	Доля неэффективных расходов на реализацию мероприятий по оказанию мер социальной поддержки отдельных категорий граждан	Процент	Значение показателя определяется за отчетный период по формуле: $Дэф = Пэф / Онф * 100\%$ , где: Пэф – доля эффективных расходов в общем объеме фактических расходов; Онф – неэффективные расходы; Дэф – доля неэффективных расходов на реализацию мероприятий по оказанию мер социальной поддержки отдельным категориям граждан
2	1	10	01	Количество поздравлений граждан в связи с праздниками и памяtnыми датами	Единиц	Значение показателя определяется по фактическому количеству поздравлений граждан в связи с праздниками и памяtnыми датами
3	1	10	02	Количество поздравлений Ветеранов Великой Отечественной войны	Единиц	Значение показателя определяется по фактическому количеству поздравлений Ветеранов Великой Отечественной войны
4	1	15	03	Численность получателей пенсии за выслугу лет, замещающих муниципальные должности и должности муниципальной службы, в связи с выходом на пенсию	Человек	Значение показателя определяется по фактическому количеству получателей пенсии за выслугу лет, замещающих муниципальные должности и должности муниципальной службы, в связи с выходом на пенсию
5	1	20	01	Численность граждан старшего возраста, ведущих активный образ жизни	Человек	Значение показателя определяется по фактическому количеству граждан старшего возраста, ведущих активный образ жизни
6	2	03	01	Количество проведенных мероприятий по организации отдыха детей в каникулярное время	Единиц	Значение показателя определяется по фактическому количеству проведенных мероприятий по организации отдыха детей в каникулярное время
7	4	03	02	Численность пострадавших в результате несчастных случаев, связанных с производством со смертельным исходом (по организациям муниципальной собственности)	Человек	Значение показателя определяется по фактическому количеству пострадавших в результате несчастных случаев, связанных с производством со смертельным исходом (по организациям муниципальной собственности)
8	5	03	02	Доля неэффективных расходов на реализацию мероприятий по обеспечению переданного государственного полномочия Московской области по созданию комиссий по делам несовершеннолетних и защите их прав муниципальных образований Московской области	Процент	Показатель определяется за отчетный период по формуле: $Дэф = Пэф / Онф * 100\%$ , где: Пэф – доля эффективных расходов в общем объеме фактических расходов; Онф – неэффективные расходы; Дэф – доля неэффективных расходов на реализацию мероприятий по обеспечению переданного государственного полномочия Московской области по созданию комиссий по делам несовершеннолетних и защите их прав муниципальных образований Московской области

9	6	01	02	Количество предоставляемых субсидий СО НКО в сфере социальной защиты	Единиц	Значение показателя определяется по фактическому количеству предоставляемых субсидий СО НКО в сфере социальной защиты
10	6	01	06	Количество предоставляемых субсидий СО НКО, реализующим основные образовательные программы начального общего, основного общего и среднего общего образования в качестве основного вида деятельности	Единиц	Значение показателя определяется по фактическому количеству предоставляемых субсидий СО НКО, реализующим основные образовательные программы начального общего, основного общего и среднего общего образования в качестве основного вида деятельности
11	6	02	01	Количество проведенных консультаций СО НКО	Единиц	Значение показателя определяется по фактическому количеству проведенных консультаций СО НКО
12	6	02	01	Количество СО НКО, получающих имущественную поддержку	Единиц	Значение показателя определяется по фактическому количеству СО НКО, получающих имущественную поддержку
13	6	02	02	Количество просветительских мероприятий по вопросам деятельности СО НКО	Единиц	Значение показателя определяется по фактическому количеству просветительских мероприятий по вопросам деятельности СО НКО»

**Информационное сообщение**

На территории Московской области в г. Мытищи по Октябрьскому пр-ту, выявлено следующее бесхозяйное электросетевое имущество: кабельная линия электропередач АВБбшв 4х35, протяженностью 300 м., от ТП-9 до д. 4.

Физические и юридические лица могут заявить об имеющихся у них правах на указанный объект в управление земельно-имущественных отношений Администрации городского округа Мытищи Московской области по адресу: Московская область, г. Мытищи, Новомытищинский пр-т, д. 36/7.

**Начальник Управления земельно-имущественных отношений  
А.П. ДЕМИДОВ**

**Информационное сообщение**

На территории СНТ «Борисовка» Московской области в г. Мытищи выявлено следующее бесхозяйное электросетевое имущество:

**1) Пять комплектных трансформаторных подстанций:**

Установленная мощность 5 комплектных трансформаторных подстанций – суммарно 2700 кВА, в том числе:

- сети ВН 6 кВ на 1260 кВА;
- сети ВН 10кВ на 1440 кВА;
- КТП-1, КТП-2;
- КТП-3;
- КТП-672;
- КТП-682.

**2) Выключатели нагрузки высоковольтные:**

- РЛНД-10/400 – 4 шт. (на сетях питания КТП-1, КТП-2 И КТП-3 – 10 кВ);
- ВНА-10/630 – 1 шт. (на сетях питания КТП-672 – 6 кВ);
- ВНА-10/630 – 1 шт. (на сетях питания КТП-682 – 6 кВ);

**3) Высоковольтные кабельные и воздушные линии 10 кВ и 6 кВ;****4) Воздушные линии электропередачи 0,4 кВ.**

Физические и юридические лица могут заявить о имеющихся у них правах на указанные объекты в управление земельно-имущественных отношений Администрации городского округа Мытищи Московской области по адресу: Московская область, г. Мытищи, Новомытищинский пр-т., д. 36/7.

**Начальник Управления земельно-имущественных отношений  
А.П. ДЕМИДОВ**

**АДМИНИСТРАЦИЯ ГОРОДСКОГО ОКРУГА МЫТИЩИ  
МОСКОВСКОЙ ОБЛАСТИ  
ПОСТАНОВЛЕНИЕ  
05.04.2023 № 1623  
г. Мытищи**

**О признании частично утратившим силу постановления Главы городского поселения Пироговский Мытищинского муниципального района Московской области от 16.09.2009 № 380 «Об утверждении документации по планировке территории р.п. Пироговский» (с изменениями от 31.05.2019 № 2265, от 17.08.2021 № 3347, от 08.08.2022 № 3447, от 13.09.2022 № 4125, от 02.03.2023 № 881) и о признании частично недействующим разбивочного чертежа-акта линий градостроительного регулирования «Корректировка и установление линий градостроительного регулирования на территории городского поселения Пироговский Мытищинского района Московской области» от 24.09.2007 № 172 (с изменениями от 02.03.2023 № 881)**

В соответствии с Федеральным законом от 06.10.2003 № 131-ФЗ «Об общих принципах организации местного самоуправления в Российской Федерации», Федеральным законом от 02.08.2019 № 283-ФЗ «О внесении изменений в Градостроительный кодекс Российской Федерации и отдельные законодательные акты Российской Федерации», в связи с обращением Никифоровой И.Г. от 06.03.2023 № 134-ОГ-2444, руководствуясь Уставом городского округа Мытищи Московской области,

**ПОСТАНОВЛЯЮ:**

1. В отношении земельного участка с кадастровым номером 50:12:0070226:8:  
- признать частично утратившим силу постановление Главы городского поселения Пироговский Мытищинского района муниципального района Московской области от 16.09.2009 № 380 «Об утверждении документации по планировке территории р.п. Пироговский» (с изменениями от 31.05.2019 № 2265, от 17.08.2021 № 3347, от 08.08.2022 № 3447, от 13.09.2022 № 4125, от 02.03.2023 № 881);

- признать частично недействующим разбивочный чертеж-акт линий градостроительного регулирования «Корректировка и установление линий градостроительного регулирования на территории городского поселения Пироговский Мытищинского района Московской области» от 24.09.2007 № 172 (с изменениями от 02.03.2023 № 881).

2. Настоящее постановление подлежит официальному опубликованию в газете городского округа Мытищи «Официальные Мытищи» и размещению на официальном сайте органов местного самоуправления городского округа Мытищи.

3. Контроль за выполнением настоящего постановления возложить на заместителя Главы Администрации городского округа Мытищи А.Г. Асеева.

**И.о. Главы городского округа Мытищи  
О.А. СОТНИК**

**АДМИНИСТРАЦИЯ ГОРОДСКОГО ОКРУГА МЫТИЩИ  
МОСКОВСКОЙ ОБЛАСТИ  
ПОСТАНОВЛЕНИЕ  
05.04.2023 № 1622  
г. Мытищи**

**О признании частично утратившими силу постановления Главы сельского поселения Федоскинское Мытищинского муниципального района Московской области от 05.08.2010 № 189 «Об утверждении проекта «Проект планировки территории (упорядочение организации территории) СНТ «Троице-Сельце» в д. Троице-Сельце сельского поселения Федоскинское Мытищинского муниципального района» (с изменениями от 11.08.2022 № 3561, от 25.08.2022 № 3803, от 14.09.2022 № 4146) и постановления Администрации сельского поселения Федоскинское Мытищинского муниципального района Московской области от 24.09.2014 № 480 «Об утверждении представленного ООО «СУХАРЕВО-ИНВЕСТ» проекта планировки и межевания территории для размещения комплексной малоэтажной жилой застройки с объектами социального, коммунально-бытового назначения, объектами инженерного обеспечения и транспортной инфраструктуры в д. Сухарево с/пос Федоскинское Мытищинского муниципального района» (с изменениями от 21.06.2021 № 2306, от 11.08.2022 № 3561, от 25.08.2022 № 3803, от 14.09.2022 № 4146, от 28.11.2022 № 5505, от 12.01.2023 № 93)**

В соответствии с Федеральным законом от 06.10.2003 № 131-ФЗ «Об общих принципах организации местного самоуправления в Российской Федерации», Федеральным законом от 02.08.2019 № 283-ФЗ «О внесении изменений в Градостроительный кодекс Российской Федерации и отдельные законодательные акты Российской Федерации», в связи с обращением Быча С.И. от 09.03.2023 № 134-ОГ-2555, руководствуясь Уставом городского округа Мытищи Московской области,

**ПОСТАНОВЛЯЮ:**

1. Признать частично утратившими силу в отношении земельного участка с координатами:

Обозначение характерных точек границ № точки	Координаты	
	X	Y
1	504078,78	2189290,27
2	504071,24	2189294,40
3	504067,51	2189296,47
4	504056,82	2189302,38
5	504056,47	2189302,48
6	504055,81	2189301,32
7	504041,17	2189275,52
8	504038,63	2189270,84
9	504059,25	2189263,09
10	504076,46	2189287,25
1	504078,78	2189290,27

- постановление Главы сельского поселения Федоскинское Мытищинского муниципального района Московской области от 05.08.2010 № 189 «Об утверждении проекта «Проект планировки территории (упорядочение организации территории) СНТ «Троице-Сельце» в д. Троице-Сельце сельского поселения Федоскинское Мытищинского муниципального района» (с изменениями от 11.08.2022 № 3561, от 25.08.2022 № 3803, от 14.09.2022 № 4146);

- постановление Администрации сельского поселения Федоскинское Мытищинского муниципального района Московской области от 24.09.2014 № 480 «Об утверждении представленного ООО «СУХАРЕВО-ИНВЕСТ» проекта планировки и межевания территории для размещения комплексной малоэтажной жилой застройки с объектами социального, коммунально-бытового назначения, объектами инженерного обеспечения и транспортной инфраструктуры в д. Сухарево с/пос Федоскинское Мытищинского муниципального района» (с изменениями от 21.06.2021 № 2306, от 11.08.2022 № 3561, от 25.08.2022 № 3803, от 14.09.2022 № 4146, от 28.11.2022 № 5505, от 12.01.2023 № 93).

2. Настоящее постановление подлежит официальному опубликованию в газете городского округа Мытищи «Официальные Мытищи» и размещению на официальном сайте органов местного самоуправления городского округа Мытищи.

3. Контроль за выполнением настоящего постановления возложить на заместителя Главы Администрации городского округа Мытищи А.Г. Асеева.

**И.о. Главы городского округа Мытищи  
О.А. СОТНИК**

**АДМИНИСТРАЦИЯ ГОРОДСКОГО ОКРУГА МЫТИЦИ  
МОСКОВСКОЙ ОБЛАСТИ  
ПОСТАНОВЛЕНИЕ  
31.03.2023 № 1540  
г. Мытищи**

**О комиссии по муниципальным наградам при Главе городского округа Мытищи Московской области**

В целях реализации Положения о награде городского округа Мытищи Московской области «Кубок городского округа Мытищи», утвержденного постановлением Администрации городского округа Мытищи Московской области от 29.03.2023 № 1476 и Положения о присвоении звания «Лучший по профессии городского округа Мытищи» в 2023 году, утвержденного постановлением Администрации городского округа Мытищи Московской области от 29.03.2023 № 1477, руководствуясь Уставом городского округа Мытищи Московской области,

**ПОСТАНОВЛЯЮ:**

1. Создать комиссию по муниципальным наградам при Главе городского округа Мытищи Московской области.

2. Утвердить Положение о комиссии по муниципальным наградам при Главе городского округа Мытищи Московской области (приложение 1).

3. Утвердить состав комиссии по муниципальным наградам при Главе городского округа Мытищи Московской области (приложение 2).

4. Настоящее постановление подлежит официальному опубликованию в газете городского округа Мытищи «Официальные Мытищи» и размещению на официальном сайте органов местного самоуправления городского округа Мытищи.

5. Контроль за выполнением настоящего постановления возложить на первого заместителя Главы Администрации городского округа Мытищи Л.С. Иванову.

**И.о. Главы городского округа Мытищи  
О.А. СОТНИК**

**Приложение 1  
к постановлению Администрации городского округа Мытищи  
от 31.03.2023 № 1540**

**Положение о комиссии по муниципальным наградам при Главе городского округа Мытищи Московской области**

**1. Общие положения**

1.1. Комиссия по муниципальным наградам при Главе городского округа Мытищи Московской области (далее - комиссия) создана для проведения оценки наградных материалов, объективного определения заслуг и личного вклада в развитие городской инфраструктуры или определенной отрасли, работников учреждений городского округа Мытищи, представленных к присвоению Почетного звания «Лучший по профессии городского округа Мытищи», а также коллективов предприятий, учреждений, организаций, расположенных на территории городского округа Мытищи, представленных к награждению наградой «Кубок городского округа Мытищи».

1.2. Комиссия в своей работе руководствуется действующим законодательством Российской Федерации, Московской области, Положением о награде городского округа Мытищи Московской области «Кубок городского округа Мытищи», Положением о присвоении звания «Лучший по профессии городского округа Мытищи» в 2023 году и настоящим Положением.

1.3. Комиссия работает на общественных началах.

**2. Функции и полномочия комиссии**

2.1. Всесторонне и объективно рассматривает представленные документы, необходимые для присвоения Почетного звания «Лучший по профессии городского округа Мытищи», а также награждения наградой «Кубок городского округа Мытищи».

2.2. Запрашивает дополнительную информацию по кандидатам.

2.3. Осуществляет отбор кандидатов для присвоения Почетного звания «Лучший по профессии городского округа Мытищи», а также награждения наградой «Кубок городского округа Мытищи».

**3. Организация работы комиссии**

3.1. Руководит деятельностью комиссии председатель комиссии, а в его отсутствие – один из членов комиссии по поручению председателя.

3.2. Заседания комиссии проводятся по мере необходимости по инициативе Председателя комиссии, о месте и времени заседания комиссии членов комиссии информирует секретарь комиссии.

3.3. Все члены комиссии пользуются равными правами в пределах компетенции комиссии.

3.4. Заседания комиссии правомочны при участии не менее половины всех членов комиссии. Решения принимаются простым большинством голосов из числа присутствующих на заседании членов комиссии. Решения оформляются протоколами, которые подписываются председателем, членами и секретарем комиссии.

3.5. Протоколы заседаний комиссии направляются Главе городского округа Мытищи для принятия решения о присвоении Почетного звания «Лучший по профессии городского округа Мытищи» и награждения наградой «Кубок городского округа Мытищи».

**Приложение 2  
к постановлению Администрации городского округа Мытищи  
от 31.03.2023 № 1540**

**Состав комиссии по муниципальным наградам при Главе городского округа Мытищи Московской области**

**Председатель Комиссии:**

Первый заместитель Главы Администрации городского округа Мытищи Московской области – Л.С. Иванова.

**Члены комиссии:**

Первый Заместитель Главы Администрации городского округа Мытищи Московской области – О.А. Сотник;

Заместитель Главы Администрации городского округа Мытищи Московской области – А.Г. Асеев;

Заместитель Главы Администрации городского округа Мытищи Московской области – Я.В. Башлыков;

Заместитель Главы Администрации городского округа Мытищи Московской области – Н.М. Гречаная;

Заместитель Главы Администрации городского округа Мытищи Московской области – К.А. Дунаев;

Заместитель Главы Администрации городского округа Мытищи Московской области – Д.В. Исупов;

Заместитель Главы Администрации городского округа Мытищи Московской области – П.Ю. Нуштаев;

Заместитель Главы Администрации городского округа Мытищи Московской области – О.А. Сидоркина;

Заместитель Главы Администрации городского округа Мытищи Московской области – И.С. Харьков;

Заместитель Главы Администрации городского округа Мытищи Московской области – И.В. Яськин;

Директор муниципального казенного учреждения «Правовое управление городского округа Мытищи Московской области» – А.А. Думова.

**Секретарь комиссии:**

Начальник управления делами и кадровой службы Администрации городского округа Мытищи Московской области – О.В. Ивченко.

**АДМИНИСТРАЦИЯ ГОРОДСКОГО ОКРУГА МЫТИЦИ  
МОСКОВСКОЙ ОБЛАСТИ  
ПОСТАНОВЛЕНИЕ  
05.04.2023 № 1621  
г. Мытищи**

**О внесении изменений в постановление Администрации городского округа Мытищи Московской области от 15.04.2020 № 1339**

В соответствии с пунктом 26.1 статьи 16 Федерального закона № 131-ФЗ от 06.10.2003 «Об общих принципах организации местного самоуправления в Российской Федерации», статьей 19 Федерального закона № 38-ФЗ от 13.03.2006 «О рекламе», Порядком согласования схем размещения рекламных конструкций, утвержденным Постановлением Правительства Московской области № 462/25 от 28.06.2013, руководствуясь статьями 9, 42 Устава городского округа Мытищи Московской области,

**ПОСТАНОВЛЯЮ:**

1. В постановление Администрации городского округа Мытищи Московской области от 15.04.2020 № 1339 «Об утверждении схемы размещения рекламных конструкций на территории городского округа Мытищи Московской области и о признании утратившим силу постановления администрации Мытищинского муниципального района от 03.07.2014 № 1671 «Об утверждении схемы размещения рекламных конструкций на территории Мытищинского муниципального района Московской области» (с изменениями)» (с изменениями от 18.05.2020 № 1486, от 25.06.2020 № 1897, от 15.07.2020 № 2152, от 25.08.2020 № 2705, от 02.10.2020 № 3465, от 20.10.2020 № 3760, от 04.12.2020 № 4463, от 14.12.2020 № 4609, от 19.01.2021 № 75, от 04.02.2021 № 290, от 12.03.2021 № 764, от 05.04.2021 № 1085, от 23.04.2021 № 1435, от 25.05.2021 № 1885, от 11.06.2021 № 2214, от 06.07.2021 № 2576, от 02.08.2021 № 3086, от 23.08.2021 № 3422, от 13.09.2021 № 3849, от 18.10.2021 № 4443, от 22.11.2021 № 5092, от 13.12.2021 № 5546, от 23.12.2021 № 5810, от 25.01.2022 № 253, от 11.03.2022 № 927, от 11.03.2022 № 952, от 13.04.2022 № 1487, от 27.04.2022 № 1717, от 31.05.2022 № 2276, от 23.06.2022 № 2692, от 24.08.2022 № 3790, от 07.11.2022 № 5124, от 18.11.2022 № 5383, от 13.12.2022 № 5829, от 28.12.2022 № 6148, от 01.03.2023 № 833) внести следующие изменения:

Включить в Схему размещения рекламных конструкций на территории городского округа Мытищи Московской области следующие рекламные места:

Адрес установки и эксплуатации	№ на карте Схемы	Тип и размер конструкции
Московская область, г.о. Мытищи, г. Мытищи (ул. Юбилейная, с. 4А)	813	3,0 м x 6,0 м ОТДЕЛЬНО СТОЯЩИЙ ЩИТ С ВНУТРЕННИМ ПОДСВЕТОМ
Московская область, г.о. Мытищи, г. Мытищи (ул. Юбилейная, д. 10)	814	3,0 м x 6,0 м ОТДЕЛЬНО СТОЯЩИЙ ЩИТ С ВНУТРЕННИМ ПОДСВЕТОМ
Московская область, г.о. Мытищи, г. Мытищи (ул. Юбилейная, д. 24)	815	3,0 м x 6,0 м ОТДЕЛЬНО СТОЯЩИЙ ЩИТ С ВНУТРЕННИМ ПОДСВЕТОМ
Московская область, г.о. Мытищи, п. Вёшки, Алтуфьевское шоссе, стр. 1 (поз. 1)	816	2,0 м x 1,6 м ПИЛОН С ВНУТРЕННИМ ПОДСВЕТОМ
Московская область, г.о. Мытищи, п. Вёшки, Алтуфьевское шоссе, стр. 1 (поз. 2)	817	2,0 м x 1,6 м ПИЛОН С ВНУТРЕННИМ ПОДСВЕТОМ
Московская область, г.о. Мытищи, п. Вёшки, Алтуфьевское шоссе, стр. 1 (поз. 3)	818	2,67 м x 1,05 м ПИЛОН С ВНУТРЕННИМ ПОДСВЕТОМ
Московская область, г.о. Мытищи, п. Вёшки, Алтуфьевское шоссе, стр. 2	819	2,67 м x 1,05 м ПИЛОН С ВНУТРЕННИМ ПОДСВЕТОМ

Московская область, г.о. Мытищи, северо-восточнее д. Беляниново (120 м от д. 2 по ул. Звездная, по направлению из Москвы)	820	5,0 м x 15,0 м ОТДЕЛЬНО СТОЯЩИЙ ЩИТ С ВНУТРЕННИМ ПОДСВЕТОМ
Московская область, г.о. Мытищи, северо-восточнее д. Беляниново (напротив д. 53 по Осташковскому шоссе)	821	3,0 м x 3,0 м ОТДЕЛЬНО СТОЯЩИЙ ЩИТ С ВНУТРЕННИМ ПОДСВЕТОМ
Московская область, г.о. Мытищи, северо-восточнее д. Беляниново (напротив д. 51 по Осташковскому шоссе)	822	3,0 м x 6,0 м ОТДЕЛЬНО СТОЯЩИЙ ЩИТ С ВНУТРЕННИМ ПОДСВЕТОМ

2. Настоящее постановление подлежит официальному опубликованию в газете городского округа Мытищи «Официальные Мытицы» и размещению на официальном сайте органов местного самоуправления городского округа Мытищи.

3. Контроль за выполнением настоящего постановления возложить на заместителя Главы Администрации городского округа Мытищи А.Г. Асеева.

И.о. Главы городского округа Мытищи  
**О.А. СОТНИК**

### Информационное письмо № 573/1

Изложить Информационное письмо №573, опубликованное в Официальном издании органов местного самоуправления городского округа Мытищи «Официальные Мытицы» от 18.02.2023 №6 (226) в следующей редакции:

«В соответствии с п.1 ст.39.18 Земельного Кодекса Российской Федерации администрация городского округа Мытищи сообщает о возможном предоставлении земельного участка площадью 1000 кв.м. в аренду на 20 лет с видом разрешенного использования «Для ведения личного подсобного хозяйства (приусадебный земельный участок)», находящегося по адресу: Российская Федерация, Московская обл., городской округ Мытищи, д. Троице-Сельцо.

Граждане, заинтересованные в предоставлении земельного участка с видом разрешенного использования «Для ведения личного подсобного хозяйства (приусадебный земельный участок)» площадью 1000 кв.м, в течение тридцати дней со дня опубликования извещения вправе подавать заявления о намерении участвовать в аукционе на право заключения договора аренды такого земельного участка.

Адрес и способ подачи заявлений: через Региональный портал предоставления государственных услуг Московской области <https://uslugi.mosreg.ru>: услуга «Предоставление земельных участков в аренду, в собственность на торгах», подслуга «Подача заявления о намерении участвовать в аукционе в отношении земельного участка, сведения о котором не внесены в ЕГРН».

Дата начала приема заявлений о намерении участвовать в аукционе на право заключения договора аренды земельного участка: 25.02.2023, дата окончания приема заявлений: 26.03.2023.»

## АДМИНИСТРАЦИЯ ГОРОДСКОГО ОКРУГА МЫТИЦЫ МОСКОВСКОЙ ОБЛАСТИ ПОСТАНОВЛЕНИЕ 31.03.2023 № 1543 г. Мытищи

### О проведении в 2023 году месячников благоустройства на территории городского округа Мытищи

В соответствии с Законом Московской области от 30.12.2014 № 191/2014-ОЗ «О регулировании дополнительных вопросов в сфере благоустройства в Московской области», Решением Совета Депутатов городского округа Мытищи Московской области от 15.09.2022 № 44/1 «Об утверждении новой редакции Правил благоустройства территории городского округа Мытищи Московской области» (с изменениями), с целью проведения сезонных работ по благоустройству, наведения чистоты и порядка на территории городского округа Мытищи, руководствуясь Уставом городского округа Мытищи Московской области,

ПОСТАНОВЛЯЮ:

1. Провести месячники благоустройства в городском округе Мытищи Московской области:

1.1. С 01 апреля по 30 апреля 2023 года провести весенние мероприятия по наведению чистоты и порядка.

1.2. С 01 октября по 31 октября 2023 года провести осенние мероприятия по наведению чистоты и порядка.

2. С 01 апреля 2023 года перейти на летнее содержание улично-дорожной сети, в связи с положительными среднесуточными температурами (по погодным условиям).

3. Провести 22 апреля 2023 года на территории городского округа Мытищи Общественной субботник в парках и лесопарках с участием общественности, жителей многоквартирных домов.

4. Организацию проведения месячника благоустройства, дня чистоты и наведения порядка поручить заместителю Главы Администрации городского округа Мытищи Яськиву И.В. и заместителю Главы Администрации городского округа Мытищи Дунаеву К.А.

5. Утвердить комплексный план месячников по благоустройству территории городского округа Мытищи в 2023 году (прилагается).

6. Рекомендовать руководителям предприятий, организаций и учреждений всех форм собственности, предприятий и организаций в сфере промышленности, строительства, организаций сферы потребительского рынка и услуг, объектов спорта, общественных организаций, командирам войсковых частей:

6.1. С 01 апреля по 30 апреля 2023 года и с 01 октября по 31 октября 2023 года провести месячник благоустройства на закрепленных и прилегающих территориях, расположенных на территории городского округа Мытищи.

6.2. До 30 апреля произвести санитарную очистку территорий городского округа Мытищи. Приступить к покраске элементов фасадов зданий, сооружений, ограждений, малых архитектурных форм. Выполнить ямочный ремонт дорог и тротуаров.

6.3. Провести разъяснительную работу в коллективах и среди граждан по активному участию в месячнике благоустройства, а также в благоустройстве территорий.

6.4. Подготовить материальную базу и обеспечить необходимым инвентарем, материалом, техникой участников сезонных работ по наведению чистоты и порядка.

6.5. При проведении работ обеспечить соблюдение мер безопасности.

В целях организации контроля работы по поддержанию санитарного состояния, чистоты, порядка и благоустройства территории городского округа Мытищи назначить ответственными в соответствии с распределением полномочий на закрепленных территориях согласно Приложению 1 к настоящему постановлению.

Первого заместителя Главы Администрации городского округа Мытищи – Иванову Людмилу Сергеевну – территории предприятий, организаций и учреждений всех форм собственности (участок № 33, участок № 37, участок № 38, участок № 40, участок № 41, участок № 43, участок № 44, участок № 45, участок № 47, участок № 48).

Заместителя Главы Администрации городского округа Мытищи – Харьковца Ивана Сергеевича – территории организации сферы потребительского рынка и услуг (участок № 31, участок № 32, участок № 34, участок № 46).

Заместителя Главы Администрации городского округа Мытищи – Дунаева Кирилла Александровича – территории предприятий транспортного комплекса (участок № 36).

Заместителя Главы Администрации городского округа Мытищи – Яськива Ивана Васильевича – территории предприятий сферы обслуживания ЖКХ и ресурсоснабжающих организации (участок № 35, участок № 39, участок № 42, участок № 49).

7. Для организации работы по поддержанию санитарного состояния, чистоты, порядка и благоустройства территории городского округа Мытищи назначить ответственными по следующим участкам:

7.1. Участок № 1 – директор МКУ «Правовое управление городского округа Мытищи» (Думова А.А.).

7.2. Участок № 2 – директор МКУ «МЦУР Мытищи» (Слизкая В.В.).

7.3. Участок № 3 – начальник финансового управления Администрации городского округа Мытищи (Гренц О.П.).

7.4. Участок № 4 – начальник управления социально – экономического развития Администрации городского округа Мытищи (Поводова Т.Л.).

7.5. Участок № 5, № 15 – директор МКУ «Управление благоустройства городского округа Мытищи» (Петрухин Д.Л.).

7.6. Участок № 6 – начальник управления капитального строительства Администрации городского округа Мытищи (Брейкин В.А.).

7.7. Участок № 7 – директор МКУ «УТДХ городского округа Мытищи» (Суряков А.А.).

7.8. Участок № 8 – начальник управления земельно-имущественных отношений Администрации городского округа Мытищи (Демидов А.П.).

7.9. Участки № 9, № 14 – начальник управления образования Администрации городского округа Мытищи (Тишина И.В.).

7.10. Участки № 10, № 11 – начальник управления молодежной политики Администрации городского округа Мытищи (Данишевская И.В.).

7.11. Участок № 12, 13 – начальник управления делами и кадровой службы Администрации городского округа Мытищи (Ивченко О.В.).

7.12. Участки № 22, № 23, № 25, № 26 – директор МКУ «УЖКХ Мытищи» (Киселев С.А.).

7.13. Участок № 16 – начальник контрольного управления Администрации городского округа Мытищи (Покатило С.В.).

7.14. Участок № 17 – начальник управления территориальной безопасности Администрации городского округа Мытищи (Фильченкова С.Н.).

7.15. Участок № 18 – начальник управления градостроительного развития Администрации городского округа Мытищи (Швыряев А.С.).

7.16. Участок № 19 – начальник управления по делам несовершеннолетних и защите их прав Администрации городского округа Мытищи (Еделева С. Н.).

7.17. Участок № 20 – главный бухгалтер Администрации городского округа Мытищи (Мамаева Т.В.).

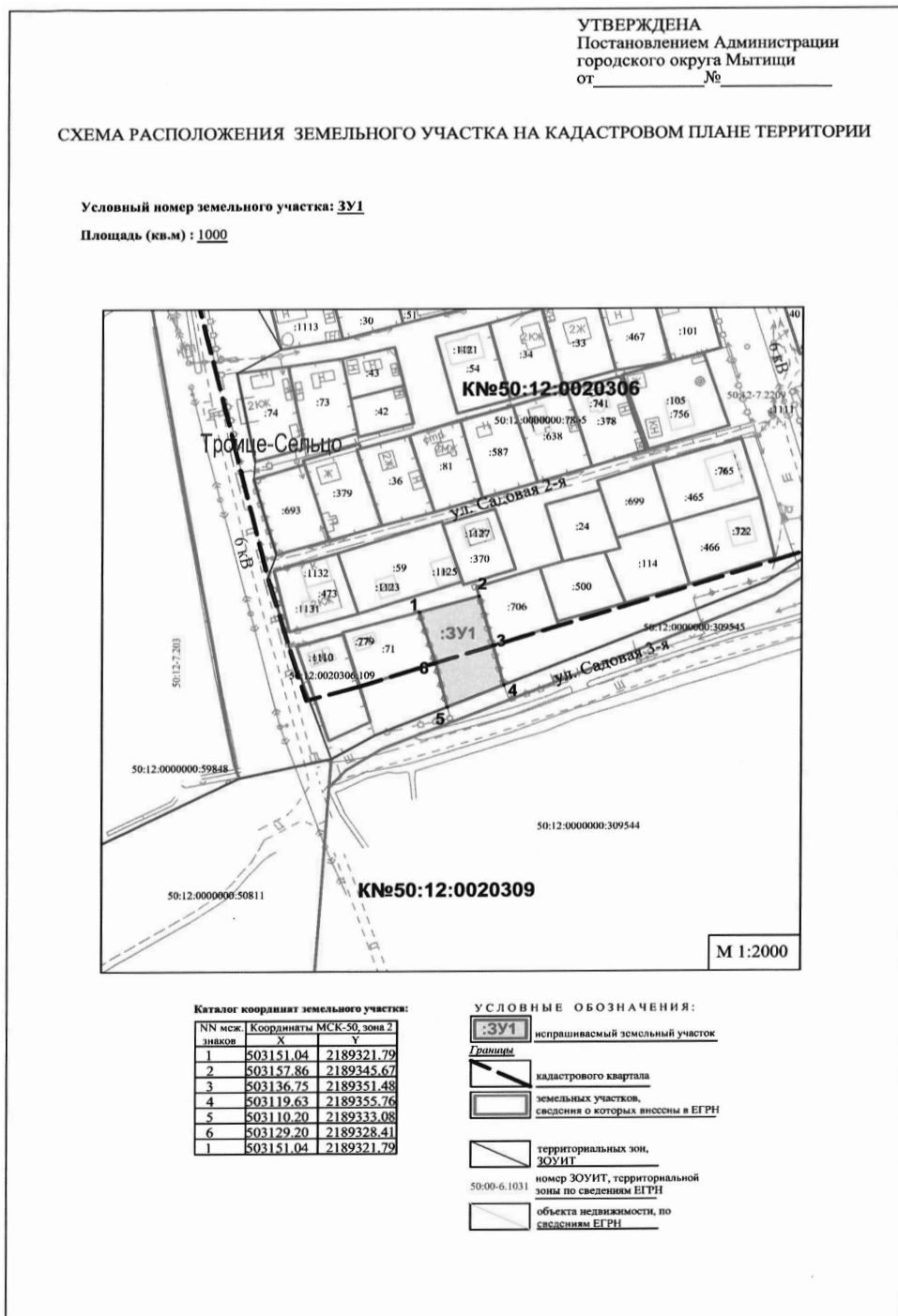

7.18. Участок № 21 – начальник управления по физической культуре и спорту Администрации городского округа Мытищи (Герман Д.Н.).

7.19. Участок № 24 – начальник управления потребительского рынка и услуг Администрации городского округа Мытищи (Рыбак О.И.).

7.20. Участок № 27 – начальник архивного отдела (Черепкова А.В.), пресс-служба, начальник отдела мобилизационной подготовки (Бут А.В.), начальник Сектора защиты государственной тайны (Колочкова О.А.).

7.21. Участок № 28 – директор МКУ «ТУ «Федоскино» (Артеменков Н.В.).

7.22. Участок № 29, 30 – директор МКУ «ТУ «Пироговский» (Дасаев Т.Р.).

8. Директорам, начальникам управлений и отделов Администрации городского округа Мытищи:

8.1. До 01 апреля 2023 года организовать обследование закрепленных участков для выявления замусоренных территорий и неудовлетворительного содержания объектов, в том числе объектов, испорченных нанесением нелегальных граффити.

8.2. В случае выявления замусоренной территории или неудовлетворительного содержания объекта, в том числе объекта, испорченного нанесением нелегального граффити, необходимо вручить уведомление руководителю предприятия, организации и учреждения о приведении территории или объекта в нормативное состояние согласно Приложению 2 к настоящему постановлению.

8.3. Провести организационные мероприятия с руководителями предприятий, организаций и учреждений по привлечению дополнительных сил и средств для принятия мер по наведению чистоты и порядка на закрепленных и прилегающих территориях в городском округе Мытищи.

8.4. МБУ «Лесопарковое хозяйство» до 30 апреля 2023 года осуществить вывоз собранной листвы и порубочных остатков с территорий в городском округе Мытищи.

8.5. Аналитику исполнения мероприятий поручить МКУ «МЦУР Мытищи» (Слизкая В.В.), с формированием еженедельного отчета о ходе реализации.

9. МКУ «УЖКХ Мытищи» (Киселев С.А.), МКУ «УТДХ г.о. Мытищи» (Суряков А.А.), МКУ «Управление благоустройства г.о. Мытищи» (Петрухин Д.Л.), МБУ «Лесопарковое хозяйство» (Орлов П.Ю.), МКУ «ТУ «Пироговский» (Дасаев Т.Р.), МКУ «ТУ «Федоскино» (Артеменков Н.В.):

9.1. Организовать работу подрядных организаций по уборке объектов благоустройства, выполнению очистки территории общего пользования, внутриквартальных проездов, внутриквартальных тротуаров и пешеходных мостов, очистки автобусных остановок, павильонов ожидания общественного транспорта, лотков и обочин муниципальных дорог общего пользования, дорожных знаков и светофорных объектов, дорожной разметки.

9.2. Совместно с управляющими организациями, ТСЖ, ТСН, ЖСК провести обследование закрепленных территорий и расположенных на них объектов с составлением реестров мест загрязнений.

9.3. Подготовить отчеты об объемах работ, выполненных в течение месячника и дней чистоты, с нарастающим итогом 3, 10, 17, 24 апреля 2023 года.

9.4. До 30 апреля 2023 года завершить работы по обследованию и ремонту памятников, обелисков воинской славы, мемориальных досок, Монументов, памятных знаков, посвященных Великой Отечественной войне 1941-1945 года, расположенных на территории городского округа Мытищи.

10. Рекомендовать руководителям жилищных, коммунальных предприятий и учреждений:

10.1. До 01 апреля 2023 года провести обследование закрепленных территорий по выявлению несанкционированных навалов мусора, замусоренных территорий, объектов неудовлетворительного содержания, составить планы мероприятий по организации проведения сезонных работ для наведения чистоты и порядка на закрепленных территориях (участках).

10.2. До 30 апреля 2023 года принять меры по уборке замусоренных территорий, организовать очистку фасадов зданий и инженерных сооружений (ТП, ЦТП, котельных, ВЗУ, опор освещения и т.д.), заборов и ограждений от несанкционированных рекламных объявлений и надписей (рисунков), навести чистоту и порядок на объектах и закрепленных прилегающих территориях.

10.3. Подготовить отчет об объемах работ, выполненных в течение месячника и дней чистоты 30 апреля 2023 года.

10.4. До 01 ноября 2023 года обеспечить сбор опавшей листвы и организацию ее вывоза с закрепленных территорий.

11. Рекомендовать АО «Мытищинская теплосеть» (Казанов А.Ю.), АО «Водоканал-Мытищи» (Балякин С.В.), Мытищинский филиал АО «Мособлэнерго» (Мандрусов Д.В.), АО «Мособлгаз» «Север» (Сирица И.В.), ЛТЦ ЦТЭТ г. Мытищи Московский филиал ПАО «Ростелеком» (Малютин И.А.), ПАО «Россети» (Чадов И.А.) в срок до 30 апреля 2023 года восстановить благоустройство после проведения земляных работ на территории городского округа Мытищи.

12. Рекомендовать Мытищинское РОАД ГБУ МО Мосавтодор (Сизов В.П.) в срок до 17 апреля 2023 года:

12.1. На дорогах, находящихся в региональной собственности, выполнить очистку автобусных остановок, лотков и обочин автомобильных дорог, произвести окраску бордюрного камня, выполнить ямочный ремонт покрытия, нанести дорожную разметку, осуществить вывоз мусора с контейнерных площадок.

12.2. Организовать очистку территории, прилегающей к автомобильным дорогам, находящимся в региональной собственности.

13. Рекомендовать директору МКУ «Централизованная ритуальная служба городского округа Мытищи» (Тевков О.В.) к дням массовых посещений кладбищ населением 8-9 апреля 2023 года, 22-23 апреля 2023 года, 01 мая, 03 мая, 09 мая, 12 июня 2023 года:

13.1. Организовать уборку на кладбищах и прилегающих к ним территориях, привести в порядок места воинских захоронений, произвести текущий ремонт фасадов зданий, стен скорби и ограждений кладбищ, установку временных туалетных кабин.

13.2. Произвести удаление сухостойных и аварийных деревьев и кустарников, принять меры по восстановлению газонного покрытия, расположенного перед входами на кладбища.

13.3. Произвести завоз грунта и песка.

13.4. Выполнить покраску бункеров для сбора мусора.

13.5. Принять меры по содержанию воинских захоронений согласно Закону Московской области «О погребении и похоронном деле в Московской области» от 17.07.2007 №115/2007-ОЗ, с обязательным исполнением следующих работ: мытье памятников, очистка от листвы и мусора прилегающей территории, окраска ограждения.

13.6. Своевременно, до дней массового посещения кладбищ, организовать работу по приведению в надлежащее состояние кладбищ, находящихся в ведении органов местного самоуправления, прилегающих к ним территорий, а также воинских захоронений, памятников, стел, обелисков, других мемориальных сооружений и объектов, увековечивающих память погибших в Великой Отечественной войне 1941-1945 годов, расположенных на территории кладбищ, с учетом требований Порядка деятельности общественных кладбищ и крематориев на территории Московской области, утвержденного постановлением Правительства Московской области от 30.12.2014 №1178/52 «Об утверждении Порядка деятельности общественных кладбищ и крематориев на территории Московской области».

14. Руководителям, ответственным за организацию работ по поддержанию санитарного состояния, чистоты, порядка и благоустройства территории по участкам,

по окончании месячника чистоты и наведения порядка представить заместителю Главы Администрации городского округа Мытищи – Дунаеву К.А., заместителю Главы Администрации городского округа Мытищи – Яськиву И.В. сведения об объемах выполненных работ, с указанием перечня предприятий, организаций, учреждений, размещенных на закрепленных территориях, количеству сотрудников, работников предприятий и жителей, принявших участие в работах.

15. Настоящее постановление подлежит официальному опубликованию в газете городского округа Мытищи «Официальные Мытищи» и размещению на официальном сайте органов местного самоуправления городского округа Мытищи.

16. Организовать работы по размещению информации по санитарному содержанию и благоустройству территории городского округа Мытищи с целью информирования жителей городского округа Мытищи и оперативному освещению в СМИ хода подготовки, проведения сезонных работ по наведению чистоты и порядка на территории городского округа Мытищи.

17. Контроль за выполнением настоящего постановления оставляю за собой.

**И.о. Главы городского округа Мытищи  
О.А. СОТНИК**

**УТВЕРЖДЕН  
постановлением Администрации городского округа Мытищи  
от 31.03.2023 № 1543**

**Комплексный план месячников по благоустройству территории городского округа Мытищи в 2023 году**

№ п/п	Наименование мероприятий	Срок исполнения
1.	Организация проведения мероприятий по наведению чистоты и порядка на территории городского округа Мытищи	с 01 апреля по 30 апреля 2023г.
2.	Организация проведения месячников благоустройства на территории городского округа Мытищи:	с 01 апреля по 31 октября 2023 года
2.1.	весенние мероприятия по наведению чистоты и порядка	с 01 апреля по 30 апреля 2023 года
2.2.	осенние работы по наведению чистоты и порядка	с 01 октября по 31 октября 2023 года
3.	Проведение выездных заседаний комиссии по благоустройству, с целью выявления нарушений и принятия, эффективных мер в сфере благоустройства и санитарного состояния территории и объектов	Еженедельно
4.	Очистка автобусных остановок, лотков и обочин автомобильных дорог, окраска бордюрного камня, нанесение дорожной разметки на дорогах регионального значения и муниципальных дорогах общего пользования, очистка территорий общего пользования, внутриквартальных проездов, тротуаров, пешеходных мостов	до 17 апреля 2023 года
5.	Весенние и осенние мероприятия по наведению чистоты и порядка территории городского округа Мытищи:	
5.1.	На берегах прудов, рек Яуза, Сукромка, Борисовка, территорий общего пользования;	с 01 апреля по 30 апреля 2023 года
5.2.	Муниципальных скверов, парков, детских игровых площадок, площадок отдыха;	с 01 октября по 31 октября 2023 года
5.3.	Территорий, прилегающих к торговым объектам, предприятиям;	
5.4.	Земельных участков многоквартирных жилых домов.	
6.	Организация выполнения комплекса работ по улучшению состояния воинских захоронений памятников, обелисков воинской славы, мемориальных досок, монументов, памятных знаков, посвященных Великой Отечественной войне 1941-1945гг., расположенных на территории городского округа Мытищи	до 30 апреля 2023 года

**Приложение 1  
к постановлению Администрации городского округа Мытищи  
от 31.03.2023 № 1543**

**Схемы закрепления участков за ответственными**

**Участок № 1**



Участок № 2



Участок № 5



Участок № 3



Участок № 6



Участок № 4

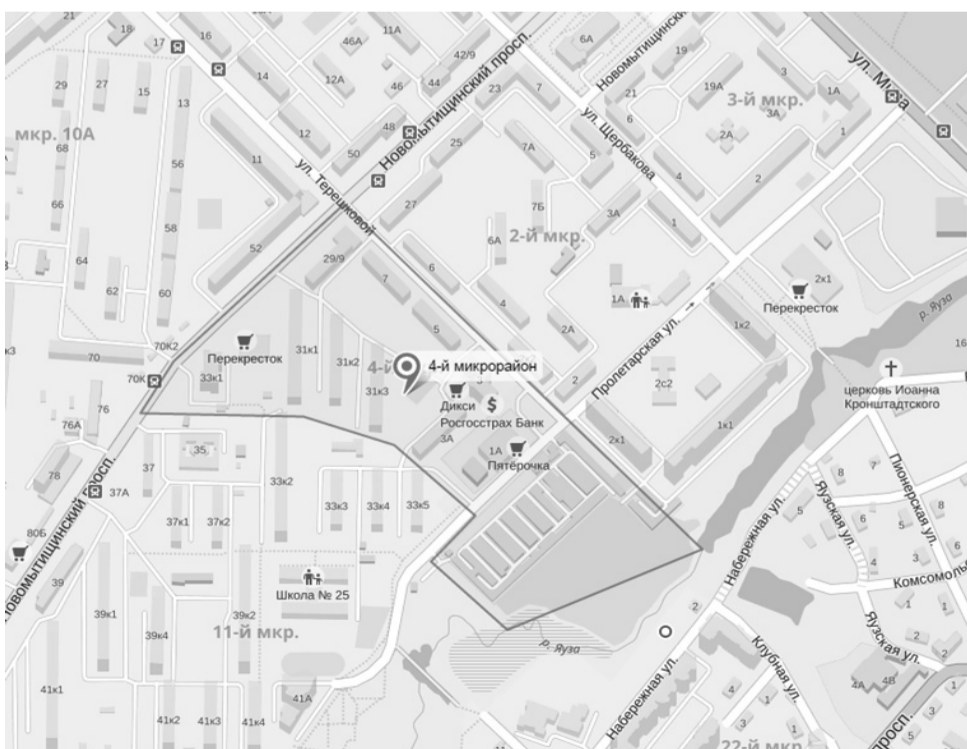

Участок № 7



Участок № 8



Участок № 11



Участок № 9



Участок № 12

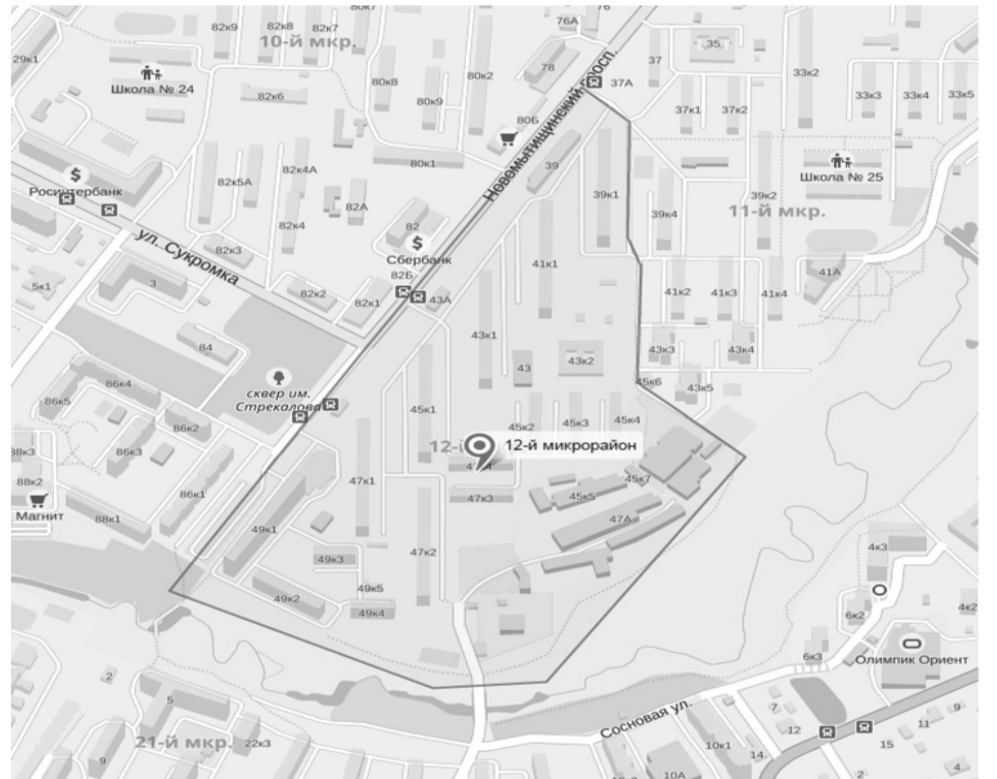

Участок № 10

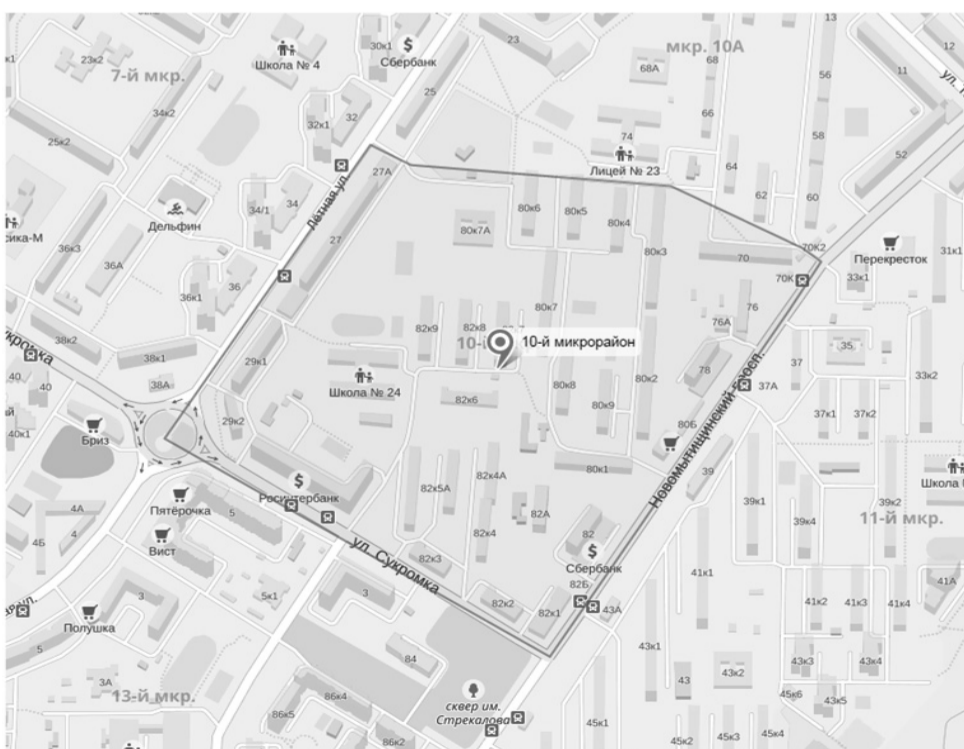

Участок № 13

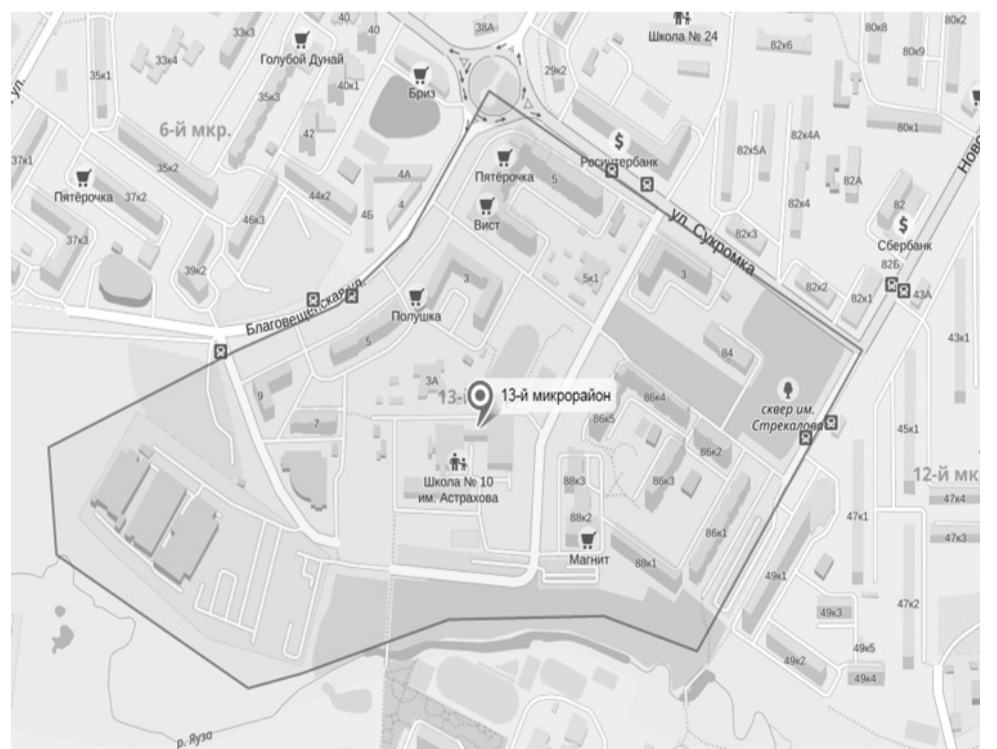



Участок № 14



Участок № 17



Участок № 15



Участок № 18



Участок № 16



Участок № 19

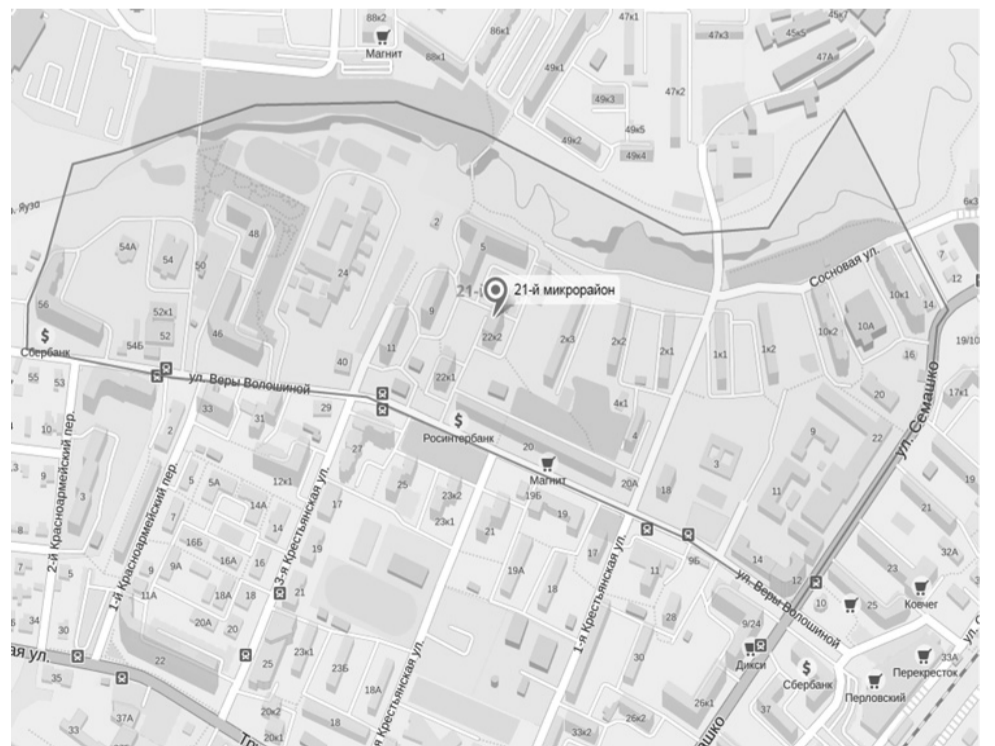

Участок № 20



Участок № 23

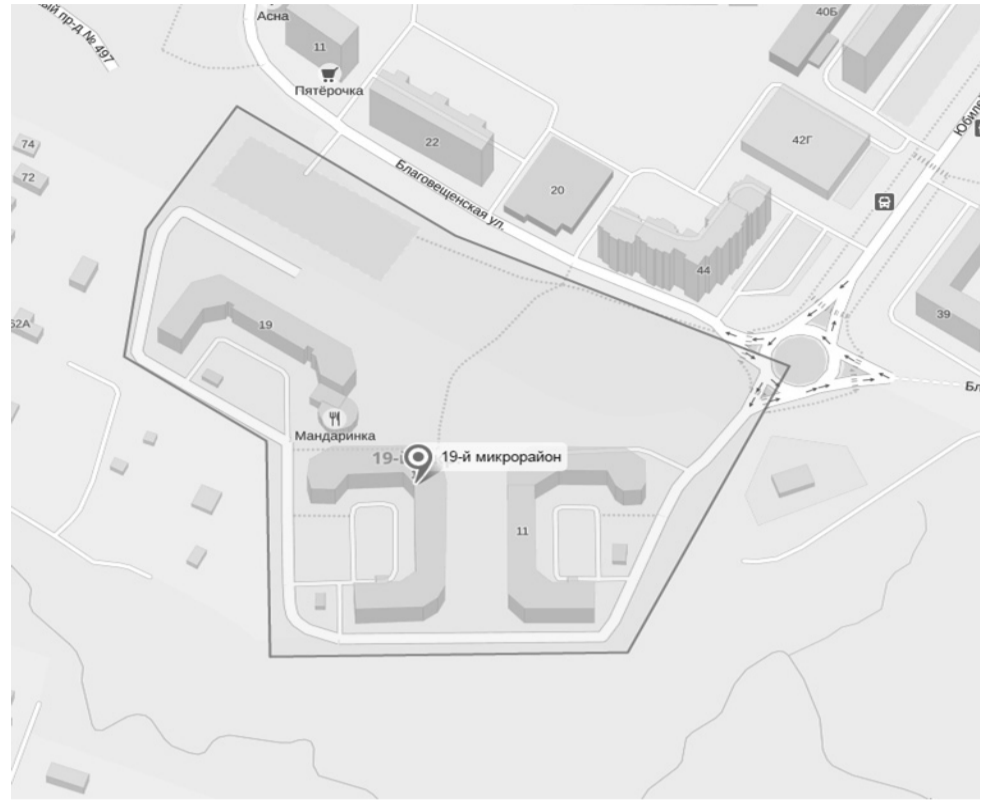

Участок № 21



Участок № 24



Участок № 22



Участок № 25



Участок № 26



Участок № 29

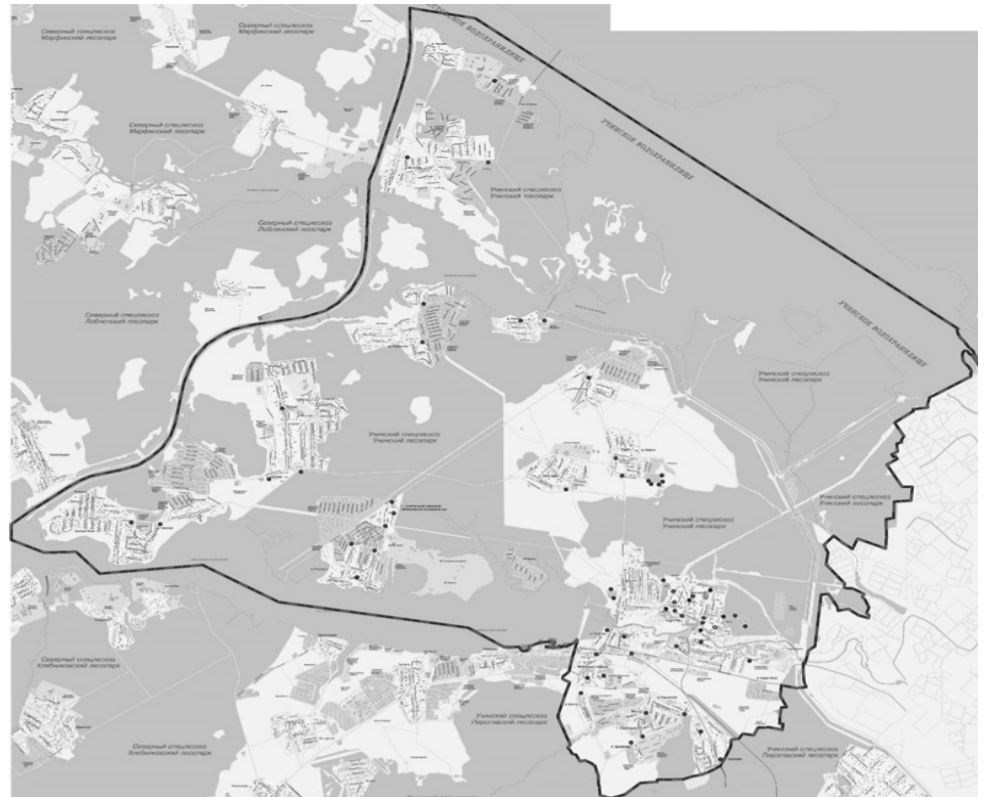

Участок № 27

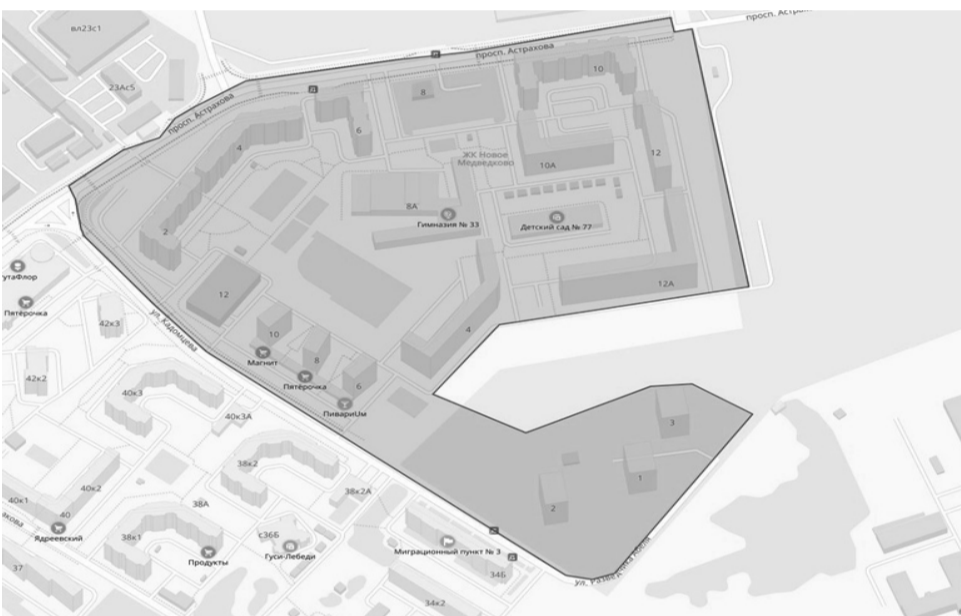

Участок № 30



Участок № 28

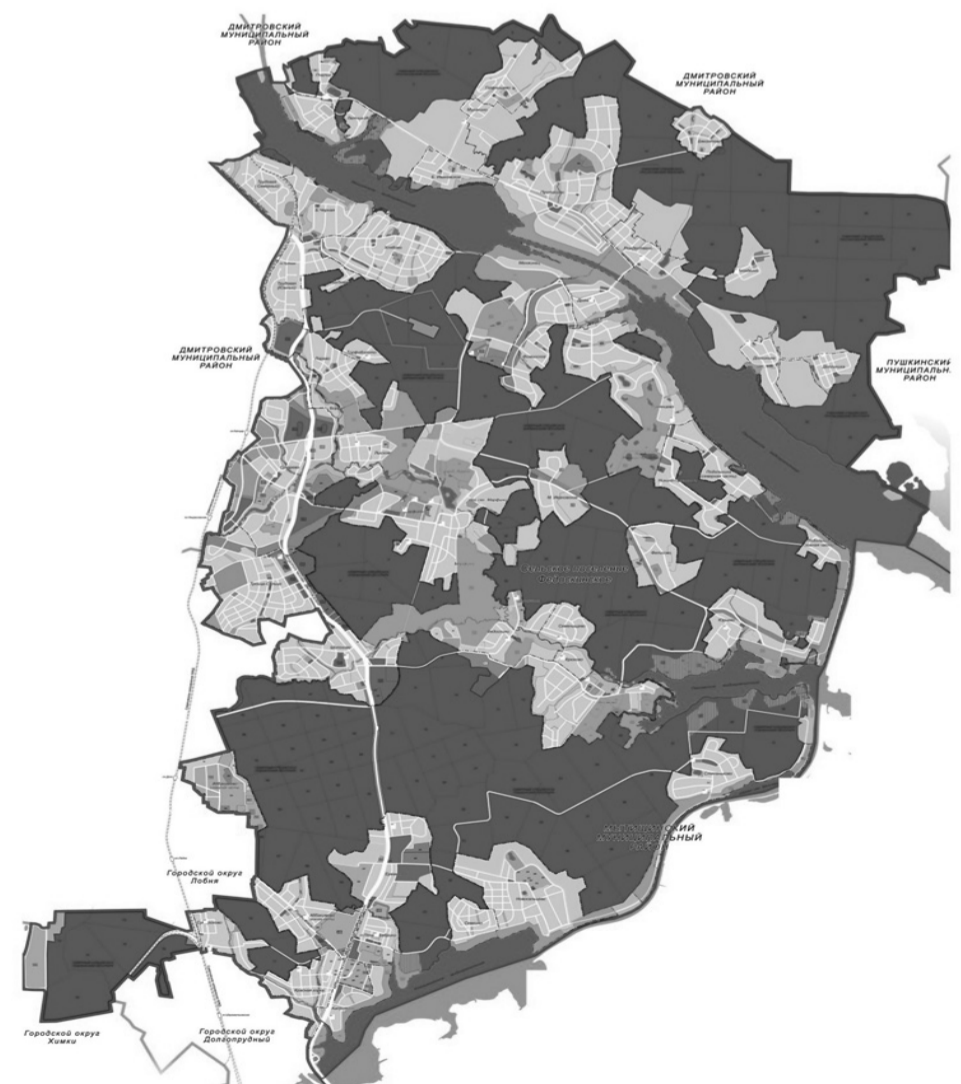

Участок № 31



Участок № 32



Участок № 34

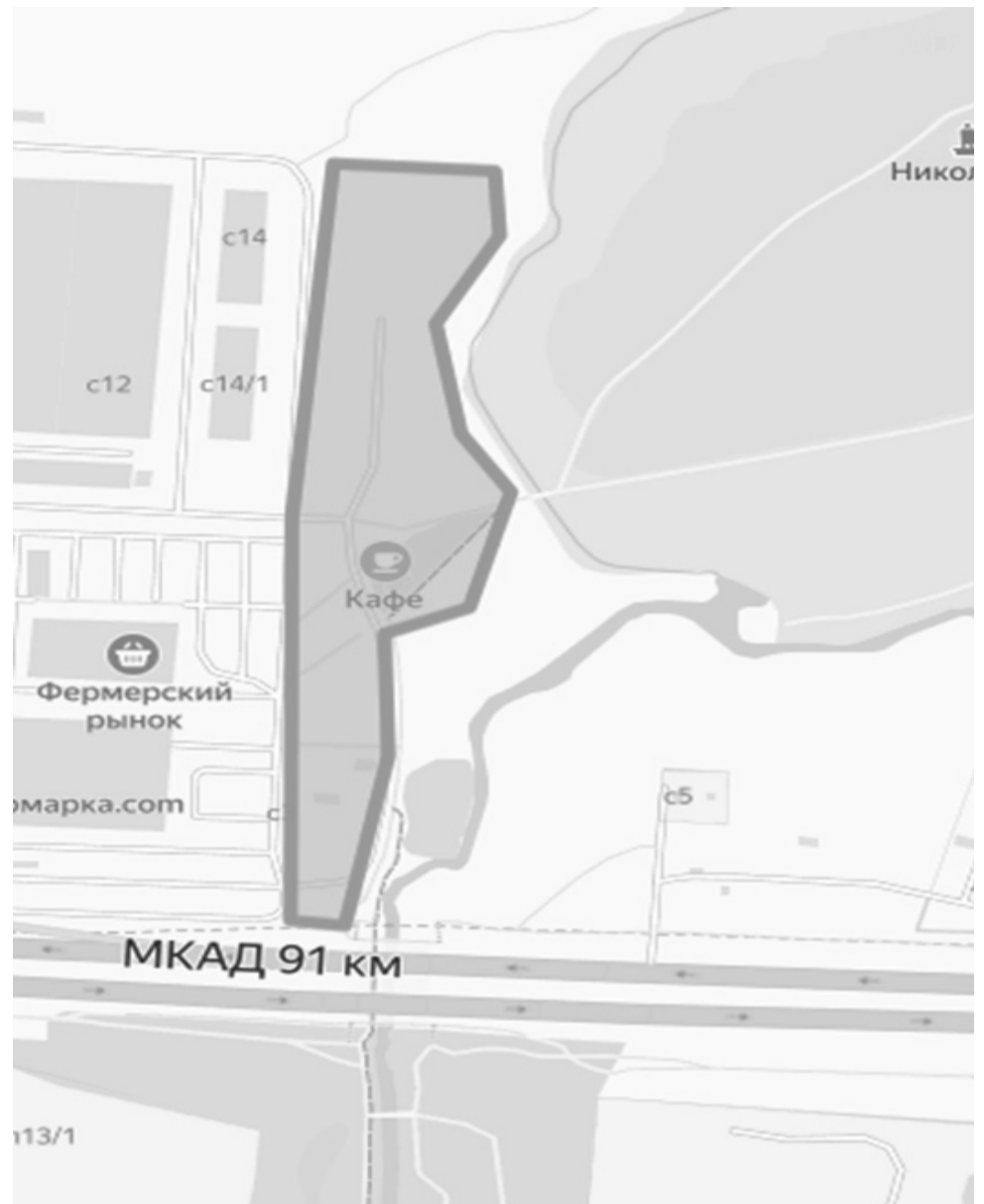

Участок № 33



Участок № 35



Участок № 36



Участок № 37

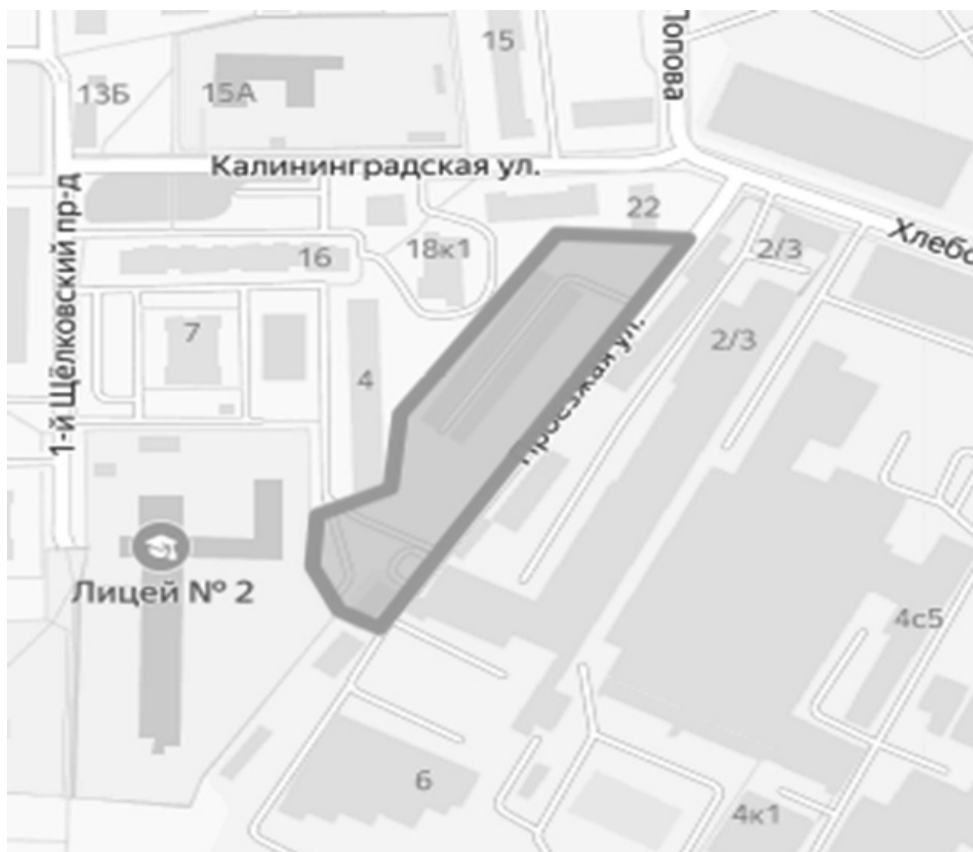

Участок № 40



Участок № 38



Участок № 41



Участок № 39



Участок № 42



Участок № 43

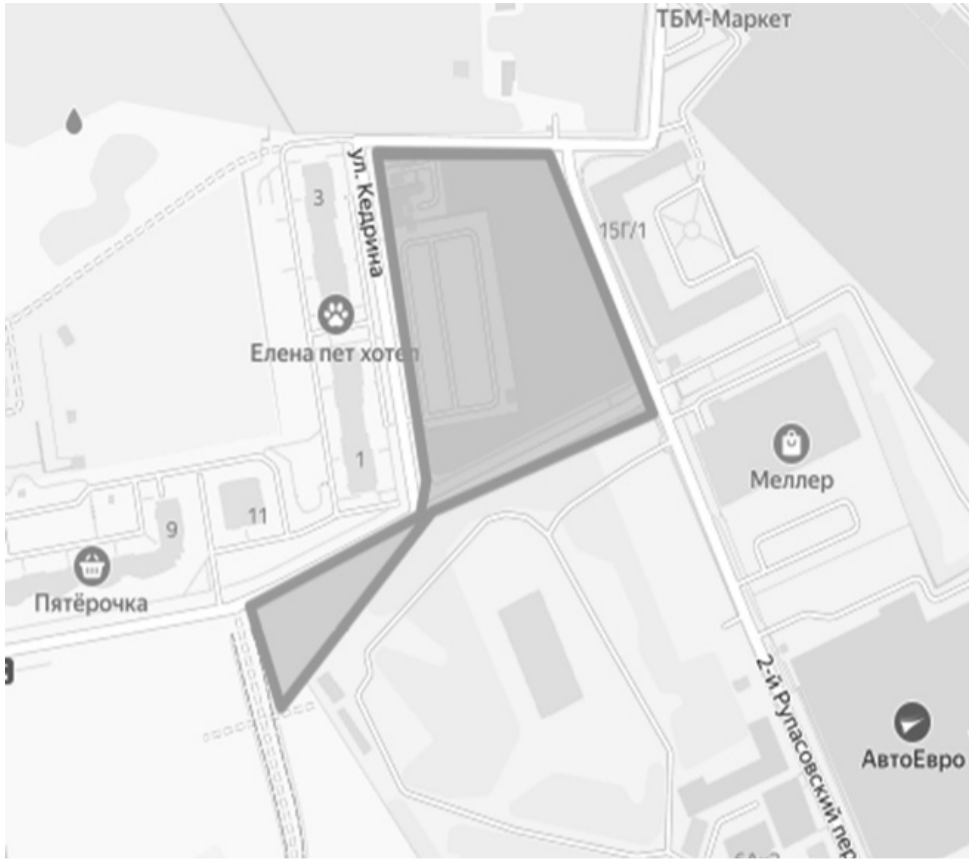

Участок № 46



Участок № 44



Участок № 47

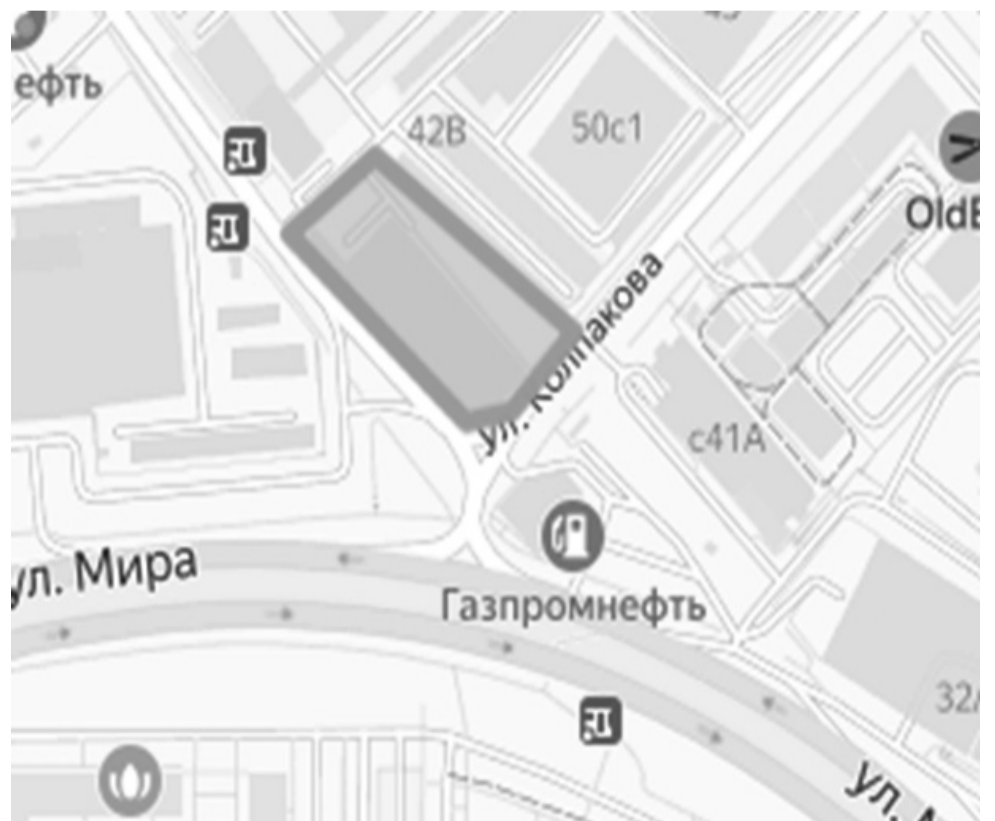

Участок № 45

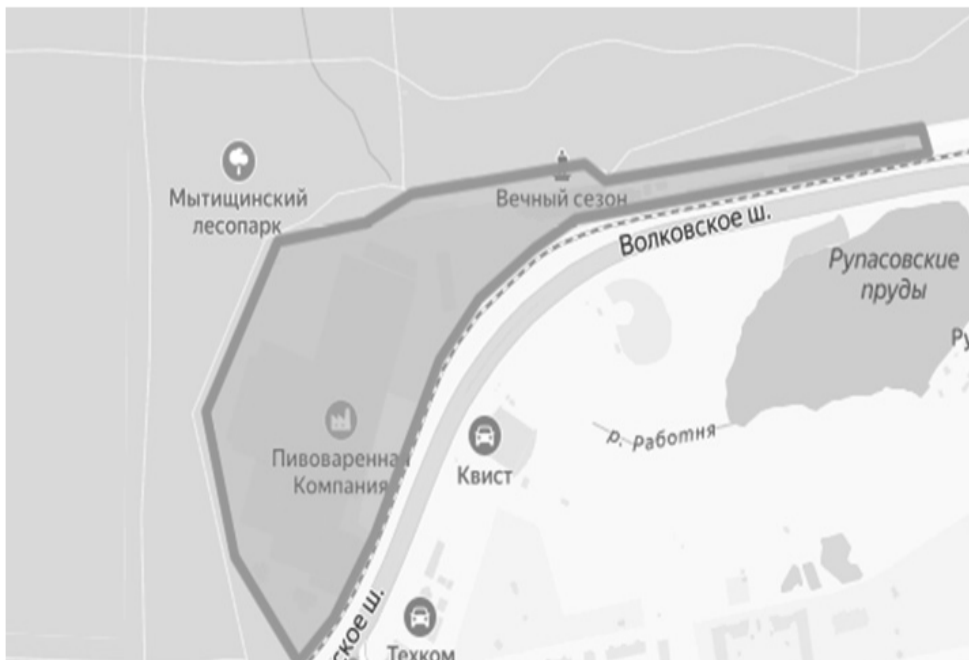

Участок № 48



Участок № 49

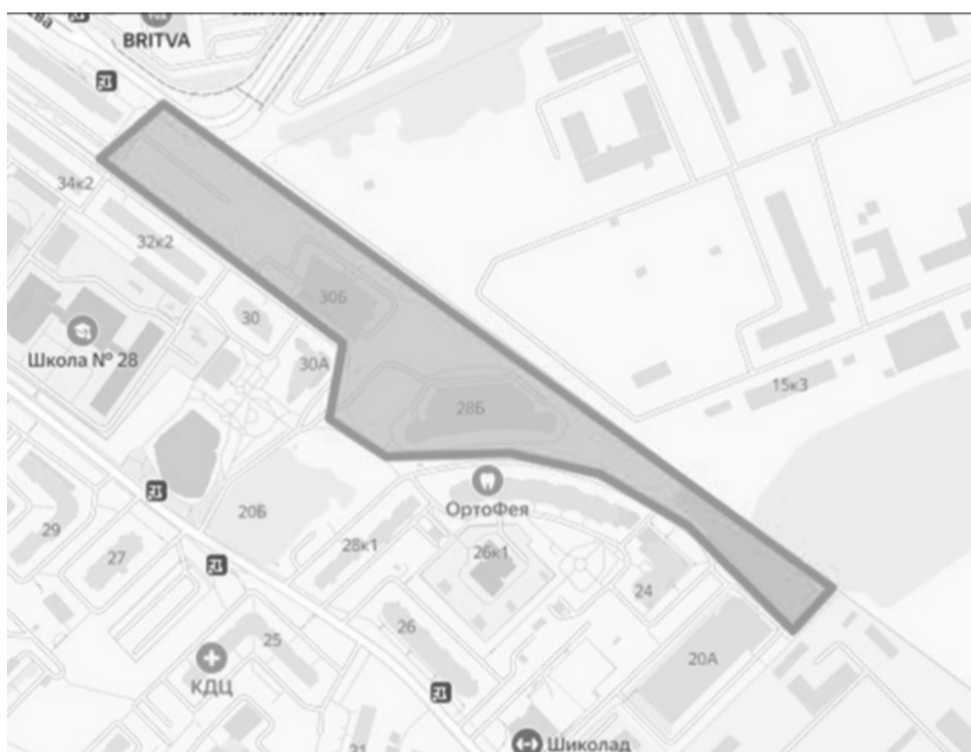

**Приложение 2  
к постановлению Администрации  
городского округа Мытищи  
от 31.03.2023 № 1543**

Руководителю предприятия

**УВЕДОМЛЕНИЕ**

На основании Закона Московской области от 30.12.2014 № 191/2014-ОЗ «О регулировании дополнительных вопросов в сфере благоустройства в Московской области», Решения Совета Депутатов городского округа Мытищи Московской области от 23.01.2020 №6/3 «Об утверждении новой редакции Правил благоустройства территории городского округа Мытищи Московской области», постановления Администрации городского округа Мытищи от \_\_\_\_\_ года № \_\_\_\_\_ «О проведении в 2023 году месячников благоустройства на территории городского округа Мытищи», а также в связи с наступлением благоприятных погодных условий, Вам необходимо провести сезонные работы по благоустройству, наведению чистоты и порядка, вывоз несанкционированных свалок, приступить к покраске элементов фасадов зданий, сооружений, ограждений, в том числе испорченных нанесением нелегальных граффити на закреплённой и прилегающей территориях к организации.

Информацию о проведенных мероприятиях прошу направить заместителю Главы Администрации городского округа Мытищи Яськиву И.В. и заместителю Главы Администрации городского округа Мытищи Дунаеву К.А.

Должность ответственного  
по участку (п.7 Постановления)

подпись

ФИО

**АДМИНИСТРАЦИЯ ГОРОДСКОГО ОКРУГА МЫТИЦИ  
МОСКОВСКОЙ ОБЛАСТИ  
ПОСТАНОВЛЕНИЕ  
05.04.2023 № 1634  
г. Мытищи**

**О проведении открытого аукциона в электронной форме № 3 на право размещения нестационарного торгового объекта на территории городского округа Мытищи Московской области**

В соответствии с Гражданским кодексом Российской Федерации, Градостроительным кодексом Российской Федерации, Федеральным законом от 06.10.2003 №131-ФЗ «Об общих принципах организации местного самоуправления в Российской Федерации», Федеральным законом от 28.12.2009 №381-ФЗ «Об основах государственного регулирования торговой деятельности в Российской Федерации», Федеральным законом от 26.07.2006 №135-ФЗ «О защите конкуренции», Законом Московской области от 24.12.2010 №174/2010-ОЗ «О государственном регулировании торговой деятельности в Московской области», постановлением Администрации городского округа Мытищи от 10.10.2018 № 4233 (с изменениями и дополнениями от 21.12.2018 № 5468, от 02.04.2019 № 1397, от 08.05.2019 № 2000, от 10.06.2019 № 2501, от 02.09.2019 № 3924, от 17.10.2019 № 4621, от 27.11.2019 № 5244, от 22.05.2020 № 1560, от 22.01.2021 № 123, от 19.08.2021 № 3393 от 29.12.2021 № 5985, от 13.09.2022 №4134), постановлением Администрации городского округа Мытищи от 16.09.2022 № 4211 «О продлении срока действия схемы размещения нестационарных торговых объектов на территории городского округа Мытищи Московской области, утвержденной постановлением от 10.10.2018 №4233», постановлением Администрации городского округа Мытищи Московской области от 01.06.2018 № 2282 «Об утверждении Положения о проведении открытого аукциона в электронной форме на право размещения нестационарного торгового объекта» (с изменениями от 11.03.2020 № 905), руководствуясь статьями 42, 46 Устава Городского округа Мытищи Московской области,

**ПОСТАНОВЛЯЮ**

1. Утвердить Извещение о проведении открытого аукциона в электронной форме № 3 на право размещения нестационарного торгового объекта на территории городского округа Мытищи (далее – Извещение, прилагается).
2. Провести торги в форме открытого аукциона в электронной форме №3 на право размещения нестационарных торговых объектов на земельных участках, в зданиях, строениях, сооружениях, находящихся в муниципальной собственности, а также на земельных участках, государственная собственность на которые не разграничена, находящихся на территории городского округа Мытищи, перечисленных в Извещении, в порядке и в сроки, указанные в Положении о проведении открытого аукциона в электронной форме на право размещения нестационарного торгового объекта и в Извещении соответственно.
3. Утвердить начальную (минимальную) цену договора (лота) и шаг аукциона в размере, указанном в Извещении.
4. Настоящее постановление подлежит официальному опубликованию в газете городского округа Мытищи «Официальные Мытищи» и размещению на официальном сайте органов местного самоуправления городского округа Мытищи.
5. Контроль за выполнением настоящего постановления возложить на заместителя Главы Администрации городского округа Мытищи И.С. Харькова.

**И.о. Главы городского округа Мытищи  
О.А. СОТНИК**

Утверждено  
постановлением Администрации городского округа Мытищи  
от 05.04.2023 № 1642

**ИЗВЕЩЕНИЕ  
о проведении открытого аукциона в электронной форме № 3 на право размещения нестационарного торгового объекта на территории городского округа Мытищи**

1. Общие положения

N п/п	Вид информации	Содержание информации
1	2	3
	Форма торгов	Открытый аукцион в электронной форме на право размещения нестационарного торгового объекта
2.	Предмет электронного аукциона	Право на размещение нестационарного торгового объекта на земельных участках, в зданиях, строениях, сооружениях, находящихся в муниципальной собственности, а также на земельных участках, государственная собственность на которые не разграничена, находящихся на территории городского округа Мытищи
3.	Основание для проведения электронного аукциона (решение уполномоченного органа местного самоуправления)	- Постановление Администрации городского округа Мытищи Московской области от 01.06.2018 № 2282 «Об утверждении Положения о проведении открытого аукциона в электронной форме на право размещения нестационарного торгового объекта» (с изменениями от 11.03.2020 № 905); - Постановление Администрации городского округа Мытищи от 16.09.2022 г. № 4211 «О продлении срока действия схемы размещения нестационарных торговых объектов на территории городского округа Мытищи Московской области, утвержденной постановлением от 10.10.2018 №4233»; - Постановление Администрации городского округа Мытищи от 10.10.2018 г. № 4233 (с изменениями и дополнениями от 21.12.2018 №5468, от 02.04.2019 №1397, от 08.05.2019 №2000, от 10.06.2019 №2501, от 02.09.2019 №3924, от 17.10.2019 №4621, от 27.11.2019 №5244, от 22.05.2020 №1560, от 22.01.2021 №123, от 19.08.2021 №3393, от 29.12.2021 №5985, от 13.09.2022 №4134, от 21.12.2022 № 5968, от 02.02.2023 № 374, 04.04. 2023 № 1602) «Об утверждении схемы размещения нестационарных торговых объектов на территории городского округа Мытищи Московской области на 2017-2022 годы и о признании утратившим силу постановления Администрации городского округа Мытищи Московской области от 23.04.2018 №1626»; - Постановление № 2066 от 21.05.2018 «Об утверждении типовых архитектурных решений нестационарных торговых объектов, расположенных на территории городского округа Мытищи Московской области и о признании утратившим силу постановления Администрации городского округа Мытищи Московской области от 21.11.2017 № 5495 (с изм. от 28.10.2019 №4781, от 21.05.2020 № 1550).

4.	<p>Наименование организатора электронного аукциона</p> <p>Местонахождение</p> <p>Номер контактного телефона организатора аукциона</p> <p>Адрес электронной почты</p> <p>Адрес официального сайта в информационно-телекоммуникационной сети Интернет</p> <p>Фамилия, имя, отчество (при наличии) ответственного должностного лица</p>	<p>Администрация городского округа Мытищи Московской области (далее – организатор открытого аукциона в электронной форме).</p> <p>Адрес (почтовый адрес): 141008, г. Мытищи, Новомытищинский пр-т, д.36/7.</p> <p>8 (495) 586-06-69</p> <p>Адрес электронной почты: potrebrinok2012@yandex.ru</p> <p>Сайт размещения информации: Официальный сайт администрации городского округа Мытищи - Главная - Деятельность – Потребительский рынок - Аукционы на право размещения нестационарных торговых объектов (https://www.mytyshi.ru/activities/potrebrynok?tab=tab5 924).</p> <p>И.о. начальника управления потребительского рынка и услуг – Рыбак Олеся Игоревна</p>	5.	Адрес единого портала торгов Московской области в информационно-телекоммуникационной сети Интернет	Сайт размещения информации: <a href="https://easuz.mosreg.ru/">https://easuz.mosreg.ru/</a>	6.	Адрес электронной площадки в информационно-телекоммуникационной сети Интернет	<p>www.rts-tender.ru</p> <p>www.roseltorg.ru</p> <p>www.sberbank-ast.ru/</p> <p>www.lot-online.ru/</p>	7.	Место размещения нестационарного торгового объекта (адресный ориентир), технические характеристики нестационарного торгового объекта (тип, описание внешнего вида, площадь, специализация нестационарного торгового объекта)	<p>Место размещения нестационарного торгового объекта согласно схеме размещения нестационарных торговых объектов, утвержденной постановлением Администрации городского округа Мытищи от 10.10.2018 г. №4233 (с изменениями и дополнениями от 21.12.2018 №5468, от 02.04.2019 №1397, от 08.05.2019 №2000, от 10.06.2019 №2501, от 02.09.2019 №3924, от 17.10.2019 №4621, от 27.11.2019 №5244, от 22.05.2020 № 1560, от 22.01.2021 № 123, от 19.08.2021 № 3393, от 29.12.2021 № 5985, от 13.09.2022 №4134, от 21.12.2022 № 5968, от 02.02.2023 № 374, 04.04. №1602), размещенной на официальном сайте администрации муниципального образования <a href="http://www.mytyshi.ru">www.mytyshi.ru</a>:</p> <p>-Лот №1: порядковый № 361 Схемы (раздел 2 Извещения, таблица);</p> <p>-Лот №2: порядковый № 362 Схемы (раздел 2 Извещения, таблица);</p> <p>-Лот №3: порядковый № 363 Схемы (раздел 2 Извещения, таблица);</p> <p>-Лот №4: порядковый № 364 Схемы (раздел 2 Извещения, таблица);</p> <p>-Лот №5: порядковый № 365 Схемы (раздел 2 Извещения, таблица);</p> <p>-Лот №6: порядковый № 366 Схемы (раздел 2 Извещения, таблица);</p> <p>-Лот №7: порядковый № 367 Схемы (раздел 2 Извещения, таблица);</p> <p>-Лот №8: порядковый № 368 Схемы (раздел 2 Извещения, таблица);</p> <p>-Лот №9: порядковый № 369 Схемы (раздел 2 Извещения, таблица);</p> <p>-Лот №10: порядковый № 370 Схемы (раздел 2 Извещения, таблица);</p> <p>-Лот №11: порядковый № 371 Схемы (раздел 2 Извещения, таблица);</p> <p>-Лот №12: порядковый № 372 Схемы (раздел 2 Извещения, таблица);</p> <p>-Лот №13: порядковый № 373 Схемы (раздел 2 Извещения, таблица);</p> <p>-Лот №14: порядковый № 374 Схемы (раздел 2 Извещения, таблица);</p> <p>-Лот №15: порядковый № 375 Схемы (раздел 2 Извещения, таблица);</p> <p>-Лот №16: порядковый № 376 Схемы (раздел 2 Извещения, таблица);</p> <p>-Лот №17: порядковый № 377 Схемы (раздел 2 Извещения, таблица);</p> <p>-Лот №18: порядковый № 378 Схемы (раздел 2 Извещения, таблица);</p> <p>-Лот №19: порядковый № 379 Схемы (раздел 2 Извещения, таблица);</p> <p>-Лот №20: порядковый № 380 Схемы (раздел 2 Извещения, таблица);</p> <p>-Лот №21: порядковый № 381 Схемы (раздел 2 Извещения, таблица);</p> <p>-Лот №22: порядковый № 382 Схемы (раздел 2 Извещения, таблица);</p> <p>-Лот №23: порядковый № 383 Схемы (раздел 2 Извещения, таблица);</p> <p>-Лот №24: порядковый № 384 Схемы (раздел 2 Извещения, таблица);</p> <p>-Лот №25: порядковый № 385 Схемы (раздел 2 Извещения, таблица);</p>	8.	Требования к участникам электронного аукциона	<p>1) отсутствие факта ликвидации юридического лица, отсутствие решений арбитражного суда о признании юридического лица, индивидуального предпринимателя банкротом, об открытии конкурсного производства;</p> <p>2) отсутствие факта приостановления деятельности в порядке, предусмотренном Кодексом об административных правонарушениях Российской Федерации, на день подачи заявки</p>	9.	Требования к содержанию и составу заявки	<p>Заявка состоит из двух частей. Обе части заявки подаются заявителем одновременно.</p> <p>Первая часть заявки должна содержать согласие заявителя с условиями извещения, а также его обязательство разместить нестационарный торговый объект в соответствии с техническими характеристиками, указанными в извещении.</p> <p><b>Первая часть заявки</b> оформляется по форме, содержащейся в извещении (приложение 1 к извещению).</p> <p><b>Вторая часть заявки</b> должна содержать:</p> <p><b>1) сведения о заявителе, включая наименование, фирменное наименование (при наличии), место нахождения, почтовый адрес (для юридического лица), фамилию, имя, отчество (далее - ФИО) (при наличии), паспортные данные, место жительства (для индивидуального предпринимателя), номер контактного телефона, идентификационный номер налогоплательщика-участника электронного аукциона; ФИО и должность лица, уполномоченного на подписание договора; документ, подтверждающий полномочия лица на подписание договора; банковские реквизиты; для индивидуального предпринимателя - информацию о налоговой инспекции, в которой он состоит на учете;</b></p> <p><b>2) обязательство заявителя в случае признания его победителем либо единственным участником электронного аукциона подписать договор в установленные извещением сроки, а также гарантию заявителя о достоверности представленной информации;</b></p> <p><b>обязательство заявителя, в случае присвоения ему второго места, подписать и передать организатору аукциона договор в установленные Извещением об электронном аукционе сроки, в случае отказа от заключения договора с победителем аукциона или признания победителя аукциона уклонившимся от заключения договора;</b></p> <p><b>3) документы, подтверждающие соответствие участника электронного аукциона требованиям, установленным извещением, в том числе:</b></p> <p><b>Для юридических лиц:</b> <b>документ, подтверждающий право лица действовать от имени заявителя;</b> <b>решение об одобрении или о совершении крупной сделки либо копию такого решения в случае, если требование о необходимости наличия такого решения для совершения крупной сделки установлено законодательством Российской Федерации, учредительными документами юридического лица и если для заявителя заключение договора, предоставление обеспечения заявки являются крупной сделкой;</b> <b>выписка из Единого государственного реестра юридических лиц, полученная не ранее чем за один месяц до дня размещения извещения;</b> <b>заявление об отсутствии решения о ликвидации заявителя;</b> <b>заявление об отсутствии решения арбитражного суда о признании заявителя банкротом и об открытии конкурсного производства;</b> <b>заявление об отсутствии решений о приостановлении деятельности заявителя в порядке, предусмотренном Кодексом Российской Федерации об административных правонарушениях.</b></p> <p><b>Для индивидуальных предпринимателей:</b> <b>документ, подтверждающий право лица действовать от имени заявителя (в случае, если заявку подает представитель заявителя);</b> <b>выписка из Единого государственного реестра индивидуальных предпринимателей, полученная не ранее чем за один месяц до дня размещения извещения;</b> <b>заявление об отсутствии решений о приостановлении деятельности заявителя в порядке, предусмотренном Кодексом Российской Федерации об административных правонарушениях;</b> <b>заявление об отсутствии решения арбитражного суда о признании банкротом и об открытии конкурсного производства.</b></p> <p>В случае если электронный аукцион проводится <u>среди субъектов малого и среднего предпринимательства</u> - документы, подтверждающие принадлежность участника электронного аукциона к указанным субъектам.</p> <p><b>Вторая часть заявки оформляется по форме, содержащейся в извещении (приложение 2 к извещению).</b></p> <p>Все документы должны быть составлены на русском языке. Подача документов на иностранном языке должна сопровождаться представлением заверенного перевода соответствующих документов на русский язык в порядке, установленном законодательством Российской Федерации</p>	10.	Срок, в течение которого организатор электронного аукциона вправе отказаться от проведения электронного аукциона	Организатор электронного аукциона вправе отказаться от проведения электронного аукциона не позднее чем за три дня до даты окончания срока подачи заявок на участие в электронном аукционе, а именно не позднее "27" июня 2023 г.	11.	Срок, порядок направления запроса и предоставления разъяснений положений извещения	<p>Любой участник электронного аукциона, получивший аккредитацию на электронной площадке, вправе направить на адрес электронной площадки, на которой планируется проведение такого аукциона, запрос о даче разъяснений положений извещения. При этом участник электронного аукциона вправе направить не более чем три запроса о даче разъяснений положений извещения в отношении одного такого электронного аукциона. В течение одного часа с момента поступления указанного запроса оператор электронной площадки направляет запрос организатору электронного аукциона.</p> <p>В течение двух дней с даты поступления от оператора электронной площадки указанного запроса организатор электронного аукциона размещает на электронной площадке, официальном сайте торгов, сайте организатора, в ЕАСУЗ, а также обеспечивает размещение на ЕПТ МО разъяснений положений извещения с указанием предмета запроса, но без указания участника электронного аукциона, от которого поступил указанный запрос, при условии, что указанный запрос поступил организатору электронного аукциона не позднее чем за пять дней до даты окончания срока подачи заявок. Разъяснение положений извещения не должно изменять его суть</p>	12.	Дата начала и окончания срока предоставления участникам электронного аукциона разъяснений положений извещения	<p>Дата начала предоставления разъяснений положений извещения: "31" мая 2023 г.</p> <p>Дата окончания предоставления разъяснений положений извещения: "30" июня 2023 г.</p>
----	--	---	----	--	---	----	---	--	----	--	--	----	---	---	----	--	---	-----	--	--	-----	--	--	-----	---	---



13.	Начальная (минимальная) цена договора (лота)	<p>Начальная (минимальная) цена договора (лота) определяется в соответствии с Методикой определения цены лота аукциона на право заключения договора на размещение нестационарного торгового объекта на территории городского округа Мытищи Московской области, утвержденной постановлением Администрации городского округа Мытищи Московской области от 24 марта 2017 года № 1407 (с изменениями от 20.08.2018 г. № 3352) и устанавливается в размере:</p> <p>-Лот №1: 758 090 (Семьсот пятьдесят восемь тысяч девяносто) рубля 00 копеек; -Лот №2: 758 090 (Семьсот пятьдесят восемь тысяч девяносто) рубля 00 копеек;</p> <p>-Лот №3: 1 082 985 (Один миллион восемьдесят две тысячи девятьсот восемьдесят пять) рубля 00 копеек; -Лот №4: 1 082 985 (Один миллион восемьдесят две тысячи девятьсот восемьдесят пять) рубля 00 копеек; -Лот №5: 1 082 985 (Один миллион восемьдесят две тысячи девятьсот восемьдесят пять) рубля 00 копеек; -Лот №6: 709 181 (Семьсот девять тысяч сто восемьдесят один) рубль 18 копеек; -Лот №7: 709 181 (Семьсот девять тысяч сто восемьдесят один) рубль 18 копеек; -Лот №8: 506 558 (Пятьсот шесть тысяч пятьсот пятьдесят восемь) рублей 00копеек; -Лот №9: 506 558 (Пятьсот шесть тысяч пятьсот пятьдесят восемь) рублей 00копеек; -Лот №10: 709 181 (Семьсот девять тысяч сто восемьдесят один) рубль 18 копеек; -Лот №11: 709 181 (Семьсот девять тысяч сто восемьдесят один) рубль 18 копеек; -Лот №12: 506 558 (Пятьсот шесть тысяч пятьсот пятьдесят восемь) рублей 00копеек; -Лот №13: 506 558 (Пятьсот шесть тысяч пятьсот пятьдесят восемь) рублей 00копеек; -Лот №14: 506 558 (Пятьсот шесть тысяч пятьсот пятьдесят восемь) рублей 00копеек; -Лот №15: 709 181 (Семьсот девять тысяч сто восемьдесят один) рубль 18 копеек; -Лот №16: 709 181 (Семьсот девять тысяч сто восемьдесят один) рубль 18 копеек; -Лот №17: 506 558 (Пятьсот шесть тысяч пятьсот пятьдесят восемь) рублей 00копеек; -Лот №18: 506 558 (Пятьсот шесть тысяч пятьсот пятьдесят восемь) рублей 00копеек; -Лот №19: 709 181 (Семьсот девять тысяч сто восемьдесят один) рубль 18 копеек; -Лот №20: 709 181 (Семьсот девять тысяч сто восемьдесят один) рубль 18 копеек; -Лот №21: 709 181 (Семьсот девять тысяч сто восемьдесят один) рубль 18 копеек; -Лот №22: 506 558 (Пятьсот шесть тысяч пятьсот пятьдесят восемь) рублей 00копеек; -Лот №23: 303 935 (Триста три тысячи девятьсот тридцать пять) рублей 00 копеек; -Лот №24: 303 935 (Триста три тысячи девятьсот тридцать пять) рублей 00 копеек; -Лот №25: 303 935 (Триста три тысячи девятьсот тридцать пять) рублей 00 копеек.</p>	15.	Требования о задатке, размер задатка и порядок его внесения, срок и порядок возврата задатка	<p>Установлено.</p> <p>Размер задатка составляет 10% от начальной (минимальной) цены договора (лота), что составляет:</p> <p>-Лот № 1: 75 809 (Семьдесят пять тысяч восемьсот девять) рублей 00 копеек; -Лот № 2: 75 809 (Семьдесят пять тысяч восемьсот девять) рублей 00 копеек; -Лот № 3: 108 298 (Сто восемь тысяч двести девяносто восемь) рублей 50 копеек; -Лот № 4: 108 298 (Сто восемь тысяч двести девяносто восемь) рублей 50 копеек; -Лот № 5: 108 298 (Сто восемь тысяч двести девяносто восемь) рублей 50 копеек; -Лот № 6: 70 918 (Семьдесят тысяч девятьсот восемьдесят) рублей 10 копеек; -Лот № 7: 70 918 (Семьдесят тысяч девятьсот восемьдесят) рублей 10 копеек; -Лот № 8: 50 655 (Пятьдесят тысяч шестьсот пятьдесят пять) рублей 80 копеек; -Лот № 9: 50 655 (Пятьдесят тысяч шестьсот пятьдесят пять) рублей 80 копеек; -Лот № 10: 70 918 (Семьдесят тысяч девятьсот восемьдесят) рублей 10 копеек; -Лот № 11: 70 918 (Семьдесят тысяч девятьсот восемьдесят) рублей 10 копеек; -Лот № 12: 50 655 (Пятьдесят тысяч шестьсот пятьдесят пять) рублей 80 копеек; -Лот № 13: 50 655 (Пятьдесят тысяч шестьсот пятьдесят пять) рублей 80 копеек; -Лот № 14: 50 655 (Пятьдесят тысяч шестьсот пятьдесят пять) рублей 80 копеек; -Лот № 15: 70 918 (Семьдесят тысяч девятьсот восемьдесят) рублей 10 копеек; -Лот № 16: 70 918 (Семьдесят тысяч девятьсот восемьдесят) рублей 10 копеек; -Лот № 17: 50 655 (Пятьдесят тысяч шестьсот пятьдесят пять) рублей 80 копеек; -Лот № 18: 50 655 (Пятьдесят тысяч шестьсот пятьдесят пять) рублей 80 копеек; -Лот № 19: 70 918 (Семьдесят тысяч девятьсот восемьдесят) рублей 10 копеек; -Лот № 20: 70 918 (Семьдесят тысяч девятьсот восемьдесят) рублей 10 копеек; -Лот № 21: 70 918 (Семьдесят тысяч девятьсот восемьдесят) рублей 10 копеек; -Лот № 22: 50 655 (Пятьдесят тысяч шестьсот пятьдесят пять) рублей 80 копеек; -Лот № 23: 30 393 (Тридцать тысяч триста девяносто три) рубля 30 копеек; -Лот № 24: 30 393 (Тридцать тысяч триста девяносто три) рубля 30 копеек; -Лот № 25: 30 393 (Тридцать тысяч триста девяносто три) рубля 30 копеек.</p> <p>Порядок внесения.</p> <p>Участие в электронном аукционе возможно при наличии на лицевом счете заявителя, открытым для проведения операций по обеспечению участия в таком аукционе, на счете оператора электронной площадки денежных средств, в отношении которых не осуществлено блокирование операций по счету, в размере не менее чем размер обеспечения заявки, указанный в извещении.</p> <p>Поступление заявки является поручением заявителя оператору электронной площадки блокировать операции по счету этого заявителя, открытому для проведения операций по обеспечению участия в электронном аукционе, в отношении денежных средств в размере обеспечения указанной заявки, указанным в извещении.</p> <p>Подача заявителем заявки является согласием этого заявителя на списание денежных средств, находящихся на его лицевом счете, открытым для проведения операций по обеспечению участия в электронном аукционе, в качестве платы за участие в нем, взимаемой с лица, с которым заключается договор. Данные действия признаются заключением соглашения о задатке.</p> <p>В течение срока, определенного регламентом электронной площадки, после получения заявки оператор электронной площадки обязан осуществить блокирование операций по лицевому счету, открытому для проведения операций по обеспечению участия в электронном аукционе заявителя, подавшего указанную заявку, в отношении денежных средства размере обеспечения указанной заявки.</p> <p>Оператор электронной площадки по указанию организатора электронного аукциона в течение одного рабочего дня со дня подписания протокола о результатах электронного аукциона обязан разблокировать внесенные в качестве задатка денежные средства участников электронного аукциона, за исключением победителя электронного аукциона либо единственного участника электронного аукциона</p>
14.	"Шаг аукциона"	<p>"Шаг аукциона" составляет 5% (5 процентов) от начальной (минимальной) цены договора (лота) в размере:</p> <p>-Лот № 1: 37 904 (Тридцать семь тысяч девятьсот четыре) рубля 50 копеек; -Лот № 2: 37 904 (Тридцать семь тысяч девятьсот четыре) рубля 50 копеек; -Лот № 3: 54 149 (Пятьдесят четыре тысячи сто сорок девять) рублей 25 копеек; -Лот № 4: 54 149 (Пятьдесят четыре тысячи сто сорок девять) рублей 25 копеек; -Лот № 5: 54 149 (Пятьдесят четыре тысячи сто сорок девять) рублей 25 копеек; -Лот № 6: 35 459 (Тридцать пять тысяч четыреста пятьдесят девять) рубль 05 копеек; -Лот № 7: 35 459 (Тридцать пять тысяч четыреста пятьдесят девять) рубль 05 копеек; -Лот № 8: 25 327 (Двадцать пять тысяч триста двадцать семь) рубль 90 копеек; -Лот № 9: 25 327 (Двадцать пять тысяч триста двадцать семь) рубль 90 копеек; -Лот № 10: 35 459 (Тридцать пять тысяч четыреста пятьдесят девять) рубль 05 копеек; -Лот № 11: 35 459 (Тридцать пять тысяч четыреста пятьдесят девять) рубль 05 копеек; -Лот № 12: 25 327 (Двадцать пять тысяч триста двадцать семь) рубль 90 копеек; -Лот № 13: 25 327 (Двадцать пять тысяч триста двадцать семь) рубль 90 копеек; -Лот № 14: 25 327 (Двадцать пять тысяч триста двадцать семь) рубль 90 копеек; -Лот № 15: 35 459 (Тридцать пять тысяч четыреста пятьдесят девять) рубль 05 копеек; -Лот № 16: 35 459 (Тридцать пять тысяч четыреста пятьдесят девять) рубль 05 копеек; -Лот № 17: 25 327 (Двадцать пять тысяч триста двадцать семь) рубль 90 копеек; -Лот № 18: 25 327 (Двадцать пять тысяч триста двадцать семь) рубль 90 копеек; -Лот № 19: 35 459 (Тридцать пять тысяч четыреста пятьдесят девять) рубль 05 копеек; -Лот № 20: 35 459 (Тридцать пять тысяч четыреста пятьдесят девять) рубль 05 копеек; -Лот № 21: 35 459 (Тридцать пять тысяч четыреста пятьдесят девять) рубль 05 копеек; -Лот № 22: 25 327 (Двадцать пять тысяч триста двадцать семь) рубль 90 копеек; -Лот № 23: 15 196 (Пятнадцать тысяч сто девяносто шесть) рублей 75 копеек; -Лот № 24: 15 196 (Пятнадцать тысяч сто девяносто шесть) рублей 75 копеек; -Лот № 25: 15 196 (Пятнадцать тысяч сто девяносто шесть) рублей 75 копеек.</p>	16.	Ограничение в отношении участников электронного аукциона, являющихся субъектами малого и среднего предпринимательства	Не установлено
			17.	Порядок подачи заявки	<p>Лица, получившие аккредитацию на электронной площадке, вправе подать заявку в электронной форме на участие в электронном аукционе в любой момент с момента размещения на электронной площадке извещения до указанных в извещении даты и времени окончания срока подачи заявок на участие в электронном аукционе.</p> <p>Заявка на участие в электронном аукционе направляется участником электронного аукциона оператору электронной площадки в форме двух электронных документов, содержащих первые и вторые части заявки. Указанные электронные документы подаются одновременно.</p> <p>В течение срока, определенного регламентом электронной площадки, после получения заявки на участие в электронном аукционе оператор электронной площадки обязан присвоить ей порядковый номер и подтвердить в форме электронного документа, направляемого заявителю, подавшему заявку на участие в электронном аукционе, ее получение с указанием присвоенного ей порядкового номера. Заявитель вправе подать только одну заявку на участие в электронном аукционе в отношении каждого лота.</p> <p>В случае подачи одним заявителем заявок по нескольким лотам на каждый лот оформляется отдельная заявка</p>
			18.	Порядок отзыва заявки	<p>Заявитель, подавший заявку, вправе отозвать заявку не позднее даты окончания срока подачи заявок, направив об этом уведомление оператору электронной площадки.</p> <p>В течение одного рабочего дня со дня поступления уведомления об отзыве заявки оператор электронной площадки прекращает блокирование операций по счету заявителя в отношении денежных средств в размере задатка</p>
			19.	Дата, время начала и окончания срока подачи заявок	<p>С 15 час. 00 мин. по московскому времени "31" мая 2023 г. До 09 час. 00 мин. по московскому времени "30" июня 2023 г.</p>
			20.	Дата, время начала и окончания срока рассмотрения заявок	<p>С 09 час. 00 мин. по московскому времени "30" июня 2023 г. до 17 час. 00 мин. по московскому времени "03" июля 2023 г.</p>
			21.	Дата проведения электронного аукциона	<p>"04" июля 2023 г. Время начала проведения электронного аукциона устанавливается оператором электронной площадки</p>

22.	Условия признания участника электронного аукциона победителем электронного аукциона	Победителем электронного аукциона признается его участник, соответствующий требованиям извещения, предложивший наиболее высокую цену договора (лота) и заявка которого соответствует требованиям, установленным в извещении						
23.	Условия признания победителя, единственного участника электронного аукциона, участника электронного аукциона, которому было присвоено второе место, уклонившимся от заключения договора	Победитель электронного аукциона, единственный участник электронного аукциона, участнику электронного аукциона, которому было присвоено второе место, уклонившимся от заключения договора в случае, если до "19" июля 2023 г., он не направил организатору электронного аукциона проект договора, подписанный лицом, имеющим право действовать от имени победителя либо единственного участника такого аукциона, или направил протокол разногласий по истечении тринадцати дней с даты размещения на электронной площадке протокола подведения итогов электронного аукциона						
24.	Срок и порядок заключения договора	Стороны договора подписывают договор на бумажных носителях. Организатор электронного аукциона в течение пяти дней со дня размещения протокола подведения итогов электронного аукциона на электронной площадке размещает на электронной площадке проект договора, в который включается цена договора (лота), предложенная победителем электронного аукциона при заключении договора с победителем электронного аукциона, либо начальная (минимальная) цена договора (лота) при заключении договора с единственным участником электронного аукциона. Не позднее десяти дней с даты размещения организатором электронного аукциона на электронной площадке проекта договора победитель электронного аукциона обязан подписать договор на бумажном носителе и передать его организатору электронного аукциона. Договор заключается организатором электронного аукциона либо уполномоченным им лицом. Победитель электронного аукциона, с которым заключается договор, в случае наличия разногласий по проекту договора, размещенному на электронной площадке, представляет организатору электронного аукциона протокол разногласий на бумажном носителе, подписанный лицом, имеющим право действовать от имени победителя такого аукциона. При этом победитель электронного аукциона, с которым заключается договор, указывает в протоколе разногласий замечания к положениям проекта договора, не соответствующие извещению и своей заявке, с указанием соответствующих положений данных документов. В течение трех рабочих дней с даты получения от победителя электронного аукциона протокола разногласий организатор электронного аукциона рассматривает протокол разногласий и размещает доработанный проект договора.						
25.	Форма, сроки и порядок оплаты по договору							В случае отказа учесть полностью или частично содержащиеся в протоколе разногласий замечания победителя электронного аукциона организатор электронного аукциона повторно размещает на электронной площадке проект договора с указанием в отдельном документе причин такого отказа при условии, что от победителя электронного аукциона поступил протокол разногласий не позднее чем в течение тринадцати дней с даты размещения на электронной площадке протокола подведения итогов электронного аукциона. В срок, предусмотренный для заключения договора, организатор электронного аукциона обязан отказаться от заключения договора с победителем электронного аукциона либо единственным участником электронного аукциона в случае установления факта предоставления таким лицом недостоверных сведений, предусмотренных пунктом 9 извещения. В случае отказа от заключения договора с победителем электронного аукциона аукционная комиссия в срок не позднее дня, следующего после дня установления факта, являющегося основанием для отказа от заключения договора, составляет протокол об отказе от заключения договора, в котором должны содержаться сведения о месте, дате и времени его составления, о лице, с которым организатор электронного аукциона отказывается заключить договор, сведения о факте, являющемся основанием для отказа от заключения договора. Указанный протокол составляется в двух экземплярах, один из которых хранится у организатора электронного аукциона, а второй направляется победителю электронного аукциона (единственному участнику электронного аукциона). Аукционная комиссия направляет протокол об отказе от заключения договора оператору электронной площадки для размещения на электронной площадке, размещает его на официальном сайте торгов, сайте организатора, вносит соответствующую информацию в ЕАСУЗ, а также обеспечивает размещение на ЕПТ МО не позднее следующего дня после подписания указанного протокола. Организатор электронного аукциона в течение двух рабочих дней с даты подписания протокола направляет один экземпляр протокола лицу, с которым отказывается заключить договор. Договор заключается не ранее чем через десять дней и не позднее двадцати дней с даты размещения на электронной площадке протокола подведения итогов электронного аукциона. Договор с единственным участником электронного аукциона заключается в порядке, установленном разделом 24 извещения

2. Перечень лотов, начальная (минимальная) цена договора (лота) по каждому лоту, срок действия договоров  
Лот № 1

№ лота	Адресные ориентиры НТО	Номер НТО	Описание внешнего вида НТО	Тип НТО	Специализация НТО	Общая площадь НТО, кв.м.	Срок действия договора	Начальная (минимальная) цена договора (цена лота), в т.ч. НДС 20%, руб. **
1	площадь Вокзальная, вблизи стр.1	361	**	Торговая галерея	Сельскохозяйственная продукция	250	до 31.12.2029	758 090

Начальная (минимальная) цена договора (лота) N 1 – 758 090 (Семьсот пятьдесят восемь тысяч девятьсот) рубля 00 копеек  
"Шаг аукциона" по лоту N 1 – 37 904 (Тридцать семь тысяч девятьсот четыре) рубля 50 копеек;  
Размер задатка по лоту N 1 75 809 (Семьдесят пять тысяч восемьсот девять) рубля 00 копеек;

Лот №2

№ лота	Адресные ориентиры НТО	Номер НТО	Описание внешнего вида НТО	Тип НТО	Специализация НТО	Общая площадь НТО, кв.м.	Срок действия договора	Начальная (минимальная) цена договора (цена лота), в т.ч. НДС 20%, руб. **
2	площадь Вокзальная, вблизи стр.1	362	**	Торговая галерея	Сельскохозяйственная продукция	250	до 31.12.2029	758 090

Начальная (минимальная) цена договора (лота) N 2 – 758 090 (Семьсот пятьдесят восемь тысяч девятьсот) рубля 00 копеек  
"Шаг аукциона" по лоту N 2 – 37 904 (Тридцать семь тысяч девятьсот четыре) рубля 50 копеек;  
Размер задатка по лоту N 2 75 809 (Семьдесят пять тысяч восемьсот девять) рубля 00 копеек;

Лот №3

№ лота	Адресные ориентиры НТО	Номер НТО	Описание внешнего вида НТО	Тип НТО	Специализация НТО	Общая площадь НТО, кв.м.	Срок действия договора	Начальная (минимальная) цена договора (цена лота), в т.ч. НДС 20%, руб. **
3	ул. Станционная, вблизи д. 5	363	**	Павильон	Сельскохозяйственная продукция	50	до 31.12.2029	1 082 985

Начальная (минимальная) цена договора (лота) N 3 – 1 082 985 (Один миллион восемьдесят две тысячи девятьсот восемьдесят пять) рубля 00 копеек;  
"Шаг аукциона" по лоту N 3 – 54 149 (Пятьдесят четыре тысячи сто сорок девять) рублей 25 копеек;  
Размер задатка по лоту N 3 – 108 298 (Сто восемь тысяч двести девятьсот восемь) рублей 50 копеек;

Лот № 4

№ лота	Адресные ориентиры НТО	Номер НТО	Описание внешнего вида НТО	Тип НТО	Специализация НТО	Общая площадь НТО, кв.м.	Срок действия договора	Начальная (минимальная) цена договора (цена лота), в т.ч. НДС 20%, руб. *
4	площадь Вокзальная, вблизи д. 2	364	**	Павильон	Сельскохозяйственная продукция	100	до 31.12.2029	1 082 985

Начальная (минимальная) цена договора (лота) N 4 – 1 082 985 (Один миллион восемьдесят две тысячи девятьсот восемьдесят пять) рубля 00 копеек;  
"Шаг аукциона" по лоту N 4 – 54 149 (Пятьдесят четыре тысячи сто сорок девять) рублей 25 копеек;

Размер задатка по лоту N 4 – 108 298 (Сто восемь тысяч двести девяносто восемь) рублей 50 копеек;

## Лот № 5

№ лота	Адресные ориентиры НТО	Номер НТО	Описание внешнего вида НТО	Тип НТО	Специализация НТО	Общая площадь НТО, кв.м.	Срок действия договора	Начальная (минимальная) цена договора (цена лота), в т.ч. НДС 20%, руб.*
5	ул. Селезнева, вблизи д.37Г	365	**	Павильон	Сельскохозяйственная продукция	100	до 31.12.2029	1 082 985

Начальная (минимальная) цена договора (лота) N 5 – 1 082 985 (Один миллион восемьдесят две тысячи девятьсот восемьдесят пять) рубля 00 копеек;

"Шаг аукциона" по лоту N 5 – 54 149 (Пятьдесят четыре тысячи сто сорок девять) рублей 25 копеек;

Размер задатка по лоту N 5 – 108 298 (Сто восемь тысяч двести девяносто восемь) рублей 50 копеек;

## Лот № 6

№ лота	Адресные ориентиры НТО	Номер НТО	Описание внешнего вида НТО	Тип НТО	Специализация НТО	Общая площадь НТО, кв.м.	Срок действия договора	Начальная (минимальная) цена договора (цена лота), в т.ч. НДС 20%, руб.*
6	Олимпийский пр-т, вблизи д.8	366	**	Павильон	Овощи-фрукты	50	до 31.12.2029	709 181

Начальная (минимальная) цена договора (лота) N 6 – 709 181 (Семьдесят девять тысяч восемьсот двадцать два) рубля 00 копеек

"Шаг аукциона" по лоту N 6 – 35 459 (Тридцать пять тысяч четыреста пятьдесят девять) рубль 05 копеек;

Размер задатка по лоту N 6 – 70 918 (Семьдесят тысяч девятьсот восемнадцать) рубль 10 копеек;

## Лот №7

№ лота	Адресные ориентиры НТО	Номер НТО	Описание внешнего вида НТО	Тип НТО	Специализация НТО	Общая площадь НТО, кв.м.	Срок действия договора	Начальная (минимальная) цена договора (цена лота), в т.ч. НДС 20%, руб.**
7	2-й Щелковский пр-д, вблизи д.11 к.1	367	**	Павильон	Овощи-фрукты	50	до 31.12.2029	709 181

Начальная (минимальная) цена договора (лота) N 7 – 709 181 (Семьдесят девять тысяч восемьсот двадцать два) рубля 00 копеек

"Шаг аукциона" по лоту N 7 – 35 459 (Тридцать пять тысяч четыреста пятьдесят девять) рубль 05 копеек;

Размер задатка по лоту N 7 – 70 918 (Семьдесят тысяч девятьсот восемнадцать) рубль 10 копеек;

## Лот №8

№ лота	Адресные ориентиры НТО	Номер НТО	Описание внешнего вида НТО	Тип НТО	Специализация НТО	Общая площадь НТО, кв.м.	Срок действия договора	Начальная (минимальная) цена договора (цена лота), в т.ч. НДС 20%, руб.**
8	ул. Попова, вблизи д.17	368	**	Павильон	Продовольственные товары	50	до 31.12.2029	506 558

Начальная (минимальная) цена договора (лота) N 8 – 506 558 (Пятьсот шесть тысяч пятьсот пятьдесят восемь) рублей 00 копеек

"Шаг аукциона" по лоту N 8 – 25 327 (Двадцать пять тысяч триста двадцать семь) рублей 90 копеек;

Размер задатка по лоту N 8 – 50 655 (Пятьдесят тысяч шестьсот пятьдесят пять) рубль 80 копеек;

## Лот №9

№ лота	Адресные ориентиры НТО	Номер НТО	Описание внешнего вида НТО	Тип НТО	Специализация НТО	Общая площадь НТО, кв.м.	Срок действия договора	Начальная (минимальная) цена договора (цена лота), в т.ч. НДС 20%, руб.**
9	ул. Станционная, вблизи д.5	369	**	Павильон	Продовольственные товары	50	до 31.12.2029	506 558

Начальная (минимальная) цена договора (лота) N 9 – 506 558 (Пятьсот шесть тысяч пятьсот пятьдесят восемь) рублей 00 копеек

"Шаг аукциона" по лоту N 9 – 25 327 (Двадцать пять тысяч триста двадцать семь) рублей 90 копеек;

Размер задатка по лоту N 9 – 50 655 (Пятьдесят тысяч шестьсот пятьдесят пять) рубль 80 копеек;

## Лот №10

№ лота	Адресные ориентиры НТО	Номер НТО	Описание внешнего вида НТО	Тип НТО	Специализация НТО	Общая площадь НТО, кв.м.	Срок действия договора	Начальная (минимальная) цена договора (цена лота), в т.ч. НДС 20%, руб.**
10	ул. Станционная, вблизи д.7	370	**	Павильон	Овощи-фрукты	50	до 31.12.2029	709 181

Начальная (минимальная) цена договора (лота) N 10 – 709 181 (Семьдесят девять тысяч восемьсот двадцать два) рубля 00 копеек

"Шаг аукциона" по лоту N 10 – 35 459 (Тридцать пять тысяч четыреста пятьдесят девять) рубль 05 копеек;

Размер задатка по лоту N 10 – 70 918 (Семьдесят тысяч девятьсот восемнадцать) рубль 10 копеек;

## Лот №11

№ лота	Адресные ориентиры НТО	Номер НТО	Описание внешнего вида НТО	Тип НТО	Специализация НТО	Общая площадь НТО, кв.м.	Срок действия договора	Начальная (минимальная) цена договора (цена лота), в т.ч. НДС 20%, руб.**
11	Новомиיתיшинский пр-т, вблизи д.1 к.1	371	**	Павильон	Овощи-фрукты	50	до 31.12.2029	709 181

Начальная (минимальная) цена договора (лота) N 11 – 709 181 (Семьдесят девять тысяч восемьсот двадцать два) рубля 00 копеек

"Шаг аукциона" по лоту N 11 – 35 459 (Тридцать пять тысяч четыреста пятьдесят девять) рубль 05 копеек;

Размер задатка по лоту N 11 – 70 918 (Семьдесят тысяч девятьсот восемнадцать) рубль 10 копеек;

## Лот №12

№ лота	Адресные ориентиры НТО	Номер НТО	Описание внешнего вида НТО	Тип НТО	Специализация НТО	Общая площадь НТО, кв.м.	Срок действия договора	Начальная (минимальная) цена договора (цена лота), в т.ч. НДС 20%, руб.**
12	Новомиיתיшинский пр-т, вблизи д.5	372	**	Павильон	Продовольственные товары	50	до 31.12.2029	506 558

Начальная (минимальная) цена договора (лота) N 12 – 506 558 (Пятьсот шесть тысяч пятьсот пятьдесят восемь) рублей 00 копеек

"Шаг аукциона" по лоту N 12 – 25 327 (Двадцать пять тысяч триста двадцать семь) рублей 90 копеек;

Размер задатка по лоту N 12 – 50 655 (Пятьдесят тысяч шестьсот пятьдесят пять) рубль 80 копеек;

## Лот №13

№ лота	Адресные ориентиры НТО	Номер НТО	Описание внешнего вида НТО	Тип НТО	Специализация НТО	Общая площадь НТО, кв.м.	Срок действия договора	Начальная (минимальная) цена договора (цена лота), в т.ч. НДС 20%, руб.**
13	ул. Белобородова, вблизи д.6	373	**	Павильон	Продовольственные товары	50	до 31.12.2029	506 558

Начальная (минимальная) цена договора (лота) N 13 – 506 558 (Пятьсот шесть тысяч пятьсот пятьдесят восемь) рублей 00 копеек  
 "Шаг аукциона" по лоту N 13 – 25 327 (Двадцать пять тысяч триста двадцать семь) рублей 90 копеек;  
 Размер задатка по лоту N 13 – 50 655 (Пятьдесят тысяч шестьсот пятьдесят пять) рубля 80 копеек;

## Лот №14

№ лота	Адресные ориентиры НТО	Номер НТО	Описание внешнего вида НТО	Тип НТО	Специализация НТО	Общая площадь НТО, кв.м.	Срок действия договора	Начальная (минимальная) цена договора (цена лота), в т.ч. НДС 20%, руб.**
14	ул. Щербакова, вблизи д.16/14	374	**	Павильон	Продовольственные товары	50	до 31.12.2029	506 558

Начальная (минимальная) цена договора (лота) N 14 – 506 558 (Пятьсот шесть тысяч пятьсот пятьдесят восемь) рублей 00 копеек  
 "Шаг аукциона" по лоту N 14 – 25 327 (Двадцать пять тысяч триста двадцать семь) рублей 90 копеек;  
 Размер задатка по лоту N 14 – 50 655 (Пятьдесят тысяч шестьсот пятьдесят пять) рубля 80 копеек;

## Лот №15

№ лота	Адресные ориентиры НТО	Номер НТО	Описание внешнего вида НТО	Тип НТО	Специализация НТО	Общая площадь НТО, кв.м.	Срок действия договора	Начальная (минимальная) цена договора (цена лота), в т.ч. НДС 20%, руб.**
15	ул. Летная, вблизи д.18 к.1	375	**	Павильон	Овощи-фрукты	50	до 31.12.2029	709 181

Начальная (минимальная) цена договора (лота) N 15 – 709 181 (Семьдесят девять тысяч восемьсот двадцать два) рубля 00 копеек  
 "Шаг аукциона" по лоту N 15 – 35 459 (Тридцать пять тысяч четыреста пятьдесят девять) рубль 05 копеек;  
 Размер задатка по лоту N 15 – 70 918 (Семьдесят тысяч девятьсот восемнадцать) рубля 10 копеек;

## Лот №16

№ лота	Адресные ориентиры НТО	Номер НТО	Описание внешнего вида НТО	Тип НТО	Специализация НТО	Общая площадь НТО, кв.м.	Срок действия договора	Начальная (минимальная) цена договора (цена лота), в т.ч. НДС 20%, руб.**
16	ул. Летная, вблизи д. 24 к.1	376	**	Павильон	Овощи-фрукты	50	до 31.12.2029	709 181

Начальная (минимальная) цена договора (лота) N 16 – 709 181 (Семьдесят девять тысяч восемьсот двадцать два) рубля 00 копеек  
 "Шаг аукциона" по лоту N 16 – 35 459 (Тридцать пять тысяч четыреста пятьдесят девять) рубль 05 копеек;  
 Размер задатка по лоту N 16 – 70 918 (Семьдесят тысяч девятьсот восемнадцать) рубля 10 копеек;

## Лот №17

№ лота	Адресные ориентиры НТО	Номер НТО	Описание внешнего вида НТО	Тип НТО	Специализация НТО	Общая площадь НТО, кв.м.	Срок действия договора	Начальная (минимальная) цена договора (цена лота), в т.ч. НДС 20%, руб.**
17	ул. Летная, вблизи д.27А	377	**	Павильон	Продовольственные товары	50	до 31.12.2029	506 558

Начальная (минимальная) цена договора (лота) N 17 – 506 558 (Пятьсот шесть тысяч пятьсот пятьдесят восемь) рублей 00 копеек  
 "Шаг аукциона" по лоту N 17 – 25 327 (Двадцать пять тысяч триста двадцать семь) рублей 90 копеек;  
 Размер задатка по лоту N 17 – 50 655 (Пятьдесят тысяч шестьсот пятьдесят пять) рубля 80 копеек;

## Лот №18

№ лота	Адресные ориентиры НТО	Номер НТО	Описание внешнего вида НТО	Тип НТО	Специализация НТО	Общая площадь НТО, кв.м.	Срок действия договора	Начальная (минимальная) цена договора (цена лота), в т.ч. НДС 20%, руб.**
18	ул. Юбилейная, вблизи д.29 к.2	348	**	Павильон	Продовольственные товары	50	до 31.12.2029	506 558

Начальная (минимальная) цена договора (лота) N 18 – 506 558 (Пятьсот шесть тысяч пятьсот пятьдесят восемь) рублей 00 копеек  
 "Шаг аукциона" по лоту N 18 – 25 327 (Двадцать пять тысяч триста двадцать семь) рублей 90 копеек;  
 Размер задатка по лоту N 18 – 50 655 (Пятьдесят тысяч шестьсот пятьдесят пять) рубля 80 копеек;

## Лот №19

№ лота	Адресные ориентиры НТО	Номер НТО	Описание внешнего вида НТО	Тип НТО	Специализация НТО	Общая площадь НТО, кв.м.	Срок действия договора	Начальная (минимальная) цена договора (цена лота), в т.ч. НДС 20%, руб.**
19	ул. Юбилейная д.33	379	**	Павильон	Овощи-фрукты	50	до 31.12.2029	709 181

Начальная (минимальная) цена договора (лота) N 19 – 709 181 (Семьдесят девять тысяч восемьсот двадцать два) рубля 00 копеек  
 "Шаг аукциона" по лоту N 19 – 35 459 (Тридцать пять тысяч четыреста пятьдесят девять) рубль 05 копеек;  
 Размер задатка по лоту N 19 – 70 918 (Семьдесят тысяч девятьсот восемнадцать) рубля 10 копеек;

## Лот №20

№ лота	Адресные ориентиры НТО	Номер НТО	Описание внешнего вида НТО	Тип НТО	Специализация НТО	Общая площадь НТО, кв.м.	Срок действия договора	Начальная (минимальная) цена договора (цена лота), в т.ч. НДС 20%, руб.**
20	ул. Благовещенская напротив д. 11	380	**	Павильон	Овощи-фрукты	50	до 31.12.2029	709 181

Начальная (минимальная) цена договора (лота) N 20 – 709 181 (Семьдесят девять тысяч восемьсот двадцать два) рубля 00 копеек  
 "Шаг аукциона" по лоту N 20 – 35 459 (Тридцать пять тысяч четыреста пятьдесят девять) рубль 05 копеек;  
 Размер задатка по лоту N 20 – 70 918 (Семьдесят тысяч девятьсот восемнадцать) рубля 10 копеек;

## Лот №21

№ лота	Адресные ориентиры НТО	Номер НТО	Описание внешнего вида НТО	Тип НТО	Специализация НТО	Общая площадь НТО, кв.м.	Срок действия договора	Начальная (минимальная) цена договора (цена лота), в т.ч. НДС 20%, руб. **
21	ул. Троицкая, вблизи д.11	381	**	Павильон	Овощи-фрукты	50	до 31.12.2029	709 181

Начальная (минимальная) цена договора (лота) N 21 – 709 181 (Семьдесят девять тысяч восемьсот двадцать два) рубля 00 копеек  
 "Шаг аукциона" по лоту N 21 – 35 459 (Тридцать пять тысяч четыреста пятьдесят девять) рубль 05 копеек;  
 Размер задатка по лоту N 21 – 70 918 (Семьдесят тысяч девятьсот восемнадцать) рубля 10 копеек;

## Лот №22

№ лота	Адресные ориентиры НТО	Номер НТО	Описание внешнего вида НТО	Тип НТО	Специализация НТО	Общая площадь НТО, кв.м.	Срок действия договора	Начальная (минимальная) цена договора (цена лота), в т.ч. НДС 20%, руб. **
22	ул. Белобородова, вблизи д. 2 к.3	382	**	Павильон	Продовольственные товары	50	до 31.12.2029	506 558

Начальная (минимальная) цена договора (лота) N 22 – 506 558 (Пятьсот шесть тысяч пятьсот пятьдесят восемь) рублей 00 копеек  
 "Шаг аукциона" по лоту N 22 – 25 327 (Двадцать пять тысяч триста двадцать семь) рублей 90 копеек;  
 Размер задатка по лоту N 22 – 50 655 (Пятьдесят тысяч шестьсот пятьдесят пять) рубля 80 копеек;

## Лот №23

№ лота	Адресные ориентиры НТО	Номер НТО	Описание внешнего вида НТО	Тип НТО	Специализация НТО	Общая площадь НТО, кв.м.	Срок действия договора	Начальная (минимальная) цена договора (цена лота), в т.ч. НДС 20%, руб. **
23	Олимпийский пр-т, вблизи д.29	383	**	Павильон	Бытовые услуги	50	до 31.12.2029	303 935

Начальная (минимальная) цена договора (лота) N 23 – 303 935 (Триста три тысячи девятьсот тридцать пять) рублей 00 копеек  
 "Шаг аукциона" по лоту N 23 – 15 196 (Пятнадцать тысяч сто девяносто шесть) рубль 75 копеек;  
 Размер задатка по лоту N 23 – 30 393 (Тридцать тысяч триста девяносто три) рубля 50 копеек;

## Лот №24

№ лота	Адресные ориентиры НТО	Номер НТО	Описание внешнего вида НТО	Тип НТО	Специализация НТО	Общая площадь НТО, кв.м.	Срок действия договора	Начальная (минимальная) цена договора (цена лота), в т.ч. НДС 20%, руб. **
24	Олимпийский пр-т, вблизи д.29	384	**	Павильон	Бытовые услуги	50	до 31.12.2029	303 935

Начальная (минимальная) цена договора (лота) N 24 – 303 935 (Триста три тысячи девятьсот тридцать пять) рублей 00 копеек  
 "Шаг аукциона" по лоту N 24 – 15 196 (Пятнадцать тысяч сто девяносто шесть) рубль 75 копеек;  
 Размер задатка по лоту N 24 – 30 393 (Тридцать тысяч триста девяносто три) рубля 50 копеек;

## Лот №25

№ лота	Адресные ориентиры НТО	Номер НТО	Описание внешнего вида НТО	Тип НТО	Специализация НТО	Общая площадь НТО, кв.м.	Срок действия договора	Начальная (минимальная) цена договора (цена лота), в т.ч. НДС 20%, руб. **
25	Олимпийский пр-т, вблизи д.29	385	**	Павильон	Бытовые услуги	50	до 31.12.2029	303 935

Начальная (минимальная) цена договора (лота) N 25 – 303 935 (Триста три тысячи девятьсот тридцать пять) рублей 00 копеек  
 "Шаг аукциона" по лоту N 25 – 15 196 (Пятнадцать тысяч сто девяносто шесть) рубль 75 копеек;  
 Размер задатка по лоту N 25 – 30 393 (Тридцать тысяч триста девяносто три) рубля 50 копеек;

**Приложение 1  
к извещению о проведении  
открытого аукциона в электронной форме  
на право размещения нестационарного торгового объекта**

**ФОРМА ПЕРВОЙ ЧАСТИ ЗАЯВКИ**

Организатору аукциона

Наименование оператора  
электронной площадки

**ЗАЯВКА**

на участие в открытом аукционе в электронной форме на право  
размещения нестационарного торгового объекта  
(первая часть заявки)

Заявитель извещает о своем желании принять участие в открытом аукционе в электронной форме на право размещения нестационарного торгового объекта, расположенного по адресу: \_\_\_\_\_, указанного в лоте N \_\_\_\_\_, который состоится " \_\_\_\_\_ " \_\_\_\_\_ 20\_\_ г. на электронной площадке на условиях, указанных в извещении о проведении открытого аукциона в электронной форме.

Заявитель обязуется разместить нестационарный торговый объект в соответствии с техническими характеристиками, указанными в извещении, в случае признания его победителем открытого аукциона в электронной форме.

**Приложение 2  
к извещению о проведении  
открытого аукциона в электронной форме  
на право размещения нестационарного торгового объекта**

**ФОРМА ВТОРОЙ ЧАСТИ ЗАЯВКИ**  
Организатору аукциона

Наименование оператора электронной площадки

**ЗАЯВКА**

на участие в открытом аукционе в электронной форме на право  
размещения нестационарного торгового объекта  
(вторая часть заявки)

Заявитель \_\_\_\_\_

(наименование, фирменное наименование (при наличии), место нахождения, почтовый адрес (для юридического лица), фамилия, имя, отчество (далее - ФИО) (при наличии), паспортные данные, место жительства (для индивидуального предпринимателя))

Номер контактного телефона \_\_\_\_\_

ИНН \_\_\_\_\_

ФИО и должность лица, уполномоченного на подписание договора

Документ, подтверждающий полномочия лица на подписание договора

Банковские реквизиты \_\_\_\_\_

Информация о налоговой инспекции \_\_\_\_\_

(для индивидуального предпринимателя)

В случае признания победителем либо единственным участником электронного аукциона договор будет подписан в сроки, установленные в извещении о проведении открытого аукциона в электронной форме.

Достоверность представленной информации подтверждаю.

Перечень прилагаемых документов \_\_\_\_\_

(Ф.И.О. заявителя) (должность (при наличии)) (подпись) (расшифровка подписи)

(дата, печать  
(при наличии печати))

**Приложение 3 (лот № 1)  
к извещению о проведении  
открытого аукциона в электронной форме  
на право размещения нестационарного торгового объекта**

Примерная форма

Договор N \_\_\_\_\_

на право размещения нестационарного торгового объекта

г. \_\_\_\_\_ "\_\_\_" \_\_\_\_\_ 20\_\_ г.  
Московская область

(наименование уполномоченного органа муниципального образования)

в лице \_\_\_\_\_,  
действующего на основании \_\_\_\_\_, в дальнейшем именуемая "Сторона 1", с одной стороны, и

в лице \_\_\_\_\_, действующего на основании \_\_\_\_\_, в дальнейшем совместно именуемые "Стороны", на основании протокола \_\_\_\_\_ от "\_\_\_" \_\_\_\_\_ 20\_\_ г. N \_\_\_\_\_ заключили настоящий Договор о нижеследующем:

**1. Предмет Договора**

1.1. В соответствии с настоящим Договором Стороне 2 предоставляется право на размещение нестационарного торгового объекта по адресу (адресному ориентиру), указанному в приложении № 1 к настоящему Договору, за плату, уплачиваемую в бюджет \_\_\_\_\_ (наименование муниципального образования).

**2. Срок действия Договора**

2.1. Настоящий Договор вступает в силу с даты его подписания и действует до "\_\_\_" \_\_\_\_\_, а в части расчетов - до полного его исполнения.

**3. Оплата по Договору**

3.1. Годовой размер платы за размещение нестационарного торгового объекта составляет \_\_\_\_\_, в том числе НДС 20% \_\_\_\_\_ (\_\_\_\_\_) рублей. Указанный размер платы начиная с первого января года, следующего за годом заключения настоящего договора, увеличивается на плановую максимальную ставку инфляции, установленную на соответствующий год федеральным законом о федеральном бюджете. Размер годовой платы считается измененным с 1 января соответственно и подлежит уплате Стороной 2 в измененном размере с указанной даты.

3.2. Оплата по Договору осуществляется в рублях Российской Федерации.

3.3. Плата за размещение нестационарного торгового объекта уплачивается в безналичном порядке по реквизитам Стороны-1, указанным в настоящем договоре, равными платежами ежеквартально до 15 (пятнадцатого) числа первого месяца календарного квартала. Датой оплаты считается дата поступления денежных средств на счет Стороны 1.

3.4. Размер платы за неполный календарный квартал определяется путем деления суммы, указанной в пункте 3.1 настоящего договора, на количество календарных дней в году и умножения полученной суммы на количество календарных дней в соответствующем квартале, в котором предоставляется право на размещение нестационарного торгового объекта.

3.5. Плата за размещение нестационарного торгового объекта вносится Стороной 2 с момента подписания Договора в течение всего срока его действия независимо от фактического размещения нестационарного торгового объекта.

3.6. Сторона 2 не вправе уступать права и осуществлять перевод долга по обязательствам, возникшим из заключенного Договора. Обязательства по такому Договору должны быть исполнены Стороной 2 лично, если иное не установлено законодательством Российской Федерации.

**4. Права и обязанности Сторон**

4.1. Сторона 1 обязуется:

4.1.1. Предоставить Стороне 2 право на размещение нестационарного торгового объекта, указанного в приложении № 1 к настоящему Договору, с момента заключения настоящего Договора.

4.1.2. В течение срока действия настоящего Договора не заключать Договор на право размещения нестационарного торгового объекта по адресу (адресному ориентиру), указанному в приложении № 1 к настоящему Договору, с иными лицами.

4.1.3. Направить Стороне 2 сведения об изменении своего почтового адреса, банковских, иных реквизитов в срок не позднее трех календарных дней с момента со-

ответствующих изменений в письменной форме с указанием новых реквизитов. В противном случае все риски, связанные с исполнением Стороной 2 своих обязательств по Договору, несет Сторона 1.

4.2. Сторона 1 имеет право:

4.2.1. Требовать от Стороны 2 надлежащего исполнения обязательств в соответствии с настоящим Договором, а также требовать своевременного устранения выявленных недостатков.

4.2.2. Лично или через специализированные организации осуществлять контроль за выполнением Стороной 2 настоящего Договора.

4.2.3. По истечении пяти календарных дней после окончания срока действия Договора без уведомления Стороны 2 осуществить демонтаж нестационарного торгового объекта при неисполнении в установленный Договором срок этой обязанности Стороной 2.

4.3. Сторона 2 обязуется:

4.3.1. Осуществлять установку и эксплуатацию нестационарного торгового объекта в соответствии с условиями настоящего Договора, Положением «Об организации нестационарной торговой деятельности на территории городского округа Мытищи Московской области» и требованиями законодательства Российской Федерации.

4.3.2. Осуществлять эксплуатацию нестационарного торгового объекта в полном соответствии с характеристиками размещения нестационарного торгового объекта, указанными в приложении № 2 к настоящему Договору.

4.3.3. В течение 2 рабочих дней с момента заключения Договора подать заявление о внесении сведений в торговый реестр Московской области (для хозяйствующих субъектов, не включенных в торговый реестр Московской области).

4.3.4. В течение всего срока действия Договора обеспечить надлежащее состояние и внешний вид нестационарного торгового объекта.

4.3.5. Своевременно производить оплату в соответствии с условиями настоящего Договора.

4.3.6. После монтажа, демонтажа, ремонта нестационарного торгового объекта, иных работ в месте размещения нестационарного торгового объекта и на прилегающей территории привести место размещения нестационарного торгового объекта в первоначальное состояние.

4.3.7. Не позднее пяти календарных дней со дня окончания срока действия настоящего Договора демонтировать нестационарный торговый объект. В случае невыполнения данного условия Сторона-1 производит демонтаж и вывоз нестационарного торгового объекта своими силами с возмещением фактически понесенных затрат со Стороны-2.

4.3.8. В случае расторжения Договора, а также в случае признания его недействительным Сторона 2 обязана произвести демонтаж нестационарного торгового объекта в течение пяти календарных дней и привести место размещения нестационарного торгового объекта в первоначальное состояние.

4.3.9. Направить Стороне 1 сведения об изменении своего почтового адреса, банковских, иных реквизитов в срок не позднее трех календарных дней с момента соответствующих изменений в письменной форме с указанием новых реквизитов.

4.3.10. Обеспечить размещение на Объекте QR-кода с информацией о хозяйствующем субъекте Объекта, месте нахождения, виде, специализации, площади Объекта, основании и периоде размещения, адресе (координатах) размещения, а также инструкцию по распознаванию QR-кода.

4.3.11. Не допускать передачу прав по настоящему договору третьим лицам.

4.4. Сторона 2 имеет право:

4.4.1. Использования места размещения нестационарного торгового объекта для целей, связанных с осуществлением прав владельца нестационарного торгового объекта, в том числе с его эксплуатацией, техническим обслуживанием и демонтажем.

4.4.2. Инициировать досрочное расторжение настоящего Договора по соглашению Сторон, если место размещения нестационарного торгового объекта, в силу обстоятельств, за которые Сторона 2 не отвечает, окажется в состоянии непригодном для использования.

**5. Ответственность Сторон**

5.1. Стороны несут ответственность за невыполнение либо ненадлежащее выполнение условий Договора в соответствии с законодательством Российской Федерации.

5.2. В случае нарушения Стороной 2 сроков оплаты, предусмотренных настоящим Договором, она обязана уплатить неустойку (пени) в размере 0,1% от суммы задолженности за каждый день просрочки в течение 5 (пяти) банковских дней с даты получения соответствующей претензии от Стороны 1.

5.3. В случае размещения нестационарного торгового объекта с нарушением требований законодательства Российской Федерации Сторона 2 обязана уплатить неустойку (штраф) в размере 10% от суммы, указанной в пункте 3.1 Договора, за каждый факт нарушения, в течение 5 (пяти) банковских дней с даты получения соответствующей претензии Стороны 1.

5.4. Убытки Стороны 1, возникшие в связи с неисполнением (ненадлежащим исполнением) Стороной 2 условий настоящего Договора, взыскиваются в полном размере сверх неустоек, предусмотренных пунктами 5.1 и 5.2 настоящего Договора.

5.5. За ненадлежащее исполнение Стороной 1 обязательств, предусмотренных Договором, начисляется штраф в виде фиксированной суммы в размере 2,5 (две целые и пять десятых) процента платы за Договор.

5.6. Возмещение убытков и уплата неустойки за неисполнение обязательств не освобождает Стороны от исполнения обязательств по Договору.

**6. Порядок изменения, прекращения и расторжения Договора**

6.1. Договор может быть расторгнут:

по соглашению Сторон;

в судебном порядке;

в связи с односторонним отказом Стороны от исполнения обязательств по настоящему Договору в соответствии с законодательством Российской Федерации и настоящим Договором.

6.2. Настоящий Договор может быть расторгнут Стороной 1 в порядке одностороннего отказа от исполнения Договора в случаях:

- невнесения в установленный Договором срок платы по настоящему Договору, если просрочка платежа составляет более тридцати календарных дней.

- неисполнения Стороной 2 обязательств, установленных пп. 4.3.1 - 4.3.5 настоящего Договора.

6.3. В случае одностороннего отказа от исполнения настоящего Договора Сторона 1 обязана направить соответствующее уведомление о расторжении Договора Стороне 2 в письменном виде заказным почтовым отправлением с подтверждением получения отправления Стороной 2, либо нарочно под роспись, либо телеграммой, либо посредством факсимильной связи, либо по адресу электронной почты, либо с использованием иных средств связи и доставки, обеспечивающих фиксирование такого уведомления и получение Стороной 1 подтверждения о его вручении Стороне 2.

Выполнение Стороной 1 указанных выше требований считается надлежащим уведомлением Стороны 2 об одностороннем отказе от исполнения Договора. Датой такого надлежащего уведомления признается дата получения Стороной 1 подтверждения о вручении Стороне 2 указанного уведомления либо дата получения Стороной 1 информации об отсутствии Стороны 2 по ее адресу места нахождения.

При невозможности получения указанных подтверждений либо информации датой такого надлежащего уведомления признается дата по истечении 15 (пятнадцати) календарных дней с даты размещения решения Стороны 1 об одностороннем отказе от исполнения Договора на официальном сайте в информационно-телекоммуникационной сети Интернет Стороны 1.

Решение Стороны 1 об одностороннем отказе от исполнения Договора вступает в силу и Договор считается расторгнутым через 10 (десять) календарных дней с даты надлежащего уведомления Стороной 1 Стороны 2 об одностороннем отказе от исполнения Договора.

6.4. Расторжение Договора по соглашению Сторон производится путем подписания соответствующего соглашения о расторжении.

6.5. В случае досрочного расторжения настоящего Договора на основании п. 6.2 настоящего Договора денежные средства, оплаченные Стороной 2, возврату не подлежат.

7. Порядок разрешения споров

7.1. В случае возникновения любых противоречий, претензий и разногласий, а также споров, связанных с исполнением настоящего Договора, Стороны предпринимают усилия для урегулирования таких противоречий, претензий и разногласий в добровольном порядке с оформлением совместного протокола урегулирования споров.

7.2. Все достигнутые договоренности Стороны оформляют в виде дополнительных соглашений, подписанных Сторонами и скрепленных печатями (при наличии).

7.3. До передачи спора на разрешение суда Стороны принимают меры к его урегулированию в претензионном порядке.

7.4. Претензия должна быть направлена в письменном виде. По полученной претензии Сторона должна дать письменный ответ по существу в срок не позднее 15 (пятнадцати) календарных дней с даты ее получения. Оставление претензии без ответа в установленный срок означает признание требований претензии.

7.5. Если претензионные требования подлежат денежной оценке, в претензии указывается истребуемая сумма и ее полный и обоснованный расчет.

7.6. В подтверждение заявленных требований к претензии должны быть приложены необходимые документы либо выписки из них.

7.7. В претензии могут быть указаны иные сведения, которые, по мнению заявителя, будут способствовать более быстрому и правильному ее рассмотрению, объективному урегулированию спора.

7.8. В случае невыполнения Сторонами своих обязательств и недостижения взаимного согласия споры по настоящему Договору разрешаются в Арбитражном суде Московской области.

8. Форс-мажорные обстоятельства

8.1. Стороны освобождаются за частичное или полное неисполнение обязательств по настоящему Договору, если оно явилось следствием обстоятельств непреодолимой силы.

8.2. Сторона, для которой создалась невозможность исполнения обязательств, обязана в письменной форме в 10-дневный срок письменно известить другую Сторону о наступлении вышеизложенных обстоятельств, предоставив дополнительно подтверждение компетентных органов.

8.3. Невыполнение условий пункта 8.2 Договора лишает Сторону права ссылаться на форс-мажорные обстоятельства при невыполнении обязательств по настоящему Договору.

9. Прочие условия

9.1. Вносимые в настоящий Договор дополнения и изменения оформляются письменно дополнительными соглашениями, которые являются неотъемлемой частью настоящего Договора с момента их подписания Сторонами.

9.2. Настоящий Договор составлен в четырех экземплярах, имеющих равную юридическую силу. Один экземпляр для Стороны - 2, три экземпляра для Стороны-1.

9.3. Неотъемлемыми частями Договора являются:

- Приложение № 1 «Характеристики размещения нестационарного торгового объекта»,
- Приложение № 2 «Схема благоустройства прилегающей территории»,
- Приложение № 3 «Внешний вид торгового объекта в соответствии с утвержденным архитектурным обликом».

10. Адреса, банковские реквизиты и подписи Сторон

Сторона 1

Сторона 2

Приложение №1  
к договору на право размещения нестационарного торгового объекта  
от "\_\_\_" \_\_\_\_\_ 20\_\_ г. № \_\_\_\_\_

Характеристики размещения нестационарного торгового объекта

N	Адресные ориентиры нестационарного торгового объекта	Номер НТО	Тип НТО	Специализация НТО	Общая площадь НТО, кв. м	Срок действия договора
1	площадь Вокзальная, вблизи стр. 1	361	Торговая галерея	Сельскохозяйственная продукция	250,00	до 31.12.2029

1	площадь Вокзальная, вблизи стр. 1	361	Торговая галерея	Сельскохозяйственная продукция	250,00	до 31.12.2029
---	-----------------------------------	-----	------------------	--------------------------------	--------	---------------

Подписи Сторон:

Сторона 1:

Сторона 2:

Приложение №2  
к договору на право размещения нестационарного торгового объекта  
от "\_\_\_" \_\_\_\_\_ 20\_\_ г. № \_\_\_\_\_

СХЕМА БЛАГОУСТРОЙСТВА  
ПРИЛЕГАЮЩЕЙ ТЕРРИТОРИИ,  
по адресу: площадь Вокзальная, вблизи стр.1



- Нестационарный торговый объект
- Твердое покрытие в пределах 1 м.
- Контейнер для мусора
- Прилегающая территория к торговому объекту в пределах 5 м.

Подписи Сторон:

Сторона 1:

Сторона 2:

Приложение №3  
к договору на право размещения нестационарного торгового объекта  
от «\_\_\_» \_\_\_\_\_ 20\_\_ № \_\_\_\_\_

ВНЕШНИЙ ВИД НЕСТАЦИОНАРНОГО ТОРГОВОГО ОБЪЕКТА  
(ТОРГОВОЙ ГАЛЕРЕИ)  
В СООТВЕТСТВИИ С УТВЕРЖДЕННЫМ  
АРХИТЕКТУРНЫМ ОБЛИКОМ



Рис.1

- Длина торговой галереи (размер в осях) - 54 м. (определено в Проекте торговых павильонов-приложение №4 к договору),
- Ширина торговой галереи (размер в осях) - 8.1м. (определено в Проекте торговых павильонов-приложение №4 к договору).



Рис. 2



Рис. 3



Рис. 4

#### ТЕХНИЧЕСКОЕ ЗАДАНИЕ НА ИЗГОТОВЛЕНИЕ И УСТАНОВКУ НЕСТАЦИОНАРНОГО ТОРГОВОГО ОБЪЕКТА (ТОРГОВОЙ ГАЛЕРЕИ):

1. Техническое задание по изготовлению и установке торговых павильонов 3000х9000мм (размер в осях) – 2 шт, 3000х12000мм (размер в осях) – 1 шт.

##### Общие требования.

Место выполнения работ: Россия, Московская обл. г. Мытищи, Центральный парк культуры и отдыха.

Требования к срокам выполнения работ: изготовление, поставка и монтаж торговых павильонов - 30 календарных дней с момента заключения договора.

##### 2. Требования к выполняемым работам и системам навесных вентилируемых фасадов.

Выполнение работ по изготовлению и установке торговых павильонов выполняется на основании настоящего технического задания, архитектурного проекта, в соответствии с положениями и требованиями законодательства Российской Федерации: Федеральным законом «О техническом регулировании» №184-ФЗ от 27.12.2002г., «О пожарной безопасности» от 21.12.1994 № 69-ФЗ, Гражданскому и Градостроительному кодексам Российской Федерации, и другим действующими нормативно-правовым актам Российской Федерации.

##### Работы:

№ позиции	Наименование работ	Ед. изм.	Кол-во
1.	Изготовление каркаса из металлопрофиля	комплект	3
2.	Монтаж каркасов павильонов	комплект	3
3.	Окраска в 2 слоя эмалью ПФ-115 по грунту ГФ-02	комплект	3
4.	Монтаж ограждающих конструкций из трехслойных сэндвич-панелей	м2	288,7
5.	Монтаж кровли из трехслойной кровельной сэндвич-панели	м2	99

6.	Изготовление алюминиевых композитных панелей	м2	260,2
7.	Монтаж алюминиевых композитных панелей (отделка фасада и отделка декоративных коробов)	м2	260,2
8.	Профиль оцинкованный		-
9.	Монтаж декинга из ДПК (отделка цоколя)	м2	31,2
10.	Устройство оснований полов из фанеры в один слой	м2	80,4
11.	Устройство покрытия пола (линолеум)	м2	80,4
12.	Монтаж плинтусов		
13.	Устройство оснований из OSB-плиты под отделку керамогранитом	м2	73,4
14.	Отделка полов и стен керамогранитом	м2	67,1
15.	Монтаж оконных конструкций	Шт.	19
16.	Монтаж дверей наружных	Шт.	4
17.	Монтаж дверей внутренних	Шт.	2
18.	Монтаж антивандальных конструкций (рольставни)	Шт.	23
19.	Монтаж освещения наружного (скрытая светодиодная лента во влагозащищенном профиле)	М.	66,8
20.	Монтаж светильников потолочных внутренних	Шт.	24
21.	Монтаж выключателей	Шт.	9
22.	Блок управления шкафного исполнения или распределительный пункт (шкаф), устанавливаемый: на стене, высота и ширина до 250*300 мм	Шт.	3
23.	Монтаж автоматов А16	Шт.	3
24.	Подключение павильонов к наружным сетям и монтаж систем водоснабжения и канализации	У.е.	1
25.	Монтаж сантехнических приборов и оборудования	У.е.	1

#### Характеристики материалов

Наименование материала (товара, используемого при выполнении работ)	Характеристики
Трубы стальные квадратные	- Размер: 80х80,60х60 - Толщина стенки: не менее 3мм и не более 6 мм - Площадь сечения см <sup>2</sup> : не менее 6,69 и не более 12,34 - Момент инерции см <sup>4</sup> : не менее 35,81 и не более 58,60 - Момент сопротивления см <sup>3</sup> : не менее 11,94 и не более 19,53 - ГОСТ 8639-82
Трубы стальные прямоугольные	- Размер: 40х25мм; - Толщина стенки: не менее 2,5мм и не более 4мм - Площадь сечения см <sup>2</sup> : не менее 2,89 и не более 4,28 - Момент инерции см <sup>4</sup> : X - не менее 2,72 и не более 3,51; Y - не менее 5,78 и не более 7,67 - Момент сопротивления см <sup>3</sup> : X - не менее 1,17 и не более 2,81; Y - не менее 2,89 и не более 3,83 - ГОСТ 8645-68
Грунт ГФ 021	- Адгезия пленки не более 1 балла - Степень перетира 40мкм - Условная вязкость 45 - Эластичность при изгибе 1мм - Ударная прочность не менее 50 см - Хлористого натрия/ минеральных масел не менее 24/48 часов - Плотность 1,25-1,3 кг/л - Устойчивость к температурным колебаниям не менее -45 и не более +60°
Краска ПФ 115	-Массовая часть нелетучих веществ, %: 49-70 -Блеск поверхности, % ≥ 50 -Вязкость условная при T= 20° 60-120 С -Время высыхания при 20°С, ч ≤24 - Ударная прочность ≥40 -Водостойкость ≥2 -Маслостойкость ≥24 -Устойчивость к моющим средствам, ч ≥15 -ГОСТ 6465-76
Стеновые трехслойные сэндвич-панели (внутренние стены – RAL 7022)	-Трехслойная гладкая заводская сэндвич-панель с обкладками из оцинкованной стали (0,55 мм) -Утеплитель – пенополистирол ППС 80 мм
Кровельные трехслойные сэндвич-панели (внутренний цвет потолка RAL – 7022, серый)	-Трехслойная заводская сэндвич-панель с обкладками из оцинкованной стали (0,55 мм) -Утеплитель – пенополистирол ППС 80 мм
Панели композитные алюминиевые с сердечником из минерального наполнителя (Декоративные короба - RAL 7022; Наружные стены - с имитацией текстуры дерева, цвет согласовать со Стороной-1)	-Группа горючести Г1. -Группа воспламеняемости В1 -Группа дымообразующей способности Д2 -Группа токсичности Т1 -Теплота сгорания внутреннего слоя наполнителя МДж/кг 11-12 -Толщина общая 4мм -Покрывтие: PVDF -На лицевую сторону нанесена защитная плёнка -Оборотная сторона панелей покрыта грунтовкой -Гарантия на используемые материалы не менее 20лет



Рольставни (RAL 7022)	- Тип: накладной (скрыть за декоративными коробами) - Открывание механическое - Высота профиля: не менее 40мм 2340x2720(h) – 2шт./комплект (итого 6 шт.) 2340x900(h) – 2шт./комплект (итого 6 шт.) 1190x900(h) – 1шт./комплект (итого 3 шт.) 1190x1845(h) – 1шт./комплект (итого 3 шт.) 2140x2720(h) – 1шт./комплект (итого 3 шт.) 1240x2720(h) – 1шт. 740x720(h) – 1шт. (Размеры всех изделий уточнить по технической документации завода-изготовителя)
Окна	2250x2675(h)мм, проём 2300x2720(h)мм – 2шт./комплект (итого 6 шт.) 2250x850(h)мм, проём 2300x900(h)мм – 2шт./комплект (итого 6 шт.) 1100x850(h)мм, проём 1150x900(h)мм, с поворотнo-откидным открыванием – 1шт./комплект (итого 3 шт.) 1100x1800(h)мм, проём 1150x1850(h)мм, с вертикально-подъемным открыванием (раздача) – 1шт./комплект (итого 3 шт.) 650x670(h)мм, проём 700x720(h)мм, с поворотнo-откидным открыванием, стекло матовое – 1шт.
Двери наружные	2050x2675(h)мм, проём 2100x2720(h)мм, двустворчатая со стеклянным заполнением - 1шт./комплект (итого 3 шт.) 1150x2675(h)мм, проём 1200x2720(h)мм, одностворчатая глухая с верхней фрамугой (стекло матовое) - 1шт.
Двери внутренние	Двери с покрытием ПВХ, 2шт.
Саморезы кровельные (RAL по согласованию с заказчиком)	- Размер: 5,5x19мм; - Наконечник: сверло; - Покрытие: порошковая краска - Размер под ключ: 8мм; - Шлиц: внешний шестигранник; - Форма головки: шестигранная; - Шаг резьбы не более 1,8мм; - Толщина фланца 1мм; - Диаметр фланца не менее 10мм и не более 11мм; - Высота головки не менее 5,25 и не более 5,40мм; - Размер под ключ не менее 7,78мм и не более 8мм; - Толщина цинкового слоя не менее 15мкм.
Саморез по металлу с прессшайбой	- Размер не менее 4,2 *32мм; - Твердость сердцевины 270-425MIN; - Твердость поверхности 560 MIN; - Сталь С1022; - Наконечник- белый цинк.
Плиты ориентированно-стружечные	- Тип: OSB-3 влагостойкая; - Размер: 2500x1250мм; - Толщина: не менее 14 и не более 18мм; - Прочность на изгиб N/мм2 -главная ось: не менее 18 и не более 20; - Прочность на изгиб N/мм2 - боковая ось: не менее 9 и не более 10; - Модуль упругости N/м2 –главная ось: не менее 3500; - Модуль упругости N/м2 –боковая ось: не менее 1400; - Устойчивость к растяжению перпендикулярно к плоскости плиты N/м2 – не менее 0,30 и не более 0,32; - Разбухание не более 15%; - Класс эмиссии формальдегида E1.
Ламинированная фанера	- Размер: 1220x2440мм предельное отклонение длины и ширины ±3мм; - Толщина: не менее 12мм и не более 24мм; - Покрытие: ламинированной пленкой из термореактивных полимеров 1 сорт; - Недостача шпона во внутренних слоях допускается глубиной - не более 2 мм; длиной не более 10мм; -Дефекты обрезки: сколы допускаются длиной не более 5мм.
Линолеум	- Коммерческий, износостойкий
Керамогранит	- Керамогранит с высокой износостойкостью. Рекомендуемые размеры керамогранита – 30x30, 30x60, 60x60см
Промукав Труба, гофрированная ПП лёгкая 350 Н не распространяющая горение	- Материал: полипропилен; - Наружный диаметр: не менее 32мм; - Внутренний диаметр: не менее 24мм; - Диапазон рабочей температуры: -45 +115 °С; - Климатическое исполнение: В2; - Прочность при сжатии: 350Н.
Кабель силовой с медными жилами с поливинилхлоридной изоляцией в поливинилхлоридной оболочке без защитного покрова: ВВГнг	- Изоляция: входят три медных жилы, изолятор и оболочку из ПВХ композита, не подверженного горению; - Напряжение: 0,66 кВ; - Число жил: 3; - Сечение: 2,5мм <sup>2</sup>
Выключатель одноклавишный для открытой проводки	- Материал: пластик; - Количество клавиш: 1; - Степень защиты: IP20; - Номинальный ток: 10А; - Номинальное напряжение: 250В
Светильники потолочные внутренние светодиодные	- Тип светильника – накладной - Тип лампы – светодиодная - Напряжение – 200-240 В, - Степень защиты – IP 65
Светильник наружный светодиодный	- Светодиодная лента во влагозащищенном профиле
Щиты с монтажной панелью: ЩМП-2.3.1-0.	- Вид установки: навесной; - Степень защиты: IP66; - Материал: сертифицированная сталь металл толщиной не менее 1,2мм; - Покрытие корпуса: текстурированный полиэстеровый порошок; - Климатическое исполнение: УХЛ 2 для IP 66; - Цвет корпуса: RAL 7022; - Номинальный ток устанавливаемой аппаратуры: 63-400А; - Размер: 250x300x150мм;

Выключатели автоматические	- Автоматический выключатель 16А рассчитан на работу в сетях переменного тока при номинальном напряжении 220В и частоте 50 Гц; - номинальный ток: 16А; - номинальное значение дифференциального тока: 30мА; - значение номинального не отключающего тока 15 мА; - Степень защиты IP20.
Водонагреватель	- Тип-накопительный; - Объем 60-80л; - Номинальная мощность – 1300/2000Вт; - Номинальное напряжение – 220В.

Вид павильонов:  
павильон 3000x9000мм – 2 шт.

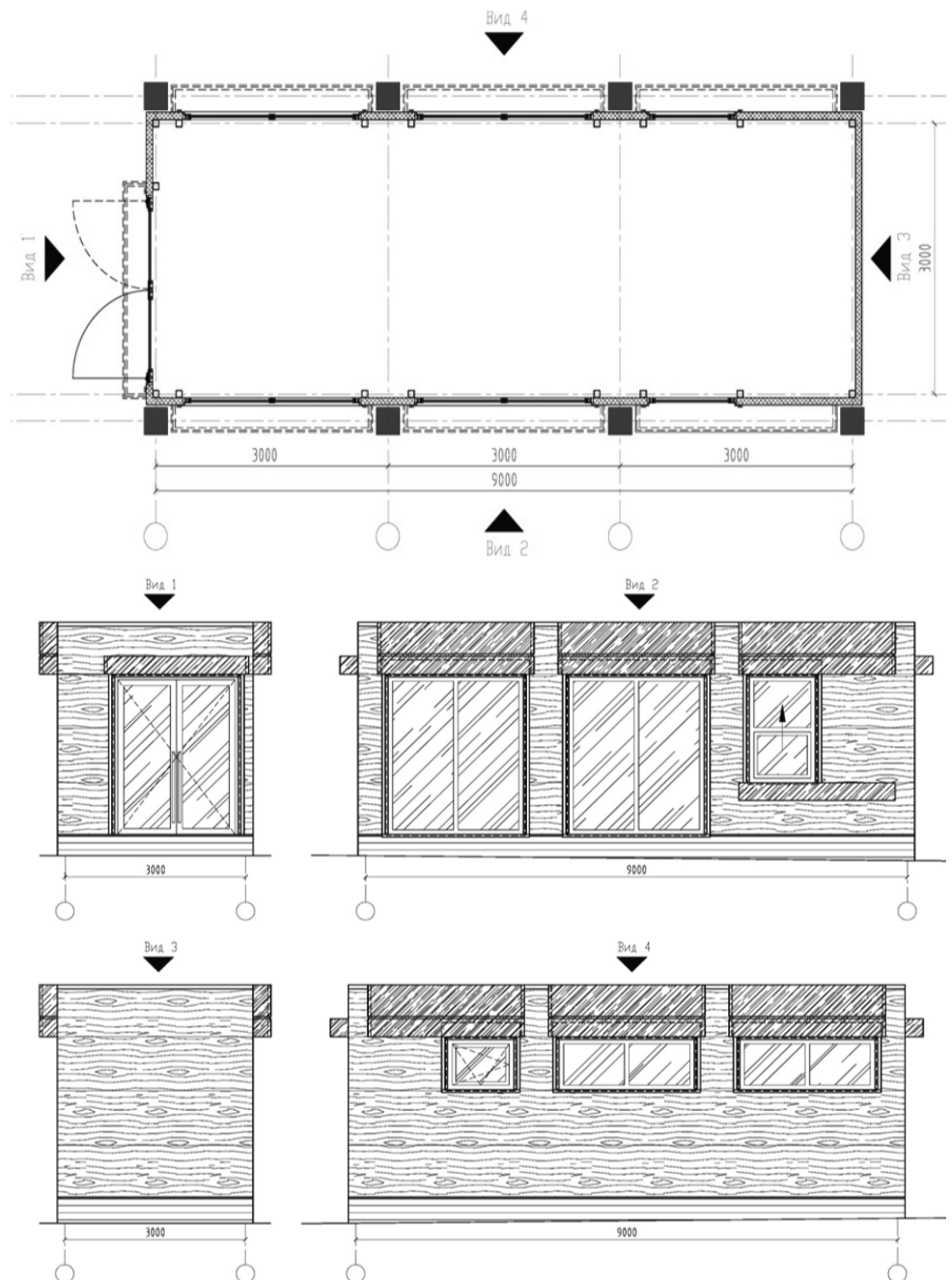

павильон 3000x12000мм – 1 шт.

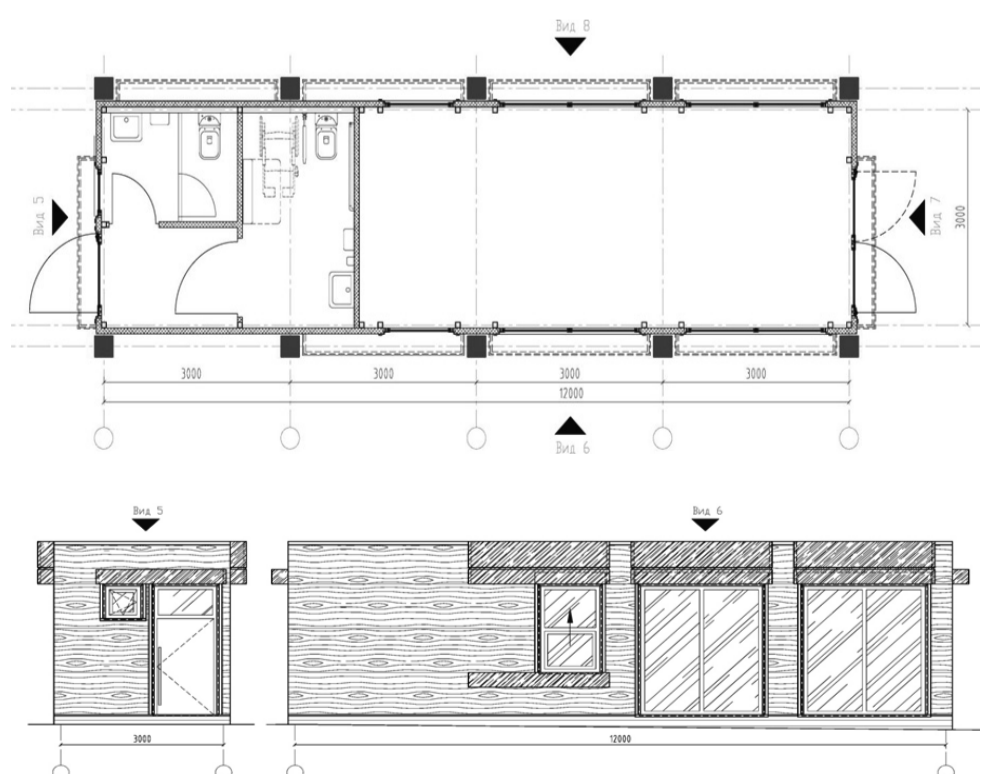

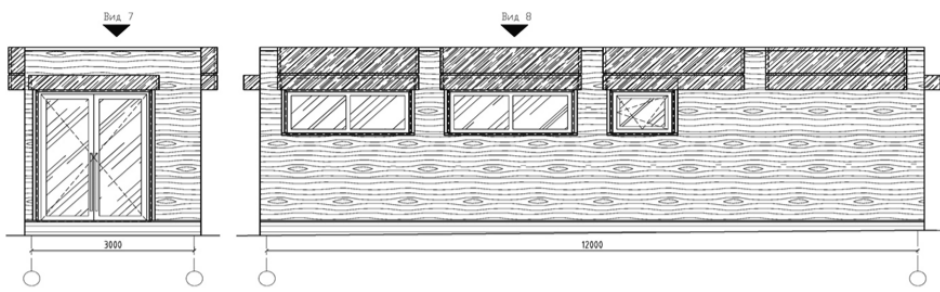

Вертикальный разрез

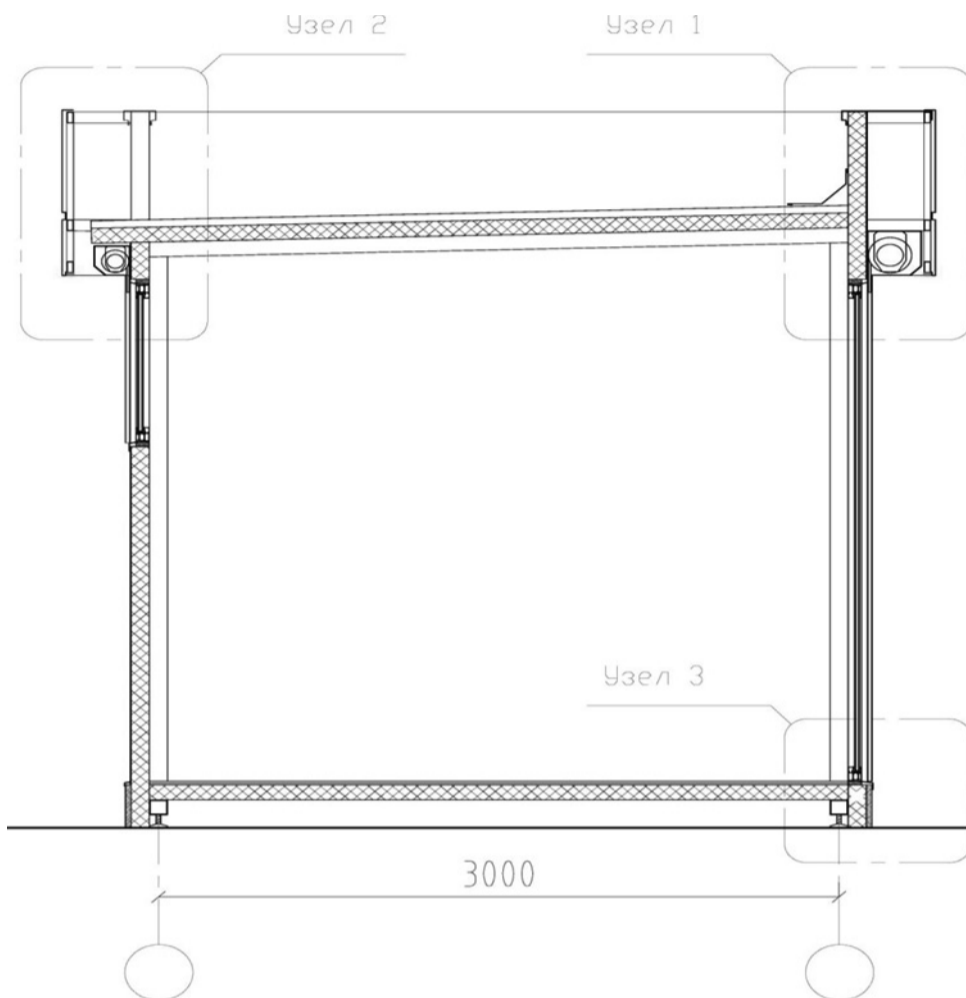

### 3. Описание работ и материалов:

#### Несущий металлический каркас:

Каркас металлический сварной выполнен в соответствии с СП 16.13330.2011 (СНиП II-23-81\*) Стальные конструкции.

Каркас металлический сварной, выполнен из профильных труб 80x80, сваренных между собой электродуговой сваркой. Для связей, пролетов и распорок используются одиночные и парные уголки, гнутосварные профили или прямоугольные трубы.

Изготовление стальных конструкций выполнять в соответствии с ГОСТ 23118-2012 «Конструкции стальные строительные», СП 53-101-98 «Изготовление и контроль качества стальных строительных конструкций», указаниями и требованиями настоящего проекта, а также с учетом дополнительных технических требований монтажной организации.

Заводские сварные соединения производить согласно ГОСТ 14771-76 дуговая сварка в защитном газе. При ручной дуговой сварке способ сварки должен обеспечивать свойства сварных соединений, выполненных электродами типа Э-50 по ГОСТ 9467-75. Не допускается уменьшение проектных размеров сварных швов. Размеры и форму сварных швов принимать с учетом условий п.14.1.7 СП 16.13330.2011. Разделку кромок под сварку, размеры и форму сварных швов принимать в соответствии с п.4.1.2 СП 16.13330.2011.

Изготовление и монтаж конструкций производить в соответствии с требованиями рабочих чертежей. Класс точности конструкции при изготовлении элементов согласно ГОСТ 23118-99. Виды работ, для которых необходимо составить акты освидетельствования скрытых работ. При монтаже металлоконструкции должна быть обеспечена их устойчивость на всех стадиях монтажа.

Конструкции поставляются на площадку строительства в огрунтованном виде в соответствии с требованиями СП 28.13330.2012: грунтовка ГФ – 021 или аналог по ТУ 2312-507-0-05034239-2000- два слоя, эмаль ПФ-115 ВЭ или аналог по ТУ-6-10-1826-81 – два слоя. Не подлежат огрунтованию зоны монтажной сварки на расстоянии 100мм по обе стороны сварного шва. Подготовку поверхности перед нанесением лакокрасочных покрытий производить механическим (проволочные щетки) и химическим (обезжиривание в органических растворителях) методами. После монтажа конструкций все металлические элементы и сварные швы должны быть обработаны грунтовками согласно СП 28.13330.2012.

#### Крыша(потолок):

Выполнен в соответствии с СП 16.13330.2011 (СНиП II-23-81\*) Стальные конструкции.

Основание потолка – конструкция металлическая сварная, выполнена из профильных труб 60x60, сваренных между собой электродуговой сваркой. Изготовление стальных конструкций выполнять в соответствии с ГОСТ 23118-2012 «Конструкции стальные строительные», СП 53-101-98 «Изготовление и контроль качества стальных строительных конструкций», указаниями и требованиями настоящего проек-

та, а также с учетом дополнительных технических требований монтажной организации.

Заводские сварные соединения производить согласно ГОСТ 14771-76 дуговая сварка в защитном газе. При ручной дуговой сварке способ сварки должен обеспечивать свойства сварных соединений, выполненных электродами типа Э-50 по ГОСТ 9467-75 Не допускается уменьшение проектных размеров сварных швов. Размеры и форму сварных швов принимать с учетом условий п.14.1.7 СП 16.13330.2011. Разделку кромок под сварку, размеры и форму сварных швов принимать в соответствии с п.4.1.2 СП 16.13330.2011.

Изготовление и монтаж конструкций производить в соответствии с требованиями рабочих чертежей. Класс точности конструкции при изготовлении элементов согласно ГОСТ 23118-99. При монтаже металлоконструкции должна быть обеспечена их устойчивость на всех стадиях монтажа согласно проекту производства работ.

Конструкции поставляются на площадку строительства в огрунтованном виде в соответствии с требованиями СП 28.13330.2012: грунтовка ГФ – 021 или аналог по ТУ 2312-507-0-05034239-2000- два слоя, эмаль ПФ-115 ВЭ или аналог по ТУ-6-10-1826-81 – два слоя. Не подлежат огрунтованию зоны монтажной сварки на расстоянии 100мм по обе стороны сварного шва. Подготовку поверхности перед нанесением лакокрасочных покрытий производить механическим (проволочные щетки) и химическим (обезжиривание в органических растворителях) методами. После монтажа конструкций все металлические элементы и сварные швы должны быть обработаны грунтовками согласно СП 28.13330.2012.

**Крыша односкатная** состоит из заводской трёхслойной кровельной сэндвич панели с обкладками из оцинкованной стали (0,55 мм). Утеплитель пенополистирол ППС 80 мм. Внутренний цвет потолка по RAL – 7022, серый. Вдоль заднего фасада предусмотреть свес кровельной панели для организации водоотвода. Монтаж и стыки панелей производить согласно рекомендациям поставщика-производителя

#### Пол (основание):

Выполнен в соответствии с СП 16.13330.2011 (СНиП II-23-81) Стальные конструкции. Основание пола конструкция-металлическая сварная, выполнена из профильных труб 60x60, сваренных между собой электродуговой сваркой. Изготовление стальных конструкций выполнять в соответствии с ГОСТ 23118-2012 «Конструкции стальные строительные», СП 53-101-98 «Изготовление и контроль качества стальных строительных конструкций», указаниями и требованиями настоящего проекта, а также с учетом дополнительных технических требований монтажной организации.

Заводские сварные соединения производить согласно ГОСТ 14771-76 дуговая сварка в защитном газе. При ручной дуговой сварке способ сварки должен обеспечивать свойства сварных соединений, выполненных электродами типа Э-50 или аналог по ГОСТ 9467-75. Не допускается уменьшение проектных размеров сварных швов. Размеры и форму сварных швов принимать с учетом условий п.14.1.7 СП 16.13330.2011. Разделку кромок под сварку, размеры и форму сварных швов принимать в соответствии с п.4.1.2 СП 16.13330.2011.

Изготовление и монтаж конструкций производить в соответствии с требованиями рабочих чертежей. Класс точности конструкции при изготовлении элементов согласно ГОСТ 23118-99. Виды работ, для которых необходимо составить акты освидетельствования скрытых работ. При монтаже металлоконструкции должна быть обеспечена их устойчивость на всех стадиях монтажа согласно проекту производства работ.

Конструкции поставляются на площадку строительства в огрунтованном виде в соответствии с требованиями СП 28.13330.2012: грунтовка ГФ – 021 или аналог по ТУ 2312-507-0-05034239-2000- два слоя, эмаль ПФ-115 ВЭ или аналог по ТУ-6-10-1826-81 – два слоя. Не подлежат огрунтованию зоны монтажной сварки на расстоянии 100мм по обе стороны сварного шва. Подготовку поверхности перед нанесением лакокрасочных покрытий производить механическим (проволочные щетки) и химическим (обезжиривание в органических растворителях) методами. После монтажа конструкций все металлические элементы и сварные швы должны быть обработаны грунтовками согласно СП 28.13330.2012.

Сверху стальных конструкций укладывается заводская трёхслойная сэндвич-панель с обкладками из оцинкованной стали (0,55 мм), с полимерным покрытием. Утеплитель – пенополистирол ППС 80 мм.

**Покрытие пола:** сверху трёхслойной сэндвич-панели - линолеум (коммерческий, износостойкий, типа Tarkett Acczent Pro, MODUS 3 или аналоги) по фанере ФК 1525x1525x12 мм, пластиковый плинтус по периметру.

**Покрытие пола в сантехническом блоке:** OSB-плита влагостойкая (типа Taleon, Kronospan или аналоги) с последующей укладкой керамогранита с высокой износостойкостью.

Рекомендуемые размеры керамогранита – 30x30, 30x60, 60x60см.

Керамогранит типа «Kerama Marazzi. Аллея», серый темный или аналоги.

#### Отделка стен:

**Фасады** отделяются гладкими трехслойными заводскими сэндвич-панелями с обкладками из оцинкованной стали (0,55 мм) (утеплитель – пенополистирол ППС 80 мм) с последующей облицовкой алюминиевым композитным материалом (4мм) с имитацией текстуры дерева (образцы согласовать со Сторорой-1). Цвет стен внутренней - RAL 7022.

Сэндвич-панели крепятся непосредственно к несущему металлическому каркасу. Монтаж и стыки панелей производить согласно рекомендациям поставщика-производителя.

**Отделка стен в сантехническом блоке** - OSB-плита влагостойкая (типа Taleon, Kronospan или аналоги) с последующей укладкой керамогранита с высокой износостойкостью.

Рекомендуемые размеры керамогранита – 30x30, 30x60, 60x60см. Керамогранит типа «Kerama Marazzi. Аллея», серый темный или аналоги.

**Доборные элементы** (обрамление проемов, подоконники, кровельные фартуки, капельники и т.д.) -оцинкованная сталь, окрашенная в цвет оконных рам, RAL7022.

**Декоративные короба**, закрывающие рольставни, представляют собой сварную конструкцию из труб прямоугольного сечения с облицовкой алюминиевыми композитными панелями (цвет RAL 7022).

Вдоль декоративных коробов предусмотреть скрытую светодиодную подсветку во влагозащищенном профиле. Внешние размеры коробов: 2600x880(h)x300мм, с декоративным пазом 20x40мм (итого 19 шт.) 2400x300(h)x300мм \* (итого 4 шт.) (\*Высоту короба уточнить после утверждения конструкции рольставен).

#### Декоративные короба. Схематичное изображение:

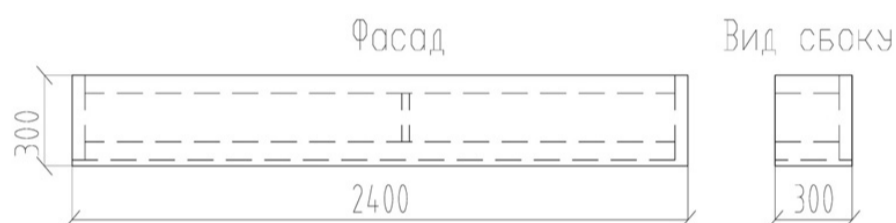
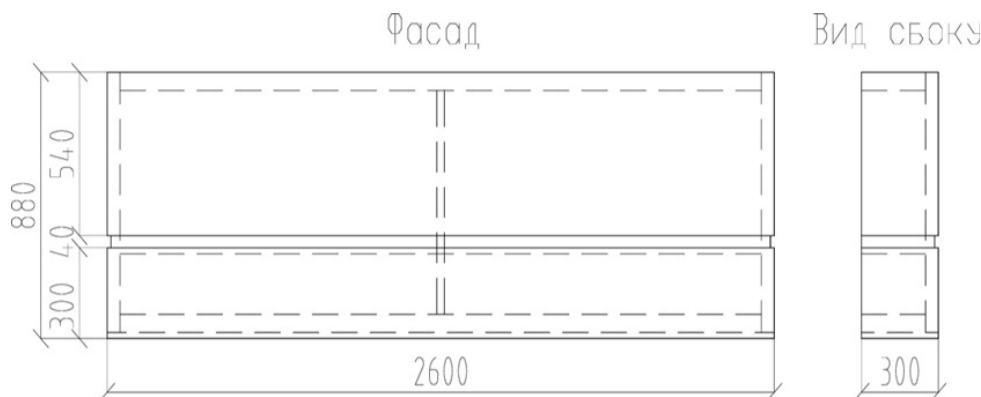

#### Узел 1:

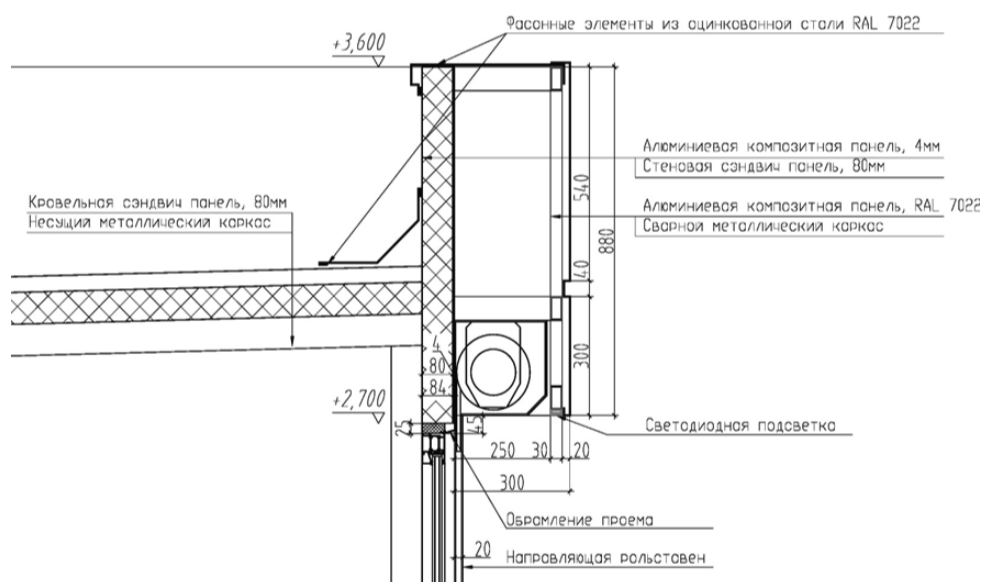

#### Узел 2:

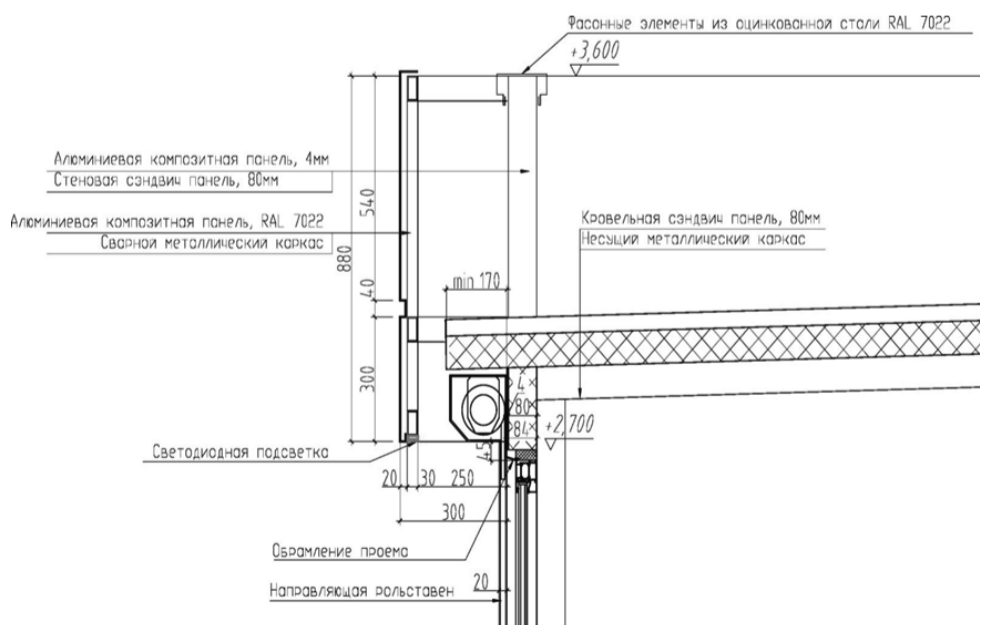

#### Отделка цоколя:

В уровне цоколя стеновые сэндвич-панели облицевать декингом из ДПК (типа SW Fagus пепельный). Производитель, артикул и цвет декинга – аналогично облицовке террас.

Стык алюминиевой композитной панели и декинга произвести при помощи цокольного отлива (цвет RAL 7022). Планки отлива между собой соединяются внахлест.

#### Узел 3:

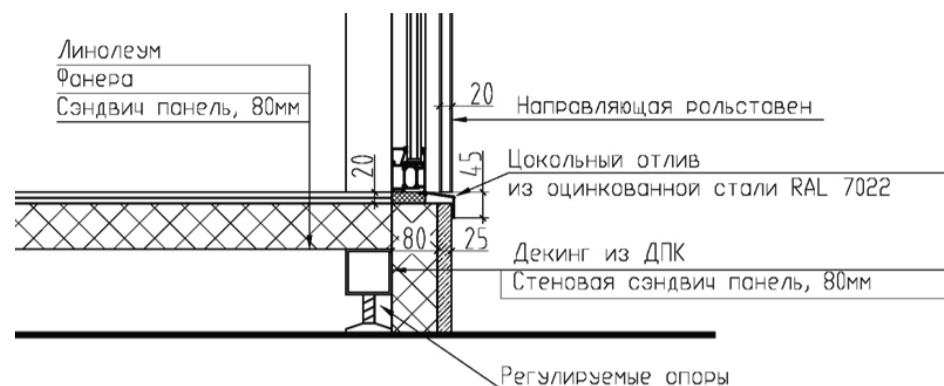

#### Окна:

**Оконные рамы** (цвет RAL 7022) выполнены из алюминиевого сплава AlMg-Si 0.5 F 22 анодируемый. Прочностные свойства в соответствии с DIN 1725. Тип герметизирующего уплотнения – внешняя предкамера с перекрытием. Терморазрыв выполнен в виде двух непрерывных полиамидных прутков, армированных стекловолокном. Толщина рамы не менее 68мм. Толщина створки не менее 68 или 76мм. Зазор между рамой и створкой не более 5мм. Просвет между створкой и верхним краем центрального уплотнителя не более 5мм. Полка под стекло не менее 22мм. Система из двух алюминиевых экструдированных профилей, жестко соединенных между собой с помощью двух полиамидных прутков, армированных стекловолокном. Поверхностная обработка профилей выполняется с применением анодирования в различные тона после обезжиривания и травления, путем окрашивания порошковыми эмалями в определяемой цветовой шкале. Фактурное антивандальное покрытие профилей - Coatex или аналог, цвет RAL 7022.

#### Размеры оконных проемов и элементов заполнения:

- 2250x2675(h)мм, проём 2300x2720(h)мм – 2шт./комплект (итого 6 шт.);
- 2250x850(h)мм, проём 2300x900(h)мм – 2шт./комплект (итого 6 шт.);
- 1100x850(h)мм, проём 1150x900(h)мм, с поворотнo-откидным открыванием – 1шт./комплект (итого 3 шт.);
- 1100x1800(h)мм, проём 1150x1850(h)мм, с вертикально-подъемным открыванием (раздача) 1шт./комплект (итого 3шт.);
- 650x670(h)мм, проём 700x720(h)мм, с поворотнo-откидным открыванием, стекло матовое – 1шт.

**Открывание окон** согласно проекту: поворотнo-откидное открывание окна на заднем фасаде и в зоне санузла, а также вертикально-подъемное открывание окна в зоне раздачи. Окно в санузле - остекление матовое типа Matelux или аналог.

**Доборные элементы** (обрамление проемов, подоконники и т.д.)-оцинкованная сталь, окрашена в цвет оконных рам, RAL7022.

**Подоконник раздачи** представляет собой сварную конструкцию из труб прямоугольного сечения с облицовкой алюминиевыми композитными панелями (цвет RAL 7022). Вдоль подоконника раздачи предусмотреть скрытую светодиодную подсветку во влагозащищенном профиле.

Внешние размеры подоконника раздачи: 2600x300(h)x300мм – 1 шт./комплект (итого 3 шт.).

#### Двери наружные:

**Двери** со стеклянным заполнением (цвет рам RAL 7022) выполнены из алюминиевого сплава AlMgSi 0.5 F 22 анодируемый. Прочностные свойства в соответствии с DIN 1725. Тип герметизирующего уплотнения – внешняя предкамера с перекрытием. Терморазрыв выполнен в виде двух непрерывных полиамидных прутков, армированных стекловолокном. Толщина рамы не менее 68мм. Толщина створки не менее 68 или 76мм. Зазор между рамой и створкой не более 5мм. Просвет между створкой и верхним краем центрального уплотнителя не более 5мм. Полка под стекло не менее 22мм. Система из двух алюминиевых экструдированных профилей, жестко соединенных между собой с помощью двух полиамидных прутков, армированных стекловолокном. Поверхностная обработка профилей выполняется с применением анодирования в различные тона после обезжиривания и травления, путем окрашивания порошковыми эмалями в определяемой цветовой шкале. Фактурное антивандальное покрытие профилей - Coatex или аналог, цвет RAL 7022.

**Входная дверь** - двустворчатая с пассивной и активной створками. Порог нулевой. Двери оборудованы запорным механизмом, доводчиком, ручка из нержавеющей стали вертикальная типа «штанга», длина ручки 1200мм. Двери должны быть спроектированы с учетом требований по доступности инвалидов и МГН.

**Входная дверь в сантехнический блок** - одностворчатая глухая с верхней фрамугой. Фактурное антивандальное покрытие профилей - Coatex или аналог, цвет RAL 7022. Цвет рам – RAL 7022, остекление матовое типа Matelux или аналог.

Порог нулевой. Дверь оборудована запорным механизмом, доводчиком, ручка из нержавеющей стали вертикальная типа «штанга», длина ручки 1200мм. Двери должны быть спроектированы с учетом требований по доступности инвалидов и МГН.

#### Размеры дверных блоков и элементов заполнения:

- 2050x2675(h)мм, проём 2100x2720(h)мм, двустворчатая со стеклянным заполнением - 1шт./комплект (итого 3 шт.);
- 1150x2675(h)мм, проём 1200x2720(h)мм, одностворчатая глухая с верхней фрамугой, стекло матовое - 1шт.

**Доборные элементы** (обрамление проемов, подоконники и т.д.) - оцинкованная сталь, окрашенная в цвет оконных рам, RAL 7022.

#### Двери внутренние:

**Внутренние двери** в санузлы – двери с покрытием ПВХ, с ключом, защелкой с индикацией занятости и вентиляционными решетками.

Двери должны быть спроектированы с учетом требований по доступности инвалидов и МГН.

**Сантехническая перегородка с дверью** – ламинированная ДСП на металлическом каркасе.

#### Антивандальная система (рольставни):

**Роллеты** из профиля AR/40; Высота профиля 40мм. Тип профиля сплошной. Направляющие шины стандартные/специальные (угловые, дистанцирующиеся, сдвоенные), формы коробов круглые, полукруглые, 20° и 45°, встроенные короба. Открывание механическое. Изделие изготовлено в соответствии с ТУ РБ 37364010.001-95. Ветровой класс/район согласно: ГОСТ 52502-2012/ СНИП 2.01.07/EN13569/EN12424.

#### Цвет антивандальной системы - RAL 7022.

Антивандальную систему скрыть за декоративными коробами. Открывание рольставен механическое.

Направляющие шины должны быть выставлены по уровню в вертикальных плоскостях, защитный короб – в горизонтальной плоскости.

Рольставни должны быть расположены симметрично относительно проёма.

Короб и направляющие шины должны прилегать к обрамлению проёма по всей длине. Допускаются местные зазоры не более 5 мм. Разность длин диагоналей, замеренная по крайним точкам направляющих шин, не должна быть более 2 мм.

Установка и выравнивание элементов изделия на стене перед их закреплением может осуществляться с помощью металлических прокладок или специальных пластмассовых клиньев, устанавливаемых в области точек крепления. Швы и зазоры после завершения монтажа изделий должны заделываться герметиками.

В процессе монтажа следует обращать внимание на правильную и равномерную затяжку крепёжных элементов для того, чтобы избежать перекосов изделия и обеспечить его работоспособность.

При креплении направляющих шин допустимое расстояние между элементами крепежа должно быть менее 500 мм, при этом расстояние от края шины до точки крепления не должна превышать 150 мм.

#### Освещение наружное:

Вдоль декоративных коробов и подоконников раздачи предусмотреть скрытую подсветку – светодиодную ленту во влагозащищенном профиле.

#### Освещение внутреннее потолочное:

Светильники светодиодные, в кол-ве 6 шт./комплект (итого 18шт). Длина 1226 мм высота 60 мм, ширина 68 мм, мощность 40 Вт. тип светильника – накладной, тип лампы – светодиодная, свет – теплый белый, напряжение – 200-240 В, форма плафона – прямоугольник, цвет плафона – белый, степень защиты – IP 65, световой поток – 3600 Лм, цветовая температура – 4000 К, тип рассеивателя – матовый, светопрозрачность – 90 %

В каждом павильоне предусмотреть 2 группы включения: 1гр. - освещение в общем зале, 2гр. - освещение над зоной раздачи.

Выключатель одноклавишный – 2шт./комплект (итого 6 шт.).

#### Освещение санузла и комнаты матери и ребенка:

Светильники светодиодные, в кол-ве 6 шт./комплект (итого 6 шт.). Длина 1226 мм высота 60 мм, ширина 68 мм, мощность 40 Вт. тип светильника – накладной, тип лампы – светодиодная, свет – теплый белый, напряжение – 200-240 В, форма плафона – прямоугольник, цвет плафона – белый, степень защиты – IP 65, световой поток – 3600 Лм, цветовая температура – 4000 К, тип рассеивателя – матовый, светопрозрачность – 90 %

В блоке санузлов предусмотреть 3 группы включения: 1гр. – коридор, 2 гр. – санузел, 3гр. – комната матери и ребенка.

Выключатель одноклавишный – 3шт.

#### Отопление и вентиляция:

Конвектор электрический в кол-ве 4 шт./комплект (итого 12шт). Площадь нагрева 10 м<sup>2</sup>. Класс защиты не менее IP25. Термостат-механический. Тип установки – настенное крепление. Длина конвектора-458 см., высота конвектора-451 см. Отключение при перегреве, отключение при опрокидывании. Питание (В/Гц)-220/50. Размеры (ВхШхГ) 451х458х98. Вес 5 кг.

В каждом павильоне и в сантехническом блоке предусмотреть накопительный бойлер (60-80л, номинальная мощность – 1300/2000Вт, номинальное напряжение – 220В) - 1шт./комплект (итого 4шт).

Вентиляция с естественным побуждением.

#### Отопление и вентиляция санузла и комнаты матери и ребенка:

Конвектор электрический в кол-ве 3 шт./комплект (итого 3 шт). Площадь нагрева 10 м<sup>2</sup>. Класс защиты не менее IP25. Термостат-механический. Тип установки – настенное крепление. Длина конвектора-458 см., высота конвектора-451 см. Отключение при перегреве, отключение при опрокидывании. Питание (В/Гц)-220/50. Размеры (ВхШхГ) 451х458х98. Вес 5 кг.

Вентиляция с естественным побуждением.

#### Оборудование санузла и комнаты матери и ребенка:

Разводка ВК скрытая, трубы ПВХ, предусмотреть трап в полу.

Санузел должен быть оборудован унитазом, раковиной, зеркалом, сушилкой для рук (Dyson Airblade V или аналоги), урной, диспенсером для жидкого мыла. Управление смесителем, клавишами смыва – сенсорное.

Комната матери и ребенка должна быть оборудована согласно требованиям по доступности для инвалидов и МГН.

Комната матери и ребенка должна быть оборудована унитазом, раковиной с зеркалом, сушилкой для рук, урной, диспенсером для жидкого мыла, пеленальным столом (типа Ksitex J-8001) и настенными поручнями. Все приборы должны предусматривать возможность использования инвалидами.

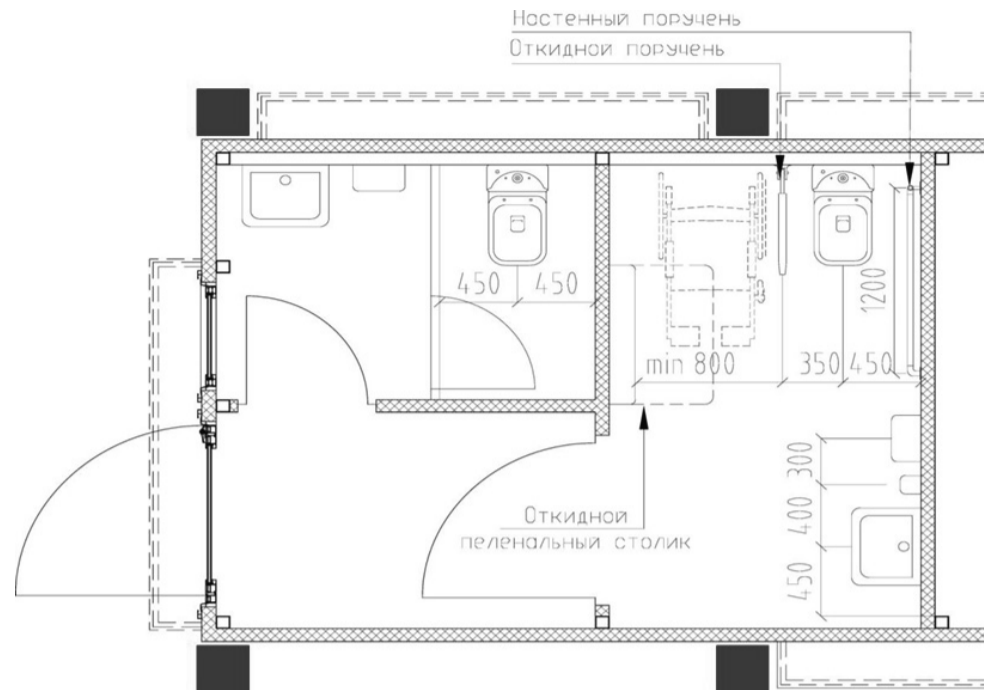

#### Кондиционирование:

Применить кондиционеры холодопроизводительностью 5,5 кВт, потребляемая мощность 2,5 кВт, 220В.

#### Наружные сети:

Предусмотреть подключение павильонов к сетям ВК, ЭО.

#### Требования к основным материалам:

АКП должны иметь пожарный сертификат соответствия горючести-Г1. Все применяемые материалы, должны иметь соответствующие сертификаты качества производителя.

Гарантия на используемые материалы не менее 10 лет.

Гарантия на выполняемые работы должна составлять не менее 10 лет.

#### Примечание:

Покраску всех элементов RAL 7022 можно заменить на покраску RAL 7011 (все элементы должны быть окрашены в один цвет).

**4. Техническое задание** на изготовление и установку навеса над торговыми павильонами размером 54,3м x 8,4м- 1 комплект.

#### 5. Общие требования.

Место выполнения работ: Россия, Московская обл. г. Мытищи, Центральный парк культуры и отдыха.

Требования к срокам выполнения работ: изготовление, поставка и монтаж навеса - 40 календарных дней с момента заключения договора.

#### 6. Требования к выполняемым работам:

Выполнение работ по изготовлению и установке навеса над торговыми павильонами выполняется на основании настоящего технического задания, архитектурного проекта и в соответствии с положениями и требованиями законодательства Российской Федерации: Федеральным законам «О техническом регулировании» №184-ФЗ от 27.12.2002г., «О пожарной безопасности» от 21.12.1994 № 69-ФЗ, Гражданскому и Градостроительному кодексам Российской Федерации, и другим действующими нормативно-правовым актам Российской Федерации.

#### Материал и отделка:

##### Каркас

Основные несущие конструкции навеса – арки переменной высоты (5,05..4,05м) из клееного бруса сечением 300х300мм. Арки соединяются друг с другом металлическими трубами сечением 200х100мм. с шагом 1500мм. Деревянные конструкции покрыты антипиреновыми и антисептическими составами и тонированы прозрачным покрытием для наружных работ типа Pinotex.

Металлические детали покрываются грунтовкой ГФ-021. Окраска металлических оштукатуренных поверхностей: эмалью ПФ-115 за 2 раза. Окраска по RAL 7022.

##### Фундамент (основание)

Свайный фундамент под каждую опору в соответствии с проектом торговых павильонов (приложение №4 к договору).

##### Покрытие (крыша)

Покрытие навеса состоит из профилированного (гофрированного) поликарбоната МП-20 (У) – ударопрочного прозрачного шифера производства белгородского завода ПЛАСТИЛЮКС-ГРУПП с защитой от ультрафиолета, либо аналогичного материала отечественного производства, уложенного на обрешетку из деревянного бруса 100х50. Брус укладывается по разработанному проектом рисунку. Деревянные элементы конструкции крыши покрыты антипиреновыми и антисептическими составами и тонированы прозрачным покрытием для наружных работ типа Pinotex. Площадь покрытия составляет 345м<sup>2</sup>.

##### Скамейки

Между колоннами арок перед торговыми павильонами размещаются скамейки для посетителей. Скамейки закреплены между двумя опорами арок вдоль павильонов. Состоят из деревянных брусков, крепящихся к колоннам с помощью металлического крепежа. Деревянные элементы конструкции скамеек покрыты антипиреновыми и антисептическими составами и тонированы прозрачным покрытием для наружных работ типа Pinotex.

##### Освещение

Предусматривается освещение прохода перед торговыми павильонами и террас при

помощи подвесных светильников, прикрепленных к металлическим соединительным трубам между арками. Освещение выполнить согласно проекту, согласованному со Стороной-1.

#### Террасы для организации летнего кафе/терраса перед входом в павильон

Проектом торговых павильонов (приложение №4 к договору) предусмотрены три террасы, две для установки столиков под летние кафе, одна перед входом в санузел и санузел для маломобильных групп населения/комнату матери и ребенка.

Все три террасы выводятся на уровень чистого пола торговых павильонов для создания безбарьерной среды. Террасы оборудуются пандусом для свободного доступа в санузел, летние кафе и торговые павильоны. Покрытие террас – из декинга отечественного производства, цвет серый/пепельный. Ограждение пандусов согласно СП59.13330.2016 «Доступность зданий и сооружений для маломобильных групп населения». Ограждение террас из стекла и металлических элементов, согласно проекту. Все металлические элементы ограждения окрашиваются по RAL 7022.

#### Террасы для организации летнего кафе, размещенные снаружи навеса

Проектом торговых павильонов (приложение №4 к договору) предусмотрены три террасы напротив торговых павильонов, расположенные за границей навеса. Высота террас не более 150мм от уровня земли, ограждение не предусматривается. Покрытие террас – из декинга отечественного производства, цвет серый/пепельный.

7. Сторона-2 обеспечивает изготовление, монтаж, оснащение торговой галереи, террас, навеса в строгом соответствии с требованиями, установленными Проектом торговых павильонов (Приложение № 4 к настоящему договору).

Подписи Сторон:

Сторона 1:

Сторона 2:

### Приложение 3 (лот № 2) к извещению о проведении открытого аукциона в электронной форме на право размещения нестационарного торгового объекта

Примерная форма

Договор N \_\_\_\_\_

на право размещения нестационарного торгового объекта

г. \_\_\_\_\_ "\_\_\_" \_\_\_\_\_ 20\_\_ г.  
Московская область

(наименование уполномоченного органа муниципального образования)

в лице \_\_\_\_\_,  
действующего на основании \_\_\_\_\_, в дальнейшем именуемая "Сторона 1", с одной стороны, и \_\_\_\_\_,  
в лице \_\_\_\_\_, действующего на основании \_\_\_\_\_, в дальнейшем именуемая "Сторона 2", с другой стороны, в дальнейшем совместно именуемые "Стороны", на основании протокола \_\_\_\_\_ от "\_\_\_" \_\_\_\_\_ 20\_\_ г. N \_\_\_\_\_ заключили настоящий Договор о нижеследующем:

#### 1. Предмет Договора

1.1. В соответствии с настоящим Договором Стороне 2 предоставляется право на размещение нестационарного торгового объекта по адресу (адресному ориентиру), указанному в приложении № 1 к настоящему Договору, за плату, уплачиваемую в бюджет \_\_\_\_\_

(наименование муниципального образования).

#### 2. Срок действия Договора

2.1. Настоящий Договор вступает в силу с даты его подписания и действует до "\_\_\_" \_\_\_\_\_, а в части расчетов - до полного его исполнения.

#### 3. Оплата по Договору

3.1. Годовой размер платы за размещение нестационарного торгового объекта составляет \_\_\_\_\_, в том числе НДС 20% \_\_\_\_\_ (\_\_\_\_\_) рублей. Указанный размер платы начиная с первого января года, следующего за годом заключения настоящего договора, увеличивается на плановую максимальную ставку инфляции, установленную на соответствующий год федеральным законом о федеральном бюджете. Размер годовой платы считается измененным с 1 января соответственно и подлежит уплате Стороной 2 в измененном размере с указанной даты.

3.2. Оплата по Договору осуществляется в рублях Российской Федерации.

3.3. Плата за размещение нестационарного торгового объекта уплачивается в безналичном порядке по реквизитам Стороны-1, указанным в настоящем договоре, равными платежами ежеквартально до 15 (пятнадцатого) числа первого месяца календарного квартала. Датой оплаты считается дата поступления денежных средств на счет Стороны 1.

3.4. Размер платы за неполный календарный квартал определяется путем деления суммы, указанной в пункте 3.1 настоящего договора, на количество календарных дней в году и умножения полученной суммы на количество календарных дней в соответствующем квартале, в котором предоставляется право на размещение нестационарного торгового объекта.

3.5. Плата за размещение нестационарного торгового объекта вносится Стороной 2 с момента подписания Договора в течение всего срока его действия независимо от фактического размещения нестационарного торгового объекта.

3.6. Сторона 2 не вправе уступать права и осуществлять перевод долга по обязательствам, возникшим из заключенного Договора. Обязательства по такому Договору должны быть исполнены Стороной 2 лично, если иное не установлено законодательством Российской Федерации.

#### 4. Права и обязанности Сторон

4.1. Сторона 1 обязуется:

4.1.1. Предоставить Стороне 2 право на размещение нестационарного торгового объекта, указанного в приложении № 1 к настоящему Договору, с момента заключения настоящего Договора.

4.1.2. В течение срока действия настоящего Договора не заключать Договор на право размещения нестационарного торгового объекта по адресу (адресному ориентиру), указанному в приложении № 1 к настоящему Договору, с иными лицами.

4.1.3. Направить Стороне 2 сведения об изменении своего почтового адреса, банковских, иных реквизитов в срок не позднее трех календарных дней с момента соответствующих изменений в письменной форме с указанием новых реквизитов. В противном случае все риски, связанные с исполнением Стороной 2 своих обязательств по Договору, несет Сторона 1.

4.2. Сторона 1 имеет право:

4.2.1. Требовать от Стороны 2 надлежащего исполнения обязательств в соответствии с настоящим Договором, а также требовать своевременного устранения выявленных недостатков.

4.2.2. Лично или через специализированные организации осуществлять контроль за выполнением Стороной 2 настоящего Договора.

4.2.3. По истечении пяти календарных дней после окончания срока действия Договора без уведомления Стороны 2 осуществить демонтаж нестационарного торгового объекта при неисполнении в установленный Договором срок этой обязанности Стороной 2.

4.3. Сторона 2 обязуется:

4.3.1. Осуществлять установку и эксплуатацию нестационарного торгового объекта в соответствии с условиями настоящего Договора, Положением «Об организации нестационарной торговой деятельности на территории городского округа Мытищи Московской области» и требованиями законодательства Российской Федерации.

4.3.2. Осуществлять эксплуатацию нестационарного торгового объекта в полном соответствии с характеристиками размещения нестационарного торгового объекта, указанными в приложении № 2 к настоящему Договору.

4.3.3. В течение 2 рабочих дней с момента заключения Договора подать заявление о внесении сведений в торговый реестр Московской области (для хозяйствующих субъектов, не включенных в торговый реестр Московской области).

4.3.4. В течение всего срока действия Договора обеспечить надлежащее состояние и внешний вид нестационарного торгового объекта.

4.3.5. Своевременно производить оплату в соответствии с условиями настоящего Договора.

4.3.6. После монтажа, демонтажа, ремонта нестационарного торгового объекта, иных работ в месте размещения нестационарного торгового объекта и на прилегающей территории привести место размещения нестационарного торгового объекта в первоначальное состояние.

4.3.7. Не позднее пяти календарных дней со дня окончания срока действия настоящего Договора демонтировать нестационарный торговый объект. В случае невыполнения данного условия Сторона-1 производит демонтаж и вывоз нестационарного торгового объекта своими силами с возмещением фактически понесенных затрат со Стороны-2.

4.3.8. В случае расторжения Договора, а также в случае признания его недействительным Сторона 2 обязана произвести демонтаж нестационарного торгового объекта в течение пяти календарных дней и привести место размещения нестационарного торгового объекта в первоначальное состояние.

4.3.9. Направить Стороне 1 сведения об изменении своего почтового адреса, банковских, иных реквизитов в срок не позднее трех календарных дней с момента соответствующих изменений в письменной форме с указанием новых реквизитов.

4.3.10. Обеспечить размещение на Объекте QR-кода с информацией о хозяйствующем субъекте Объекта, месте нахождения, виде, специализации, площади Объекта, основании и периоде размещения, адресе (координатах) размещения, а также инструкцию по распознаванию QR-кода.

4.3.11. Не допускать передачу прав по настоящему договору третьим лицам.

4.4. Сторона 2 имеет право:

4.4.1. Использования места размещения нестационарного торгового объекта для целей, связанных с осуществлением прав владельца нестационарного торгового объекта, в том числе с его эксплуатацией, техническим обслуживанием и демонтажем.

4.4.2. Инициировать досрочное расторжение настоящего Договора по соглашению Сторон, если место размещения нестационарного торгового объекта, в силу обстоятельств, за которые Сторона 2 не отвечает, окажется в состоянии непригодном для использования.

#### 5. Ответственность Сторон

5.1. Стороны несут ответственность за невыполнение либо ненадлежащее выполнение условий Договора в соответствии с законодательством Российской Федерации.

5.2. В случае нарушения Стороной 2 сроков оплаты, предусмотренных настоящим Договором, она обязана уплатить неустойку (пени) в размере 0,1% от суммы задолженности за каждый день просрочки в течение 5 (пяти) банковских дней с даты получения соответствующей претензии от Стороны 1.

5.3. В случае размещения нестационарного торгового объекта с нарушением требований законодательства Российской Федерации Сторона 2 обязана уплатить неустойку (штраф) в размере 10% от суммы, указанной в пункте 3.1 Договора, за каждый факт нарушения, в течение 5 (пяти) банковских дней с даты получения соответствующей претензии Стороны 1.

5.4. Убытки Стороны 1, возникшие в связи с неисполнением (ненадлежащим исполнением) Стороной 2 условий настоящего Договора, взыскиваются в полном размере сверх неустоек, предусмотренных пунктами 5.1 и 5.2 настоящего Договора.

5.5. За ненадлежащее исполнение Стороной 1 обязательств, предусмотренных Договором, начисляется штраф в виде фиксированной суммы в размере 2,5 (две целые и пять десятых) процента платы за Договор.

5.6. Возмещение убытков и уплата неустойки за неисполнение обязательств не освобождает Стороны от исполнения обязательств по Договору.

#### 6. Порядок изменения, прекращения и расторжения Договора

6.1. Договор может быть расторгнут:  
по соглашению Сторон;

в судебном порядке;  
в связи с односторонним отказом Стороны от исполнения обязательств по настоящему Договору в соответствии с законодательством Российской Федерации и настоящим Договором.

6.2. Настоящий Договор может быть расторгнут Стороной 1 в порядке одностороннего отказа от исполнения Договора в случаях:

- невнесения в установленный Договором срок платы по настоящему Договору, если просрочка платежа составляет более тридцати календарных дней.  
- неисполнения Стороной 2 обязательств, установленных пп. 4.3.1 - 4.3.5 настоящего Договора.

6.3. В случае одностороннего отказа от исполнения настоящего Договора Сторона 1 обязана направить соответствующее уведомление о расторжении Договора Стороне 2 в письменном виде заказным почтовым отправлением с подтверждением получения отправлением Стороной 2, либо нарочно под роспись, либо телеграммой, либо посредством факсимильной связи, либо по адресу электронной почты, либо с использованием иных средств связи и доставки, обеспечивающих фиксирование такого уведомления и получение Стороной 1 подтверждения о его вручении Стороне 2.

Выполнение Стороной 1 указанных выше требований считается надлежащим уведомлением Стороны 2 об одностороннем отказе от исполнения Договора. Датой такого надлежащего уведомления признается дата получения Стороной 1 подтверждения о вручении Стороне 2 указанного уведомления либо дата получения Стороной 1 информации об отсутствии Стороны 2 по ее адресу места нахождения.

При невозможности получения указанных подтверждений либо информации датой такого надлежащего уведомления признается дата по истечении 15 (пятнадцати) календарных дней с даты размещения решения Стороны 1 об одностороннем отказе от исполнения Договора на официальном сайте в информационно-телекоммуникационной сети Интернет Стороны 1.

Решение Стороны 1 об одностороннем отказе от исполнения Договора вступает в силу и Договор считается расторгнутым через 10 (десять) календарных дней с даты надлежащего уведомления Стороной 1 Стороны 2 об одностороннем отказе от исполнения Договора.

6.4. Расторжение Договора по соглашению Сторон производится путем подписания соответствующего соглашения о расторжении.

6.5. В случае досрочного расторжения настоящего Договора на основании п. 6.2 настоящего Договора денежные средства, оплаченные Стороной 2, возврату не подлежат.

#### 7. Порядок разрешения споров

7.1. В случае возникновения любых противоречий, претензий и разногласий, а также споров, связанных с исполнением настоящего Договора, Стороны предпринимают усилия для урегулирования таких противоречий, претензий и разногласий в добровольном порядке с оформлением совместного протокола урегулирования споров.

7.2. Все достигнутые договоренности Стороны оформляют в виде дополнительных соглашений, подписанных Сторонами и скрепленных печатями (при наличии).

7.3. До передачи спора на разрешение суда Стороны принимают меры к его урегулированию в претензионном порядке.

7.4. Претензия должна быть направлена в письменном виде. По полученной претензии Сторона должна дать письменный ответ по существу в срок не позднее 15 (пятнадцати) календарных дней с даты ее получения. Оставление претензии без ответа в установленный срок означает признание требований претензии.

7.5. Если претензионные требования подлежат денежной оценке, в претензии указывается истребуемая сумма и ее полный и обоснованный расчет.

7.6. В подтверждение заявленных требований к претензии должны быть приложены необходимые документы либо выписки из них.

7.7. В претензии могут быть указаны иные сведения, которые, по мнению заявителя, будут способствовать более быстрому и правильному ее рассмотрению, объективному урегулированию спора.

7.8. В случае невыполнения Сторонами своих обязательств и недостижения взаимного согласия споры по настоящему Договору разрешаются в Арбитражном суде Московской области.

#### 8. Форс-мажорные обстоятельства

8.1. Стороны освобождаются за частичное или полное неисполнение обязательств по настоящему Договору, если оно явилось следствием обстоятельств непреодолимой силы.

8.2. Сторона, для которой создалась невозможность исполнения обязательств, обязана в письменной форме в 10-дневный срок письменно известить другую Сторону о наступлении вышеизложенных обстоятельств, предоставив дополнительно подтверждение компетентных органов.

8.3. Невыполнение условий пункта 8.2 Договора лишает Сторону права ссылаться на форс-мажорные обстоятельства при невыполнении обязательств по настоящему Договору.

#### 9. Прочие условия

9.1. Вносимые в настоящий Договор дополнения и изменения оформляются письменно дополнительными соглашениями, которые являются неотъемлемой частью настоящего Договора с момента их подписания Сторонами.

9.2. Настоящий Договор составлен в четырех экземплярах, имеющих равную юридическую силу. Один экземпляр для Стороны – 2, три экземпляра для Стороны-1.

9.3. Неотъемлемыми частями Договора являются:

- Приложение № 1 «Характеристики размещения нестационарного торгового объекта»;

- Приложение № 2 «Схема благоустройства прилегающей территории»;

- Приложение № 3 «Внешний вид торгового объекта в соответствии с утвержденным архитектурным обликом».

#### 10. Адреса, банковские реквизиты и подписи Сторон

Сторона 1

Сторона 2

Приложение №1  
к договору на право размещения нестационарного торгового объекта  
от "\_\_\_" \_\_\_\_\_ 20\_\_ г. № \_\_\_\_\_

#### Характеристики размещения нестационарного торгового объекта

N	Адресные ориентиры нестационарного торгового объекта	Номер НТО	Тип НТО	Специализация НТО	Общая площадь НТО, кв. м	Срок действия договора
2	площадь Вокзальная, вблизи стр. 1	362	Торговая галерея	Сельскохозяйственная продукция	250,00	до 31.12.2029

Приложение №2  
к договору на право размещения нестационарного торгового объекта  
от «\_\_\_» \_\_\_\_\_ 20\_\_ № \_\_\_\_\_

#### СХЕМА БЛАГОУСТРОЙСТВА ПРИЛЕГАЮЩЕЙ ТЕРРИТОРИИ, по адресу: площадь Вокзальная, вблизи стр.1

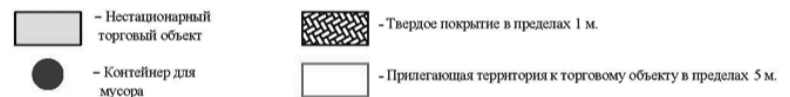

Подписи Сторон:

Сторона 1:

Сторона 2:

Приложение №3  
к договору на право размещения нестационарного торгового объекта  
от «\_\_\_» \_\_\_\_\_ 20\_\_ № \_\_\_\_\_

#### ВНЕШНИЙ ВИД НЕСТАЦИОНАРНОГО ТОРГОВОГО ОБЪЕКТА (ТОРГОВОЙ ГАЛЕРЕИ) В СООТВЕТСТВИИ С УТВЕРЖДЕННЫМ АРХИТЕКТУРНЫМ ОБЛИКОМ



Рис. 1

- Длина торговой галереи (размер в осях) - 54 м. (определено в Проекте торговых павильонов-приложение №4 к договору),

- Ширина торговой галереи (размер в осях) - 8.1м. (определено в Проекте торговых павильонов-приложение №4 к договору).



Рис. 2



Рис. 3



Рис. 4

### ТЕХНИЧЕСКОЕ ЗАДАНИЕ НА ИЗГОТОВЛЕНИЕ И УСТАНОВКУ НЕСТАЦИОНАРНОГО ТОРГОВОГО ОБЪЕКТА (ТОРГОВОЙ ГАЛЕРЕИ):

3. Техническое задание по изготовлению и установке торговых павильонов 3000x9000мм (размер в осях) – 2 шт, 3000x12000мм (размер в осях) – 1 шт.

#### Общие требования.

Место выполнения работ: Россия, Московская обл. г. Мытищи, Центральный парк культуры и отдыха.

Требования к срокам выполнения работ: изготовление, поставка и монтаж торговых павильонов - 30 календарных дней с момента заключения договора.

#### 4. Требования к выполняемым работам и системам навесных вентилируемых фасадов.

Выполнение работ по изготовлению и установке торговых павильонов выполняется на основании настоящего технического задания, архитектурного проекта, в соответствии с положениями и требованиями законодательства Российской Федерации: Федеральным законом «О техническом регулировании» №184-ФЗ от 27.12.2002г., «О пожарной безопасности» от 21.12.1994 № 69-ФЗ, Гражданскому и Градостроительному кодексам Российской Федерации, и другим действующими нормативно-правовым актам Российской Федерации.

#### Работы:

№ позиции	Наименование работ	Ед. изм.	Кол-во
26.	Изготовление каркаса из металлопрофиля	комплект	3
27.	Монтаж каркасов павильонов	комплект	3
28.	Окраска в 2 слоя эмалью ПФ-115 по грунту ГФ-02	комплект	3
29.	Монтаж ограждающих конструкций из трехслойных сэндвич-панелей	м2	288,7
30.	Монтаж кровли из трехслойной кровельной сэндвич-панели	м2	99

31.	Изготовление алюминиевых композитных панелей	м2	260,2
32.	Монтаж алюминиевых композитных панелей (отделка фасада и отделка декоративных коробов)	м2	260,2
33.	Профиль оцинкованный		-
34.	Монтаж decking из ДПК (отделка цоколя)	м2	31,2
35.	Устройство оснований полов из фанеры в один слой	м2	80,4
36.	Устройство покрытия пола (линолеум)	м2	80,4
37.	Монтаж плинтусов		
38.	Устройство оснований из OSB плиты под отделку керамогранитом	м2	73,4
39.	Отделка полов и стен керамогранитом	м2	67,1
40.	Монтаж оконных конструкций	Шт.	19
41.	Монтаж дверей наружных	Шт.	4
42.	Монтаж дверей внутренних	Шт.	2
43.	Монтаж антивандальных конструкций (рольставни)	Шт.	23
44.	Монтаж освещения наружного (скрытая светодиодная лента во влагозащищенном профиле)	М.	66,8
45.	Монтаж светильников потолочных внутренних	Шт.	24
46.	Монтаж выключателей	Шт.	9
47.	Блок управления шкафного исполнения или распределительный пункт (шкаф), устанавливаемый: на стене, высота и ширина до 250*300 мм	Шт.	3
48.	Монтаж автоматов А16	Шт.	3
49.	Подключение павильонов к наружным сетям и монтаж систем водоснабжения и канализации	У.е.	1
50.	Монтаж сантехнических приборов и оборудования	У.е.	1

#### Характеристики материалов

Наименование материала (товара, используемого при выполнении работ)	Характеристики
Трубы стальные квадратные	- Размер: 80x80,60x60 - Толщина стенки: не менее 3мм и не более 6 мм - Площадь сечения см2: не менее 6,69 и не более 12,34 - Момент инерции см4: не менее 35,81 и не более 58,60 - Момент сопротивления см3: не менее 11,94 и не более 19,53 - ГОСТ 8639-82
Трубы стальные прямоугольные	- Размер: 40x25мм; - Толщина стенки: не менее 2,5мм и не более 4мм - Площадь сечения см2: не менее 2,89 и не более 4,28 - Момент инерции см4: X - не менее 2,72 и не более 3,51; Y - не менее 5,78 и не более 7,67 - Момент сопротивления см3: X - не менее 1,17 и не более 2,81; Y - не менее 2,89 и не более 3,83 - ГОСТ 8645-68
Грунт ГФ 021	- Адгезия пленки не более 1 балла - Степень перетира 40мкм - Условная вязкость 45 - Эластичность при изгибе 1мм - Ударная прочность не менее 50 см - Хлористого натрия/ минеральных масел не менее 24/48 часов - Плотность 1,25-1,3 кг/л - Устойчивость к температурным колебаниям не менее -45 и не более +60с°
Краска ПФ 115	-Массовая часть нелетучих веществ, %: 49-70 -Блеск поверхности, % ≥ 50 -Вязкость условная при T= 20° 60-120 С -Время высыхания при 20°С, ч ≤24 -Ударная прочность ≥40 -Водостойкость ≥2 -Маслостойкость ≥24 -Устойчивость к моющим средствам, ч ≥15 -ГОСТ 6465-76
Стеновые трехслойные сэндвич-панели (внутренние стены – RAL 7022)	-Трехслойная гладкая заводская сэндвич-панель с обкладками из оцинкованной стали (0,55 мм) -Утеплитель – пенополистирол ППС 80 мм
Кровельные трехслойные сэндвич-панели (внутренний цвет потолка RAL – 7022, серый)	-Трехслойная заводская сэндвич-панель с обкладками из оцинкованной стали (0,55 мм) -Утеплитель – пенополистирол ППС 80 мм
Панели композитные алюминиевые с сердечником из минерального наполнителя (Декоративные короба - RAL 7022; Наружные стены - с имитацией текстуры дерева, цвет согласовать со Стороной-1)	-Группа горючести Г1. -Группа воспламеняемости В1 -Группа дымообразующей способности Д2 -Группа токсичности Т1 -Теплота сгорания внутреннего слоя наполнителя МДж/кг 11-12 -Толщина общая 4мм -Покровение: PVDF -На лицевую сторону нанесена защитная плёнка -Оборотная сторона панелей покрыта грунтовкой -Гарантия на используемые материалы не менее 20лет

Рольставни (RAL 7022)	- Тип: накладной (скрыть за декоративными коробами) - Открывание механическое - Высота профиля: не менее 40мм 2340x2720(h) – 2шт./комплект (итого 6 шт.) 2340x900(h) – 2шт./комплект (итого 6 шт.) 1190x900(h) – 1шт./комплект (итого 3 шт.) 1190x1845(h) – 1шт./комплект (итого 3 шт.) 2140x2720(h) – 1шт./комплект (итого 3 шт.) 1240x2720(h) – 1шт. 740x720(h) – 1шт. (Размеры всех изделий уточнить по технической документации завода-изготовителя)
Окна	2250x2675(h)мм, проём 2300x2720(h)мм – 2шт./комплект (итого 6 шт.) 2250x850(h)мм, проём 2300x900(h)мм – 2шт./комплект (итого 6 шт.) 1100x850(h)мм, проём 1150x900(h)мм, с поворотнo-откидным открыванием – 1шт./комплект (итого 3 шт.) 1100x1800(h)мм, проём 1150x1850(h)мм, с вертикально-подъемным открыванием (раздача) – 1шт./комплект (итого 3 шт.) 650x670(h)мм, проём 700x720(h)мм, с поворотнo-откидным открыванием, стекло матовое – 1шт.
Двери наружные	2050x2675(h)мм, проём 2100x2720(h)мм, двустворчатая со стеклянным заполнением - 1шт./комплект (итого 3 шт.) 1150x2675(h)мм, проём 1200x2720(h)мм, одностворчатая глухая с верхней фрамугой (стекло матовое) - 1шт.
Двери внутренние	Двери с покрытием ПВХ, 2шт.
Саморезы кровельные (RAL по согласованию с заказчиком)	- Размер: 5,5x19мм; - Наконечник: сверло; - Покрытие: порошковая краска - Размер под ключ: 8мм; - Шлиц: внешний шестигранник; - Форма головки: шестигранная; - Шаг резьбы не более 1,8мм; - Толщина фланца 1мм; - Диаметр фланца не менее 10мм и не более 11мм; - Высота головки не менее 5,25 и не более 5,40мм; - Размер под ключ не менее 7,78мм и не более 8мм; - Толщина цинкового слоя не менее 15мкм.
Саморез по металлу с прессшайбой	- Размер не менее 4,2 *32мм; - Твердость сердцевины 270-425MIN; - Твердость поверхности 560 MIN; - Сталь С1022; - Наконечник- белый цинк.
Плиты ориентированно-стружечные	- Тип: OSB-3 влагостойкая; - Размер: 2500x1250мм; - Толщина: не менее 14 и не более 18мм; - Прочность на изгиб N/мм <sup>2</sup> -главная ось: не менее 18 и не более 20; - Прочность на изгиб N/мм <sup>2</sup> - боковая ось: не менее 9 и не более 10; - Модуль упругости N/м <sup>2</sup> –главная ось: не менее 3500; - Модуль упругости N/м <sup>2</sup> –боковая ось: не менее 1400; - Устойчивость к растяжению перпендикулярно к плоскости плиты N/м <sup>2</sup> – не менее 0,30 и не более 0,32; - Разбухание не более 15%; - Класс эмиссии формальдегида E1.
Ламинированная фанера	- Размер: 1220x2440мм предельное отклонение длины и ширины ±3мм; - Толщина: не менее 12мм и не более 24мм; - Покрытие: ламинированной пленкой из термореактивных полимеров 1 сорт; - Недостача шпона во внутренних слоях допускается глубиной - не более 2 мм; длиной не более 10мм; - Дефекты обрезки: сколы допускаются длиной не более 5мм.
Линолеум	- Коммерческий, износостойкий
Керамогранит	- Керамогранит с высокой износостойкостью. Рекомендуемые размеры керамогранита – 30x30, 30x60, 60x60см
Промрукав Труба, гофрированная ПП лёгкая 350 Н не распространяющая горение	- Материал: полипропилен; - Наружный диаметр: не менее 32мм; - Внутренний диаметр: не менее 24мм; - Диапазон рабочей температуры: -45 +115 °С; - Климатическое исполнение: В2; - Прочность при сжатии: 350Н.
Кабель силовой с медными жилами с поливинилхлоридной изоляцией в поливинилхлоридной оболочке без защитного покрова: ВВГнг	- Изоляция: входят три медных жилы, изолятор и оболочку из ПВХ композита, не подверженного горению; - Напряжение: 0,66 кВ; - Число жил: 3; - Сечение: 2,5мм <sup>2</sup>
Выключатель одноклавишный для открытой проводки	- Материал: пластик; - Количество клавиш: 1; - Степень защиты: IP20; - Номинальный ток: 10А; - Номинальное напряжение: 250В
Светильники потолочные внутренние светодиодные	- Тип светильника – накладной - Тип лампы – светодиодная - Напряжение – 200-240 В, - Степень защиты – IP 65
Светильник наружный светодиодный	- Светодиодная лента во влагозащищенном профиле
Щиты с монтажной панелью: ЩМП-2.3.1-0.	- Вид установки: навесной; - Степень защиты: IP66; - Материал: сертифицированная сталь металл толщиной не менее 1,2мм; - Покрытие корпуса: текстурированный полиэфировый порошок; - Климатическое исполнение: УХЛ 2 для IP 66; - Цвет корпуса: RAL 7022; - Номинальный ток устанавливаемой аппаратуры: 63-400А; - Размер: 250x300x150мм;

Выключатели автоматические	- Автоматический выключатель 16А рассчитан на работу в сетях переменного тока при номинальном напряжении 220В и частоте 50 Гц; - номинальный ток: 16А; - номинальное значение дифференциального тока: 30мА; - значение номинального не отключающего тока 15 мА; - Степень защиты IP20.
Водонагреватель	- Тип-накопительный; - Объем 60-80л; - Номинальная мощность – 1300/2000Вт; - Номинальное напряжение – 220В.

Вид павильонов:  
павильон 3000x9000мм – 2 шт.

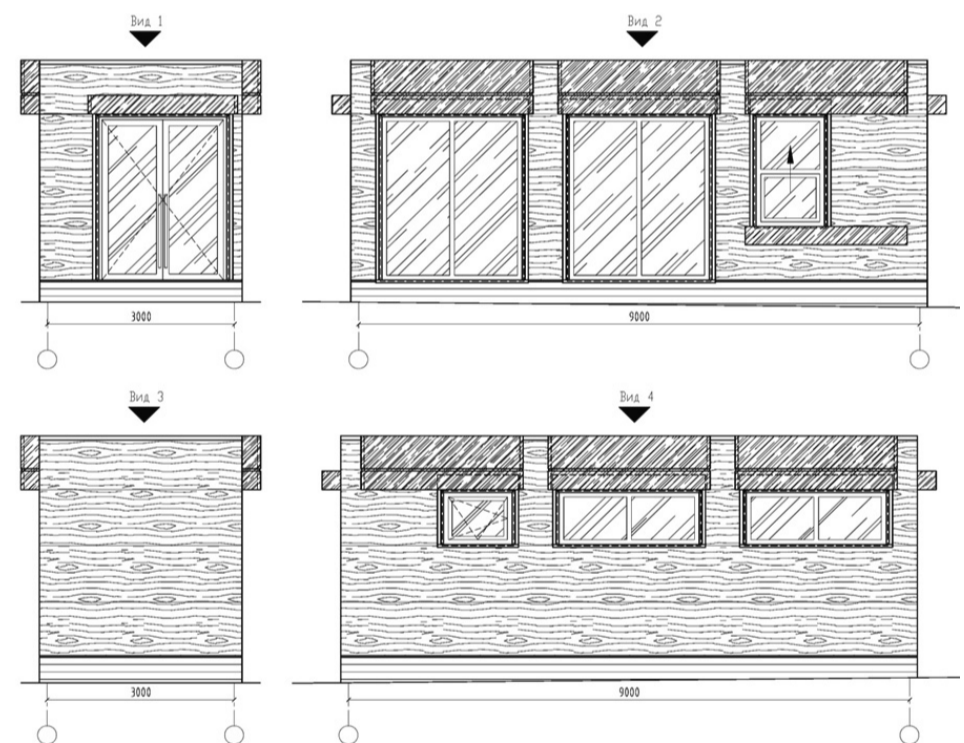
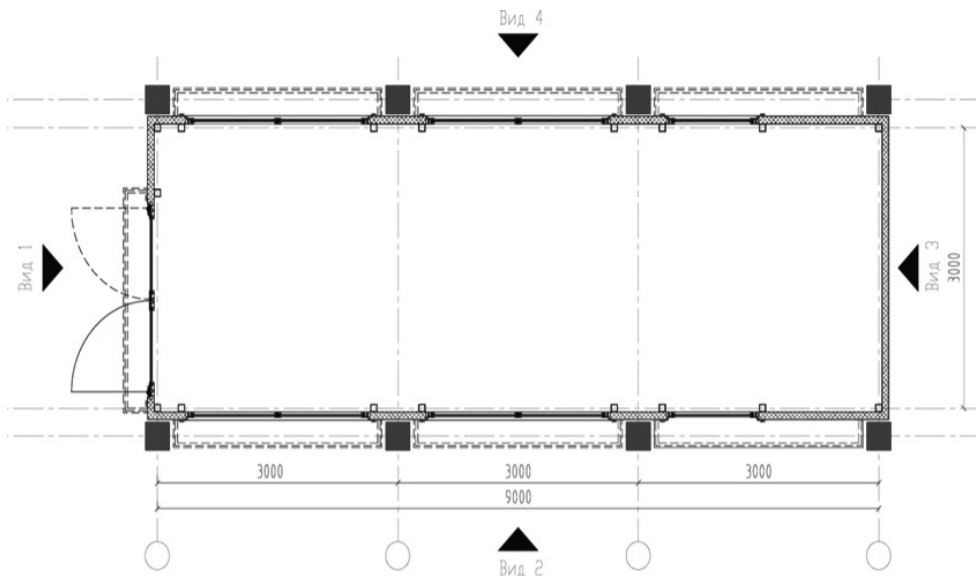

павильон 3000x12000мм – 1 шт.

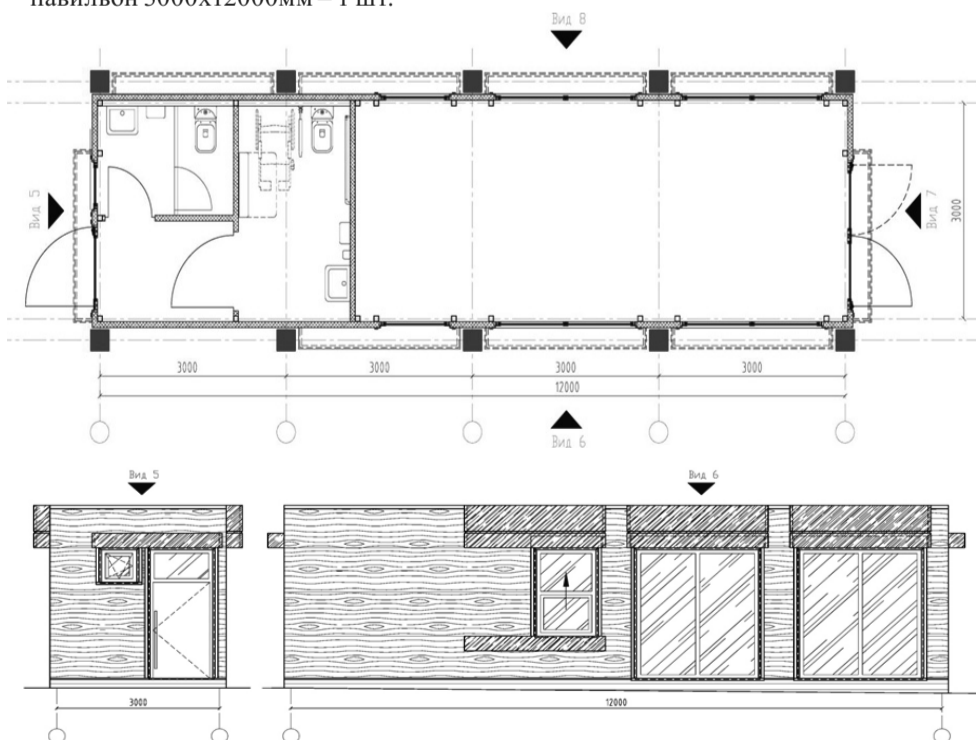



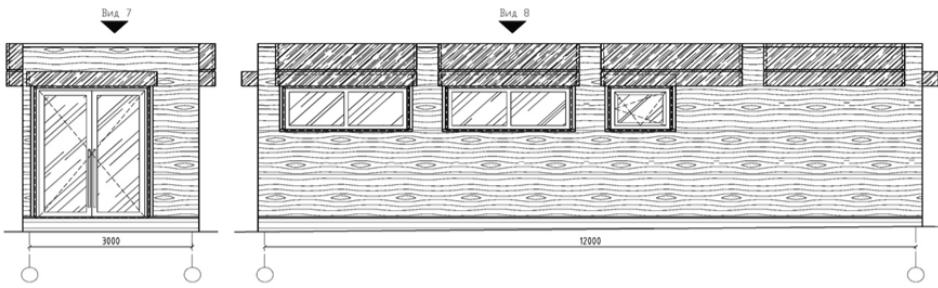

Вертикальный разрез

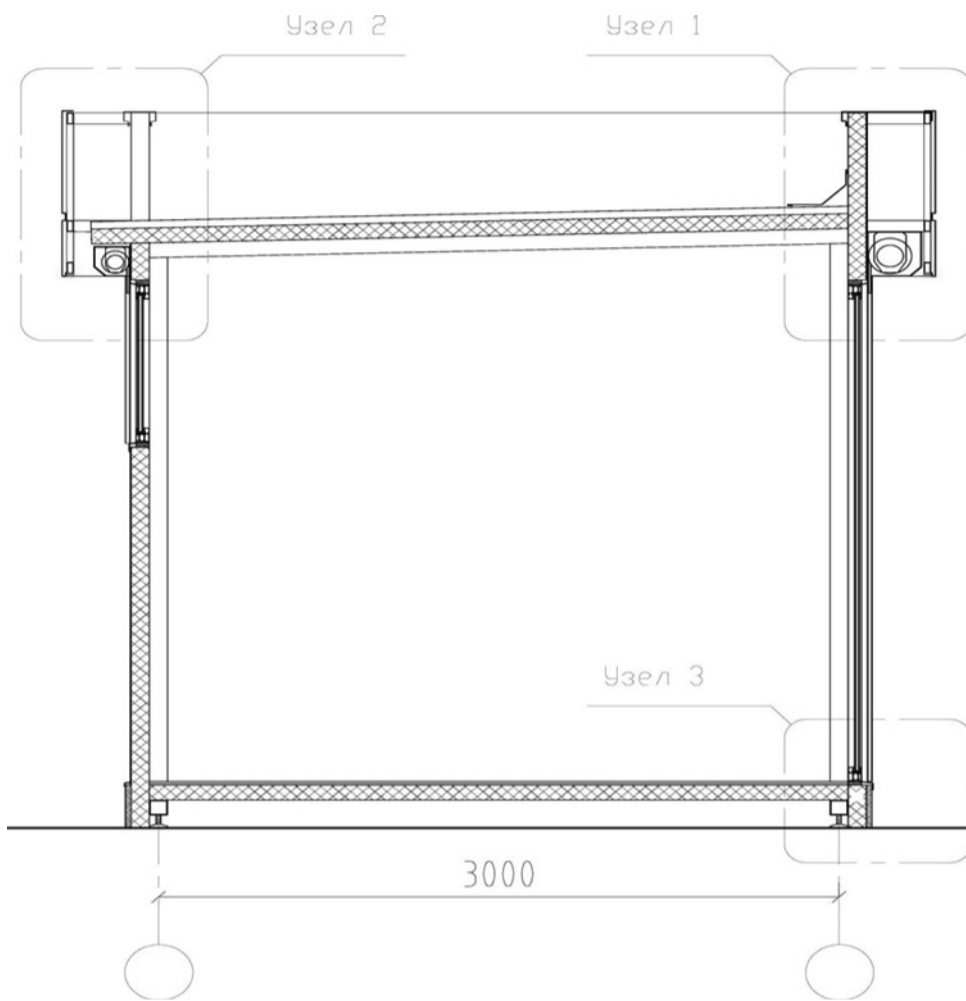

### 3. Описание работ и материалов:

#### Несущий металлический каркас:

Каркас металлический сварной выполнен в соответствии с СП 16.13330.2011 (СНиП II-23-81\*) Стальные конструкции.

Каркас металлический сварной, выполнен из профильных труб 80x80, сваренных между собой электродуговой сваркой. Для связей, пролетов и распорок используются одиночные и парные уголки, гнутосварные профили или прямоугольные трубы.

Изготовление стальных конструкций выполнять в соответствии с ГОСТ 23118-2012 «Конструкции стальные строительные», СП 53-101-98 «Изготовление и контроль качества стальных строительных конструкций», указаниями и требованиями настоящего проекта, а также с учетом дополнительных технических требований монтажной организации.

Заводские сварные соединения производить согласно ГОСТ 14771-76 дуговая сварка в защитном газе. При ручной дуговой сварке способ сварки должен обеспечивать свойства сварных соединений, выполненных электродами типа Э-50 по ГОСТ 9467-75. Не допускается уменьшение проектных размеров сварных швов. Размеры и форму сварных швов принимать с учетом условий п.14.1.7 СП 16.13330.2011. Разделку кромок под сварку, размеры и форму сварных швов принимать в соответствии с п.4.1.2 СП 16.13330.2011.

Изготовление и монтаж конструкций производить в соответствии с требованиями рабочих чертежей. Класс точности конструкции при изготовлении элементов согласно ГОСТ 23118-99. Виды работ, для которых необходимо составить акты освидетельствования скрытых работ. При монтаже металлоконструкции должна быть обеспечена их устойчивость на всех стадиях монтажа.

Конструкции поставляются на площадку строительства в оштукатуренном виде в соответствии с требованиями СП 28.13330.2012: грунтовка ГФ – 021 или аналог по ТУ 2312-507-0-05034239-2000- два слоя, эмаль ПФ-115 ВЭ или аналог по ТУ-6-10-1826-81 – два слоя. Не подлежат оштукатуриванию зоны монтажной сварки на расстоянии 100мм по обе стороны сварного шва. Подготовку поверхности перед нанесением лакокрасочных покрытий производить механическим (проволочные щетки) и химическим (обезжиривание в органических растворителях) методами. После монтажа конструкций все металлические элементы и сварные швы должны быть обработаны грунтовками согласно СП 28.13330.2012.

#### Крыша(потолок):

Выполнен в соответствии с СП 16.13330.2011 (СНиП II-23-81\*) Стальные конструкции.

Основание потолка – конструкция металлическая сварная, выполнена из профильных труб 60x60, сваренных между собой электродуговой сваркой. Изготовление стальных конструкций выполнять в соответствии с ГОСТ 23118-2012 «Конструкции

стальные строительные», СП 53-101-98 «Изготовление и контроль качества стальных строительных конструкций», указаниями и требованиями настоящего проекта, а также с учетом дополнительных технических требований монтажной организации.

Заводские сварные соединения производить согласно ГОСТ 14771-76 дуговая сварка в защитном газе. При ручной дуговой сварке способ сварки должен обеспечивать свойства сварных соединений, выполненных электродами типа Э-50 по ГОСТ 9467-75 Не допускается уменьшение проектных размеров сварных швов. Размеры и форму сварных швов принимать с учетом условий п.14.1.7 СП 16.13330.2011. Разделку кромок под сварку, размеры и форму сварных швов принимать в соответствии с п.4.1.2 СП 16.13330.2011.

Изготовление и монтаж конструкций производить в соответствии с требованиями рабочих чертежей. Класс точности конструкции при изготовлении элементов согласно ГОСТ 23118-99. При монтаже металлоконструкции должна быть обеспечена их устойчивость на всех стадиях монтажа согласно проекту производства работ.

Конструкции поставляются на площадку строительства в оштукатуренном виде в соответствии с требованиями СП 28.13330.2012: грунтовка ГФ – 021 или аналог по ТУ 2312-507-0-05034239-2000- два слоя, эмаль ПФ-115 ВЭ или аналог по ТУ-6-10-1826-81 – два слоя. Не подлежат оштукатуриванию зоны монтажной сварки на расстоянии 100мм по обе стороны сварного шва. Подготовку поверхности перед нанесением лакокрасочных покрытий производить механическим (проволочные щетки) и химическим (обезжиривание в органических растворителях) методами. После монтажа конструкций все металлические элементы и сварные швы должны быть обработаны грунтовками согласно СП 28.13330.2012.

**Крыша односкатная** состоит из заводской трёхслойной кровельной сэндвич-панели с обкладками из оцинкованной стали (0,55 мм). Утеплитель пенополистирол ППС 80 мм. Внутренний цвет потолка по RAL – 7022, серый. Вдоль заднего фасада предусмотреть свес кровельной панели для организации водоотвода. Монтаж и стыки панелей производить согласно рекомендациям поставщика-производителя

#### Пол (основание):

Выполнен в соответствии с СП 16.13330.2011 (СНиП II-23-81) Стальные конструкции.

Основание пола конструкция-металлическая сварная, выполнена из профильных труб 60x60, сваренных между собой электродуговой сваркой. Изготовление стальных конструкций выполнять в соответствии с ГОСТ 23118-2012 «Конструкции стальные строительные», СП 53-101-98 «Изготовление и контроль качества стальных строительных конструкций», указаниями и требованиями настоящего проекта, а также с учетом дополнительных технических требований монтажной организации.

Заводские сварные соединения производить согласно ГОСТ 14771-76 дуговая сварка в защитном газе. При ручной дуговой сварке способ сварки должен обеспечивать свойства сварных соединений, выполненных электродами типа Э-50 или аналог по ГОСТ 9467-75. Не допускается уменьшение проектных размеров сварных швов. Размеры и форму сварных швов принимать с учетом условий п.14.1.7 СП 16.13330.2011. Разделку кромок под сварку, размеры и форму сварных швов принимать в соответствии с п.4.1.2 СП 16.13330.2011.

Изготовление и монтаж конструкций производить в соответствии с требованиями рабочих чертежей. Класс точности конструкции при изготовлении элементов согласно ГОСТ 23118-99. Виды работ, для которых необходимо составить акты освидетельствования скрытых работ. При монтаже металлоконструкции должна быть обеспечена их устойчивость на всех стадиях монтажа согласно проекту производства работ.

Конструкции поставляются на площадку строительства в оштукатуренном виде в соответствии с требованиями СП 28.13330.2012: грунтовка ГФ – 021 или аналог по ТУ 2312-507-0-05034239-2000- два слоя, эмаль ПФ-115 ВЭ или аналог по ТУ-6-10-1826-81 – два слоя. Не подлежат оштукатуриванию зоны монтажной сварки на расстоянии 100мм по обе стороны сварного шва. Подготовку поверхности перед нанесением лакокрасочных покрытий производить механическим (проволочные щетки) и химическим (обезжиривание в органических растворителях) методами. После монтажа конструкций все металлические элементы и сварные швы должны быть обработаны грунтовками согласно СП 28.13330.2012.

Сверху стальных конструкций укладывается заводская трёхслойная сэндвич-панель с обкладками из оцинкованной стали (0,55 мм), с полимерным покрытием. Утеплитель – пенополистирол ППС 80 мм.

**Покрытие пола:** сверху трёхслойной сэндвич-панели - линолеум (коммерческий, износостойкий, типа Tarkett Acczent Pro, MODUS 3 или аналоги) по фанере ФК 1525x1525x12 мм, пластиковый плинтус по периметру.

**Покрытие пола в сантехническом блоке:** OSB-плита влагостойкая (типа Taleon, Kronospan или аналоги) с последующей укладкой керамогранита с высокой износостойкостью.

Рекомендуемые размеры керамогранита – 30x30, 30x60, 60x60см.

Керамогранит типа «Kerama Marazzi. Аллея», серый темный или аналоги.

#### Отделка стен:

**Фасады** отделяются гладкими трехслойными заводскими сэндвич-панелями с обкладками из оцинкованной стали (0,55 мм) (утеплитель – пенополистирол ППС 80 мм) с последующей облицовкой алюминиевым композитным материалом (4мм) с имитацией текстуры дерева (образцы согласовать со Сторонрой-1). Цвет стен внутренний - RAL 7022.

Сэндвич-панели крепятся непосредственно к несущему металлическому каркасу. Монтаж и стыки панелей производить согласно рекомендациям поставщика-производителя.

**Отделка стен в сантехническом блоке** - OSB-плита влагостойкая (типа Taleon, Kronospan или аналоги) с последующей укладкой керамогранита с высокой износостойкостью.

Рекомендуемые размеры керамогранита – 30x30, 30x60, 60x60см. Керамогранит типа «Kerama Marazzi. Аллея», серый темный или аналоги.

**Доборные элементы** (обрамление проемов, подоконники, кровельные фартуки, капельники и т.д.) -оцинкованная сталь, окрашенная в цвет оконных рам, RAL7022.

**Декоративные короба**, закрывающие рольставни, представляют собой сварную

конструкцию из труб прямоугольного сечения с облицовкой алюминиевыми композитными панелями (цвет RAL 7022).

Вдоль декоративных коробов предусмотреть скрытую светодиодную подсветку во влагозащищенном профиле. Внешние размеры коробов: 2600x880(h)x300мм, с декоративным пазом 20x40мм (итого 19 шт.) 2400x300(h)x300мм \* (итого 4 шт.)

(\*Высоту короба уточнить после утверждения конструкции рольставен).

#### Декоративные короба. Схематичное изображение:

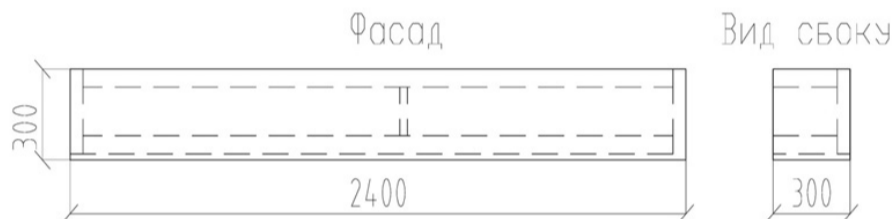
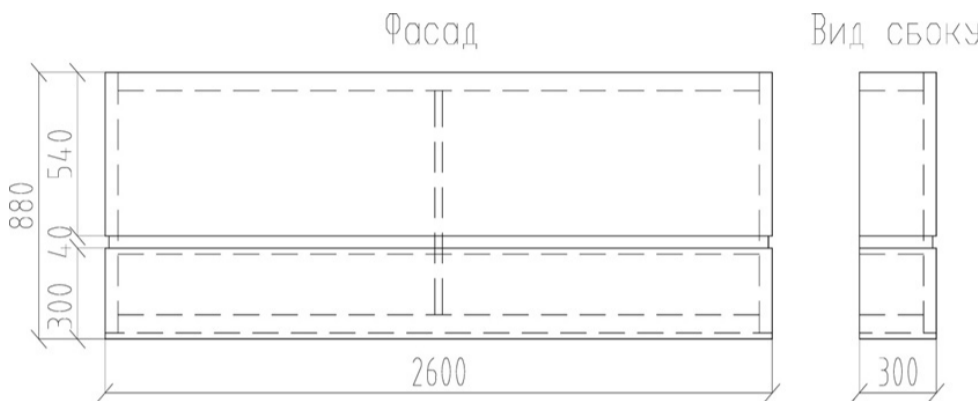

#### Узел 1:

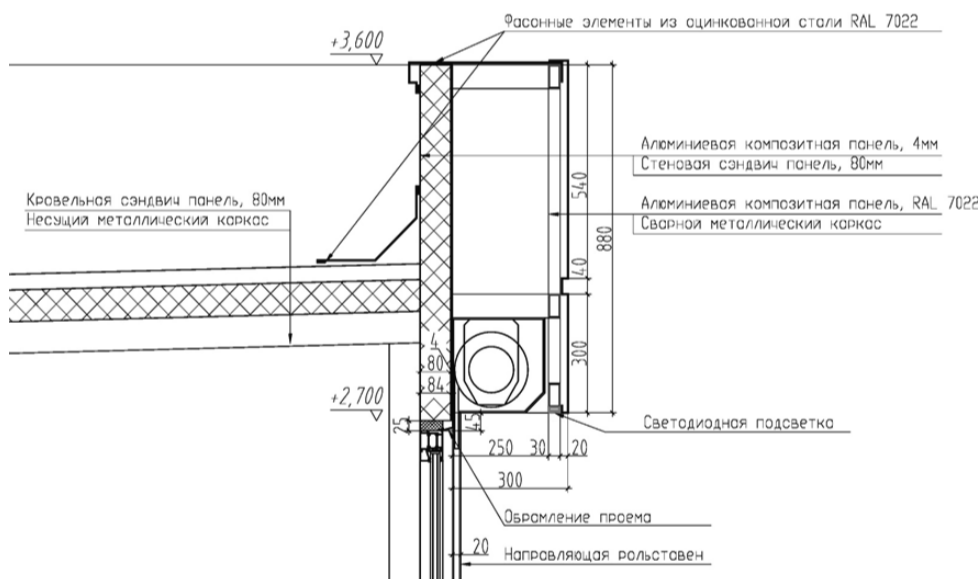

#### Узел 2:

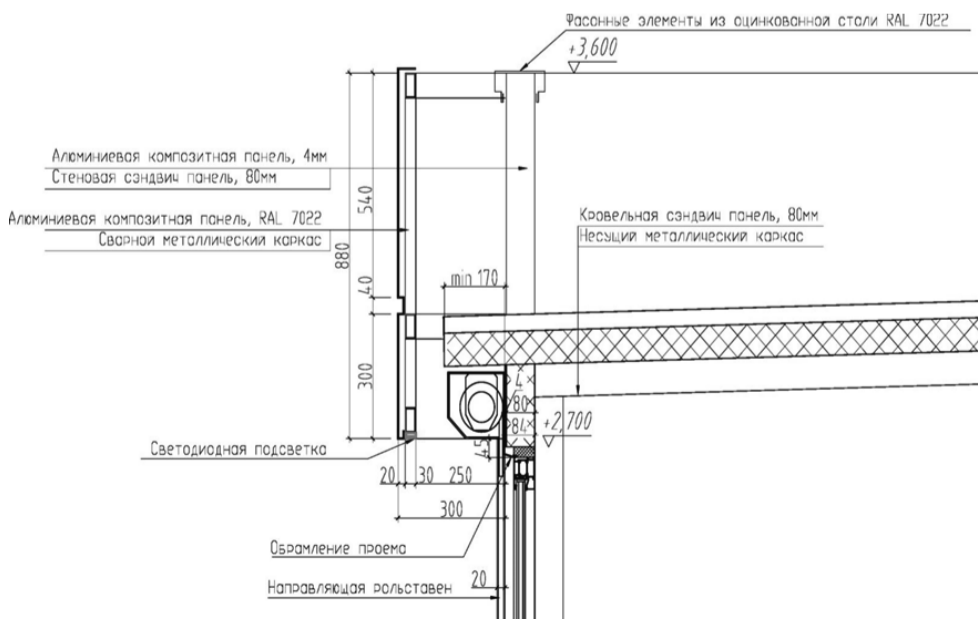

#### Отделка цоколя:

В уровне цоколя стеновые сэндвич-панели облицевать декингом из ДПК (типа SW Fagus пепельный). Производитель, артикул и цвет декинга – аналогично облицовке террас.

Стык алюминиевой композитной панели и декинга произвести при помощи цокольного отлива (цвет RAL 7022). Планки отлива между собой соединяются внахлест.

#### Узел 3:

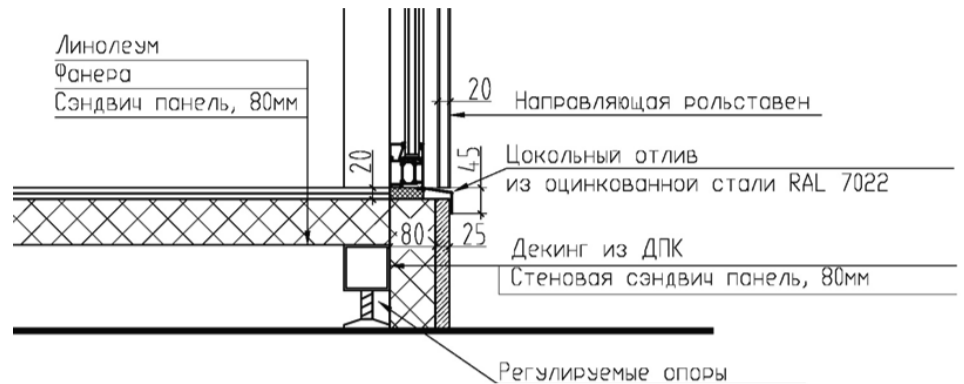

#### Окна:

**Оконные рамы** (цвет RAL 7022) выполнены из алюминиевого сплава AlMg-Si 0.5 F 22 анодируемый. Прочностные свойства в соответствии с DIN 1725. Тип герметизирующего уплотнения – внешняя предкамера с перекрытием. Терморазрыв выполнен в виде двух непрерывных полиамидных прутков, армированных стекловолокном. Толщина рамы не менее 68мм. Толщина створки не менее 68 или 76мм. Зазор между рамой и створкой не более 5мм. Просвет между створкой и верхним краем центрального уплотнителя не более 5мм. Полка под стекло не менее 22мм. Система из двух алюминиевых экструдированных профилей, жестко соединенных между собой с помощью двух полиамидных прутков, армированных стекловолокном. Поверхностная обработка профилей выполняется с применением анодирования в различные тона после обезжиривания и травления, путем окрашивания порошковыми эмалями в определяемой цветовой шкале. Фактурное антивандальное покрытие профилей - Coatex или аналог, цвет RAL 7022.

#### Размеры оконных проемов и элементов заполнения:

- 2250x2675(h)мм, проём 2300x2720(h)мм – 2шт./комплект (итого 6 шт.);
- 2250x850(h)мм, проём 2300x900(h)мм – 2шт./комплект (итого 6 шт.);
- 1100x850(h)мм, проём 1150x900(h)мм, с поворотнo-откидным открыванием – 1шт./комплект (итого 3 шт.);
- 1100x1800(h)мм, проём 1150x1850(h)мм, с вертикально-подъемным открыванием (раздача) 1шт./комплект (итого 3шт.);
- 650x670(h)мм, проём 700x720(h)мм, с поворотнo-откидным открыванием, стекло матовое – 1шт.

**Открывание окон** согласно проекту: поворотнo-откидное открывание окна на заднем фасаде и в зоне санузла, а также вертикально-подъемное открывание окна в зоне раздачи. Окно в санузле - остекление матовое типа Matelux или аналог.

**Доборные элементы** (обрамление проемов, подоконники и т.д.)-оцинкованная сталь, окрашена в цвет оконных рам, RAL7022.

**Подоконник раздачи** представляет собой сварную конструкцию из труб прямоугольного сечения с облицовкой алюминиевыми композитными панелями (цвет RAL 7022). Вдоль подоконника раздачи предусмотреть скрытую светодиодную подсветку во влагозащищенном профиле.

Внешние размеры подоконника раздачи: 2600x300(h)x300мм – 1 шт./комплект (итого 3 шт.).

#### Двери наружные:

**Двери** со стеклянным заполнением (цвет рам RAL 7022) выполнены из алюминиевого сплава AlMgSi 0.5 F 22 анодируемый. Прочностные свойства в соответствии с DIN 1725. Тип герметизирующего уплотнения – внешняя предкамера с перекрытием. Терморазрыв выполнен в виде двух непрерывных полиамидных прутков, армированных стекловолокном. Толщина рамы не менее 68мм. Толщина створки не менее 68 или 76мм. Зазор между рамой и створкой не более 5мм. Просвет между створкой и верхним краем центрального уплотнителя не более 5мм. Полка под стекло не менее 22мм. Система из двух алюминиевых экструдированных профилей, жестко соединенных между собой с помощью двух полиамидных прутков, армированных стекловолокном. Поверхностная обработка профилей выполняется с применением анодирования в различные тона после обезжиривания и травления, путем окрашивания порошковыми эмалями в определяемой цветовой шкале. Фактурное антивандальное покрытие профилей - Coatex или аналог, цвет RAL 7022.

**Входная дверь** - двустворчатая с пассивной и активной створками. Порог нулевой. Двери оборудованы запорным механизмом, доводчиком, ручка из нержавеющей стали вертикальная типа «штанга», длина ручки 1200мм. Двери должны быть спроектированы с учетом требований по доступности инвалидов и МГН.

**Входная дверь в сантехнический блок** - одностворчатая глухая с верхней фрамугой. Фактурное антивандальное покрытие профилей - Coatex или аналог, цвет RAL 7022.

Цвет рам – RAL 7022, остекление матовое типа Matelux или аналог. Порог нулевой. Дверь оборудована запорным механизмом, доводчиком, ручка из нержавеющей стали вертикальная типа «штанга», длина ручки 1200мм. Двери должны быть спроектированы с учетом требований по доступности инвалидов и МГН.

#### Размеры дверных блоков и элементов заполнения:

- 2050x2675(h)мм, проём 2100x2720(h)мм, двустворчатая со стеклянным заполнением - 1шт./комплект (итого 3 шт.);

- 1150x2675(н)мм, проём 1200x2720(н)мм, одностворчатая глухая с верхней фрамугой, стекло матовое - 1шт.

**Доборные элементы** (обрамление проемов, подоконники и т.д.) - оцинкованная сталь, окрашенная в цвет оконных рам, RAL 7022.

#### Двери внутренние:

**Внутренние двери** в санузлы – двери с покрытием ПВХ, с ключом, защелкой с индикацией занятости и вентиляционными решетками.

Двери должны быть спроектированы с учетом требований по доступности инвалидов и МГН.

**Сантехническая перегородка с дверью** – ламинированная ДСП на металлическом каркасе.

#### Антивандальная система (рольставни):

**Роллеты** из профиля AR/40; Высота профиля 40мм. Тип профиля сплошной. Направляющие шины стандартные/специальные (угловые, дистанцирующиеся, сдвоенные), формы коробов круглые, полукруглые, 20° и 45°, встроенные короба. Открывание механическое. Изделие изготовлено в соответствии с ТУ РБ 37364010.001-95. Ветровой класс/район согласно: ГОСТ 52502-2012/ СНИП 2.01.07/EN13569/EN12424.

#### Цвет антивандальной системы - RAL 7022.

Антивандальную систему скрыть за декоративными коробами. Открывание рольставен механическое.

Направляющие шины должны быть выставлены по уровню в вертикальных плоскостях, защитный короб – в горизонтальной плоскости.

Рольставни должны быть расположены симметрично относительно проёма.

Короб и направляющие шины должны прилегать к обрамлению проёма по всей длине. Допускаются местные зазоры не более 5 мм. Разность длин диагоналей, замеренная по крайним точкам направляющих шин, не должна быть более 2 мм.

Установка и выравнивание элементов изделия на стене перед их закреплением может осуществляться с помощью металлических прокладок или специальных пластмассовых клиньев, устанавливаемых в области точек крепления. Швы и зазоры после завершения монтажа изделий должны заделываться герметиками.

В процессе монтажа следует обращать внимание на правильную и равномерную затяжку крепёжных элементов для того, чтобы избежать перекосов изделия и обеспечить его работоспособность.

При креплении направляющих шин допустимое расстояние между элементами крепежа должно быть менее 500 мм, при этом расстояние от края шины до точки крепления не должна превышать 150 мм.

#### Освещение наружное:

Вдоль декоративных коробов и подоконников раздачи предусмотреть скрытую подсветку – светодиодную ленту во влагозащищенном профиле.

#### Освещение внутреннее потолочное:

Светильники светодиодные, в кол-ве 6 шт./комплект (итого 18шт). Длина 1226 мм высота 60 мм , ширина 68 мм, мощность 40 Вт. тип светильника – накладной, тип лампы - светодиодная, свет – теплый белый, напряжение – 200-240 В, форма плафона – прямоугольник, цвет плафона – белый, степень защиты – IP 65, световой поток – 3600 Лм, цветовая температура – 4000 К, тип рассеивателя – матовый, светопрозрачность – 90 %

В каждом павильоне предусмотреть 2 группы включения: 1гр. - освещение в общем зале, 2гр. - освещение над зоной раздачи.

Выключатель одноклавишный – 2шт./комплект (итого 6 шт.).

#### Освещение санузла и комнаты матери и ребенка:

Светильники светодиодные, в кол-ве 6 шт./комплект (итого 6 шт.). Длина 1226 мм высота 60 мм , ширина 68 мм, мощность 40 Вт. тип светильника – накладной, тип лампы - светодиодная, свет – теплый белый, напряжение – 200-240 В, форма плафона – прямоугольник, цвет плафона – белый, степень защиты – IP 65, световой поток – 3600 Лм, цветовая температура – 4000 К, тип рассеивателя – матовый, светопрозрачность – 90 %

В блоке санузлов предусмотреть 3 группы включения: 1гр. – коридор, 2 гр. – санузел, 3гр. – комната матери и ребенка.

Выключатель одноклавишный – 3шт.

#### Отопление и вентиляция:

Конвектор электрический в кол-ве 4 шт./комплект (итого 12шт). Площадь нагрева 10 м². Класс защиты не менее IP25. Термостат-механический. Тип установки – настенное крепление. Длина конвектора-458 см., высота конвектора-451 см. Отключение при перегреве, отключение при опрокидывании. Питание (В/Гц)-220/50. Размеры (ВxШxГ) 451x458x98. Вес 5 кг.

В каждом павильоне и в сантехническом блоке предусмотреть накопительный бойлер (60-80л, номинальная мощность – 1300/2000Вт, номинальное напряжение – 220В) - 1шт./комплект (итого 4шт).

Вентиляция с естественным побуждением.

#### Отопление и вентиляция санузла и комнаты матери и ребенка:

Конвектор электрический в кол-ве 3 шт./комплект (итого 3 шт). Площадь нагрева 10 м². Класс защиты не менее IP25. Термостат-механический. Тип установки – настенное крепление. Длина конвектора-458 см., высота конвектора-451 см. Отключение при перегреве, отключение при опрокидывании. Питание (В/Гц)-220/50. Размеры (ВxШxГ) 451x458x98. Вес 5 кг.

Вентиляция с естественным побуждением.

#### Оборудование санузла и комнаты матери и ребенка:

Разводка ВК скрытая, трубы ПВХ, предусмотреть трап в полу.

Санузел должен быть оборудован унитазом, раковиной, зеркалом, сушилкой для рук (Dyson Airblade V или аналоги), урной, диспенсером для жидкого мыла. Управление смесителем, клавишами смыва – сенсорное.

Комната матери и ребенка должна быть оборудована согласно требованиям по доступности для инвалидов и МГН.

Комната матери и ребенка должна быть оборудована унитазом, раковиной с зеркалом, сушилкой для рук, урной, диспенсером для жидкого мыла, пеленальным столом (типа Ksitex J-8001) и настенными поручнями. Все приборы должны предусматривать возможность использования инвалидами.

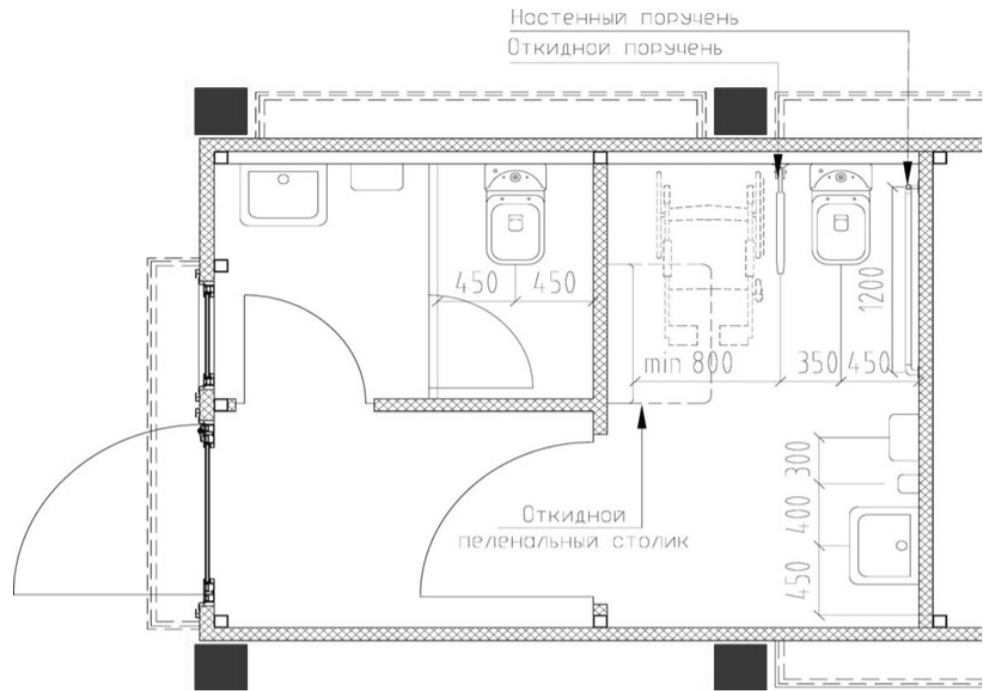

#### Кондиционирование:

Применить кондиционеры холодопроизводительностью 5,5 кВт, потребляемая мощность 2,5 кВт, 220В.

#### Наружные сети:

Предусмотреть подключение павильонов к сетям ВК, ЭО.

#### Требования к основным материалам:

АКП должны иметь пожарный сертификат соответствия горючести-Г1. Все применяемые материалы, должны иметь соответствующие сертификаты качества производителя.

Гарантия на используемые материалы не менее 10 лет.

Гарантия на выполняемые работы должна составлять не менее 10 лет.

#### Примечание:

Покраску всех элементов RAL 7022 можно заменить на покраску RAL 7011 (все элементы должны быть окрашены в один цвет).

**4. Техническое задание** на изготовление и установку навеса над торговыми павильонами размером 54,3м x 8,4м- 1 комплект.

#### 5. Общие требования.

Место выполнения работ: Россия, Московская обл. г. Мытищи, Центральный парк культуры и отдыха.

Требования к срокам выполнения работ: изготовление, поставка и монтаж навеса - 40 календарных дней с момента заключения договора.

#### 6. Требования к выполняемым работам:

Выполнение работ по изготовлению и установке навеса над торговыми павильонами выполняется на основании настоящего технического задания, архитектурно-проектного и в соответствии с положениями и требованиями законодательства Российской Федерации: Федерального закона «О техническом регулировании» №184-ФЗ от 27.12.2002г., «О пожарной безопасности» от 21.12.1994 № 69-ФЗ, Гражданскому и Градостроительному кодексам Российской Федерации, и другим действующими нормативно-правовым актам Российской Федерации.

#### Материал и отделка:

##### Каркас

Основные несущие конструкции навеса – арки переменной высоты (5,05...4,05м) из клееного бруса сечением 300x300мм. Арки соединяются друг с другом металлическими трубами сечением 200x100мм. с шагом 1500мм. Деревянные конструкции покрыты антипиреновыми и антисептическими составами и тонированы прозрачным покрытием для наружных работ типа Pinotex.

Металлические детали покрываются грунтовкой ГФ-021. Окраска металлических огрунтованных поверхностей: эмалью ПФ-115 за 2 раза. Окраска по RAL 7022.

##### Фундамент (основание)

Свайный фундамент под каждую опору в соответствии с проектом торговых павильонов (приложение №4 к договору).

##### Покрытие (крыша)

Покрытие навеса состоит из профилированного (гофрированного) поликарбоната МП-20 (У) – ударопрочного прозрачного шифера производства белгородского завода ПЛАСТИЛЮКС-ГРУПП с защитой от ультрафиолета, либо аналогичного материала отечественного производства, уложенного на обрешетку из деревянного бруса 100x50. Брус укладывается по разработанному проектом рисунку. Деревянные элементы конструкции крыши покрыты антипиреновыми и антисептическими составами и тонированы прозрачным покрытием для наружных работ типа Pinotex. Площадь покрытия составляет 345м².

**Скамейки**

Между колоннами арок перед торговыми павильонами размещаются скамейки для посетителей. Скамейки закреплены между двумя опорами арок вдоль павильонов. Состоят из деревянных брусков, крепящихся к колоннам с помощью металлического крепежа. Деревянные элементы конструкции скамеек покрыты антипиреновыми и анти-септическими составами и тонированы прозрачным покрытием для наружных работ типа Pinotex.

**Освещение**

Предусматривается освещение прохода перед торговыми павильонами и террас при помощи подвесных светильников, прикрепленных к металлическим соединительным трубам между арками. Освещение выполнить согласно проекту, согласованному со Стороной-1.

**Террасы для организации летнего кафе/терраса перед входом в павильон**

Проектом торговых павильонов (приложение №4 к договору) предусмотрены три террасы, две для установки столиков под летние кафе, одна перед входом в санузел и санузел для маломобильных групп населения/комнату матери и ребенка.

Все три террасы выводятся на уровень чистого пола торговых павильонов для создания безбарьерной среды. Террасы оборудуются пандусом для свободного доступа в санузел, летние кафе и торговые павильоны. Покрытие террас – из декинга отечественного производства, цвет серый/пепельный. Ограждение пандусов согласно СП59.13330.2016 «Доступность зданий и сооружений для маломобильных групп населения». Ограждение террас из стекла и металлических элементов, согласно проекту. Все металлические элементы ограждения окрашиваются по RAL 7022.

**Террасы для организации летнего кафе, размещенные снаружи навеса**

Проектом торговых павильонов (приложение №4 к договору) предусмотрены три террасы напротив торговых павильонов, расположенные за границей навеса. Высота террас не более 150мм от уровня земли, ограждение не предусматривается. Покрытие террас – из декинга отечественного производства, цвет серый/пепельный.

7. Сторона-2 обеспечивает изготовление, монтаж, оснащение торговой галереи, террас, навеса в строгом соответствии с требованиями, установленными Проектом торговых павильонов (Приложение № 4 к настоящему договору).

Подписи Сторон:

Сторона 1:

Сторона 2:

**Приложение 3 (лот № 3)  
к извещению о проведении  
открытого аукциона в электронной форме  
на право размещения нестационарного торгового объекта**

Примерная форма

Договор N \_\_\_\_\_

на право размещения нестационарного торгового объекта

г. \_\_\_\_\_ "\_\_\_\_\_" \_\_\_\_\_ 20\_\_ г.  
Московская область

(наименование уполномоченного органа муниципального образования)

в лице \_\_\_\_\_, действующего на основании \_\_\_\_\_, в дальнейшем именуемая "Сторона 1", с одной стороны, и \_\_\_\_\_ в лице \_\_\_\_\_, действующего на основании \_\_\_\_\_, в дальнейшем именуемая "Сторона 2", с другой стороны, в дальнейшем совместно именуемые "Стороны", на основании протокола \_\_\_\_\_ от "\_\_\_\_\_" \_\_\_\_\_ 20\_\_ г. N \_\_\_\_\_ заключили настоящий Договор о нижеследующем:

**1. Предмет Договора**

1.1. В соответствии с настоящим Договором Стороне 2 предоставляется право на размещение нестационарного торгового объекта по адресу (адресному ориентиру), указанному в приложении № 1 к настоящему Договору, за плату, уплачиваемую в бюджет \_\_\_\_\_ (наименование муниципального образования).

**2. Срок действия Договора**

2.1. Настоящий Договор вступает в силу с даты его подписания и действует до \_\_\_\_\_, а в части расчетов - до полного его исполнения.

**3. Оплата по Договору**

3.1. Годовой размер платы за размещение нестационарного торгового объекта составляет \_\_\_\_\_ в том числе НДС 20% \_\_\_\_\_ (\_\_\_\_\_) рублей. Указанный размер платы начиная с первого января года, следующего за годом заключения настоящего договора, увеличивается на плановую максимальную ставку инфляции, установленную на соответствующий год федеральным законом о федеральном бюджете. Размер годовой платы считается измененным с 1 января соответственно и подлежит уплате Стороной 2 в измененном размере с указанной даты.

3.2. Оплата по Договору осуществляется в рублях Российской Федерации.

3.3. Плата за размещение нестационарного торгового объекта уплачивается в безналичном порядке по реквизитам Стороны-1, указанным в настоящем договоре, равными платежами ежеквартально до 15 (пятнадцатого) числа первого месяца календарного квартала. Датой оплаты считается дата поступления денежных средств на счет Стороны 1.

3.4. Размер платы за неполный календарный квартал определяется путем деления суммы, указанной в пункте 3.1 настоящего договора, на количество календарных дней в году и умножения полученной суммы на количество календарных дней в соответствующем квартале, в котором предоставляется право на размещение нестационарного торгового объекта.

3.5. Плата за размещение нестационарного торгового объекта вносится Стороной 2 с момента подписания Договора в течение всего срока его действия независимо от фактического размещения нестационарного торгового объекта.

3.6. Сторона 2 не вправе уступать права и осуществлять перевод долга по обязательствам, возникшим из заключенного Договора. Обязательства по такому Договору должны быть исполнены Стороной 2 лично, если иное не установлено законодательством Российской Федерации.

**4. Права и обязанности Сторон****4.1. Сторона 1 обязуется:**

4.1.1. Предоставить Стороне 2 право на размещение нестационарного торгового объекта, указанного в приложении № 1 к настоящему Договору, с момента заключения настоящего Договора.

4.1.2. В течение срока действия настоящего Договора не заключать Договор на право размещения нестационарного торгового объекта по адресу (адресному ориентиру), указанному в приложении № 1 к настоящему Договору, с иными лицами.

4.1.3. Направить Стороне 2 сведения об изменении своего почтового адреса, банковских, иных реквизитов в срок не позднее трех календарных дней с момента соответствующих изменений в письменной форме с указанием новых реквизитов. В противном случае все риски, связанные с исполнением Стороной 2 своих обязательств по Договору, несет Сторона 1.

**4.2. Сторона 1 имеет право:**

4.2.1. Требовать от Стороны 2 надлежащего исполнения обязательств в соответствии с настоящим Договором, а также требовать своевременного устранения выявленных недостатков.

4.2.2. Лично или через специализированные организации осуществлять контроль за выполнением Стороной 2 настоящего Договора.

4.2.3. По истечении пяти календарных дней после окончания срока действия Договора без уведомления Стороны 2 осуществить демонтаж нестационарного торгового объекта при неисполнении в установленный Договором срок этой обязанности Стороной 2.

**4.3. Сторона 2 обязуется:**

4.3.1. Осуществлять установку и эксплуатацию нестационарного торгового объекта в соответствии с условиями настоящего Договора, Положением «Об организации нестационарной торговой деятельности на территории городского округа Мытищи Московской области» и требованиями законодательства Российской Федерации.

4.3.2. Осуществлять эксплуатацию нестационарного торгового объекта в полном соответствии с характеристиками размещения нестационарного торгового объекта, указанными в приложении № 2 к настоящему Договору.

4.3.3. В течение 2 рабочих дней с момента заключения Договора подать заявление о внесении сведений в торговый реестр Московской области (для хозяйствующих субъектов, не включенных в торговый реестр Московской области).

4.3.4. В течение всего срока действия Договора обеспечить надлежащее состояние и внешний вид нестационарного торгового объекта.

4.3.5. Своевременно производить оплату в соответствии с условиями настоящего Договора.

4.3.6. После монтажа, демонтажа, ремонта нестационарного торгового объекта, иных работ в месте размещения нестационарного торгового объекта и на прилегающей территории привести место размещения нестационарного торгового объекта в первоначальное состояние.

4.3.7. Не позднее пяти календарных дней со дня окончания срока действия настоящего Договора демонтировать нестационарный торговый объект. В случае невыполнения данного условия Сторона-1 производит демонтаж и вывоз нестационарного торгового объекта своими силами с возмещением фактически понесенных затрат со Стороны-2.

4.3.8. В случае расторжения Договора, а также в случае признания его недействительным Сторона 2 обязана произвести демонтаж нестационарного торгового объекта в течение пяти календарных дней и привести место размещения нестационарного торгового объекта в первоначальное состояние.

4.3.9. Направить Стороне 1 сведения об изменении своего почтового адреса, банковских, иных реквизитов в срок не позднее трех календарных дней с момента соответствующих изменений в письменной форме с указанием новых реквизитов.

4.3.10. Обеспечить размещение на Объекте QR-кода с информацией о хозяйствующем субъекте Объекта, месте нахождения, виде, специализации, площади Объекта, основании и периоде размещения, адресе (координатах) размещения, а также инструкцию по распознаванию QR-кода.

4.3.11. Не допускать передачу прав по настоящему договору третьим лицам.

**4.4. Сторона 2 имеет право:**

4.4.1. Использования места размещения нестационарного торгового объекта для целей, связанных с осуществлением прав владельца нестационарного торгового объекта, в том числе с его эксплуатацией, техническим обслуживанием и демонтажем.

4.4.2. Инициировать досрочное расторжение настоящего Договора по соглашению Сторон, если место размещения нестационарного торгового объекта, в силу обстоятельств, за которые Сторона 2 не отвечает, окажется в состоянии непригодном для использования.

**5. Ответственность Сторон**

5.1. Стороны несут ответственность за невыполнение либо ненадлежащее выполнение условий Договора в соответствии с законодательством Российской Федерации.

5.2. В случае нарушения Стороной 2 сроков оплаты, предусмотренных настоящим Договором, она обязана уплатить неустойку (пени) в размере 0,1% от суммы задолженности за каждый день просрочки в течение 5 (пяти) банковских дней с даты получения соответствующей претензии от Стороны 1.

5.3. В случае размещения нестационарного торгового объекта с нарушением требований законодательства Российской Федерации Сторона 2 обязана уплатить неустойку (штраф) в размере 10% от суммы, указанной в пункте 3.1 Договора, за каждый факт нарушения, в течение 5 (пяти) банковских дней с даты получения соответствующей претензии Стороны 1.

5.4. Убытки Стороны 1, возникшие в связи с неисполнением (ненадлежащим исполнением) Стороной 2 условий настоящего Договора, взыскиваются в полном размере сверх неустоек, предусмотренных пунктами 5.1 и 5.2 настоящего Договора.

5.5. За ненадлежащее исполнение Стороной 1 обязательств, предусмотренных Договором, начисляется штраф в виде фиксированной суммы в размере 2,5 (две целые и пять десятых) процента платы за Договор.

5.6. Возмещение убытков и уплата неустойки за неисполнение обязательств не освобождает Стороны от исполнения обязательств по Договору.

#### 6. Порядок изменения, прекращения и расторжения Договора

6.1. Договор может быть расторгнут: по соглашению Сторон; в судебном порядке; в связи с односторонним отказом Стороны от исполнения обязательств по настоящему Договору в соответствии с законодательством Российской Федерации и настоящим Договором.

6.2. Настоящий Договор может быть расторгнут Стороной 1 в порядке одностороннего отказа от исполнения Договора в случаях:

- невнесения в установленный Договором срок платы по настоящему Договору, если просрочка платежа составляет более тридцати календарных дней.
- неисполнения Стороной 2 обязательств, установленных пп. 4.3.1 - 4.3.5 настоящего Договора.

6.3. В случае одностороннего отказа от исполнения настоящего Договора Сторона 1 обязана направить соответствующее уведомление о расторжении Договора Стороне 2 в письменном виде заказным почтовым отправлением с подтверждением получения отправления Стороной 2, либо нарочно под расписку, либо телеграммой, либо посредством факсимильной связи, либо по адресу электронной почты, либо с использованием иных средств связи и доставки, обеспечивающих фиксирование такого уведомления и получение Стороной 1 подтверждения о его вручении Стороне 2.

Выполнение Стороной 1 указанных выше требований считается надлежащим уведомлением Стороны 2 об одностороннем отказе от исполнения Договора. Датой такого надлежащего уведомления признается дата получения Стороной 1 подтверждения о вручении Стороне 2 указанного уведомления либо дата получения Стороной 1 информации об отсутствии Стороны 2 по ее адресу места нахождения.

При невозможности получения указанных подтверждений либо информации датой такого надлежащего уведомления признается дата по истечении 15 (пятнадцати) календарных дней с даты размещения решения Стороны 1 об одностороннем отказе от исполнения Договора на официальном сайте в информационно-телекоммуникационной сети Интернет Стороны 1.

Решение Стороны 1 об одностороннем отказе от исполнения Договора вступает в силу и Договор считается расторгнутым через 10 (десять) календарных дней с даты надлежащего уведомления Стороной 1 Стороны 2 об одностороннем отказе от исполнения Договора.

6.4. Расторжение Договора по соглашению Сторон производится путем подписания соответствующего соглашения о расторжении.

6.5. В случае досрочного расторжения настоящего Договора на основании п. 6.2 настоящего Договора денежные средства, оплаченные Стороной 2, возврату не подлежат.

#### 7. Порядок разрешения споров

7.1. В случае возникновения любых противоречий, претензий и разногласий, а также споров, связанных с исполнением настоящего Договора, Стороны предпринимают усилия для урегулирования таких противоречий, претензий и разногласий в добровольном порядке с оформлением совместного протокола урегулирования споров.

7.2. Все достигнутые договоренности Стороны оформляют в виде дополнительных соглашений, подписанных Сторонами и скрепленных печатями (при наличии).

7.3. До передачи спора на рассмотрение суда Стороны принимают меры к его урегулированию в претензионном порядке.

7.4. Претензия должна быть направлена в письменном виде. По полученной претензии Сторона должна дать письменный ответ по существу в срок не позднее 15 (пятнадцати) календарных дней с даты ее получения. Оставление претензии без ответа в установленный срок означает признание требований претензии.

7.5. Если претензионные требования подлежат денежной оценке, в претензии указывается истребуемая сумма и ее полный и обоснованный расчет.

7.6. В подтверждение заявленных требований к претензии должны быть приложены необходимые документы либо выписки из них.

7.7. В претензии могут быть указаны иные сведения, которые, по мнению заявителя, будут способствовать более быстрому и правильному ее рассмотрению, объективному урегулированию спора.

7.8. В случае невыполнения Сторонами своих обязательств и недостижения взаимного согласия споры по настоящему Договору разрешаются в Арбитражном суде Московской области.

#### 8. Форс-мажорные обстоятельства

8.1. Стороны освобождаются за частичное или полное неисполнение обязательств по настоящему Договору, если оно явилось следствием обстоятельств непреодолимой силы.

8.2. Сторона, для которой создалась невозможность исполнения обязательств, обязана в письменной форме в 10-дневный срок письменно известить другую Сторону о наступлении вышеизложенных обстоятельств, предоставив дополнительно подтверждение компетентных органов.

8.3. Невыполнение условий пункта 8.2 Договора лишает Сторону права ссылаться на форс-мажорные обстоятельства при невыполнении обязательств по настоящему Договору.

#### 9. Прочие условия

9.1. Вносимые в настоящий Договор дополнения и изменения оформляются письменно дополнительными соглашениями, которые являются неотъемлемой частью настоящего Договора с момента их подписания Сторонами.

9.2. Настоящий Договор составлен в четырех экземплярах, имеющих равную юридическую силу. Один экземпляр для Стороны – 2, три экземпляра для Стороны-1.

9.3. Неотъемлемыми частями Договора являются:

- Приложение № 1 «Характеристики размещения нестационарного торгового объекта»,
- Приложение № 2 «Схема благоустройства прилегающей территории»,
- Приложение № 3 «Внешний вид торгового объекта в соответствии с утвержденным архитектурным обликом».

#### 10. Адреса, банковские реквизиты и подписи Сторон

Сторона 1

Сторона 2

Приложение №1  
к договору на право размещения  
нестационарного торгового объекта  
от "\_\_\_" \_\_\_\_\_ 20\_\_ N \_\_\_\_\_

#### Характеристики размещения нестационарного торгового объекта

N	Адресные ориентиры нестационарного торгового объекта	Номер НТО	Тип НТО	Специализация НТО	Общая площадь НТО, кв. м	Срок действия договора
3	ул. Станционная, вблизи д. 5	363	Павильон	Сельскохозяйственная продукция	100,00	до 31.12.2029

Подписи Сторон:

Сторона 1:

Сторона 2:

Приложение №2  
к договору на право размещения  
нестационарного торгового объекта  
от «\_\_\_» \_\_\_\_\_ 20\_\_ № \_\_\_\_\_

#### СХЕМА БЛАГОУСТРОЙСТВА ПРИЛЕГАЮЩЕЙ ТЕРРИТОРИИ, по адресу: ул. Станционная, вблизи д. 5



- Нестационарный торговый объект
- Контейнер для мусора
- Твердое покрытие в пределах 1 м.
- Прилегающая территория к торговому объекту в пределах 5 м.

Подписи Сторон:

Сторона 1:

Сторона 2:

Приложение №3  
к договору на право размещения  
нестационарного торгового объекта  
от «\_\_\_» \_\_\_\_\_ 20\_\_ № \_\_\_\_\_

#### ВНЕШНИЙ ВИД ТОРГОВОГО ОБЪЕКТА В СООТВЕТСТВИИ С УТВЕРЖДЕННЫМ АРХИТЕКТУРНЫМ ОБЛИКОМ

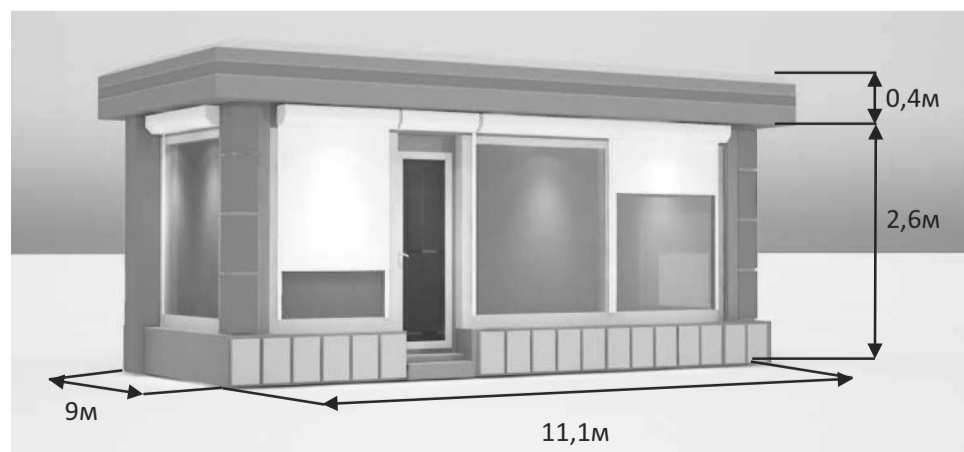



ством факсимильной связи, либо по адресу электронной почты, либо с использованием иных средств связи и доставки, обеспечивающих фиксирование такого уведомления и получение Стороной 1 подтверждения о его вручении Стороне 2.

Выполнение Стороной 1 указанных выше требований считается надлежащим уведомлением Стороны 2 об одностороннем отказе от исполнения Договора. Датой такого надлежащего уведомления признается дата получения Стороной 1 подтверждения о вручении Стороне 2 указанного уведомления либо дата получения Стороной 1 информации об отсутствии Стороны 2 по ее адресу места нахождения.

При невозможности получения указанных подтверждений либо информации датой такого надлежащего уведомления признается дата по истечении 15 (пятнадцати) календарных дней с даты размещения решения Стороны 1 об одностороннем отказе от исполнения Договора на официальном сайте в информационно-телекоммуникационной сети Интернет Стороны 1.

Решение Стороны 1 об одностороннем отказе от исполнения Договора вступает в силу и Договор считается расторгнутым через 10 (десять) календарных дней с даты надлежащего уведомления Стороной 1 Стороны 2 об одностороннем отказе от исполнения Договора.

6.4. Расторжение Договора по соглашению Сторон производится путем подписания соответствующего соглашения о расторжении.

6.5. В случае досрочного расторжения настоящего Договора на основании п. 6.2 настоящего Договора денежные средства, оплаченные Стороной 2, возврату не подлежат.

7. Порядок разрешения споров

7.1. В случае возникновения любых противоречий, претензий и разногласий, а также споров, связанных с исполнением настоящего Договора, Стороны предпринимают усилия для урегулирования таких противоречий, претензий и разногласий в добровольном порядке с оформлением совместного протокола урегулирования споров.

7.2. Все достигнутые договоренности Стороны оформляют в виде дополнительных соглашений, подписанных Сторонами и скрепленных печатями (при наличии).

7.3. До передачи спора на разрешение суда Стороны принимают меры к его урегулированию в претензионном порядке.

7.4. Претензия должна быть направлена в письменном виде. По полученной претензии Сторона должна дать письменный ответ по существу в срок не позднее 15 (пятнадцати) календарных дней с даты ее получения. Оставление претензии без ответа в установленный срок означает признание требований претензии.

7.5. Если претензионные требования подлежат денежной оценке, в претензии указывается истребуемая сумма и ее полный и обоснованный расчет.

7.6. В подтверждение заявленных требований к претензии должны быть приложены необходимые документы либо выписки из них.

7.7. В претензии могут быть указаны иные сведения, которые, по мнению заявителя, будут способствовать более быстрому и правильному ее рассмотрению, объективному урегулированию спора.

7.8. В случае невыполнения Сторонами своих обязательств и недостижения взаимного согласия споры по настоящему Договору разрешаются в Арбитражном суде Московской области.

8. Форс-мажорные обстоятельства

8.1. Стороны освобождаются за частичное или полное неисполнение обязательств по настоящему Договору, если оно явилось следствием обстоятельств непреодолимой силы.

8.2. Сторона, для которой создалась невозможность исполнения обязательств, обязана в письменной форме в 10-дневный срок письменно известить другую Сторону о наступлении вышеизложенных обстоятельств, предоставив дополнительно подтверждение компетентных органов.

8.3. Невыполнение условий пункта 8.2 Договора лишает Сторону права ссылаться на форс-мажорные обстоятельства при невыполнении обязательств по настоящему Договору.

9. Прочие условия

9.1. Вносимые в настоящий Договор дополнения и изменения оформляются письменно дополнительными соглашениями, которые являются неотъемлемой частью настоящего Договора с момента их подписания Сторонами.

9.2. Настоящий Договор составлен в четырех экземплярах, имеющих равную юридическую силу. Один экземпляр для Стороны – 2, три экземпляра для Стороны-1.

9.3. Неотъемлемыми частями Договора являются:

- Приложение № 1 «Характеристики размещения нестационарного торгового объекта»,
- Приложение № 2 «Схема благоустройства прилегающей территории»,
- Приложение № 3 «Внешний вид торгового объекта в соответствии с утвержденным архитектурным обликом».

10. Адреса, банковские реквизиты и подписи Сторон

Сторона 1

Сторона 2

Приложение №1  
к договору на право размещения  
нестационарного торгового объекта  
от "\_\_\_" \_\_\_\_\_ 20\_\_ N \_\_\_\_\_

Характеристики размещения нестационарного торгового объекта

N	Адресные ориентиры нестационарного торгового объекта	Номер НТО	Тип НТО	Специализация НТО	Общая площадь НТО, кв. м	Срок действия договора
4	Площадь Вокзальная, вблизи д.2	364	Павильон	Сельскохозяйственная продукция	100,00	до 31.12.2029

Подписи Сторон:

Сторона 1:

Сторона 2:

Приложение №2  
к договору на право размещения  
нестационарного торгового объекта  
от «\_\_\_» \_\_\_\_\_ 20\_\_ № \_\_\_\_\_

СХЕМА БЛАГОУСТРОЙСТВА  
ПРИЛЕГАЮЩЕЙ ТЕРРИТОРИИ,  
по адресу: площадь Вокзальная, вблизи д.2

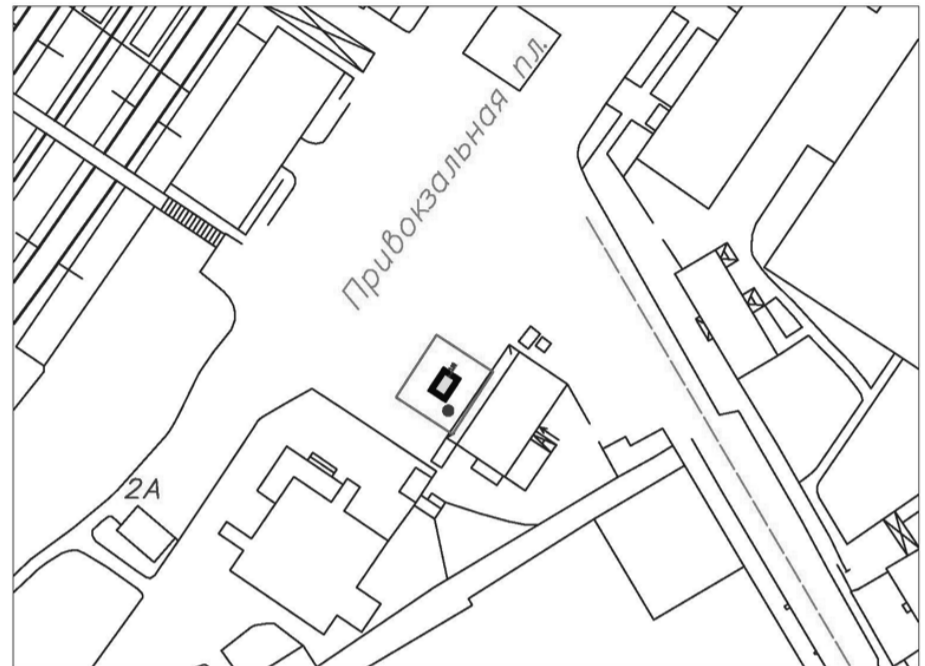

- Нестационарный торговый объект
- Твердое покрытие в пределах 1 м.
- Прилегающая территория к торговому объекту в пределах 5 м.
- Контейнер для мусора

Подписи Сторон:

Сторона 1:

Сторона 2:

Приложение №3  
к договору на право размещения  
нестационарного торгового объекта  
от «\_\_\_» \_\_\_\_\_ 20\_\_ № \_\_\_\_\_

ВНЕШНИЙ ВИД ТОРГОВОГО ОБЪЕКТА  
В СООТВЕТСТВИИ С УТВЕРЖДЕННЫМ  
АРХИТЕКТУРНЫМ ОБЛИКОМ

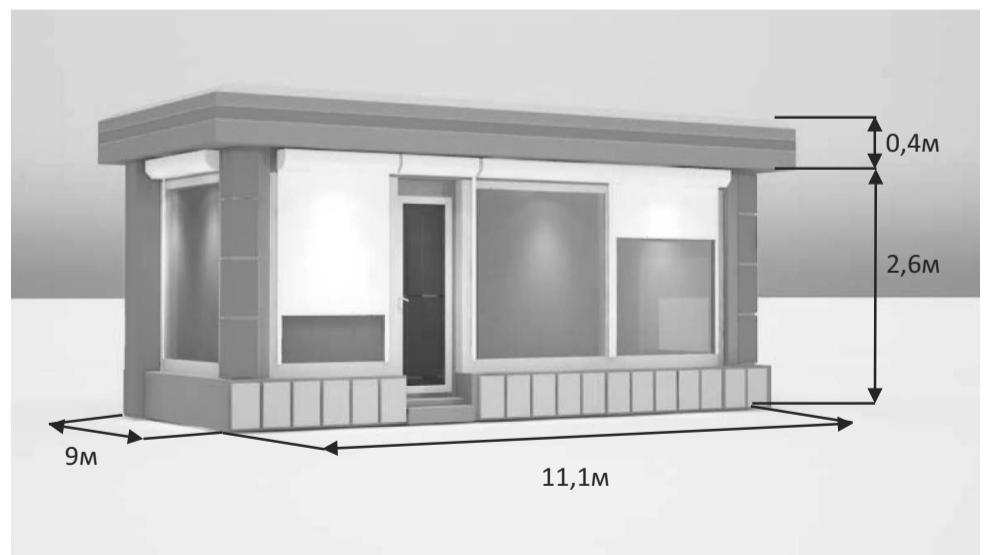

- Технические характеристики:
- корпус: композитные материалы с утеплителем;
  - остекление: стеклопакет, ПВХ профиль;
  - дверь техническая: металлическая или ПВХ, без остекления, утепленная с наружным покрытием композитных материалов в цвет основного цвета киоска;
  - дверь входная: металлическая или ПВХ, с остеклением, утепленная с наружным покрытием композитных материалов в цвет основного цвета киоска;
  - фриз: пилон, цоколь, парапет из композитных алюминиевых панелей в цветовой гамме согласно специализации (RAL 6024 (зеленый насыщенный)).

Подписи Сторон:

Сторона 1:

Сторона 2:

**Приложение 3 (лот № 5)  
к извещению о проведении  
открытого аукциона в электронной форме  
на право размещения нестационарного торгового объекта**

Примерная форма

Договор № \_\_\_\_\_  
на право размещения нестационарного торгового объекта

г. \_\_\_\_\_ "\_\_\_" \_\_\_\_\_ 20\_\_ г.  
Московская область

(наименование уполномоченного органа муниципального образования)  
в лице \_\_\_\_\_,  
действующего на основании \_\_\_\_\_, в дальнейшем именуемая "Сторона 1", с одной стороны, и \_\_\_\_\_,  
в лице \_\_\_\_\_, действующего на основании \_\_\_\_\_, в дальнейшем именуемая "Сторона 2", с другой стороны, в дальнейшем совместно именуемые "Стороны", на основании протокола \_\_\_\_\_ от "\_\_\_" \_\_\_\_\_ 20\_\_ г. № \_\_\_\_\_ заключили настоящий Договор о нижеследующем:

#### 1. Предмет Договора

1.1. В соответствии с настоящим Договором Стороне 2 предоставляется право на размещение нестационарного торгового объекта по адресу (адресному ориентиру), указанному в приложении № 1 к настоящему Договору, за плату, уплачиваемую в бюджет \_\_\_\_\_ (наименование муниципального образования).

#### 2. Срок действия Договора

2.1. Настоящий Договор вступает в силу с даты его подписания и действует до "\_\_\_" \_\_\_\_\_, а в части расчетов - до полного его исполнения.

#### 3. Оплата по Договору

3.1. Годовой размер платы за размещение нестационарного торгового объекта составляет \_\_\_\_\_ в том числе НДС 20% \_\_\_\_\_ (\_\_\_\_\_ рублей). Указанный размер платы начиная с первого января года, следующего за годом заключения настоящего договора, увеличивается на плановую максимальную ставку инфляции, установленную на соответствующий год федеральным законом о федеральном бюджете. Размер годовой платы считается измененным с 1 января соответствующего года и подлежит уплате Стороной 2 в измененном размере с указанной даты.

3.2. Оплата по Договору осуществляется в рублях Российской Федерации.

3.3. Плата за размещение нестационарного торгового объекта уплачивается в безналичном порядке по реквизитам Стороны-1, указанным в настоящем договоре, равными платежами ежеквартально до 15 (пятнадцатого) числа первого месяца календарного квартала. Датой оплаты считается дата поступления денежных средств на счет Стороны 1.

3.4. Размер платы за неполный календарный квартал определяется путем деления суммы, указанной в пункте 3.1 настоящего договора, на количество календарных дней в году и умножения полученной суммы на количество календарных дней в соответствующем квартале, в котором предоставляется право на размещение нестационарного торгового объекта.

3.5. Плата за размещение нестационарного торгового объекта вносится Стороной 2 с момента подписания Договора в течение всего срока его действия независимо от фактического размещения нестационарного торгового объекта.

3.6. Сторона 2 не вправе уступать права и осуществлять перевод долга по обязательствам, возникшим из заключенного Договора. Обязательства по такому Договору должны быть исполнены Стороной 2 лично, если иное не установлено законодательством Российской Федерации.

#### 4. Права и обязанности Сторон

4.1. Сторона 1 обязуется:

4.1.1. Предоставить Стороне 2 право на размещение нестационарного торгового объекта, указанного в приложении № 1 к настоящему Договору, с момента заключения настоящего Договора.

4.1.2. В течение срока действия настоящего Договора не заключать Договор на право размещения нестационарного торгового объекта по адресу (адресному ориентиру), указанному в приложении № 1 к настоящему Договору, с иными лицами.

4.1.3. Направить Стороне 2 сведения об изменении своего почтового адреса, банковских, иных реквизитов в срок не позднее трех календарных дней с момента соответствующих изменений в письменной форме с указанием новых реквизитов. В противном случае все риски, связанные с исполнением Стороной 2 своих обязательств по Договору, несет Сторона 1.

4.2. Сторона 1 имеет право:

4.2.1. Требовать от Стороны 2 надлежащего исполнения обязательств в соответствии с настоящим Договором, а также требовать своевременного устранения выявленных недостатков.

4.2.2. Лично или через специализированные организации осуществлять контроль за выполнением Стороной 2 настоящего Договора.

4.2.3. По истечении пяти календарных дней после окончания срока действия Договора без уведомления Стороны 2 осуществить демонтаж нестационарного торгового объекта при неисполнении в установленный Договором срок этой обязанности Стороной 2.

4.3. Сторона 2 обязуется:

4.3.1. Осуществлять установку и эксплуатацию нестационарного торгового объекта в соответствии с условиями настоящего Договора, Положением «Об организации нестационарной торговой деятельности на территории городского округа Мытищи Московской области» и требованиями законодательства Российской Федерации.

4.3.2. Осуществлять эксплуатацию нестационарного торгового объекта в полном

соответствии с характеристиками размещения нестационарного торгового объекта, указанными в приложении № 2 к настоящему Договору.

4.3.3. В течение 2 рабочих дней с момента заключения Договора подать заявление о внесении сведений в торговый реестр Московской области (для хозяйствующих субъектов, не включенных в торговый реестр Московской области).

4.3.4. В течение всего срока действия Договора обеспечить надлежащее состояние и внешний вид нестационарного торгового объекта.

4.3.5. Своевременно производить оплату в соответствии с условиями настоящего Договора.

4.3.6. После монтажа, демонтажа, ремонта нестационарного торгового объекта, иных работ в месте размещения нестационарного торгового объекта и на прилегающей территории привести место размещения нестационарного торгового объекта в первоначальное состояние.

4.3.7. Не позднее пяти календарных дней со дня окончания срока действия настоящего Договора демонтировать нестационарный торговый объект. В случае невыполнения данного условия Сторона-1 производит демонтаж и вывоз нестационарного торгового объекта своими силами с возмещением фактически понесенных затрат со Стороны-2.

4.3.8. В случае расторжения Договора, а также в случае признания его недействительным Сторона 2 обязана произвести демонтаж нестационарного торгового объекта в течение пяти календарных дней и привести место размещения нестационарного торгового объекта в первоначальное состояние.

4.3.9. Направить Стороне 1 сведения об изменении своего почтового адреса, банковских, иных реквизитов в срок не позднее трех календарных дней с момента соответствующих изменений в письменной форме с указанием новых реквизитов.

4.3.10. Обеспечить размещение на Объекте QR-кода с информацией о хозяйствующем субъекте Объекта, месте нахождения, виде, специализации, площади Объекта, основании и периоде размещения, адресе (координатах) размещения, а также инструкцию по распознаванию QR-кода.

4.3.11. Не допускать передачу прав по настоящему договору третьим лицам.

4.4. Сторона 2 имеет право:

4.4.1. Использование места размещения нестационарного торгового объекта для целей, связанных с осуществлением прав владельца нестационарного торгового объекта, в том числе с его эксплуатацией, техническим обслуживанием и демонтажем.

4.4.2. Инициировать досрочное расторжение настоящего Договора по соглашению Сторон, если место размещения нестационарного торгового объекта, в силу обстоятельств, за которые Сторона 2 не отвечает, окажется в состоянии непригодном для использования.

#### 5. Ответственность Сторон

5.1. Стороны несут ответственность за невыполнение либо ненадлежащее выполнение условий Договора в соответствии с законодательством Российской Федерации.

5.2. В случае нарушения Стороной 2 сроков оплаты, предусмотренных настоящим Договором, она обязана уплатить неустойку (пени) в размере 0,1% от суммы задолженности за каждый день просрочки в течение 5 (пяти) банковских дней с даты получения соответствующей претензии от Стороны 1.

5.3. В случае размещения нестационарного торгового объекта с нарушением требований законодательства Российской Федерации Сторона 2 обязана уплатить неустойку (штраф) в размере 10% от суммы, указанной в пункте 3.1 Договора, за каждый факт нарушения, в течение 5 (пяти) банковских дней с даты получения соответствующей претензии Стороны 1.

5.4. Убытки Стороны 1, возникшие в связи с неисполнением (ненадлежащим исполнением) Стороной 2 условий настоящего Договора, взыскиваются в полном размере сверх неустоек, предусмотренных пунктами 5.1 и 5.2 настоящего Договора.

5.5. За ненадлежащее исполнение Стороной 1 обязательств, предусмотренных Договором, начисляется штраф в виде фиксированной суммы в размере 2,5 (две целые и пять десятых) процента платы за Договор.

5.6. Возмещение убытков и уплата неустойки за неисполнение обязательств не освобождает Стороны от исполнения обязательств по Договору.

#### 6. Порядок изменения, прекращения и расторжения Договора

6.1. Договор может быть расторгнут:

по соглашению Сторон;

в судебном порядке;

в связи с односторонним отказом Стороны от исполнения обязательств по настоящему Договору в соответствии с законодательством Российской Федерации и настоящим Договором.

6.2. Настоящий Договор может быть расторгнут Стороной 1 в порядке одностороннего отказа от исполнения Договора в случаях:

- невнесения в установленный Договором срок платы по настоящему Договору, если просрочка платежа составляет более тридцати календарных дней.

- неисполнения Стороной 2 обязательств, установленных пп. 4.3.1 - 4.3.5 настоящего Договора.

6.3. В случае одностороннего отказа от исполнения настоящего Договора Сторона 1 обязана направить соответствующее уведомление о расторжении Договора Стороне 2 в письменном виде заказным почтовым отправлением с подтверждением получения отправления Стороной 2, либо нарочно под роспись, либо телеграммой, либо посредством факсимильной связи, либо по адресу электронной почты, либо с использованием иных средств связи и доставки, обеспечивающих фиксирование такого уведомления и получение Стороной 1 подтверждения о его вручении Стороне 2.

Выполнение Стороной 1 указанных выше требований считается надлежащим уведомлением Стороны 2 об одностороннем отказе от исполнения Договора. Датой такого надлежащего уведомления признается дата получения Стороной 1 подтверждения о вручении Стороне 2 указанного уведомления либо дата получения Стороной 1 информации об отсутствии Стороны 2 по ее адресу места нахождения.

При невозможности получения указанных подтверждений либо информации датой такого надлежащего уведомления признается дата по истечении 15 (пятнадцати) календарных дней с даты размещения решения Стороны 1 об одностороннем отказе от исполнения Договора на официальном сайте в информационно-телекоммуникационной сети Интернет Стороны 1.

Решение Стороны 1 об одностороннем отказе от исполнения Договора вступает в



силу и Договор считается расторгнутым через 10 (десять) календарных дней с даты надлежащего уведомления Стороной 1 Стороны 2 об одностороннем отказе от исполнения Договора.

6.4. Расторжение Договора по соглашению Сторон производится путем подписания соответствующего соглашения о расторжении.

6.5. В случае досрочного расторжения настоящего Договора на основании п. 6.2 настоящего Договора денежные средства, оплаченные Стороной 2, возврату не подлежат.

7. Порядок разрешения споров

7.1. В случае возникновения любых противоречий, претензий и разногласий, а также споров, связанных с исполнением настоящего Договора, Стороны предпринимают усилия для урегулирования таких противоречий, претензий и разногласий в добровольном порядке с оформлением совместного протокола урегулирования споров.

7.2. Все достигнутые договоренности Стороны оформляют в виде дополнительных соглашений, подписанных Сторонами и скрепленных печатями (при наличии).

7.3. До передачи спора на разрешение суда Стороны принимают меры к его урегулированию в претензионном порядке.

7.4. Претензия должна быть направлена в письменном виде. По полученной претензии Сторона должна дать письменный ответ по существу в срок не позднее 15 (пятнадцати) календарных дней с даты ее получения. Оставление претензии без ответа в установленный срок означает признание требований претензии.

7.5. Если претензионные требования подлежат денежной оценке, в претензии указывается истребуемая сумма и ее полный и обоснованный расчет.

7.6. В подтверждение заявленных требований к претензии должны быть приложены необходимые документы либо выписки из них.

7.7. В претензии могут быть указаны иные сведения, которые, по мнению заявителя, будут способствовать более быстрому и правильному ее рассмотрению, объективному урегулированию спора.

7.8. В случае невыполнения Сторонами своих обязательств и недостижения взаимного согласия споры по настоящему Договору разрешаются в Арбитражном суде Московской области.

8. Форс-мажорные обстоятельства

8.1. Стороны освобождаются за частичное или полное неисполнение обязательств по настоящему Договору, если оно явилось следствием обстоятельств непреодолимой силы.

8.2. Сторона, для которой создалась невозможность исполнения обязательств, обязана в письменной форме в 10-дневный срок письменно известить другую Сторону о наступлении вышеизложенных обстоятельств, предоставив дополнительно подтверждение компетентных органов.

8.3. Невыполнение условий пункта 8.2 Договора лишает Сторону права ссылаться на форс-мажорные обстоятельства при невыполнении обязательств по настоящему Договору.

9. Прочие условия

9.1. Вносимые в настоящий Договор дополнения и изменения оформляются письменно дополнительными соглашениями, которые являются неотъемлемой частью настоящего Договора с момента их подписания Сторонами.

9.2. Настоящий Договор составлен в четырех экземплярах, имеющих равную юридическую силу. Один экземпляр для Стороны – 2, три экземпляра для Стороны-1.

9.3. Неотъемлемыми частями Договора являются:

- Приложение № 1 «Характеристики размещения нестационарного торгового объекта»,
- Приложение № 2 «Схема благоустройства прилегающей территории»,
- Приложение № 3 «Внешний вид торгового объекта в соответствии с утвержденным архитектурным обликом».

10. Адреса, банковские реквизиты и подписи Сторон

Сторона 1

Сторона 2

Приложение №1  
к договору на право размещения  
нестационарного торгового объекта  
от " " 20 N

Характеристики размещения нестационарного торгового объекта

N	Адресные ориентиры нестационарного торгового объекта	Номер НТО	Тип НТО	Специализация НТО	Общая площадь НТО, кв. м	Срок действия договора
5	ул. Селезнева, вблизи д.37Г	365	Павильон	Сельскохозяйственная продукция	100,00	до 31.12.2029

Подписи Сторон:

Сторона 1:

Сторона 2:

Приложение №2  
к договору на право размещения  
нестационарного торгового объекта  
от « » 20 №

СХЕМА БЛАГОУСТРОЙСТВА  
ПРИЛЕГАЮЩЕЙ ТЕРРИТОРИИ,  
по адресу: ул. Селезнева д.37Г

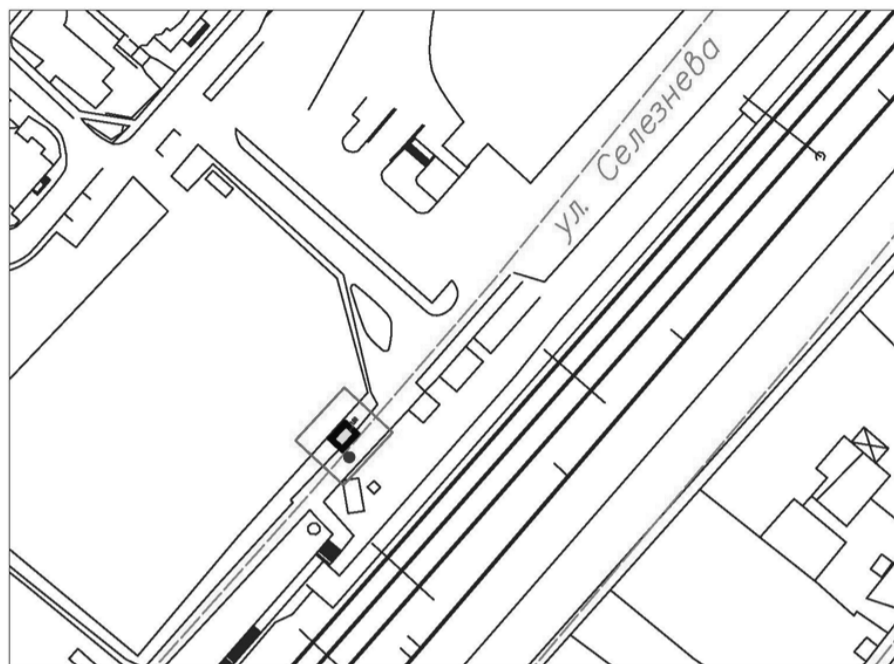

- Нестационарный торговый объект
- Контейнер для мусора
- Твердое покрытие в пределах 1 м.
- Прилегающая территория к торговому объекту в пределах 5 м.

Подписи Сторон:

Сторона 1:

Сторона 2:

Приложение №3  
к договору на право размещения  
нестационарного торгового объекта  
от « » 20 №

ВНЕШНИЙ ВИД ТОРГОВОГО ОБЪЕКТА  
В СООТВЕТСТВИИ С УТВЕРЖДЕННЫМ  
АРХИТЕКТУРНЫМ ОБЛИКОМ

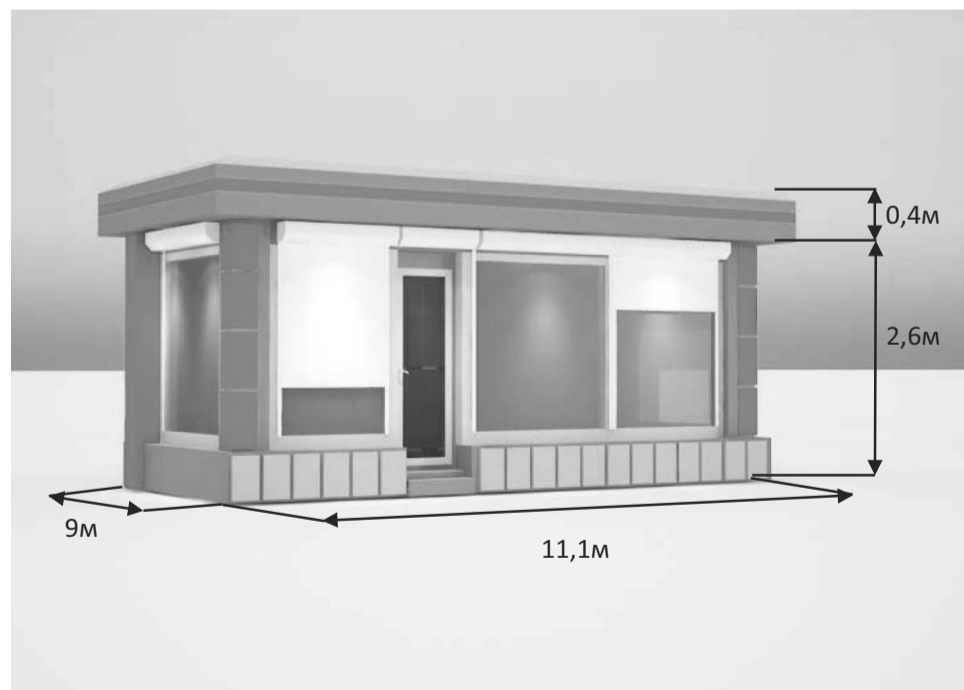

Технические характеристики:

- корпус: композитные материалы с утеплителем;
- остекление: стеклопакет, ПВХ профиль;
- дверь техническая: металлическая или ПВХ, без остекления, утепленная с наружным покрытием композитных материалов в цвет основного цвета киоска;
- дверь входная: металлическая или ПВХ, с остеклением, утепленная с наружным покрытием композитных материалов в цвет основного цвета киоска;
- фризы: пилон, цоколь, парапет из композитных алюминиевых панелей в цветовой гамме согласно специализации (RAL 6024 (зеленый насыщенный)).

Подписи Сторон:

Сторона 1:

Сторона 2:

**Приложение 3 (лот № 6)  
к извещению о проведении  
открытого аукциона в электронной форме  
на право размещения нестационарного торгового объекта**

Примерная форма

Договор № \_\_\_\_\_

на право размещения нестационарного торгового объекта

г. \_\_\_\_\_ " \_\_\_\_ " \_\_\_\_\_ 20\_\_ г.  
Московская область

(наименование уполномоченного органа муниципального образования)

в лице \_\_\_\_\_,  
действующего на основании \_\_\_\_\_, в дальнейшем именуемая "Сторона 1", с одной стороны, и \_\_\_\_\_,  
в лице \_\_\_\_\_, действующего на основании \_\_\_\_\_, в дальнейшем именуемая "Сторона 2", с другой стороны, в дальнейшем совместно именуемые "Стороны", на основании протокола \_\_\_\_\_ от " \_\_\_\_ " \_\_\_\_\_ 20\_\_ г. № \_\_\_\_\_ заключили настоящий Договор о нижеследующем:

1. Предмет Договора

1.1. В соответствии с настоящим Договором Стороне 2 предоставляется право на размещение нестационарного торгового объекта по адресу (адресному ориентиру), указанному в приложении № 1 к настоящему Договору, за плату, уплачиваемую в бюджет \_\_\_\_\_ (наименование муниципального образования).

2. Срок действия Договора

2.1. Настоящий Договор вступает в силу с даты его подписания и действует до " \_\_\_\_ " \_\_\_\_\_, а в части расчетов - до полного его исполнения.

3. Оплата по Договору

3.1. Годовой размер платы за размещение нестационарного торгового объекта составляет \_\_\_\_\_, в том числе НДС 20% \_\_\_\_\_ (\_\_\_\_\_) рублей. Указанный размер платы начиная с первого января года, следующего за годом заключения настоящего договора, увеличивается на плановую максимальную ставку инфляции, установленную на соответствующий год федеральным законом о федеральном бюджете. Размер годовой платы считается измененным с 1 января соответствующего и подлежит уплате Стороной 2 в измененном размере с указанной даты.

3.2. Оплата по Договору осуществляется в рублях Российской Федерации.

3.3. Плата за размещение нестационарного торгового объекта уплачивается в безналичном порядке по реквизитам Стороны-1, указанным в настоящем договоре, равными платежами ежеквартально до 15 (пятнадцатого) числа первого месяца календарного квартала. Датой оплаты считается дата поступления денежных средств на счет Стороны 1.

3.4. Размер платы за неполный календарный квартал определяется путем деления суммы, указанной в пункте 3.1 настоящего договора, на количество календарных дней в году и умножения полученной суммы на количество календарных дней в соответствующем квартале, в котором предоставляется право на размещение нестационарного торгового объекта.

3.5. Плата за размещение нестационарного торгового объекта вносится Стороной 2 с момента подписания Договора в течение всего срока его действия независимо от фактического размещения нестационарного торгового объекта.

3.6. Сторона 2 не вправе уступать права и осуществлять перевод долга по обязательствам, возникшим из заключенного Договора. Обязательства по такому Договору должны быть исполнены Стороной 2 лично, если иное не установлено законодательством Российской Федерации.

4. Права и обязанности Сторон

4.1. Сторона 1 обязуется:

4.1.1. Предоставить Стороне 2 право на размещение нестационарного торгового объекта, указанного в приложении № 1 к настоящему Договору, с момента заключения настоящего Договора.

4.1.2. В течение срока действия настоящего Договора не заключать Договор на право размещения нестационарного торгового объекта по адресу (адресному ориентиру), указанному в приложении № 1 к настоящему Договору, с иными лицами.

4.1.3. Направить Стороне 2 сведения об изменении своего почтового адреса, банковских, иных реквизитов в срок не позднее трех календарных дней с момента соответствующих изменений в письменной форме с указанием новых реквизитов. В противном случае все риски, связанные с исполнением Стороной 2 своих обязательств по Договору, несет Сторона 1.

4.2. Сторона 1 имеет право:

4.2.1. Требовать от Стороны 2 надлежащего исполнения обязательств в соответствии с настоящим Договором, а также требовать своевременного устранения выявленных недостатков.

4.2.2. Лично или через специализированные организации осуществлять контроль за исполнением Стороной 2 настоящего Договора.

4.2.3. По истечении пяти календарных дней после окончания срока действия Договора без уведомления Стороны 2 осуществить демонтаж нестационарного торгового объекта при неисполнении в установленный Договором срок этой обязанности Стороной 2.

4.3. Сторона 2 обязуется:

4.3.1. Осуществлять установку и эксплуатацию нестационарного торгового объекта в соответствии с условиями настоящего Договора, Положением «Об организации нестационарной торговой деятельности на территории городского округа Мытищи Московской области» и требованиями законодательства Российской Федерации.

4.3.2. Осуществлять эксплуатацию нестационарного торгового объекта в полном

соответствии с характеристиками размещения нестационарного торгового объекта, указанными в приложении № 2 к настоящему Договору.

4.3.3. В течение 2 рабочих дней с момента заключения Договора подать заявление о внесении сведений в торговый реестр Московской области (для хозяйствующих субъектов, не включенных в торговый реестр Московской области).

4.3.4. В течение всего срока действия Договора обеспечить надлежащее состояние и внешний вид нестационарного торгового объекта.

4.3.5. Своевременно производить оплату в соответствии с условиями настоящего Договора.

4.3.6. После монтажа, демонтажа, ремонта нестационарного торгового объекта, иных работ в месте размещения нестационарного торгового объекта и на прилегающей территории привести место размещения нестационарного торгового объекта в первоначальное состояние.

4.3.7. Не позднее пяти календарных дней со дня окончания срока действия настоящего Договора демонтировать нестационарный торговый объект. В случае невыполнения данного условия Сторона-1 производит демонтаж и вывоз нестационарного торгового объекта своими силами с возмещением фактически понесенных затрат со Стороны-2.

4.3.8. В случае расторжения Договора, а также в случае признания его недействительным Сторона 2 обязана произвести демонтаж нестационарного торгового объекта в течение пяти календарных дней и привести место размещения нестационарного торгового объекта в первоначальное состояние.

4.3.9. Направить Стороне 1 сведения об изменении своего почтового адреса, банковских, иных реквизитов в срок не позднее трех календарных дней с момента соответствующих изменений в письменной форме с указанием новых реквизитов.

4.3.10. Обеспечить размещение на Объекте QR-кода с информацией о хозяйствующем субъекте Объекта, месте нахождения, виде, специализации, площади Объекта, основании и периоде размещения, адресе (координатах) размещения, а также инструкцию по распознаванию QR-кода.

4.3.11. Не допускать передачу прав по настоящему договору третьим лицам.

4.4. Сторона 2 имеет право:

4.4.1. Использования места размещения нестационарного торгового объекта для целей, связанных с осуществлением прав владельца нестационарного торгового объекта, в том числе с его эксплуатацией, техническим обслуживанием и демонтажем.

4.4.2. Инициировать досрочное расторжение настоящего Договора по соглашению Сторон, если место размещения нестационарного торгового объекта, в силу обстоятельств, за которые Сторона 2 не отвечает, окажется в состоянии непригодном для использования.

5. Ответственность Сторон

5.1. Стороны несут ответственность за невыполнение либо ненадлежащее выполнение условий Договора в соответствии с законодательством Российской Федерации.

5.2. В случае нарушения Стороной 2 сроков оплаты, предусмотренных настоящим Договором, она обязана уплатить неустойку (пени) в размере 0,1% от суммы задолженности за каждый день просрочки в течение 5 (пяти) банковских дней с даты получения соответствующей претензии от Стороны 1.

5.3. В случае размещения нестационарного торгового объекта с нарушением требований законодательства Российской Федерации Сторона 2 обязана уплатить неустойку (штраф) в размере 10% от суммы, указанной в пункте 3.1 Договора, за каждый факт нарушения, в течение 5 (пяти) банковских дней с даты получения соответствующей претензии Стороны 1.

5.4. Убытки Стороны 1, возникшие в связи с неисполнением (ненадлежащим исполнением) Стороной 2 условий настоящего Договора, взыскиваются в полном размере сверх неустоек, предусмотренных пунктами 5.1 и 5.2 настоящего Договора.

5.5. За ненадлежащее исполнение Стороной 1 обязательств, предусмотренных Договором, начисляется штраф в виде фиксированной суммы в размере 2,5 (две целые и пять десятых) процента платы за Договор.

5.6. Возмещение убытков и уплата неустойки за неисполнение обязательств не освобождает Стороны от исполнения обязательств по Договору.

6. Порядок изменения, прекращения и расторжения Договора

6.1. Договор может быть расторгнут:

по соглашению Сторон;

в судебном порядке;

в связи с односторонним отказом Стороны от исполнения обязательств по настоящему Договору в соответствии с законодательством Российской Федерации и настоящим Договором.

6.2. Настоящий Договор может быть расторгнут Стороной 1 в порядке одностороннего отказа от исполнения Договора в случаях:

- невнесения в установленный Договором срок платы по настоящему Договору, если просрочка платежа составляет более тридцати календарных дней.

- неисполнения Стороной 2 обязательств, установленных пп. 4.3.1 - 4.3.5 настоящего Договора.

6.3. В случае одностороннего отказа от исполнения настоящего Договора Сторона 1 обязана направить соответствующее уведомление о расторжении Договора Стороне 2 в письменном виде заказным почтовым отправлением с подтверждением получения отправления Стороной 2, либо нарочно под роспись, либо телеграммой, либо посредством факсимильной связи, либо по адресу электронной почты, либо с использованием иных средств связи и доставки, обеспечивающих фиксирование такого уведомления и получение Стороной 1 подтверждения о его вручении Стороне 2.

Выполнение Стороной 1 указанных выше требований считается надлежащим уведомлением Стороны 2 об одностороннем отказе от исполнения Договора. Датой такого надлежащего уведомления признается дата получения Стороной 1 подтверждения о вручении Стороне 2 указанного уведомления либо дата получения Стороной 1 информации об отсутствии Стороны 2 по ее адресу места нахождения.

При невозможности получения указанных подтверждений либо информации датой такого надлежащего уведомления признается дата по истечении 15 (пятнадцати) календарных дней с даты размещения решения Стороны 1 об одностороннем отказе от исполнения Договора на официальном сайте в информационно-телекоммуникационной сети Интернет Стороны 1.

Решение Стороны 1 об одностороннем отказе от исполнения Договора вступает в

силу и Договор считается расторгнутым через 10 (десять) календарных дней с даты надлежащего уведомления Стороной 1 Стороны 2 об одностороннем отказе от исполнения Договора.

6.4. Расторжение Договора по соглашению Сторон производится путем подписания соответствующего соглашения о расторжении.

6.5. В случае досрочного расторжения настоящего Договора на основании п. 6.2 настоящего Договора денежные средства, оплаченные Стороной 2, возврату не подлежат.

7. Порядок разрешения споров

7.1. В случае возникновения любых противоречий, претензий и разногласий, а также споров, связанных с исполнением настоящего Договора, Стороны предпринимают усилия для урегулирования таких противоречий, претензий и разногласий в добровольном порядке с оформлением совместного протокола урегулирования споров.

7.2. Все достигнутые договоренности Стороны оформляют в виде дополнительных соглашений, подписанных Сторонами и скрепленных печатями (при наличии).

7.3. До передачи спора на разрешение суда Стороны принимают меры к его урегулированию в претензионном порядке.

7.4. Претензия должна быть направлена в письменном виде. По полученной претензии Сторона должна дать письменный ответ по существу в срок не позднее 15 (пятнадцати) календарных дней с даты ее получения. Оставление претензии без ответа в установленный срок означает признание требований претензии.

7.5. Если претензионные требования подлежат денежной оценке, в претензии указывается истребуемая сумма и ее полный и обоснованный расчет.

7.6. В подтверждение заявленных требований к претензии должны быть приложены необходимые документы либо выписки из них.

7.7. В претензии могут быть указаны иные сведения, которые, по мнению заявителя, будут способствовать более быстрому и правильному ее рассмотрению, объективному урегулированию спора.

7.8. В случае невыполнения Сторонами своих обязательств и недостижения взаимного согласия споры по настоящему Договору разрешаются в Арбитражном суде Московской области.

8. Форс-мажорные обстоятельства

8.1. Стороны освобождаются за частичное или полное неисполнение обязательств по настоящему Договору, если оно явилось следствием обстоятельств непреодолимой силы.

8.2. Сторона, для которой создалась невозможность исполнения обязательств, обязана в письменной форме в 10-дневный срок письменно известить другую Сторону о наступлении вышеизложенных обстоятельств, предоставив дополнительно подтверждение компетентных органов.

8.3. Невыполнение условий пункта 8.2 Договора лишает Сторону права ссылаться на форс-мажорные обстоятельства при невыполнении обязательств по настоящему Договору.

9. Прочие условия

9.1. Вносимые в настоящий Договор дополнения и изменения оформляются письменно дополнительными соглашениями, которые являются неотъемлемой частью настоящего Договора с момента их подписания Сторонами.

9.2. Настоящий Договор составлен в четырех экземплярах, имеющих равную юридическую силу. Один экземпляр для Стороны – 2, три экземпляра для Стороны-1.

9.3. Неотъемлемыми частями Договора являются:

- Приложение № 1 «Характеристики размещения нестационарного торгового объекта»,
- Приложение № 2 «Схема благоустройства прилегающей территории»,
- Приложение № 3 «Внешний вид торгового объекта в соответствии с утвержденным архитектурным обликом».

10. Адреса, банковские реквизиты и подписи Сторон

Сторона 1

Сторона 2

Приложение №1  
к договору на право размещения  
нестационарного торгового объекта  
от " " 20\_\_ N \_\_\_\_\_

Характеристики размещения нестационарного торгового объекта

N	Адресные ориентиры нестационарного торгового объекта	Номер НТО	Тип НТО	Специализация НТО	Общая площадь НТО, кв. м	Срок действия договора
6	Олимпийский пр-т, вблизи д.8	366	Павильон	Овощи-фрукты	50,00	до 31.12.2029

Подписи Сторон:

Сторона 1:

Сторона 2:

Приложение №2  
к договору на право размещения  
нестационарного торгового объекта  
от «\_\_» \_\_\_\_\_ 20\_\_ № \_\_\_\_\_

СХЕМА БЛАГОУСТРОЙСТВА ПРИЛЕГАЮЩЕЙ ТЕРРИТОРИИ, по адресу: Олимпийский пр-т д.8



- Нестационарный торговый объект
- Твердое покрытие в пределах 1 м.
- Контейнер для мусора
- Прилегающая территория к торговому объекту в пределах 5 м.

Подписи Сторон:

Сторона 1:

Сторона 2:

Приложение №3  
к договору на право размещения  
нестационарного торгового объекта  
от «\_\_» \_\_\_\_\_ 20\_\_ № \_\_\_\_\_

ВНЕШНИЙ ВИД ТОРГОВОГО ОБЪЕКТА В СООТВЕТСТВИИ С УТВЕРЖДЕННЫМ АРХИТЕКТУРНЫМ ОБЛИКОМ

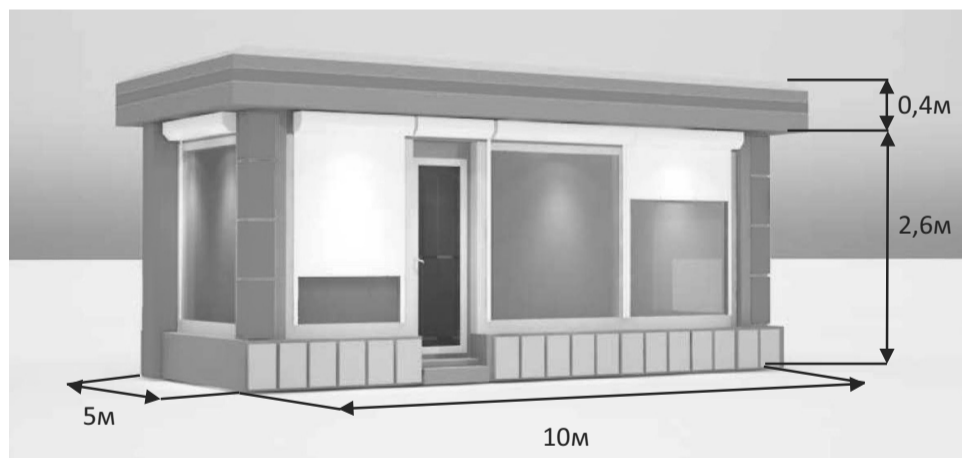

Технические характеристики:

- корпус: композитные материалы с утеплителем;
- остекление: стеклопакет, ПВХ профиль;
- дверь техническая: металлическая или ПВХ, без остекления, утепленная с наружным покрытием композитных материалов в цвет основного цвета киоска;
- дверь входная: металлическая или ПВХ, с остеклением, утепленная с наружным покрытием композитных материалов в цвет основного цвета киоска;
- фризы: пилон, цоколь, парапет из композитных алюминиевых панелей в цветовой гамме согласно специализации (RAL 6024 (зеленый насыщенный)).

Подписи Сторон:

Сторона 1:

Сторона 2:

Приложение 3 (лот № 7)  
к извещению о проведении  
открытого аукциона в электронной форме  
на право размещения нестационарного торгового объекта

Примерная форма

Договор N \_\_\_\_\_  
на право размещения нестационарного торгового объекта  
г. \_\_\_\_\_ " " \_\_\_\_\_ 20\_\_ г.  
Московская область

(наименование уполномоченного органа муниципального образования)  
в лице \_\_\_\_\_,  
действующего на основании \_\_\_\_\_, в дальнейшем именуемая "Сторона 1", с одной стороны, и \_\_\_\_\_  
в лице \_\_\_\_\_, действующего на  
основании \_\_\_\_\_, в дальнейшем именуемая "Сторо-  
на 2", с другой стороны, в дальнейшем совместно именуемые "Стороны", на основа-  
нии протокола \_\_\_\_\_ от "\_\_\_\_" \_\_\_\_\_ 20\_\_ г. № \_\_\_\_\_ за-  
ключили настоящий Договор о нижеследующем:

#### 1. Предмет Договора

1.1. В соответствии с настоящим Договором Стороне 2 предоставляется право на размещение нестационарного торгового объекта по адресу (адресному ориентиру), указанному в приложении № 1 к настоящему Договору, за плату, уплачиваемую в бюджет \_\_\_\_\_ (наименование муниципального образования).

#### 2. Срок действия Договора

2.1. Настоящий Договор вступает в силу с даты его подписания и действует до "\_\_\_\_" \_\_\_\_\_, а в части расчетов - до полного его исполнения.

#### 3. Оплата по Договору

3.1. Годовой размер платы за размещение нестационарного торгового объекта составляет \_\_\_\_\_, в том числе НДС 20% \_\_\_\_\_ (\_\_\_\_\_) рублей. Указанный размер платы начиная с первого января года, следующего за годом заключения настоящего договора, увеличивается на плановую максимальную ставку инфляции, установленную на соответствующий год федеральным законом о федеральном бюджете. Размер годовой платы считается измененным с 1 января соответственно и подлежит оплате Стороной 2 в измененном размере с указанной даты.

3.2. Оплата по Договору осуществляется в рублях Российской Федерации.

3.3. Плата за размещение нестационарного торгового объекта уплачивается в безналичном порядке по реквизитам Стороны-1, указанным в настоящем договоре, равными платежами ежеквартально до 15 (пятнадцатого) числа первого месяца календарного квартала. Датой оплаты считается дата поступления денежных средств на счет Стороны 1.

3.4. Размер платы за неполный календарный квартал определяется путем деления суммы, указанной в пункте 3.1 настоящего договора, на количество календарных дней в году и умножения полученной суммы на количество календарных дней в соответствующем квартале, в котором предоставляется право на размещение нестационарного торгового объекта.

3.5. Плата за размещение нестационарного торгового объекта вносится Стороной 2 с момента подписания Договора в течение всего срока его действия независимо от фактического размещения нестационарного торгового объекта.

3.6. Сторона 2 не вправе уступать права и осуществлять перевод долга по обязательствам, возникшим из заключенного Договора. Обязательства по такому Договору должны быть исполнены Стороной 2 лично, если иное не установлено законодательством Российской Федерации.

#### 4. Права и обязанности Сторон

4.1. Сторона 1 обязуется:

4.1.1. Предоставить Стороне 2 право на размещение нестационарного торгового объекта, указанного в приложении № 1 к настоящему Договору, с момента заключения настоящего Договора.

4.1.2. В течение срока действия настоящего Договора не заключать Договор на право размещения нестационарного торгового объекта по адресу (адресному ориентиру), указанному в приложении № 1 к настоящему Договору, с иными лицами.

4.1.3. Направить Стороне 2 сведения об изменении своего почтового адреса, банковских, иных реквизитов в срок не позднее трех календарных дней с момента соответствующих изменений в письменной форме с указанием новых реквизитов. В противном случае все риски, связанные с исполнением Стороной 2 своих обязательств по Договору, несет Сторона 1.

4.2. Сторона 1 имеет право:

4.2.1. Требовать от Стороны 2 надлежащего исполнения обязательств в соответствии с настоящим Договором, а также требовать своевременного устранения выявленных недостатков.

4.2.2. Лично или через специализированные организации осуществлять контроль за исполнением Стороной 2 настоящего Договора.

4.2.3. По истечении пяти календарных дней после окончания срока действия Договора без уведомления Стороны 2 осуществить демонтаж нестационарного торгового объекта при неисполнении в установленный Договором срок этой обязанности Стороной 2.

4.3. Сторона 2 обязуется:

4.3.1. Осуществлять установку и эксплуатацию нестационарного торгового объекта в соответствии с условиями настоящего Договора, Положением «Об организации нестационарной торговой деятельности на территории городского округа Мытищи Московской области» и требованиями законодательства Российской Федерации.

4.3.2. Осуществлять эксплуатацию нестационарного торгового объекта в полном соответствии с характеристиками размещения нестационарного торгового объекта, указанными в приложении № 2 к настоящему Договору.

4.3.3. В течение 2 рабочих дней с момента заключения Договора подать заявление о внесении сведений в торговый реестр Московской области (для хозяйствующих субъектов, не включенных в торговый реестр Московской области).

4.3.4. В течение всего срока действия Договора обеспечить надлежащее состояние и внешний вид нестационарного торгового объекта.

4.3.5. Своевременно производить оплату в соответствии с условиями настоящего Договора.

4.3.6. После монтажа, демонтажа, ремонта нестационарного торгового объекта, иных работ в месте размещения нестационарного торгового объекта и на прилегаю-

шей территории привести место размещения нестационарного торгового объекта в первоначальное состояние.

4.3.7. Не позднее пяти календарных дней со дня окончания срока действия настоящего Договора демонтировать нестационарный торговый объект. В случае невыполнения данного условия Сторона-1 производит демонтаж и вывоз нестационарного торгового объекта своими силами с возмещением фактически понесенных затрат со Стороны-2.

4.3.8. В случае расторжения Договора, а также в случае признания его недействительным Сторона 2 обязана произвести демонтаж нестационарного торгового объекта в течение пяти календарных дней и привести место размещения нестационарного торгового объекта в первоначальное состояние.

4.3.9. Направить Стороне 1 сведения об изменении своего почтового адреса, банковских, иных реквизитов в срок не позднее трех календарных дней с момента соответствующих изменений в письменной форме с указанием новых реквизитов.

4.3.10. Обеспечить размещение на Объекте QR-кода с информацией о хозяйствующем субъекте Объекта, месте нахождения, виде, специализации, площади Объекта, основании и периоде размещения, адресе (координатах) размещения, а также инструкцию по распознаванию QR-кода.

4.3.11. Не допускать передачу прав по настоящему договору третьим лицам.

4.4. Сторона 2 имеет право:

4.4.1. Использования места размещения нестационарного торгового объекта для целей, связанных с осуществлением прав владельца нестационарного торгового объекта, в том числе с его эксплуатацией, техническим обслуживанием и демонтажем.

4.4.2. Инициировать досрочное расторжение настоящего Договора по соглашению Сторон, если место размещения нестационарного торгового объекта, в силу обстоятельств, за которые Сторона 2 не отвечает, окажется в состоянии непригодном для использования.

#### 5. Ответственность Сторон

5.1. Стороны несут ответственность за невыполнение либо ненадлежащее выполнение условий Договора в соответствии с законодательством Российской Федерации.

5.2. В случае нарушения Стороной 2 сроков оплаты, предусмотренных настоящим Договором, она обязана уплатить неустойку (пени) в размере 0,1% от суммы задолженности за каждый день просрочки в течение 5 (пяти) банковских дней с даты получения соответствующей претензии от Стороны 1.

5.3. В случае размещения нестационарного торгового объекта с нарушением требований законодательства Российской Федерации Сторона 2 обязана уплатить неустойку (штраф) в размере 10% от суммы, указанной в пункте 3.1 Договора, за каждый факт нарушения, в течение 5 (пяти) банковских дней с даты получения соответствующей претензии Стороны 1.

5.4. Убытки Стороны 1, возникшие в связи с неисполнением (ненадлежащим исполнением) Стороной 2 условий настоящего Договора, взыскиваются в полном размере сверх неустоек, предусмотренных пунктами 5.1 и 5.2 настоящего Договора.

5.5. За ненадлежащее исполнение Стороной 1 обязательств, предусмотренных Договором, начисляется штраф в виде фиксированной суммы в размере 2,5 (две целые и пять десятых) процента платы за Договор.

5.6. Возмещение убытков и уплата неустойки за неисполнение обязательств не освобождает Стороны от исполнения обязательств по Договору.

#### 6. Порядок изменения, прекращения и расторжения Договора

6.1. Договор может быть расторгнут:

по соглашению Сторон;  
в судебном порядке;  
в связи с односторонним отказом Стороны от исполнения обязательств по настоящему Договору в соответствии с законодательством Российской Федерации и настоящим Договором.

6.2. Настоящий Договор может быть расторгнут Стороной 1 в порядке одностороннего отказа от исполнения Договора в случаях:

- невнесения в установленный Договором срок платы по настоящему Договору, если просрочка платежа составляет более тридцати календарных дней;

- неисполнения Стороной 2 обязательств, установленных пп. 4.3.1 - 4.3.5 настоящего Договора.

6.3. В случае одностороннего отказа от исполнения настоящего Договора Сторона 1 обязана направить соответствующее уведомление о расторжении Договора Стороне 2 в письменном виде заказным почтовым отправлением с подтверждением получения отправления Стороной 2, либо нарочно под роспись, либо телеграммой, либо посредством факсимильной связи, либо по адресу электронной почты, либо с использованием иных средств связи и доставки, обеспечивающих фиксирование такого уведомления и получение Стороной 1 подтверждения о его вручении Стороне 2.

Выполнение Стороной 1 указанных выше требований считается надлежащим уведомлением Стороны 2 об одностороннем отказе от исполнения Договора. Датой такого надлежащего уведомления признается дата получения Стороной 1 подтверждения о вручении Стороне 2 указанного уведомления либо дата получения Стороной 1 информации об отсутствии Стороны 2 по ее адресу места нахождения.

При невозможности получения указанных подтверждений либо информации датой такого надлежащего уведомления признается дата по истечении 15 (пятнадцати) календарных дней с даты размещения решения Стороны 1 об одностороннем отказе от исполнения Договора на официальном сайте в информационно-телекоммуникационной сети Интернет Стороны 1.

Решение Стороны 1 об одностороннем отказе от исполнения Договора вступает в силу и Договор считается расторгнутым через 10 (десять) календарных дней с даты надлежащего уведомления Стороной 1 Стороны 2 об одностороннем отказе от исполнения Договора.

6.4. Расторжение Договора по соглашению Сторон производится путем подписания соответствующего соглашения о расторжении.

6.5. В случае досрочного расторжения настоящего Договора на основании п. 6.2 настоящего Договора денежные средства, оплаченные Стороной 2, возврату не подлежат.

#### 7. Порядок разрешения споров

7.1. В случае возникновения любых противоречий, претензий и разногласий, а также споров, связанных с исполнением настоящего Договора, Стороны предпринимают усилия для урегулирования таких противоречий, претензий и разногласий в добровольном порядке с оформлением совместного протокола урегулирования споров.

7.2. Все достигнутые договоренности Стороны оформляют в виде дополнительных соглашений, подписанных Сторонами и скрепленных печатями (при наличии).

7.3. До передачи спора на разрешение суда Стороны принимают меры к его урегулированию в претензионном порядке.

7.4. Претензия должна быть направлена в письменном виде. По полученной претензии Сторона должна дать письменный ответ по существу в срок не позднее 15

(пятнадцать) календарных дней с даты ее получения. Оставление претензии без ответа в установленный срок означает признание требований претензии.

7.5. Если претензионные требования подлежат денежной оценке, в претензии указывается истребуемая сумма и ее полный и обоснованный расчет.

7.6. В подтверждение заявленных требований к претензии должны быть приложены необходимые документы либо выписки из них.

7.7. В претензии могут быть указаны иные сведения, которые, по мнению заявителя, будут способствовать более быстрому и правильному ее рассмотрению, объективному урегулированию спора.

7.8. В случае невыполнения Сторонами своих обязательств и недостижения взаимного согласия споры по настоящему Договору разрешаются в Арбитражном суде Московской области.

8. Форс-мажорные обстоятельства

8.1. Стороны освобождаются за частичное или полное неисполнение обязательств по настоящему Договору, если оно явилось следствием обстоятельств непреодолимой силы.

8.2. Сторона, для которой создалась невозможность исполнения обязательств, обязана в письменной форме в 10-дневный срок письменно известить другую Сторону о наступлении вышеизложенных обстоятельств, предоставив дополнительно подтверждение компетентных органов.

8.3. Невыполнение условий пункта 8.2 Договора лишает Сторону права ссылаться на форс-мажорные обстоятельства при невыполнении обязательств по настоящему Договору.

9. Прочие условия

9.1. Вносимые в настоящий Договор дополнения и изменения оформляются письменно дополнительными соглашениями, которые являются неотъемлемой частью настоящего Договора с момента их подписания Сторонами.

9.2. Настоящий Договор составлен в четырех экземплярах, имеющих равную юридическую силу. Один экземпляр для Стороны – 2, три экземпляра для Стороны-1.

9.3. Неотъемлемыми частями Договора являются:

- Приложение № 1 «Характеристики размещения нестационарного торгового объекта»;
- Приложение № 2 «Схема благоустройства прилегающей территории»;
- Приложение № 3 «Внешний вид торгового объекта в соответствии с утвержденным архитектурным обликом».

10. Адреса, банковские реквизиты и подписи Сторон

Сторона 1

Сторона 2

Приложение №1  
к договору на право размещения  
нестационарного торгового объекта  
от " " 20\_\_ N \_\_\_\_\_

Характеристики размещения нестационарного торгового объекта

N	Адресные ориентиры нестационарного торгового объекта	Номер НТО	Тип НТО	Специализация НТО	Общая площадь НТО, кв. м	Срок действия договора
7	2-й Щелковский пр-д, вблизи д.11 к.1	367	Павильон	Овощи-фрукты	50,00	до 31.12.2029

Подписи Сторон:

Сторона 1:

Сторона 2:

Приложение №2  
к договору на право размещения  
нестационарного торгового объекта  
от «\_\_» 20\_\_ № \_\_\_\_\_

СХЕМА БЛАГОУСТРОЙСТВА  
ПРИЛЕГАЮЩЕЙ ТЕРРИТОРИИ,  
по адресу: 2-й Щелковский пр-д, вблизи д.11к.1

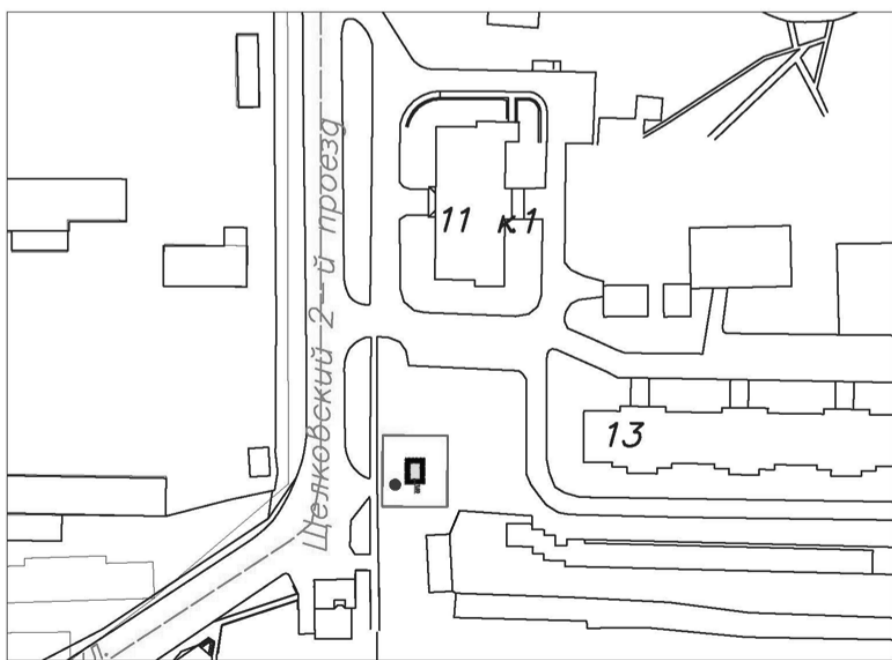

- Нестационарный торговый объект
- Контейнер для мусора
- Твердое покрытие в пределах 1 м.
- Прилегающая территория к торговому объекту в пределах 5 м.

Подписи Сторон:

Сторона 1:

Сторона 2:

Приложение №3  
к договору на право размещения  
нестационарного торгового объекта  
от «\_\_» 20\_\_ № \_\_\_\_\_

ВНЕШНИЙ ВИД ТОРГОВОГО ОБЪЕКТА  
В СООТВЕТСТВИИ С УТВЕРЖДЕННЫМ  
АРХИТЕКТУРНЫМ ОБЛИКОМ

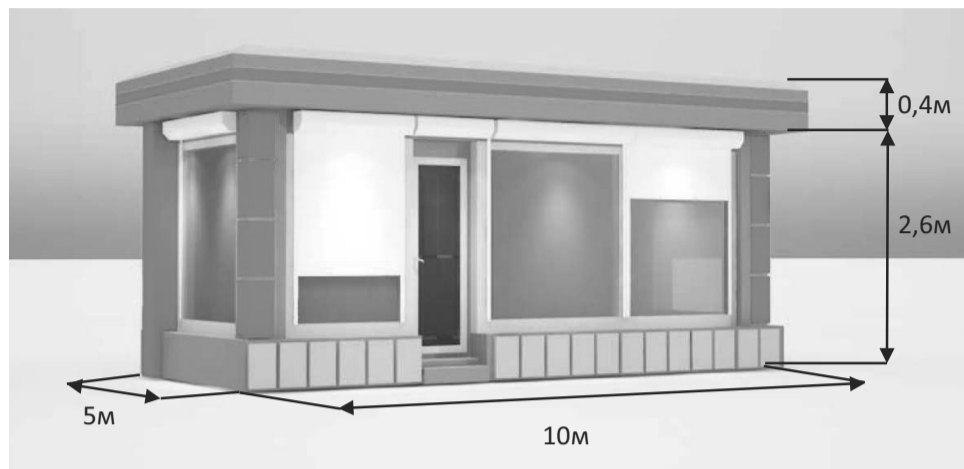

Технические характеристики:

- корпус: композитные материалы с утеплителем;
- остекление: стеклопакет, ПВХ профиль;
- дверь техническая: металлическая или ПВХ, без остекления, утепленная с наружным покрытием композитных материалов в цвет основного цвета киоска;
- дверь входная: металлическая или ПВХ, с остеклением, утепленная с наружным покрытием композитных материалов в цвет основного цвета киоска;
- фриз: пилон, цоколь, парапет из композитных алюминиевых панелей в цветовой гамме согласно специализации (RAL 6024 (зеленый насыщенный)).

Подписи Сторон:

Сторона 1:

Сторона 2:

Приложение 3 (лот № 8)  
к извещению о проведении  
открытого аукциона в электронной форме  
на право размещения нестационарного торгового объекта

Примерная форма

Договор N \_\_\_\_\_  
на право размещения нестационарного торгового объекта  
г. \_\_\_\_\_ " " 20\_\_ г.  
Московская область

(наименование уполномоченного органа муниципального образования)  
в лице \_\_\_\_\_,  
действующего на основании \_\_\_\_\_, в дальнейшем именуемая "Сторона 1", с одной стороны, и \_\_\_\_\_,  
в лице \_\_\_\_\_, действующего на основании \_\_\_\_\_, в дальнейшем именуемая "Сторона 2", с другой стороны, в дальнейшем совместно именуемые "Стороны", на основании протокола \_\_\_\_\_ от " " 20\_\_ г. N \_\_\_\_\_ заключили настоящий Договор о нижеследующем:

1. Предмет Договора

1.1. В соответствии с настоящим Договором Стороне 2 предоставляется право на размещение нестационарного торгового объекта по адресу (адресному ориентиру), указанному в приложении № 1 к настоящему Договору, за плату, уплачиваемую в бюджет \_\_\_\_\_ (наименование муниципального образования).

2. Срок действия Договора

2.1. Настоящий Договор вступает в силу с даты его подписания и действует до " " \_\_\_\_\_, а в части расчетов - до полного его исполнения.

3. Оплата по Договору

3.1. Годовой размер платы за размещение нестационарного торгового объекта составляет \_\_\_\_\_, в том числе НДС 20% \_\_\_\_\_ (\_\_\_\_\_) рублей. Указанный размер платы начиная с первого января года, следующего за годом заключения настоящего договора, увеличивается на плановую максимальную ставку инфляции, установленную на соответствующий год федеральным законом о федеральном бюджете. Размер годовой платы считается измененным с 1 января соответственно и подлежит уплате Стороной 2 в измененном размере с указанной даты.

3.2. Оплата по Договору осуществляется в рублях Российской Федерации.

3.3. Плата за размещение нестационарного торгового объекта уплачивается в безналичном порядке по реквизитам Стороны-1, указанным в настоящем договоре, равными платежами ежеквартально до 15 (пятнадцатого) числа первого месяца ка-



Приложение №1  
к договору на право размещения  
нестационарного торгового объекта  
от "\_\_\_" \_\_\_\_\_ 20\_\_ N \_\_\_\_\_

#### Характеристики размещения нестационарного торгового объекта

N	Адресные ориентиры нестационарного торгового объекта	Номер НТО	Тип НТО	Специализация НТО	Общая площадь НТО, кв. м	Срок действия договора
8	ул. Попова, вблизи д.17	368	Павильон	Овощи-фрукты	50,00	до 31.12.2029

Подписи Сторон:

Сторона 1:

Сторона 2:

Приложение №2  
к договору на право размещения  
нестационарного торгового объекта  
от «\_\_\_» \_\_\_\_\_ 20\_\_ № \_\_\_\_\_

#### СХЕМА БЛАГОУСТРОЙСТВА ПРИЛЕГАЮЩЕЙ ТЕРРИТОРИИ, по адресу: ул. Попова, вблизи д.17

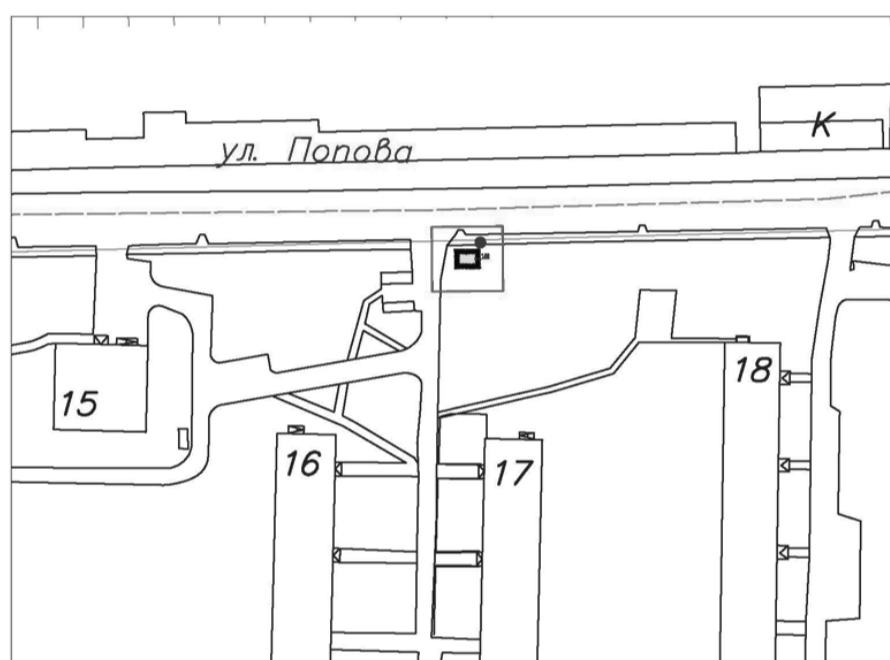

- Нестационарный торговый объект
- Твердое покрытие в пределах 1 м.
- Контейнер для мусора
- Прилегающая территория к торговому объекту в пределах 5 м.

Подписи Сторон:

Сторона 1:

Сторона 2:

Приложение №3  
к договору на право размещения  
нестационарного торгового объекта  
от «\_\_\_» \_\_\_\_\_ 20\_\_ № \_\_\_\_\_

#### ВНЕШНИЙ ВИД ТОРГОВОГО ОБЪЕКТА В СООТВЕТСТВИИ С УТВЕРЖДЕННЫМ АРХИТЕКТУРНЫМ ОБЛИКОМ

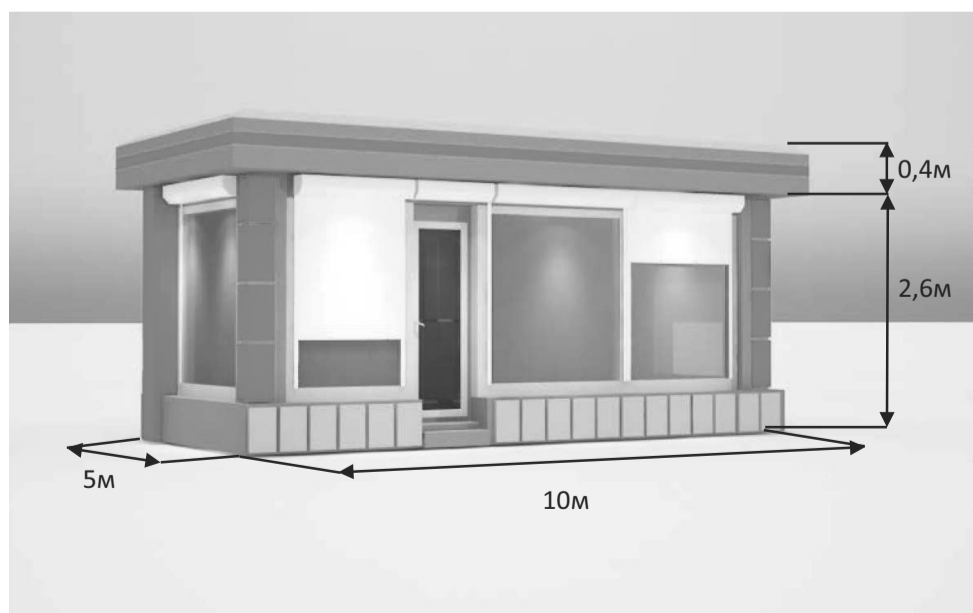

Технические характеристики:

- корпус: композитные материалы с утеплителем;
- остекление: стеклопакет, ПВХ профиль;
- дверь техническая: металлическая или ПВХ, без остекления, утепленная с наружным покрытием композитных материалов в цвет основного цвета киоска;
- дверь входная: металлическая или ПВХ, с остеклением, утепленная с наружным покрытием композитных материалов в цвет основного цвета киоска;
- фриз: пилон, цоколь, парапет из композитных алюминиевых панелей в цветовой гамме согласно специализации (RAL 6024 (зеленый насыщенный)).

Подписи Сторон:

Сторона 1:

Сторона 2:

#### Приложение 3 (лот № 9) к извещению о проведении открытого аукциона в электронной форме на право размещения нестационарного торгового объекта

Примерная форма

Договор N \_\_\_\_\_

на право размещения нестационарного торгового объекта

г. \_\_\_\_\_ "\_\_\_" \_\_\_\_\_ 20\_\_ г.  
Московская область

(наименование уполномоченного органа муниципального образования)

в лице \_\_\_\_\_,  
действующего на основании \_\_\_\_\_, в дальнейшем именуемая "Сторона 1", с одной стороны, и \_\_\_\_\_

в лице \_\_\_\_\_, действующего на основании \_\_\_\_\_, в дальнейшем именуемая "Сторона 2", с другой стороны, в дальнейшем совместно именуемые "Стороны", на основании протокола \_\_\_\_\_ от "\_\_\_" \_\_\_\_\_ 20\_\_ г. N \_\_\_\_\_ заключили настоящий Договор о нижеследующем:

#### 1. Предмет Договора

1.1. В соответствии с настоящим Договором Стороне 2 предоставляется право на размещение нестационарного торгового объекта по адресу (адресному ориентиру), указанному в приложении № 1 к настоящему Договору, за плату, уплачиваемую в бюджет \_\_\_\_\_

(наименование муниципального образования).

#### 2. Срок действия Договора

2.1. Настоящий Договор вступает в силу с даты его подписания и действует до "\_\_\_" \_\_\_\_\_, а в части расчетов - до полного его исполнения.

#### 3. Оплата по Договору

3.1. Годовой размер платы за размещение нестационарного торгового объекта составляет \_\_\_\_\_, в том числе НДС 20% \_\_\_\_\_ (\_\_\_\_\_) рублей. Указанный размер платы начиная с первого января года, следующего за годом заключения настоящего договора, увеличивается на плановую максимальную ставку инфляции, установленную на соответствующий год федеральным законом о федеральном бюджете. Размер годовой платы считается измененным с 1 января соответственно и подлежит уплате Стороной 2 в измененном размере с указанной даты.

3.2. Оплата по Договору осуществляется в рублях Российской Федерации.

3.3. Плата за размещение нестационарного торгового объекта уплачивается в безналичном порядке по реквизитам Стороны-1, указанным в настоящем договоре, равными платежами ежеквартально до 15 (пятнадцатого) числа первого месяца календарного квартала. Датой оплаты считается дата поступления денежных средств на счет Стороны 1.

3.4. Размер платы за неполный календарный квартал определяется путем деления суммы, указанной в пункте 3.1 настоящего договора, на количество календарных дней в году и умножения полученной суммы на количество календарных дней в соответствующем квартале, в котором предоставляется право на размещение нестационарного торгового объекта.

3.5. Плата за размещение нестационарного торгового объекта вносится Стороной 2 с момента подписания Договора в течение всего срока его действия независимо от фактического размещения нестационарного торгового объекта.

3.6. Сторона 2 не вправе уступать права и осуществлять перевод долга по обязательствам, возникшим из заключенного Договора. Обязательства по такому Договору должны быть исполнены Стороной 2 лично, если иное не установлено законодательством Российской Федерации.

#### 4. Права и обязанности Сторон

4.1. Сторона 1 обязуется:

4.1.1. Предоставить Стороне 2 право на размещение нестационарного торгового объекта, указанного в приложении № 1 к настоящему Договору, с момента заключения настоящего Договора.

4.1.2. В течение срока действия настоящего Договора не заключать Договор на право размещения нестационарного торгового объекта по адресу (адресному ориентиру), указанному в приложении № 1 к настоящему Договору, с иными лицами.

4.1.3. Направить Стороне 2 сведения об изменении своего почтового адреса, банковских, иных реквизитов в срок не позднее трех календарных дней с момента соответствующих изменений в письменной форме с указанием новых реквизитов. В противном случае все риски, связанные с исполнением Стороной 2 своих обязательств по Договору, несет Сторона 1.

4.2. Сторона 1 имеет право:

4.2.1. Требовать от Стороны 2 надлежащего исполнения обязательств в соответ-

ствии с настоящим Договором, а также требовать своевременного устранения выявленных недостатков.

4.2.2. Лично или через специализированные организации осуществлять контроль за выполнением Стороной 2 настоящего Договора.

4.2.3. По истечении пяти календарных дней после окончания срока действия Договора без уведомления Стороны 2 осуществить демонтаж нестационарного торгового объекта при неисполнении в установленный Договором срок этой обязанности Стороной 2.

4.3. Сторона 2 обязуется:

4.3.1. Осуществлять установку и эксплуатацию нестационарного торгового объекта в соответствии с условиями настоящего Договора, Положением «Об организации нестационарной торговой деятельности на территории городского округа Мытищи Московской области» и требованиями законодательства Российской Федерации.

4.3.2. Осуществлять эксплуатацию нестационарного торгового объекта в полном соответствии с характеристиками размещения нестационарного торгового объекта, указанными в приложении № 2 к настоящему Договору.

4.3.3. В течение 2 рабочих дней с момента заключения Договора подать заявление о внесении сведений в торговый реестр Московской области (для хозяйствующих субъектов, не включенных в торговый реестр Московской области).

4.3.4. В течение всего срока действия Договора обеспечить надлежащее состояние и внешний вид нестационарного торгового объекта.

4.3.5. Своевременно производить оплату в соответствии с условиями настоящего Договора.

4.3.6. После монтажа, демонтажа, ремонта нестационарного торгового объекта, иных работ в месте размещения нестационарного торгового объекта и на прилегающей территории привести место размещения нестационарного торгового объекта в первоначальное состояние.

4.3.7. Не позднее пяти календарных дней со дня окончания срока действия настоящего Договора демонтировать нестационарный торговый объект. В случае невыполнения данного условия Сторона-1 производит демонтаж и вывоз нестационарного торгового объекта своими силами с возмещением фактически понесенных затрат со Стороны-2.

4.3.8. В случае расторжения Договора, а также в случае признания его недействительным Сторона 2 обязана произвести демонтаж нестационарного торгового объекта в течение пяти календарных дней и привести место размещения нестационарного торгового объекта в первоначальное состояние.

4.3.9. Направить Стороне 1 сведения об изменении своего почтового адреса, банковских, иных реквизитов в срок не позднее трех календарных дней с момента соответствующих изменений в письменной форме с указанием новых реквизитов.

4.3.10. Обеспечить размещение на Объекте QR-кода с информацией о хозяйствующем субъекте Объекта, месте нахождения, виде, специализации, площади Объекта, основании и периоде размещения, адресе (координатах) размещения, а также инструкцию по распознаванию QR-кода.

4.3.11. Не допускать передачу прав по настоящему договору третьим лицам.

4.4. Сторона 2 имеет право:

4.4.1. Использования места размещения нестационарного торгового объекта для целей, связанных с осуществлением прав владельца нестационарного торгового объекта, в том числе с его эксплуатацией, техническим обслуживанием и демонтажем.

4.4.2. Инициировать досрочное расторжение настоящего Договора по соглашению Сторон, если место размещения нестационарного торгового объекта, в силу обстоятельств, за которые Сторона 2 не отвечает, окажется в состоянии непригодном для использования.

## 5. Ответственность Сторон

5.1. Стороны несут ответственность за невыполнение либо ненадлежащее выполнение условий Договора в соответствии с законодательством Российской Федерации.

5.2. В случае нарушения Стороной 2 сроков оплаты, предусмотренных настоящим Договором, она обязана уплатить неустойку (пени) в размере 0,1% от суммы задолженности за каждый день просрочки в течение 5 (пяти) банковских дней с даты получения соответствующей претензии от Стороны 1.

5.3. В случае размещения нестационарного торгового объекта с нарушением требований законодательства Российской Федерации Сторона 2 обязана уплатить неустойку (штраф) в размере 10% от суммы, указанной в пункте 3.1 Договора, за каждый факт нарушения, в течение 5 (пяти) банковских дней с даты получения соответствующей претензии Стороны 1.

5.4. Убытки Стороны 1, возникшие в связи с неисполнением (ненадлежащим исполнением) Стороной 2 условий настоящего Договора, взыскиваются в полном размере сверх неустоек, предусмотренных пунктами 5.1 и 5.2 настоящего Договора.

5.5. За ненадлежащее исполнение Стороной 1 обязательств, предусмотренных Договором, начисляется штраф в виде фиксированной суммы в размере 2,5 (две целые и пять десятых) процента платы за Договор.

5.6. Возмещение убытков и уплата неустойки за неисполнение обязательств не освобождает Стороны от исполнения обязательств по Договору.

## 6. Порядок изменения, прекращения и расторжения Договора

6.1. Договор может быть расторгнут: по соглашению Сторон; в судебном порядке;

в связи с односторонним отказом Стороны от исполнения обязательств по настоящему Договору в соответствии с законодательством Российской Федерации и настоящим Договором.

6.2. Настоящий Договор может быть расторгнут Стороной 1 в порядке одностороннего отказа от исполнения Договора в случаях:

- невнесения в установленный Договором срок платы по настоящему Договору, если просрочка платежа составляет более тридцати календарных дней.

- неисполнения Стороной 2 обязательств, установленных пп. 4.3.1 - 4.3.5 настоящего Договора.

6.3. В случае одностороннего отказа от исполнения настоящего Договора Сторона 1 обязана направить соответствующее уведомление о расторжении Договора Стороне 2 в письменном виде заказным почтовым отправлением с подтверждением получения отправления Стороной 2, либо нарочно под роспись, либо телеграммой, либо посред-

ством факсимильной связи, либо по адресу электронной почты, либо с использованием иных средств связи и доставки, обеспечивающих фиксирование такого уведомления и получение Стороной 1 подтверждения о его вручении Стороне 2.

Выполнение Стороной 1 указанных выше требований считается надлежащим уведомлением Стороны 2 об одностороннем отказе от исполнения Договора. Датой такого надлежащего уведомления признается дата получения Стороной 1 подтверждения о вручении Стороне 2 указанного уведомления либо дата получения Стороной 1 информации об отсутствии Стороны 2 по ее адресу места нахождения.

При невозможности получения указанных подтверждений либо информации датой такого надлежащего уведомления признается дата по истечении 15 (пятнадцати) календарных дней с даты размещения решения Стороны 1 об одностороннем отказе от исполнения Договора на официальном сайте в информационно-телекоммуникационной сети Интернет Стороны 1.

Решение Стороны 1 об одностороннем отказе от исполнения Договора вступает в силу и Договор считается расторгнутым через 10 (десять) календарных дней с даты надлежащего уведомления Стороной 1 Стороны 2 об одностороннем отказе от исполнения Договора.

6.4. Расторжение Договора по соглашению Сторон производится путем подписания соответствующего соглашения о расторжении.

6.5. В случае досрочного расторжения настоящего Договора на основании п. 6.2 настоящего Договора денежные средства, оплаченные Стороной 2, возврату не подлежат.

## 7. Порядок разрешения споров

7.1. В случае возникновения любых противоречий, претензий и разногласий, а также споров, связанных с исполнением настоящего Договора, Стороны предпринимают усилия для урегулирования таких противоречий, претензий и разногласий в добровольном порядке с оформлением совместного протокола урегулирования споров.

7.2. Все достигнутые договоренности Стороны оформляют в виде дополнительных соглашений, подписанных Сторонами и скрепленных печатями (при наличии).

7.3. До передачи спора на рассмотрение суда Стороны принимают меры к его урегулированию в претензионном порядке.

7.4. Претензия должна быть направлена в письменном виде. По полученной претензии Сторона должна дать письменный ответ по существу в срок не позднее 15 (пятнадцати) календарных дней с даты ее получения. Оставление претензии без ответа в установленный срок означает признание требований претензии.

7.5. Если претензионные требования подлежат денежной оценке, в претензии указывается истребуемая сумма и ее полный и обоснованный расчет.

7.6. В подтверждение заявленных требований к претензии должны быть приложены необходимые документы либо выписки из них.

7.7. В претензии могут быть указаны иные сведения, которые, по мнению заявителя, будут способствовать более быстрому и правильному ее рассмотрению, объективному урегулированию спора.

7.8. В случае невыполнения Сторонами своих обязательств и недостижения взаимного согласия споры по настоящему Договору разрешаются в Арбитражном суде Московской области.

## 8. Форс-мажорные обстоятельства

8.1. Стороны освобождаются за частичное или полное неисполнение обязательств по настоящему Договору, если оно явилось следствием обстоятельств непреодолимой силы.

8.2. Сторона, для которой создалась невозможность исполнения обязательств, обязана в письменной форме в 10-дневный срок письменно известить другую Сторону о наступлении вышеизложенных обстоятельств, предоставив дополнительно подтверждение компетентных органов.

8.3. Невыполнение условий пункта 8.2 Договора лишает Сторону права ссылаться на форс-мажорные обстоятельства при невыполнении обязательств по настоящему Договору.

## 9. Прочие условия

9.1. Вносимые в настоящий Договор дополнения и изменения оформляются письменно дополнительными соглашениями, которые являются неотъемлемой частью настоящего Договора с момента их подписания Сторонами.

9.2. Настоящий Договор составлен в четырех экземплярах, имеющих равную юридическую силу. Один экземпляр для Стороны – 2, три экземпляра для Стороны-1.

9.3. Неотъемлемыми частями Договора являются:

- Приложение № 1 «Характеристики размещения нестационарного торгового объекта»,

- Приложение № 2 «Схема благоустройства прилегающей территории»,

- Приложение № 3 «Внешний вид торгового объекта в соответствии с утвержденным архитектурным обликом».

## 10. Адреса, банковские реквизиты и подписи Сторон

Сторона 1

Сторона 2

Приложение №1

к договору на право размещения нестационарного торгового объекта от " " 20\_\_ N \_\_\_\_\_

### Характеристики размещения нестационарного торгового объекта

N	Адресные ориентиры нестационарного торгового объекта	Номер НТО	Тип НТО	Специализация НТО	Общая площадь НТО, кв. м	Срок действия договора
9	ул. Станционная, вблизи д.5	369	Павильон	Продовольственные товары	50,00	до 31.12.2029



Подписи Сторон:

Сторона 1:

Сторона 2:

Приложение №2  
к договору на право размещения  
нестационарного торгового объекта  
от «\_\_\_» \_\_\_\_\_ 20\_\_ №\_\_\_\_\_

Приложение 3 (лот № 10)  
к извещению о проведении  
открытого аукциона в электронной форме  
на право размещения нестационарного торгового объекта

Примерная форма

Договор N \_\_\_\_\_  
на право размещения нестационарного торгового объекта

г. \_\_\_\_\_ "\_\_\_" \_\_\_\_\_ 20\_\_ г.  
Московская область

(наименование уполномоченного органа муниципального образования)

в лице \_\_\_\_\_,  
действующего на основании \_\_\_\_\_, в дальнейшем именуемая "Сторона 1", с одной стороны, и \_\_\_\_\_  
в лице \_\_\_\_\_, действующего на основании \_\_\_\_\_, в дальнейшем именуемая "Сторона 2", с другой стороны, в дальнейшем совместно именуемые "Стороны", на основании протокола от "\_\_\_" \_\_\_\_\_ 20\_\_ г. N \_\_\_\_\_ заключили настоящий Договор о нижеследующем:

## 1. Предмет Договора

1.1. В соответствии с настоящим Договором Стороне 2 предоставляется право на размещение нестационарного торгового объекта по адресу (адресному ориентиру), указанному в приложении № 1 к настоящему Договору, за плату, уплачиваемую в бюджет \_\_\_\_\_ (наименование муниципального образования).

## 2. Срок действия Договора

2.1. Настоящий Договор вступает в силу с даты его подписания и действует до "\_\_\_" \_\_\_\_\_, а в части расчетов - до полного его исполнения.

## 3. Оплата по Договору

3.1. Годовой размер платы за размещение нестационарного торгового объекта составляет \_\_\_\_\_, в том числе НДС 20% \_\_\_\_\_ (\_\_\_\_\_) рублей. Указанный размер платы начиная с первого января года, следующего за годом заключения настоящего договора, увеличивается на плановую максимальную ставку инфляции, установленную на соответствующий год федеральным законом о федеральном бюджете. Размер годовой платы считается измененным с 1 января соответственно и подлежит уплате Стороной 2 в измененном размере с указанной даты.

3.2. Оплата по Договору осуществляется в рублях Российской Федерации.

3.3. Плата за размещение нестационарного торгового объекта уплачивается в безналичном порядке по реквизитам Стороны-1, указанным в настоящем договоре, равными платежами ежеквартально до 15 (пятнадцатого) числа первого месяца календарного квартала. Датой оплаты считается дата поступления денежных средств на счет Стороны 1.

3.4. Размер платы за неполный календарный квартал определяется путем деления суммы, указанной в пункте 3.1 настоящего договора, на количество календарных дней в году и умножения полученной суммы на количество календарных дней в соответствующем квартале, в котором предоставляется право на размещение нестационарного торгового объекта.

3.5. Плата за размещение нестационарного торгового объекта вносится Стороной 2 с момента подписания Договора в течение всего срока его действия независимо от фактического размещения нестационарного торгового объекта.

3.6. Сторона 2 не вправе уступать права и осуществлять перевод долга по обязательствам, возникшим из заключенного Договора. Обязательства по такому Договору должны быть исполнены Стороной 2 лично, если иное не установлено законодательством Российской Федерации.

## 4. Права и обязанности Сторон

4.1. Сторона 1 обязуется:

4.1.1. Предоставить Стороне 2 право на размещение нестационарного торгового объекта, указанного в приложении № 1 к настоящему Договору, с момента заключения настоящего Договора.

4.1.2. В течение срока действия настоящего Договора не заключать Договор на право размещения нестационарного торгового объекта по адресу (адресному ориентиру), указанному в приложении № 1 к настоящему Договору, с иными лицами.

4.1.3. Направить Стороне 2 сведения об изменении своего почтового адреса, банковских, иных реквизитов в срок не позднее трех календарных дней с момента соответствующих изменений в письменной форме с указанием новых реквизитов. В противном случае все риски, связанные с исполнением Стороной 2 своих обязательств по Договору, несет Сторона 1.

4.2. Сторона 1 имеет право:

4.2.1. Требовать от Стороны 2 надлежащего исполнения обязательств в соответствии с настоящим Договором, а также требовать своевременного устранения выявленных недостатков.

4.2.2. Лично или через специализированные организации осуществлять контроль за выполнением Стороной 2 настоящего Договора.

4.2.3. По истечении пяти календарных дней после окончания срока действия Договора без уведомления Стороны 2 осуществить демонтаж нестационарного торгового объекта при неисполнении в установленный Договором срок этой обязанности Стороной 2.

4.3. Сторона 2 обязуется:

4.3.1. Осуществлять установку и эксплуатацию нестационарного торгового объекта в соответствии с условиями настоящего Договора, Положением «Об организации нестационарной торговой деятельности на территории городского округа Мытищи Московской области» и требованиями законодательства Российской Федерации.

4.3.2. Осуществлять эксплуатацию нестационарного торгового объекта в полном

СХЕМА БЛАГОУСТРОЙСТВА  
ПРИЛЕГАЮЩЕЙ ТЕРРИТОРИИ,  
по адресу: ул. Станционная, вблизи д.5

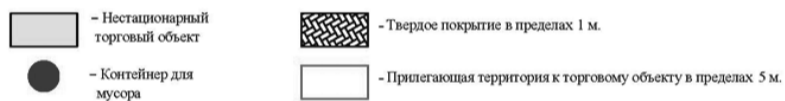
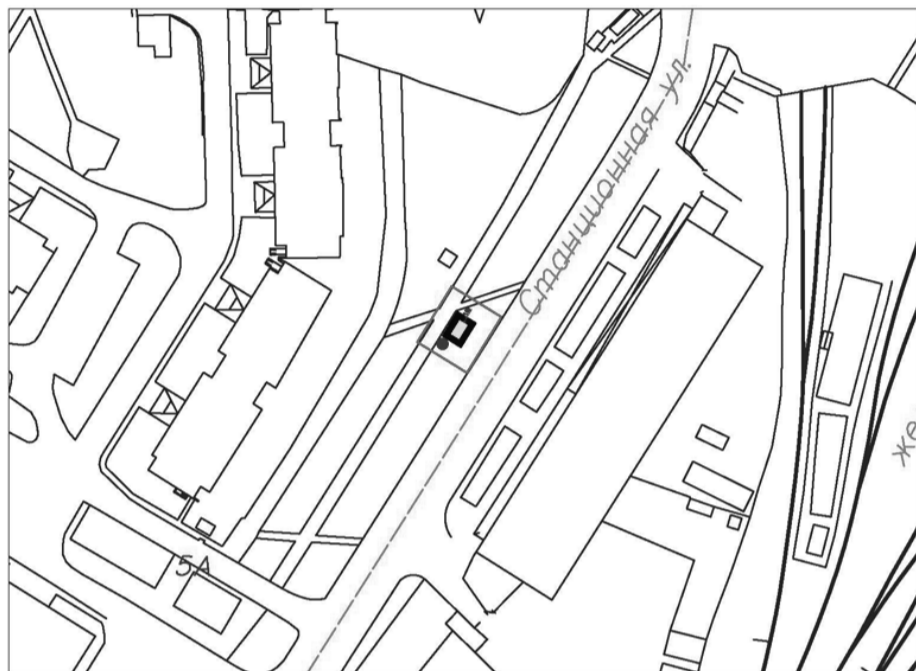

Подписи Сторон:

Сторона 1:

Сторона 2:

Приложение №3  
к договору на право размещения  
нестационарного торгового объекта  
от «\_\_\_» \_\_\_\_\_ 20\_\_ №\_\_\_\_\_

ВНЕШНИЙ ВИД ТРГОВОГО ОБЪЕКТА  
В СООТВЕТСТВИИ С УТВЕРЖДЕННЫМ  
АРХИТЕКТУРНЫМ ОБЛИКОМ

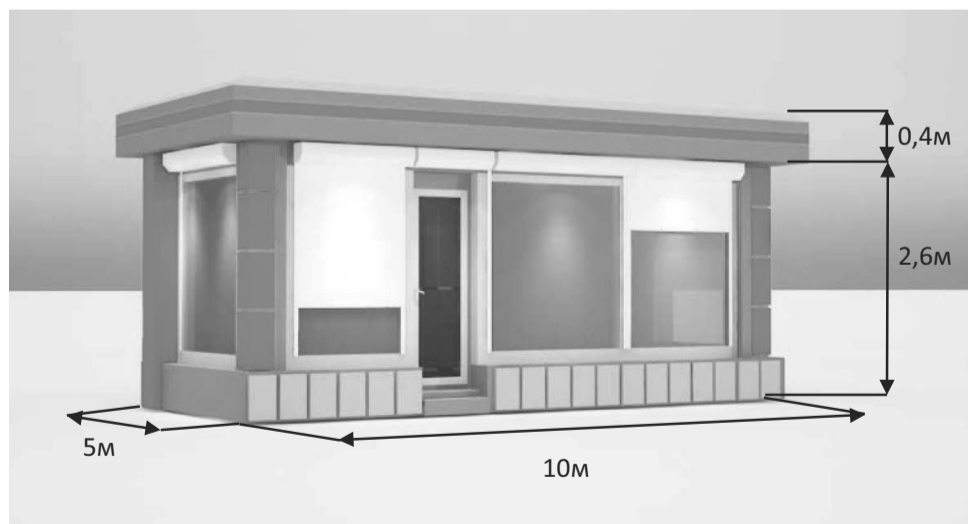

Технические характеристики:

- корпус: композитные материалы с утеплителем;
- остекление: стеклопакет, ПВХ профиль;
- дверь техническая: металлическая или ПВХ, без остекления, утепленная с наружным покрытием композитных материалов в цвет основного цвета киоска;
- дверь входная: металлическая или ПВХ, с остеклением, утепленная с наружным покрытием композитных материалов в цвет основного цвета киоска;
- фриз: пилон, цоколь, парапет из композитных алюминиевых панелей в цветовой гамме согласно специализации (RAL 6024 (зеленый насыщенный)).

Подписи Сторон:

Сторона 1:

Сторона 2:

соответствии с характеристиками размещения нестационарного торгового объекта, указанными в приложении № 2 к настоящему Договору.

4.3.3. В течение 2 рабочих дней с момента заключения Договора подать заявление о внесении сведений в торговый реестр Московской области (для хозяйствующих субъектов, не включенных в торговый реестр Московской области).

4.3.4. В течение всего срока действия Договора обеспечить надлежащее состояние и внешний вид нестационарного торгового объекта.

4.3.5. Своевременно производить оплату в соответствии с условиями настоящего Договора.

4.3.6. После монтажа, демонтажа, ремонта нестационарного торгового объекта, иных работ в месте размещения нестационарного торгового объекта и на прилегающей территории привести место размещения нестационарного торгового объекта в первоначальное состояние.

4.3.7. Не позднее пяти календарных дней со дня окончания срока действия настоящего Договора демонтировать нестационарный торговый объект. В случае невыполнения данного условия Сторона-1 производит демонтаж и вывоз нестационарного торгового объекта своими силами с возмещением фактически понесенных затрат со Стороны-2.

4.3.8. В случае расторжения Договора, а также в случае признания его недействительным Сторона 2 обязана произвести демонтаж нестационарного торгового объекта в течение пяти календарных дней и привести место размещения нестационарного торгового объекта в первоначальное состояние.

4.3.9. Направить Стороне 1 сведения об изменении своего почтового адреса, банковских, иных реквизитов в срок не позднее трех календарных дней с момента соответствующих изменений в письменной форме с указанием новых реквизитов.

4.3.10. Обеспечить размещение на Объекте QR-кода с информацией о хозяйствующем субъекте Объекта, месте нахождения, виде, специализации, площади Объекта, основании и периоде размещения, адресе (координатах) размещения, а также инструкцию по распознаванию QR-кода.

4.3.11. Не допускать передачу прав по настоящему договору третьим лицам.

4.4. Сторона 2 имеет право:

4.4.1. Использования места размещения нестационарного торгового объекта для целей, связанных с осуществлением прав владельца нестационарного торгового объекта, в том числе с его эксплуатацией, техническим обслуживанием и демонтажем.

4.4.2. Инициировать досрочное расторжение настоящего Договора по соглашению Сторон, если место размещения нестационарного торгового объекта, в силу обстоятельств, за которые Сторона 2 не отвечает, окажется в состоянии непригодном для использования.

#### 5. Ответственность Сторон

5.1. Стороны несут ответственность за невыполнение либо ненадлежащее выполнение условий Договора в соответствии с законодательством Российской Федерации.

5.2. В случае нарушения Стороной 2 сроков оплаты, предусмотренных настоящим Договором, она обязана уплатить неустойку (пени) в размере 0,1% от суммы задолженности за каждый день просрочки в течение 5 (пяти) банковских дней с даты получения соответствующей претензии от Стороны 1.

5.3. В случае размещения нестационарного торгового объекта с нарушением требований законодательства Российской Федерации Сторона 2 обязана уплатить неустойку (штраф) в размере 10% от суммы, указанной в пункте 3.1 Договора, за каждый факт нарушения, в течение 5 (пяти) банковских дней с даты получения соответствующей претензии Стороны 1.

5.4. Убытки Стороны 1, возникшие в связи с неисполнением (ненадлежащим исполнением) Стороной 2 условий настоящего Договора, взыскиваются в полном размере сверх неустоек, предусмотренных пунктами 5.1 и 5.2 настоящего Договора.

5.5. За ненадлежащее исполнение Стороной 1 обязательств, предусмотренных Договором, начисляется штраф в виде фиксированной суммы в размере 2,5 (две целые и пять десятых) процента платы за Договор.

5.6. Возмещение убытков и уплата неустойки за неисполнение обязательств не освобождает Стороны от исполнения обязательств по Договору.

#### 6. Порядок изменения, прекращения и расторжения Договора

6.1. Договор может быть расторгнут:

по соглашению Сторон;

в судебном порядке;

в связи с односторонним отказом Стороны от исполнения обязательств по настоящему Договору в соответствии с законодательством Российской Федерации и настоящим Договором.

6.2. Настоящий Договор может быть расторгнут Стороной 1 в порядке одностороннего отказа от исполнения Договора в случаях:

- невнесения в установленный Договором срок платы по настоящему Договору, если просрочка платежа составляет более тридцати календарных дней.

- неисполнения Стороной 2 обязательств, установленных пп. 4.3.1 - 4.3.5 настоящего Договора.

6.3. В случае одностороннего отказа от исполнения настоящего Договора Сторона 1 обязана направить соответствующее уведомление о расторжении Договора Стороне 2 в письменном виде заказным почтовым отправлением с подтверждением получения отправления Стороной 2, либо нарочно под роспись, либо телеграммой, либо посредством факсимильной связи, либо по адресу электронной почты, либо с использованием иных средств связи и доставки, обеспечивающих фиксирование такого уведомления и получение Стороной 1 подтверждения о его вручении Стороне 2.

Выполнение Стороной 1 указанных выше требований считается надлежащим уведомлением Стороны 2 об одностороннем отказе от исполнения Договора. Датой такого надлежащего уведомления признается дата получения Стороной 1 подтверждения о вручении Стороне 2 указанного уведомления либо дата получения Стороной 1 информации об отсутствии Стороны 2 по ее адресу места нахождения.

При невозможности получения указанных подтверждений либо информации датой такого надлежащего уведомления признается дата по истечении 15 (пятнадцати) календарных дней с даты размещения решения Стороны 1 об одностороннем отказе от исполнения Договора на официальном сайте в информационно-телекоммуникационной сети Интернет Стороны 1.

Решение Стороны 1 об одностороннем отказе от исполнения Договора вступает в

силу и Договор считается расторгнутым через 10 (десять) календарных дней с даты надлежащего уведомления Стороной 1 Стороны 2 об одностороннем отказе от исполнения Договора.

6.4. Расторжение Договора по соглашению Сторон производится путем подписания соответствующего соглашения о расторжении.

6.5. В случае досрочного расторжения настоящего Договора на основании п. 6.2 настоящего Договора денежные средства, оплаченные Стороной 2, возврату не подлежат.

#### 7. Порядок разрешения споров

7.1. В случае возникновения любых противоречий, претензий и разногласий, а также споров, связанных с исполнением настоящего Договора, Стороны предпринимают усилия для урегулирования таких противоречий, претензий и разногласий в добровольном порядке с оформлением совместного протокола урегулирования споров.

7.2. Все достигнутые договоренности Стороны оформляют в виде дополнительных соглашений, подписанных Сторонами и скрепленных печатями (при наличии).

7.3. До передачи спора на разрешение суда Стороны принимают меры к его урегулированию в претензионном порядке.

7.4. Претензия должна быть направлена в письменном виде. По полученной претензии Сторона должна дать письменный ответ по существу в срок не позднее 15 (пятнадцати) календарных дней с даты ее получения. Оставление претензии без ответа в установленный срок означает признание требований претензии.

7.5. Если претензионные требования подлежат денежной оценке, в претензии указывается истребуемая сумма и ее полный и обоснованный расчет.

7.6. В подтверждение заявленных требований к претензии должны быть приложены необходимые документы либо выписки из них.

7.7. В претензии могут быть указаны иные сведения, которые, по мнению заявителя, будут способствовать более быстрому и правильному ее рассмотрению, объективному урегулированию спора.

7.8. В случае невыполнения Сторонами своих обязательств и недостижения взаимного согласия споры по настоящему Договору разрешаются в Арбитражном суде Московской области.

#### 8. Форс-мажорные обстоятельства

8.1. Стороны освобождаются за частичное или полное неисполнение обязательств по настоящему Договору, если оно явилось следствием обстоятельств непреодолимой силы.

8.2. Сторона, для которой создалась невозможность исполнения обязательств, обязана в письменной форме в 10-дневный срок письменно известить другую Сторону о наступлении вышеизложенных обстоятельств, предоставив дополнительно подтверждение компетентных органов.

8.3. Невыполнение условий пункта 8.2 Договора лишает Сторону права ссылаться на форс-мажорные обстоятельства при невыполнении обязательств по настоящему Договору.

#### 9. Прочие условия

9.1. Вносимые в настоящий Договор дополнения и изменения оформляются письменно дополнительными соглашениями, которые являются неотъемлемой частью настоящего Договора с момента их подписания Сторонами.

9.2. Настоящий Договор составлен в четырех экземплярах, имеющих равную юридическую силу. Один экземпляр для Стороны – 2, три экземпляра для Стороны-1.

9.3. Неотъемлемыми частями Договора являются:

- Приложение № 1 «Характеристики размещения нестационарного торгового объекта»;

- Приложение № 2 «Схема благоустройства прилегающей территории»;

- Приложение № 3 «Внешний вид торгового объекта в соответствии с утвержденным архитектурным обликом».

#### 10. Адреса, банковские реквизиты и подписи Сторон

Сторона 1

Сторона 2

Приложение №1  
к договору на право размещения  
нестационарного торгового объекта  
от "\_\_\_" \_\_\_\_\_ 20\_\_ N \_\_\_\_\_

#### Характеристики размещения нестационарного торгового объекта

N	Адресные ориентиры нестационарного торгового объекта	Номер НТО	Тип НТО	Специализация НТО	Общая площадь НТО, кв. м	Срок действия договора
10	ул. Станционная, вблизи д.7	370	Павильон	Овощи-фрукты	50,00	до 31.12.2029

Подписи Сторон:

Сторона 1:

Сторона 2:

Приложение №2  
к договору на право размещения  
нестационарного торгового объекта  
от «\_\_\_» \_\_\_\_\_ 20\_\_ № \_\_\_\_\_

СХЕМА БЛАГОУСТРОЙСТВА  
ПРИЛЕГАЮЩЕЙ ТЕРРИТОРИИ,  
по адресу: ул. Станционная, вблизи д.7

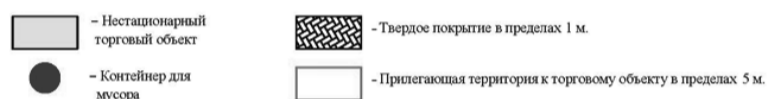
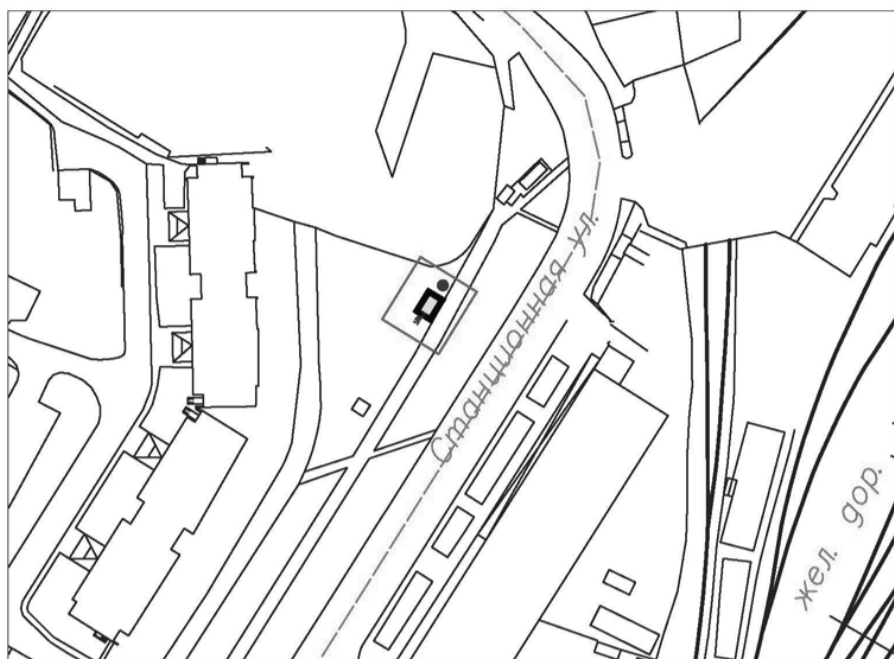

Подписи Сторон:

Сторона 1:

Сторона 2:

Приложение №3  
к договору на право размещения  
нестационарного торгового объекта  
от «\_\_» \_\_\_\_\_ 20\_\_ № \_\_\_\_\_

ВНЕШНИЙ ВИД ТРГОВОГО ОБЪЕКТА  
В СООТВЕТСТВИИ С УТВЕРЖДЕННЫМ  
АРХИТЕКТУРНЫМ ОБЛИКОМ

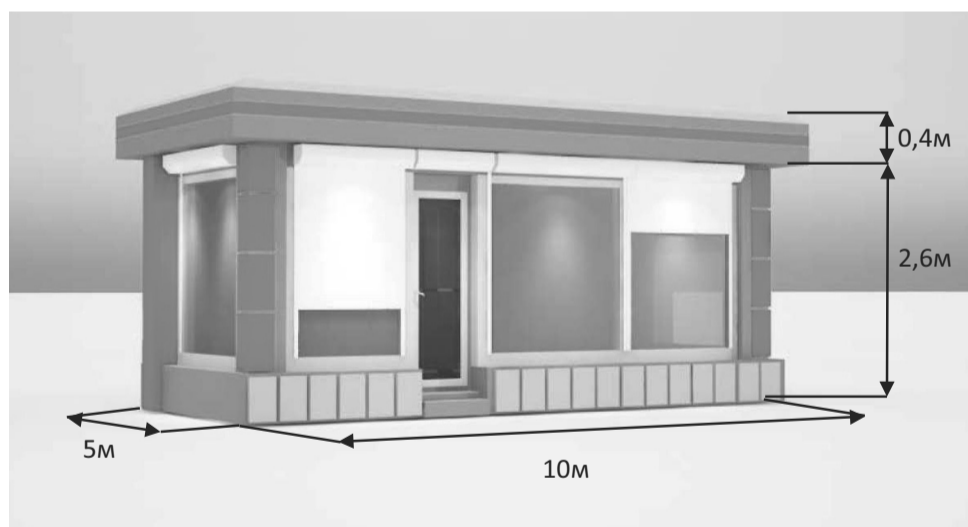

Технические характеристики:

- корпус: композитные материалы с утеплителем;
- остекление: стеклопакет, ПВХ профиль;
- дверь техническая: металлическая или ПВХ, без остекления, утепленная с наружным покрытием композитных материалов в цвет основного цвета киоска;
- дверь входная: металлическая или ПВХ, с остеклением, утепленная с наружным покрытием композитных материалов в цвет основного цвета киоска;
- фризы: пилон, цоколь, парапет из композитных алюминиевых панелей в цветовой гамме согласно специализации (RAL 6024 (зеленый насыщенный)).

Подписи Сторон:

Сторона 1:

Сторона 2:

Приложение 3 (лот № 11)  
к извещению о проведении  
открытого аукциона в электронной форме  
на право размещения нестационарного торгового объекта

Примерная форма

Договор № \_\_\_\_\_  
на право размещения нестационарного торгового объекта

г. \_\_\_\_\_ "\_\_\_" \_\_\_\_\_ 20\_\_ г.  
Московская область

(наименование уполномоченного органа муниципального образования)

в лице \_\_\_\_\_,  
действующего на основании \_\_\_\_\_, в дальнейшем именуемая "Сторона 1", с одной стороны, и \_\_\_\_\_

в лице \_\_\_\_\_,  
действующего на основании \_\_\_\_\_, в дальнейшем именуемая "Сторона 2", с другой стороны, в дальнейшем совместно именуемые "Стороны", на основании протокола \_\_\_\_\_ от "\_\_\_" \_\_\_\_\_ 20\_\_ г. № \_\_\_\_\_ заключили настоящий Договор о нижеследующем:

#### 1. Предмет Договора

1.1. В соответствии с настоящим Договором Стороне 2 предоставляется право на размещение нестационарного торгового объекта по адресу (адресному ориентиру), указанному в приложении № 1 к настоящему Договору, за плату, уплачиваемую в бюджет \_\_\_\_\_

(наименование муниципального образования).

#### 2. Срок действия Договора

2.1. Настоящий Договор вступает в силу с даты его подписания и действует до "\_\_\_" \_\_\_\_\_, а в части расчетов - до полного его исполнения.

#### 3. Оплата по Договору

3.1. Годовой размер платы за размещение нестационарного торгового объекта составляет \_\_\_\_\_, в том числе НДС 20% \_\_\_\_\_ (\_\_\_\_\_) рублей. Указанный размер платы начиная с первого января года, следующего за годом заключения настоящего договора, увеличивается на плановую максимальную ставку инфляции, установленную на соответствующий год федеральным законом о федеральном бюджете. Размер годовой платы считается измененным с 1 января соответственно и подлежит уплате Стороной 2 в измененном размере с указанной даты.

3.2. Оплата по Договору осуществляется в рублях Российской Федерации.

3.3. Плата за размещение нестационарного торгового объекта уплачивается в безналичном порядке по реквизитам Стороны-1, указанным в настоящем договоре, равными платежами ежеквартально до 15 (пятнадцатого) числа первого месяца календарного квартала. Датой оплаты считается дата поступления денежных средств на счет Стороны 1.

3.4. Размер платы за неполный календарный квартал определяется путем деления суммы, указанной в пункте 3.1 настоящего договора, на количество календарных дней в году и умножения полученной суммы на количество календарных дней в соответствующем квартале, в котором предоставляется право на размещение нестационарного торгового объекта.

3.5. Плата за размещение нестационарного торгового объекта вносится Стороной 2 с момента подписания Договора в течение всего срока его действия независимо от фактического размещения нестационарного торгового объекта.

3.6. Сторона 2 не вправе уступать права и осуществлять перевод долга по обязательствам, возникшим из заключенного Договора. Обязательства по такому Договору должны быть исполнены Стороной 2 лично, если иное не установлено законодательством Российской Федерации.

#### 4. Права и обязанности Сторон

4.1. Сторона 1 обязуется:

4.1.1. Предоставить Стороне 2 право на размещение нестационарного торгового объекта, указанного в приложении № 1 к настоящему Договору, с момента заключения настоящего Договора.

4.1.2. В течение срока действия настоящего Договора не заключать Договор на право размещения нестационарного торгового объекта по адресу (адресному ориентиру), указанному в приложении № 1 к настоящему Договору, с иными лицами.

4.1.3. Направить Стороне 2 сведения об изменении своего почтового адреса, банковских, иных реквизитов в срок не позднее трех календарных дней с момента соответствующих изменений в письменной форме с указанием новых реквизитов. В противном случае все риски, связанные с исполнением Стороной 2 своих обязательств по Договору, несет Сторона 1.

4.2. Сторона 1 имеет право:

4.2.1. Требовать от Стороны 2 надлежащего исполнения обязательств в соответствии с настоящим Договором, а также требовать своевременного устранения выявленных недостатков.

4.2.2. Лично или через специализированные организации осуществлять контроль за выполнением Стороной 2 настоящего Договора.

4.2.3. По истечении пяти календарных дней после окончания срока действия Договора без уведомления Стороны 2 осуществить демонтаж нестационарного торгового объекта при неисполнении в установленный Договором срок этой обязанности Стороной 2.

4.3. Сторона 2 обязуется:

4.3.1. Осуществлять установку и эксплуатацию нестационарного торгового объекта в соответствии с условиями настоящего Договора, Положением «Об организации нестационарной торговой деятельности на территории городского округа Мытищи Московской области» и требованиями законодательства Российской Федерации.

4.3.2. Осуществлять эксплуатацию нестационарного торгового объекта в полном соответствии с характеристиками размещения нестационарного торгового объекта, указанными в приложении № 2 к настоящему Договору.

4.3.3. В течение 2 рабочих дней с момента заключения Договора подать заявление о внесении сведений в торговый реестр Московской области (для хозяйствующих субъектов, не включенных в торговый реестр Московской области).

4.3.4. В течение всего срока действия Договора обеспечить надлежащее состояние и внешний вид нестационарного торгового объекта.

4.3.5. Своевременно производить оплату в соответствии с условиями настоящего Договора.

4.3.6. После монтажа, демонтажа, ремонта нестационарного торгового объекта, иных работ в месте размещения нестационарного торгового объекта и на прилегаю-

шей территории привести место размещения нестационарного торгового объекта в первоначальное состояние.

4.3.7. Не позднее пяти календарных дней со дня окончания срока действия настоящего Договора демонтировать нестационарный торговый объект. В случае невыполнения данного условия Сторона-1 производит демонтаж и вывоз нестационарного торгового объекта своими силами с возмещением фактически понесенных затрат со Стороны-2.

4.3.8. В случае расторжения Договора, а также в случае признания его недействительным Сторона 2 обязана произвести демонтаж нестационарного торгового объекта в течение пяти календарных дней и привести место размещения нестационарного торгового объекта в первоначальное состояние.

4.3.9. Направить Стороне 1 сведения об изменении своего почтового адреса, банковских, иных реквизитов в срок не позднее трех календарных дней с момента соответствующих изменений в письменной форме с указанием новых реквизитов.

4.3.10. Обеспечить размещение на Объекте QR-кода с информацией о хозяйствующем субъекте Объекта, месте нахождения, виде, специализации, площади Объекта, основании и периоде размещения, адресе (координатах) размещения, а также инструкцию по распознаванию QR-кода.

4.3.11. Не допускать передачу прав по настоящему договору третьим лицам.

4.4. Сторона 2 имеет право:

4.4.1. Использования места размещения нестационарного торгового объекта для целей, связанных с осуществлением прав владельца нестационарного торгового объекта, в том числе с его эксплуатацией, техническим обслуживанием и демонтажем.

4.4.2. Инициировать досрочное расторжение настоящего Договора по соглашению Сторон, если место размещения нестационарного торгового объекта, в силу обстоятельств, за которые Сторона 2 не отвечает, окажется в состоянии непригодном для использования.

#### 5. Ответственность Сторон

5.1. Стороны несут ответственность за невыполнение либо ненадлежащее выполнение условий Договора в соответствии с законодательством Российской Федерации.

5.2. В случае нарушения Стороной 2 сроков оплаты, предусмотренных настоящим Договором, она обязана уплатить неустойку (пени) в размере 0,1% от суммы задолженности за каждый день просрочки в течение 5 (пяти) банковских дней с даты получения соответствующей претензии от Стороны 1.

5.3. В случае размещения нестационарного торгового объекта с нарушением требований законодательства Российской Федерации Сторона 2 обязана уплатить неустойку (штраф) в размере 10% от суммы, указанной в пункте 3.1 Договора, за каждый факт нарушения, в течение 5 (пяти) банковских дней с даты получения соответствующей претензии Стороны 1.

5.4. Убытки Стороны 1, возникшие в связи с неисполнением (ненадлежащим исполнением) Стороной 2 условий настоящего Договора, взыскиваются в полном размере сверх неустоек, предусмотренных пунктами 5.1 и 5.2 настоящего Договора.

5.5. За ненадлежащее исполнение Стороной 1 обязательств, предусмотренных Договором, начисляется штраф в виде фиксированной суммы в размере 2,5 (две целые и пять десятых) процента платы за Договор.

5.6. Возмещение убытков и уплата неустойки за неисполнение обязательств не освобождает Стороны от исполнения обязательств по Договору.

#### 6. Порядок изменения, прекращения и расторжения Договора

6.1. Договор может быть расторгнут: по соглашению Сторон; в судебном порядке; в связи с односторонним отказом Стороны от исполнения обязательств по настоящему Договору в соответствии с законодательством Российской Федерации и настоящим Договором.

6.2. Настоящий Договор может быть расторгнут Стороной 1 в порядке одностороннего отказа от исполнения Договора в случаях:

- невнесения в установленный Договором срок платы по настоящему Договору, если просрочка платежа составляет более тридцати календарных дней.  
- неисполнения Стороной 2 обязательств, установленных пп. 4.3.1 - 4.3.5 настоящего Договора.

6.3. В случае одностороннего отказа от исполнения настоящего Договора Сторона 1 обязана направить соответствующее уведомление о расторжении Договора Стороне 2 в письменном виде заказным почтовым отправлением с подтверждением получения отправлением Стороной 2, либо нарочно под роспись, либо телеграммой, либо посредством факсимильной связи, либо по адресу электронной почты, либо с использованием иных средств связи и доставки, обеспечивающих фиксирование такого уведомления и получение Стороной 1 подтверждения о его вручении Стороне 2.

Выполнение Стороной 1 указанных выше требований считается надлежащим уведомлением Стороны 2 об одностороннем отказе от исполнения Договора. Датой такого надлежащего уведомления признается дата получения Стороной 1 подтверждения о вручении Стороне 2 указанного уведомления либо дата получения Стороной 1 информации об отсутствии Стороны 2 по ее адресу места нахождения.

При невозможности получения указанных подтверждений либо информации датой такого надлежащего уведомления признается дата по истечении 15 (пятнадцати) календарных дней с даты размещения решения Стороны 1 об одностороннем отказе от исполнения Договора на официальном сайте в информационно-телекоммуникационной сети Интернет Стороны 1.

Решение Стороны 1 об одностороннем отказе от исполнения Договора вступает в силу и Договор считается расторгнутым через 10 (десять) календарных дней с даты надлежащего уведомления Стороной 1 Стороны 2 об одностороннем отказе от исполнения Договора.

6.4. Расторжение Договора по соглашению Сторон производится путем подписания соответствующего соглашения о расторжении.

6.5. В случае досрочного расторжения настоящего Договора на основании п. 6.2 настоящего Договора денежные средства, оплаченные Стороной 2, возврату не подлежат.

#### 7. Порядок разрешения споров

7.1. В случае возникновения любых противоречий, претензий и разногласий, а

также споров, связанных с исполнением настоящего Договора, Стороны предпринимают усилия для урегулирования таких противоречий, претензий и разногласий в добровольном порядке с оформлением совместного протокола урегулирования споров.

7.2. Все достигнутые договоренности Стороны оформляют в виде дополнительных соглашений, подписанных Сторонами и скрепленных печатями (при наличии).

7.3. До передачи спора на разрешение суда Стороны принимают меры к его урегулированию в претензионном порядке.

7.4. Претензия должна быть направлена в письменном виде. По полученной претензии Сторона должна дать письменный ответ по существу в срок не позднее 15 (пятнадцати) календарных дней с даты ее получения. Оставление претензии без ответа в установленный срок означает признание требований претензии.

7.5. Если претензионные требования подлежат денежной оценке, в претензии указывается истребуемая сумма и ее полный и обоснованный расчет.

7.6. В подтверждение заявленных требований к претензии должны быть приложены необходимые документы либо выписки из них.

7.7. В претензии могут быть указаны иные сведения, которые, по мнению заявителя, будут способствовать более быстрому и правильному ее рассмотрению, объективному урегулированию спора.

7.8. В случае невыполнения Сторонами своих обязательств и недостижения взаимного согласия споры по настоящему Договору разрешаются в Арбитражном суде Московской области.

#### 8. Форс-мажорные обстоятельства

8.1. Стороны освобождаются за частичное или полное неисполнение обязательств по настоящему Договору, если оно явилось следствием обстоятельств непреодолимой силы.

8.2. Сторона, для которой создалась невозможность исполнения обязательств, обязана в письменной форме в 10-дневный срок письменно известить другую Сторону о наступлении вышеизложенных обстоятельств, предоставив дополнительно подтверждение компетентных органов.

8.3. Невыполнение условий пункта 8.2 Договора лишает Сторону права ссылаться на форс-мажорные обстоятельства при невыполнении обязательств по настоящему Договору.

#### 9. Прочие условия

9.1. Вносимые в настоящий Договор дополнения и изменения оформляются письменно дополнительными соглашениями, которые являются неотъемлемой частью настоящего Договора с момента их подписания Сторонами.

9.2. Настоящий Договор составлен в четырех экземплярах, имеющих равную юридическую силу. Один экземпляр для Стороны – 2, три экземпляра для Стороны-1.

9.3. Неотъемлемыми частями Договора являются:

- Приложение № 1 «Характеристики размещения нестационарного торгового объекта»,  
- Приложение № 2 «Схема благоустройства прилегающей территории»,  
- Приложение № 3 «Внешний вид торгового объекта в соответствии с утвержденным архитектурным обликом».

#### 10. Адреса, банковские реквизиты и подписи Сторон

Сторона 1

Сторона 2

Приложение №1  
к договору на право размещения  
нестационарного торгового объекта  
от "\_\_\_" \_\_\_\_\_ 20\_\_ N \_\_\_\_\_

#### Характеристики размещения нестационарного торгового объекта

N	Адресные ориентиры нестационарного торгового объекта	Номер НТО	Тип НТО	Специализация НТО	Общая площадь НТО, кв. м	Срок действия договора
11	Новомытищинский пр-т, вблизи д.1 к.1	371	Павильон	Овощи-фрукты	50,00	до 31.12.2029

Подписи Сторон:

Сторона 1:

Сторона 2:

Приложение №2  
к договору на право размещения  
нестационарного торгового объекта  
от «\_\_\_» \_\_\_\_\_ 20\_\_ № \_\_\_\_\_

СХЕМА БЛАГОУСТРОЙСТВА  
ПРИЛЕГАЮЩЕЙ ТЕРРИТОРИИ,  
по адресу: Новомытищинский пр-т, вблизи д.1 к.1

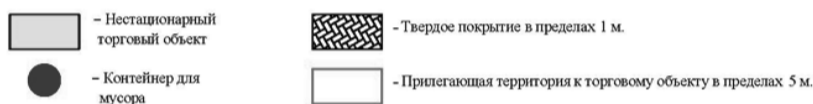
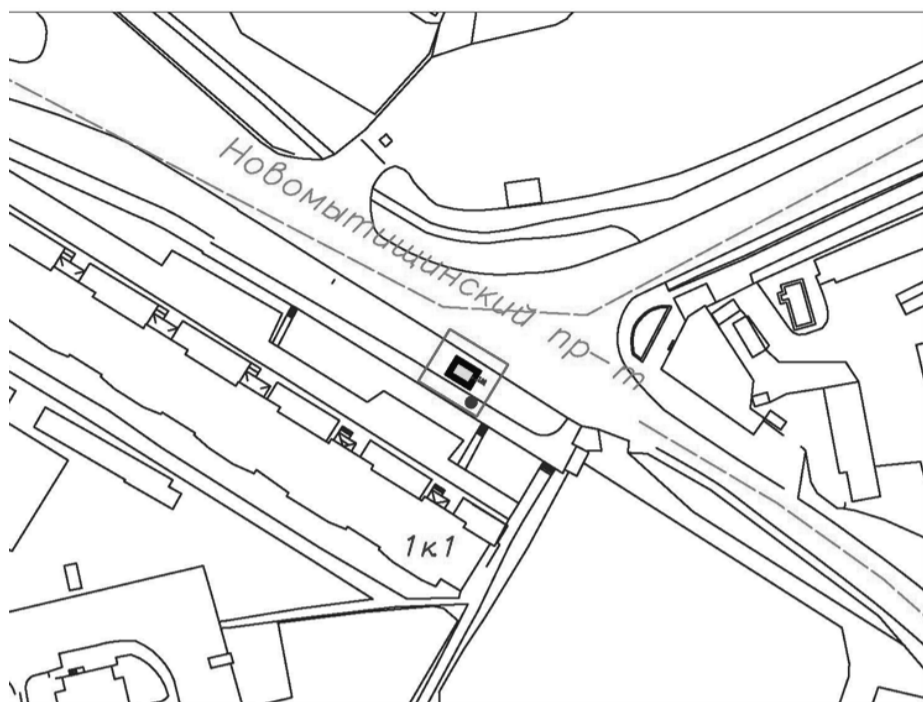

Подписи Сторон:

Сторона 1:

Сторона 2:

Приложение №3  
к договору на право размещения  
нестационарного торгового объекта  
от «\_\_\_» \_\_\_\_\_ 20\_\_ № \_\_\_\_\_

ВНЕШНИЙ ВИД ТОРГОВОГО ОБЪЕКТА  
В СООТВЕТСТВИИ С УТВЕРЖДЕННЫМ  
АРХИТЕКТУРНЫМ ОБЛИКОМ

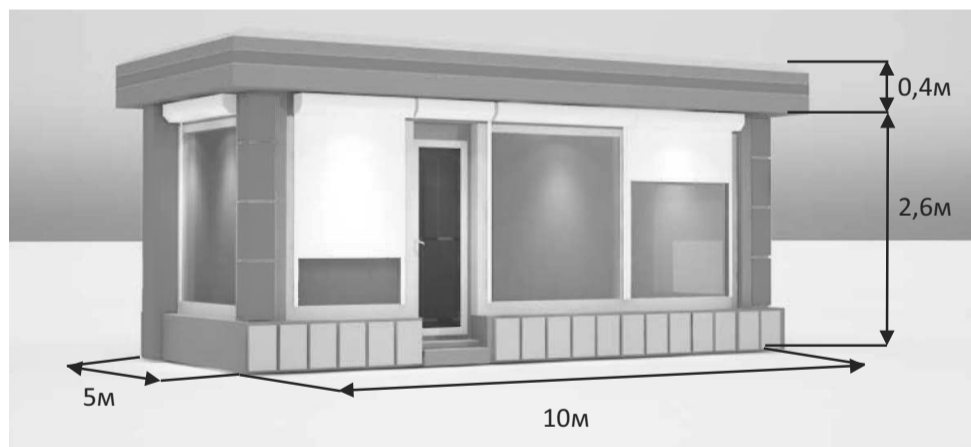

Технические характеристики:

- корпус: композитные материалы с утеплителем;
- остекление: стеклопакет, ПВХ профиль;
- дверь техническая: металлическая или ПВХ, без остекления, утепленная с наружным покрытием композитных материалов в цвет основного цвета киоска;
- дверь входная: металлическая или ПВХ, с остеклением, утепленная с наружным покрытием композитных материалов в цвет основного цвета киоска;
- фризы: пилоны, цоколь, парапет из композитных алюминиевых панелей в цветовой гамме согласно специализации (RAL 6024 (зеленый насыщенный)).

Подписи Сторон:

Сторона 1:

Сторона 2:

Приложение 3 (лот № 12)  
к извещению о проведении  
открытого аукциона в электронной форме  
на право размещения нестационарного торгового объекта

Примерная форма

Договор N \_\_\_\_\_

на право размещения нестационарного торгового объекта

г. \_\_\_\_\_ "\_\_\_" \_\_\_\_\_ 20\_\_ г.  
Московская область

(наименование уполномоченного органа муниципального образования)

в лице \_\_\_\_\_,  
действующего на основании \_\_\_\_\_, в дальнейшем именуемая "Сторона 1", с одной стороны, и \_\_\_\_\_

в лице \_\_\_\_\_,  
действующего на основании \_\_\_\_\_, в дальнейшем именуемая "Сторона 2", с другой стороны, в дальнейшем совместно именуемые "Стороны", на основании протокола \_\_\_\_\_ от "\_\_\_" \_\_\_\_\_ 20\_\_ г. N \_\_\_\_\_ заключили настоящий Договор о нижеследующем:

#### 1. Предмет Договора

1.1. В соответствии с настоящим Договором Стороне 2 предоставляется право на размещение нестационарного торгового объекта по адресу (адресному ориентиру), указанному в приложении № 1 к настоящему Договору, за плату, уплачиваемую в бюджет \_\_\_\_\_

(наименование муниципального образования).

#### 2. Срок действия Договора

2.1. Настоящий Договор вступает в силу с даты его подписания и действует до "\_\_\_" \_\_\_\_\_, а в части расчетов - до полного его исполнения.

#### 3. Оплата по Договору

3.1. Годовой размер платы за размещение нестационарного торгового объекта составляет \_\_\_\_\_, в том числе НДС 20% \_\_\_\_\_ (\_\_\_\_\_) рублей. Указанный размер платы начиная с первого января года, следующего за годом заключения настоящего договора, увеличивается на плановую максимальную ставку инфляции, установленную на соответствующий год федеральным законом о федеральном бюджете. Размер годовой платы считается измененным с 1 января соответственно и подлежит уплате Стороной 2 в измененном размере с указанной даты.

3.2. Оплата по Договору осуществляется в рублях Российской Федерации.

3.3. Плата за размещение нестационарного торгового объекта уплачивается в безналичном порядке по реквизитам Стороны-1, указанным в настоящем договоре, равными платежами ежеквартально до 15 (пятнадцатого) числа первого месяца календарного квартала. Датой оплаты считается дата поступления денежных средств на счет Стороны 1.

3.4. Размер платы за неполный календарный квартал определяется путем деления суммы, указанной в пункте 3.1 настоящего договора, на количество календарных дней в году и умножения полученной суммы на количество календарных дней в соответствующем квартале, в котором предоставляется право на размещение нестационарного торгового объекта.

3.5. Плата за размещение нестационарного торгового объекта вносится Стороной 2 с момента подписания Договора в течение всего срока его действия независимо от фактического размещения нестационарного торгового объекта.

3.6. Сторона 2 не вправе уступать права и осуществлять перевод долга по обязательствам, возникшим из заключенного Договора. Обязательства по такому Договору должны быть исполнены Стороной 2 лично, если иное не установлено законодательством Российской Федерации.

#### 4. Права и обязанности Сторон

4.1. Сторона 1 обязуется:

4.1.1. Предоставить Стороне 2 право на размещение нестационарного торгового объекта, указанного в приложении № 1 к настоящему Договору, с момента заключения настоящего Договора.

4.1.2. В течение срока действия настоящего Договора не заключать Договор на право размещения нестационарного торгового объекта по адресу (адресному ориентиру), указанному в приложении № 1 к настоящему Договору, с иными лицами.

4.1.3. Направить Стороне 2 сведения об изменении своего почтового адреса, банковских, иных реквизитов в срок не позднее трех календарных дней с момента соответствующих изменений в письменной форме с указанием новых реквизитов. В противном случае все риски, связанные с исполнением Стороной 2 своих обязательств по Договору, несет Сторона 1.

4.2. Сторона 1 имеет право:

4.2.1. Требовать от Стороны 2 надлежащего исполнения обязательств в соответствии с настоящим Договором, а также требовать своевременного устранения выявленных недостатков.

4.2.2. Лично или через специализированные организации осуществлять контроль за выполнением Стороной 2 настоящего Договора.

4.2.3. По истечении пяти календарных дней после окончания срока действия Договора без уведомления Стороны 2 осуществить демонтаж нестационарного торгового объекта при неисполнении в установленный Договором срок этой обязанности Стороной 2.

4.3. Сторона 2 обязуется:

4.3.1. Осуществлять установку и эксплуатацию нестационарного торгового объекта в соответствии с условиями настоящего Договора, Положением «Об организации нестационарной торговой деятельности на территории городского округа Мытищи Московской области» и требованиями законодательства Российской Федерации.

4.3.2. Осуществлять эксплуатацию нестационарного торгового объекта в полном соответствии с характеристиками размещения нестационарного торгового объекта, указанными в приложении № 2 к настоящему Договору.

4.3.3. В течение 2 рабочих дней с момента заключения Договора подать заявление о внесении сведений в торговый реестр Московской области (для хозяйствующих субъектов, не включенных в торговый реестр Московской области).

4.3.4. В течение всего срока действия Договора обеспечить надлежащее состояние и внешний вид нестационарного торгового объекта.

4.3.5. Своевременно производить оплату в соответствии с условиями настоящего Договора.

4.3.6. После монтажа, демонтажа, ремонта нестационарного торгового объекта, иных работ в месте размещения нестационарного торгового объекта и на прилегаю-

шей территории привести место размещения нестационарного торгового объекта в первоначальное состояние.

4.3.7. Не позднее пяти календарных дней со дня окончания срока действия настоящего Договора демонтировать нестационарный торговый объект. В случае невыполнения данного условия Сторона-1 производит демонтаж и вывоз нестационарного торгового объекта своими силами с возмещением фактически понесенных затрат со Стороны-2.

4.3.8. В случае расторжения Договора, а также в случае признания его недействительным Сторона 2 обязана произвести демонтаж нестационарного торгового объекта в течение пяти календарных дней и привести место размещения нестационарного торгового объекта в первоначальное состояние.

4.3.9. Направить Стороне 1 сведения об изменении своего почтового адреса, банковских, иных реквизитов в срок не позднее трех календарных дней с момента соответствующих изменений в письменной форме с указанием новых реквизитов.

4.3.10. Обеспечить размещение на Объекте QR-кода с информацией о хозяйствующем субъекте Объекта, месте нахождения, виде, специализации, площади Объекта, основании и периоде размещения, адресе (координатах) размещения, а также инструкцию по распознаванию QR-кода.

4.3.11. Не допускать передачу прав по настоящему договору третьим лицам.

4.4. Сторона 2 имеет право:

4.4.1. Использования места размещения нестационарного торгового объекта для целей, связанных с осуществлением прав владельца нестационарного торгового объекта, в том числе с его эксплуатацией, техническим обслуживанием и демонтажем.

4.4.2. Инициировать досрочное расторжение настоящего Договора по соглашению Сторон, если место размещения нестационарного торгового объекта, в силу обстоятельств, за которые Сторона 2 не отвечает, окажется в состоянии непригодном для использования.

#### 5. Ответственность Сторон

5.1. Стороны несут ответственность за невыполнение либо ненадлежащее выполнение условий Договора в соответствии с законодательством Российской Федерации.

5.2. В случае нарушения Стороной 2 сроков оплаты, предусмотренных настоящим Договором, она обязана уплатить неустойку (пени) в размере 0,1% от суммы задолженности за каждый день просрочки в течение 5 (пяти) банковских дней с даты получения соответствующей претензии от Стороны 1.

5.3. В случае размещения нестационарного торгового объекта с нарушением требований законодательства Российской Федерации Сторона 2 обязана уплатить неустойку (штраф) в размере 10% от суммы, указанной в пункте 3.1 Договора, за каждый факт нарушения, в течение 5 (пяти) банковских дней с даты получения соответствующей претензии Стороны 1.

5.4. Убытки Стороны 1, возникшие в связи с неисполнением (ненадлежащим исполнением) Стороной 2 условий настоящего Договора, взыскиваются в полном размере сверх неустоек, предусмотренных пунктами 5.1 и 5.2 настоящего Договора.

5.5. За ненадлежащее исполнение Стороной 1 обязательств, предусмотренных Договором, начисляется штраф в виде фиксированной суммы в размере 2,5 (две целые и пять десятых) процента платы за Договор.

5.6. Возмещение убытков и уплата неустойки за неисполнение обязательств не освобождает Стороны от исполнения обязательств по Договору.

#### 6. Порядок изменения, прекращения и расторжения Договора

6.1. Договор может быть расторгнут: по соглашению Сторон; в судебном порядке;

в связи с односторонним отказом Стороны от исполнения обязательств по настоящему Договору в соответствии с законодательством Российской Федерации и настоящим Договором.

6.2. Настоящий Договор может быть расторгнут Стороной 1 в порядке одностороннего отказа от исполнения Договора в случаях:

- невнесения в установленный Договором срок платы по настоящему Договору, если просрочка платежа составляет более тридцати календарных дней.

- неисполнения Стороной 2 обязательств, установленных пп. 4.3.1 - 4.3.5 настоящего Договора.

6.3. В случае одностороннего отказа от исполнения настоящего Договора Сторона 1 обязана направить соответствующее уведомление о расторжении Договора Стороне 2 в письменном виде заказным почтовым отправлением с подтверждением получения отправленной Стороной 1, либо нарочно под роспись, либо телеграммой, либо посредством факсимильной связи, либо по адресу электронной почты, либо с использованием иных средств связи и доставки, обеспечивающих фиксирование такого уведомления и получение Стороной 1 подтверждения о его вручении Стороне 2.

Выполнение Стороной 1 указанных выше требований считается надлежащим уведомлением Стороны 2 об одностороннем отказе от исполнения Договора. Датой такого надлежащего уведомления признается дата получения Стороной 1 подтверждения о вручении Стороне 2 указанного уведомления либо дата получения Стороной 1 информации об отсутствии Стороны 2 по ее адресу места нахождения.

При невозможности получения указанных подтверждений либо информации датой такого надлежащего уведомления признается дата по истечении 15 (пятнадцати) календарных дней с даты размещения решения Стороны 1 об одностороннем отказе от исполнения Договора на официальном сайте в информационно-телекоммуникационной сети Интернет Стороны 1.

Решение Стороны 1 об одностороннем отказе от исполнения Договора вступает в силу и Договор считается расторгнутым через 10 (десять) календарных дней с даты надлежащего уведомления Стороной 1 Стороны 2 об одностороннем отказе от исполнения Договора.

6.4. Расторжение Договора по соглашению Сторон производится путем подписания соответствующего соглашения о расторжении.

6.5. В случае досрочного расторжения настоящего Договора на основании п. 6.2 настоящего Договора денежные средства, оплаченные Стороной 2, возврату не подлежат.

#### 7. Порядок разрешения споров

7.1. В случае возникновения любых противоречий, претензий и разногласий, а также споров, связанных с исполнением настоящего Договора, Стороны предпринимают усилия для урегулирования таких противоречий, претензий и разногласий в добровольном порядке с оформлением совместного протокола урегулирования споров.

7.2. Все достигнутые договоренности Стороны оформляют в виде дополнительных соглашений, подписанных Сторонами и скрепленных печатями (при наличии).

7.3. До передачи спора на разрешение суда Стороны принимают меры к его урегулированию в претензионном порядке.

7.4. Претензия должна быть направлена в письменном виде. По полученной претензии Сторона должна дать письменный ответ по существу в срок не позднее 15

(пятнадцати) календарных дней с даты ее получения. Оставление претензии без ответа в установленный срок означает признание требований претензии.

7.5. Если претензионные требования подлежат денежной оценке, в претензии указывается истребуемая сумма и ее полный и обоснованный расчет.

7.6. В подтверждение заявленных требований к претензии должны быть приложены необходимые документы либо выписки из них.

7.7. В претензии могут быть указаны иные сведения, которые, по мнению заявителя, будут способствовать более быстрому и правильному ее рассмотрению, объективному урегулированию спора.

7.8. В случае невыполнения Сторонами своих обязательств и недостижения взаимного согласия споры по настоящему Договору разрешаются в Арбитражном суде Московской области.

#### 8. Форс-мажорные обстоятельства

8.1. Стороны освобождаются за частичное или полное неисполнение обязательств по настоящему Договору, если оно явилось следствием обстоятельств непреодолимой силы.

8.2. Сторона, для которой создалась невозможность исполнения обязательств, обязана в письменной форме в 10-дневный срок письменно известить другую Сторону о наступлении вышеизложенных обстоятельств, предоставив дополнительно подтверждение компетентных органов.

8.3. Невыполнение условий пункта 8.2 Договора лишает Сторону права ссылаться на форс-мажорные обстоятельства при невыполнении обязательств по настоящему Договору.

#### 9. Прочие условия

9.1. Вносимые в настоящий Договор дополнения и изменения оформляются письменно дополнительными соглашениями, которые являются неотъемлемой частью настоящего Договора с момента их подписания Сторонами.

9.2. Настоящий Договор составлен в четырех экземплярах, имеющих равную юридическую силу. Один экземпляр для Стороны – 2, три экземпляра для Стороны-1.

9.3. Неотъемлемыми частями Договора являются:

- Приложение № 1 «Характеристики размещения нестационарного торгового объекта»;

- Приложение № 2 «Схема благоустройства прилегающей территории»;

- Приложение № 3 «Внешний вид торгового объекта в соответствии с утвержденным архитектурным обликом».

#### 10. Адреса, банковские реквизиты и подписи Сторон

Сторона 1

Сторона 2

Приложение №1  
к договору на право размещения  
нестационарного торгового объекта  
от "\_\_\_" \_\_\_\_\_ 20\_\_ N \_\_\_\_\_

#### Характеристики размещения нестационарного торгового объекта

N	Адресные ориентиры нестационарного торгового объекта	Номер НТО	Тип НТО	Специализация НТО	Общая площадь НТО, м	Срок действия договора
12	Новомытищинский пр-т, вблизи д.5	372	Павильон	Продовольственные товары	50,00	до 31.12.2029

Подписи Сторон:

Сторона 1:

Сторона 2:

Приложение №2  
к договору на право размещения  
нестационарного торгового объекта  
от "\_\_\_" \_\_\_\_\_ 20\_\_ г. № \_\_\_\_\_

#### СХЕМА БЛАГОУСТРОЙСТВА ПРИЛЕГАЮЩЕЙ ТЕРРИТОРИИ, по адресу: Новомытищинский пр-т, вблизи д.5

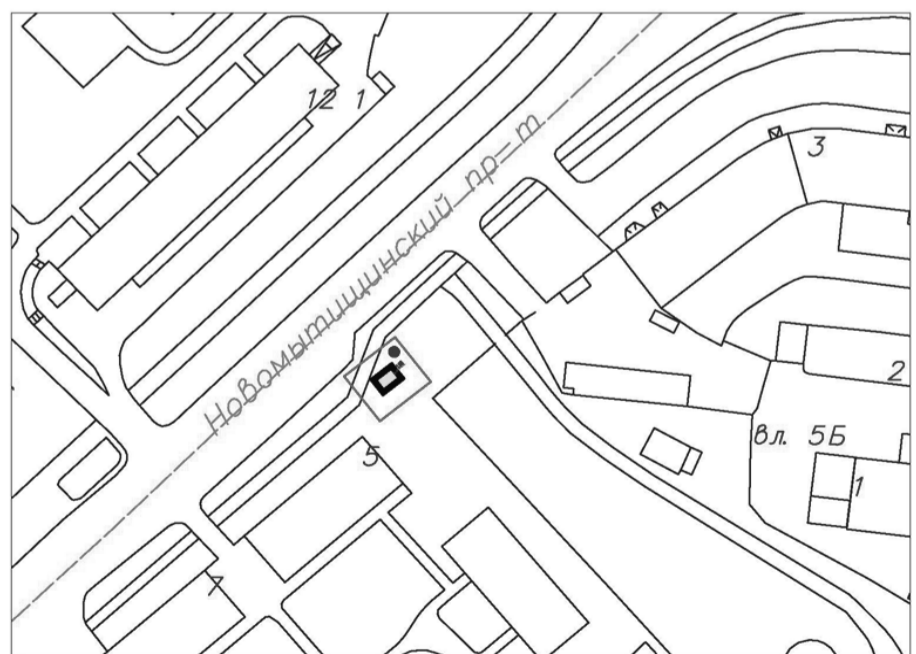

■ – Нестационарный торговый объект  
● – Контейнер для мусора

■ – Твердое покрытие в пределах 1 м.  
□ – Прилегающая территория к торговому объекту в пределах 5 м.

Подписи Сторон:

Сторона 1:

Сторона 2:

Приложение №3  
к договору на право размещения  
нестационарного торгового объекта  
от «\_\_\_» \_\_\_\_\_ 20\_\_ №\_\_\_\_\_

**ВНЕШНИЙ ВИД ТОРГОВОГО ОБЪЕКТА  
В СООТВЕТСТВИИ С УТВЕРЖДЕННЫМ  
АРХИТЕКТУРНЫМ ОБЛИКОМ**

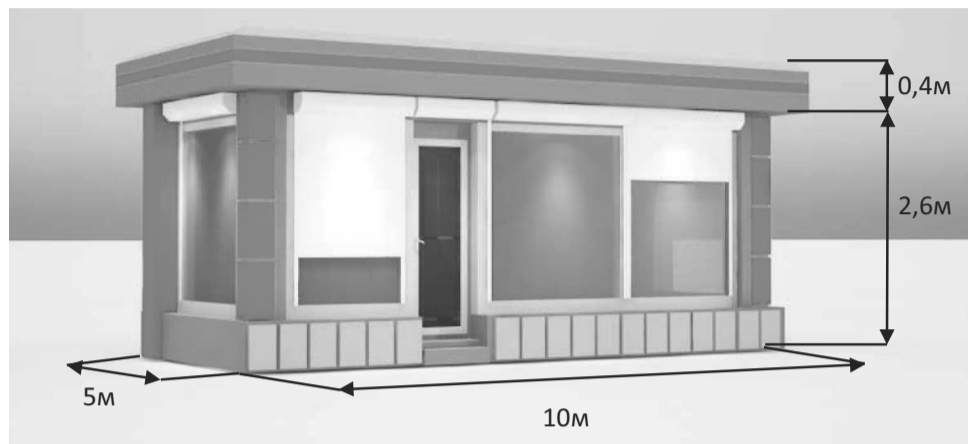

Технические характеристики:

- корпус: композитные материалы с утеплителем;
- остекление: стеклопакет, ПВХ профиль;
- дверь техническая: металлическая или ПВХ, без остекления, утепленная с наружным покрытием композитных материалов в цвет основного цвета киоска;
- дверь входная: металлическая или ПВХ, с остеклением, утепленная с наружным покрытием композитных материалов в цвет основного цвета киоска;
- фризы: пилон, цоколь, парапет из композитных алюминиевых панелей в цветовой гамме согласно специализации (RAL 6024 (зеленый насыщенный)).

Подписи Сторон:

Сторона 1:

Сторона 2:

**Приложение 3 (лот № 13)  
к извещению о проведении  
открытого аукциона в электронной форме  
на право размещения нестационарного торгового объекта**

Примерная форма

Договор N \_\_\_\_\_

на право размещения нестационарного торгового объекта

г. \_\_\_\_\_ "\_\_\_" \_\_\_\_\_ 20\_\_ г.

Московская область

(наименование уполномоченного органа муниципального образования)  
в лице \_\_\_\_\_,  
действующего на основании \_\_\_\_\_, в дальнейшем именуемая "Сторона 1", с одной стороны, и \_\_\_\_\_  
в лице \_\_\_\_\_, действующего на основании \_\_\_\_\_, в дальнейшем именуемая "Сторона 2", с другой стороны, в дальнейшем совместно именуемые "Стороны", на основании протокола \_\_\_\_\_ от "\_\_\_" \_\_\_\_\_ 20\_\_ г. N \_\_\_\_\_ заключили настоящий Договор о нижеследующем:

## 1. Предмет Договора

1.1. В соответствии с настоящим Договором Стороне 2 предоставляется право на размещение нестационарного торгового объекта по адресу (адресному ориентиру), указанному в приложении № 1 к настоящему Договору, за плату, уплачиваемую в бюджет \_\_\_\_\_ (наименование муниципального образования).

## 2. Срок действия Договора

2.1. Настоящий Договор вступает в силу с даты его подписания и действует до "\_\_\_" \_\_\_\_\_, а в части расчетов - до полного его исполнения.

## 3. Оплата по Договору

3.1. Годовой размер платы за размещение нестационарного торгового объекта составляет \_\_\_\_\_, в том числе НДС 20% \_\_\_\_\_ (\_\_\_\_\_) рублей. Указанный размер платы начиная с первого января года, следующего за годом заключения настоящего договора, увеличивается на плановую максимальную ставку инфляции, установленную на соответствующий год федеральным законом о федеральном бюджете. Размер годовой платы считается измененным с 1 января соответственно и подлежит уплате Стороной 2 в измененном размере с указанной даты.

3.2. Оплата по Договору осуществляется в рублях Российской Федерации.

3.3. Плата за размещение нестационарного торгового объекта уплачивается в безналичном порядке по реквизитам Стороны-1, указанным в настоящем договоре, равными платежами ежеквартально до 15 (пятнадцатого) числа первого месяца ка-

лендарного квартала. Датой оплаты считается дата поступления денежных средств на счет Стороны 1.

3.4. Размер платы за неполный календарный квартал определяется путем деления суммы, указанной в пункте 3.1 настоящего договора, на количество календарных дней в году и умножения полученной суммы на количество календарных дней в соответствующем квартале, в котором предоставляется право на размещение нестационарного торгового объекта.

3.5. Плата за размещение нестационарного торгового объекта вносится Стороной 2 с момента подписания Договора в течение всего срока его действия независимо от фактического размещения нестационарного торгового объекта.

3.6. Сторона 2 не вправе уступать права и осуществлять перевод долга по обязательствам, возникшим из заключенного Договора. Обязательства по такому Договору должны быть исполнены Стороной 2 лично, если иное не установлено законодательством Российской Федерации.

## 4. Права и обязанности Сторон

4.1. Сторона 1 обязуется:

4.1.1. Предоставить Стороне 2 право на размещение нестационарного торгового объекта, указанного в приложении № 1 к настоящему Договору, с момента заключения настоящего Договора.

4.1.2. В течение срока действия настоящего Договора не заключать Договор на право размещения нестационарного торгового объекта по адресу (адресному ориентиру), указанному в приложении № 1 к настоящему Договору, с иными лицами.

4.1.3. Направить Стороне 2 сведения об изменении своего почтового адреса, банковских, иных реквизитов в срок не позднее трех календарных дней с момента соответствующих изменений в письменной форме с указанием новых реквизитов. В противном случае все риски, связанные с исполнением Стороной 2 своих обязательств по Договору, несет Сторона 1.

4.2. Сторона 1 имеет право:

4.2.1. Требовать от Стороны 2 надлежащего исполнения обязательств в соответствии с настоящим Договором, а также требовать своевременного устранения выявленных недостатков.

4.2.2. Лично или через специализированные организации осуществлять контроль за выполнением Стороной 2 настоящего Договора.

4.2.3. По истечении пяти календарных дней после окончания срока действия Договора без уведомления Стороны 2 осуществить демонтаж нестационарного торгового объекта при неисполнении в установленный Договором срок этой обязанности Стороной 2.

4.3. Сторона 2 обязуется:

4.3.1. Осуществлять установку и эксплуатацию нестационарного торгового объекта в соответствии с условиями настоящего Договора, Положением «Об организации нестационарной торговой деятельности на территории городского округа Мытищи Московской области» и требованиями законодательства Российской Федерации.

4.3.2. Осуществлять эксплуатацию нестационарного торгового объекта в полном соответствии с характеристиками размещения нестационарного торгового объекта, указанными в приложении № 2 к настоящему Договору.

4.3.3. В течение 2 рабочих дней с момента заключения Договора подать заявление о внесении сведений в торговый реестр Московской области (для хозяйствующих субъектов, не включенных в торговый реестр Московской области).

4.3.4. В течение всего срока действия Договора обеспечить надлежащее состояние и внешний вид нестационарного торгового объекта.

4.3.5. Своевременно производить оплату в соответствии с условиями настоящего Договора.

4.3.6. После монтажа, демонтажа, ремонта нестационарного торгового объекта, иных работ в месте размещения нестационарного торгового объекта и на прилегающей территории привести место размещения нестационарного торгового объекта в первоначальное состояние.

4.3.7. Не позднее пяти календарных дней со дня окончания срока действия настоящего Договора демонтировать нестационарный торговый объект. В случае невыполнения данного условия Сторона-1 производит демонтаж и вывоз нестационарного торгового объекта своими силами с возмещением фактически понесенных затрат со Стороны-2.

4.3.8. В случае расторжения Договора, а также в случае признания его недействительным Сторона 2 обязана произвести демонтаж нестационарного торгового объекта в течение пяти календарных дней и привести место размещения нестационарного торгового объекта в первоначальное состояние.

4.3.9. Направить Стороне 1 сведения об изменении своего почтового адреса, банковских, иных реквизитов в срок не позднее трех календарных дней с момента соответствующих изменений в письменной форме с указанием новых реквизитов.

4.3.10. Обеспечить размещение на Объекте QR-кода с информацией о хозяйствующем субъекте Объекта, месте нахождения, виде, специализации, площади Объекта, основании и периоде размещения, адресе (координатах) размещения, а также инструкцию по распознаванию QR-кода.

4.3.11. Не допускать передачу прав по настоящему договору третьим лицам.

4.4. Сторона 2 имеет право:

4.4.1. Использования места размещения нестационарного торгового объекта для целей, связанных с осуществлением прав владельца нестационарного торгового объекта, в том числе с его эксплуатацией, техническим обслуживанием и демонтажем.

4.4.2. Инициировать досрочное расторжение настоящего Договора по соглашению Сторон, если место размещения нестационарного торгового объекта, в силу обстоятельств, за которые Сторона 2 не отвечает, окажется в состоянии непригодном для использования.

## 5. Ответственность Сторон

5.1. Стороны несут ответственность за невыполнение либо ненадлежащее выполнение условий Договора в соответствии с законодательством Российской Федерации.

5.2. В случае нарушения Стороной 2 сроков оплаты, предусмотренных настоящим Договором, она обязана уплатить неустойку (пени) в размере 0,1% от суммы задолженности за каждый день просрочки в течение 5 (пяти) банковских дней с даты получения соответствующей претензии от Стороны 1.

5.3. В случае размещения нестационарного торгового объекта с нарушением тре-

бований законодательства Российской Федерации Сторона 2 обязана уплатить неустойку (штраф) в размере 10% от суммы, указанной в пункте 3.1 Договора, за каждый факт нарушения, в течение 5 (пяти) банковских дней с даты получения соответствующей претензии Стороны 1.

5.4. Убытки Стороны 1, возникшие в связи с неисполнением (ненадлежащим исполнением) Стороной 2 условий настоящего Договора, взыскиваются в полном размере сверх неустоек, предусмотренных пунктами 5.1 и 5.2 настоящего Договора.

5.5. За ненадлежащее исполнение Стороной 1 обязательств, предусмотренных Договором, начисляется штраф в виде фиксированной суммы в размере 2,5 (две целые и пять десятых) процента платы за Договор.

5.6. Возмещение убытков и уплата неустойки за неисполнение обязательств не освобождает Стороны от исполнения обязательств по Договору.

#### 6. Порядок изменения, прекращения и расторжения Договора

6.1. Договор может быть расторгнут: по соглашению Сторон; в судебном порядке; в связи с односторонним отказом Стороны от исполнения обязательств по настоящему Договору в соответствии с законодательством Российской Федерации и настоящим Договором.

6.2. Настоящий Договор может быть расторгнут Стороной 1 в порядке одностороннего отказа от исполнения Договора в случаях:  
- невнесения в установленный Договором срок платы по настоящему Договору, если просрочка платежа составляет более тридцати календарных дней.  
- неисполнения Стороной 2 обязательств, установленных пп. 4.3.1 - 4.3.5 настоящего Договора.

6.3. В случае одностороннего отказа от исполнения настоящего Договора Сторона 1 обязана направить соответствующее уведомление о расторжении Договора Стороне 2 в письменном виде заказным почтовым отправлением с подтверждением получения отправления Стороной 2, либо нарочно под роспись, либо телеграммой, либо посредством факсимильной связи, либо по адресу электронной почты, либо с использованием иных средств связи и доставки, обеспечивающих фиксирование такого уведомления и получение Стороной 1 подтверждения о его вручении Стороне 2.

Выполнение Стороной 1 указанных выше требований считается надлежащим уведомлением Стороны 2 об одностороннем отказе от исполнения Договора. Датой такого надлежащего уведомления признается дата получения Стороной 1 подтверждения о вручении Стороне 2 указанного уведомления либо дата получения Стороной 1 информации об отсутствии Стороны 2 по ее адресу места нахождения.

При невозможности получения указанных подтверждений либо информации датой такого надлежащего уведомления признается дата по истечении 15 (пятнадцати) календарных дней с даты размещения решения Стороны 1 об одностороннем отказе от исполнения Договора на официальном сайте в информационно-телекоммуникационной сети Интернет Стороны 1.

Решение Стороны 1 об одностороннем отказе от исполнения Договора вступает в силу и Договор считается расторгнутым через 10 (десять) календарных дней с даты надлежащего уведомления Стороной 1 Стороны 2 об одностороннем отказе от исполнения Договора.

6.4. Расторжение Договора по соглашению Сторон производится путем подписания соответствующего соглашения о расторжении.

6.5. В случае досрочного расторжения настоящего Договора на основании п. 6.2 настоящего Договора денежные средства, оплаченные Стороной 2, возврату не подлежат.

#### 7. Порядок разрешения споров

7.1. В случае возникновения любых противоречий, претензий и разногласий, а также споров, связанных с исполнением настоящего Договора, Стороны предпринимают усилия для урегулирования таких противоречий, претензий и разногласий в добровольном порядке с оформлением совместного протокола урегулирования споров.

7.2. Все достигнутые договоренности Стороны оформляют в виде дополнительных соглашений, подписанных Сторонами и скрепленных печатями (при наличии).

7.3. До передачи спора на разрешение суда Стороны принимают меры к его урегулированию в претензионном порядке.

7.4. Претензия должна быть направлена в письменном виде. По полученной претензии Сторона должна дать письменный ответ по существу в срок не позднее 15 (пятнадцати) календарных дней с даты ее получения. Оставление претензии без ответа в установленный срок означает признание требований претензии.

7.5. Если претензионные требования подлежат денежной оценке, в претензии указывается истребуемая сумма и ее полный и обоснованный расчет.

7.6. В подтверждение заявленных требований к претензии должны быть приложены необходимые документы либо выписки из них.

7.7. В претензии могут быть указаны иные сведения, которые, по мнению заявителя, будут способствовать более быстрому и правильному ее рассмотрению, объективному урегулированию спора.

7.8. В случае невыполнения Сторонами своих обязательств и недостижения взаимного согласия споры по настоящему Договору разрешаются в Арбитражном суде Московской области.

#### 8. Форс-мажорные обстоятельства

8.1. Стороны освобождаются за частичное или полное неисполнение обязательств по настоящему Договору, если оно явилось следствием обстоятельств непреодолимой силы.

8.2. Сторона, для которой создалась невозможность исполнения обязательств, обязана в письменной форме в 10-дневный срок письменно известить другую Сторону о наступлении вышеизложенных обстоятельств, предоставив дополнительно подтверждение компетентных органов.

8.3. Невыполнение условий пункта 8.2 Договора лишает Сторону права ссылаться на форс-мажорные обстоятельства при невыполнении обязательств по настоящему Договору.

#### 9. Прочие условия

9.1. Вносимые в настоящий Договор дополнения и изменения оформляются пись-

менно дополнительными соглашениями, которые являются неотъемлемой частью настоящего Договора с момента их подписания Сторонами.

9.2. Настоящий Договор составлен в четырех экземплярах, имеющих равную юридическую силу. Один экземпляр для Стороны – 2, три экземпляра для Стороны-1.

9.3. Неотъемлемыми частями Договора являются:

- Приложение № 1 «Характеристики размещения нестационарного торгового объекта»,

- Приложение № 2 «Схема благоустройства прилегающей территории»,

- Приложение № 3 «Внешний вид торгового объекта в соответствии с утвержденным архитектурным обликом».

#### 10. Адреса, банковские реквизиты и подписи Сторон

Сторона 1

Сторона 2

Приложение №1  
к договору на право размещения  
нестационарного торгового объекта  
от "\_\_\_" \_\_\_\_\_ 20\_\_ N \_\_\_\_\_

#### Характеристики размещения нестационарного торгового объекта

N	Адресные ориентиры нестационарного торгового объекта	Номер НТО	Тип НТО	Специализация НТО	Общая площадь НТО, кв. м	Срок действия договора
13	ул. Белобородова, вблизи д.6	373	Павильон	Продовольственные товары	50,00	до 31.12.2029

Подписи Сторон:

Сторона 1:

Сторона 2:

Приложение №2  
к договору на право размещения  
нестационарного торгового объекта  
от "\_\_\_" \_\_\_\_\_ 20\_\_ г. № \_\_\_\_\_

#### СХЕМА БЛАГОУСТРОЙСТВА ПРИЛЕГАЮЩЕЙ ТЕРРИТОРИИ, по адресу: ул. Белобородова, вблизи д.6

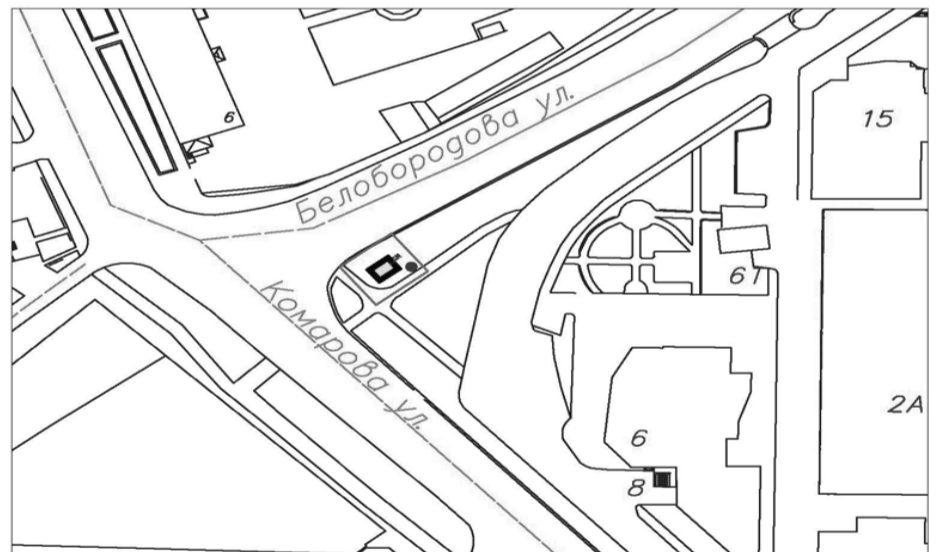

Подписи Сторон:

Сторона 1:

Сторона 2:

Приложение №3  
к договору на право размещения  
нестационарного торгового объекта  
от «\_\_\_» \_\_\_\_\_ 20\_\_ № \_\_\_\_\_

#### ВНЕШНИЙ ВИД ТОРГОВОГО ОБЪЕКТА В СООТВЕТСТВИИ С УТВЕРЖДЕННЫМ АРХИТЕКТУРНЫМ ОБЛИКОМ

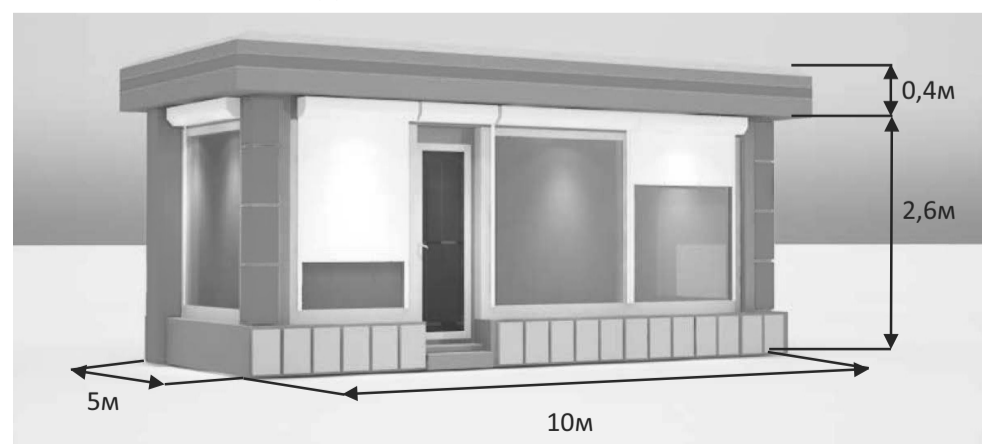



Технические характеристики:  
 - корпус: композитные материалы с утеплителем;  
 - остекление: стеклопакет, ПВХ профиль;  
 - дверь техническая: металлическая или ПВХ, без остекления, утепленная с наружным покрытием композитных материалов в цвет основного цвета киоска;  
 - дверь входная: металлическая или ПВХ, с остеклением, утепленная с наружным покрытием композитных материалов в цвет основного цвета киоска;  
 - фризы: пилоны, цоколь, парапет из композитных алюминиевых панелей в цветовой гамме согласно специализации (RAL 6024 (зеленый насыщенный)).

Подписи Сторон:

Сторона 1:

Сторона 2:

**Приложение 3 (лот № 14)  
к извещению о проведении  
открытого аукциона в электронной форме  
на право размещения нестационарного торгового объекта**

Примерная форма

Договор N \_\_\_\_\_  
на право размещения нестационарного торгового объекта

г. \_\_\_\_\_ "\_\_\_" \_\_\_\_\_ 20\_\_ г.  
Московская область

(наименование уполномоченного органа муниципального образования)

в лице \_\_\_\_\_,  
действующего на основании \_\_\_\_\_, в дальнейшем именуемая "Сторона 1", с одной стороны, и \_\_\_\_\_,  
в лице \_\_\_\_\_, действующего на основании \_\_\_\_\_, в дальнейшем именуемая "Сторона 2", с другой стороны, в дальнейшем совместно именуемые "Стороны", на основании протокола \_\_\_\_\_ от "\_\_\_" \_\_\_\_\_ 20\_\_ г. N \_\_\_\_\_ заключили настоящий Договор о нижеследующем:

**1. Предмет Договора**

1.1. В соответствии с настоящим Договором Стороне 2 предоставляется право на размещение нестационарного торгового объекта по адресу (адресному ориентиру), указанному в приложении № 1 к настоящему Договору, за плату, уплачиваемую в бюджет \_\_\_\_\_ (наименование муниципального образования).

**2. Срок действия Договора**

2.1. Настоящий Договор вступает в силу с даты его подписания и действует до "\_\_\_" \_\_\_\_\_, а в части расчетов - до полного его исполнения.

**3. Оплата по Договору**

3.1. Годовой размер платы за размещение нестационарного торгового объекта составляет \_\_\_\_\_, в том числе НДС 20% \_\_\_\_\_ (\_\_\_\_\_) рублей. Указанный размер платы начиная с первого января года, следующего за годом заключения настоящего договора, увеличивается на плановую максимальную ставку инфляции, установленную на соответствующий год федеральным законом о федеральном бюджете. Размер годовой платы считается измененным с 1 января соответственно и подлежит уплате Стороной 2 в измененном размере с указанной даты.

3.2. Оплата по Договору осуществляется в рублях Российской Федерации.

3.3. Плата за размещение нестационарного торгового объекта уплачивается в безналичном порядке по реквизитам Стороны-1, указанным в настоящем договоре, равными платежами ежеквартально до 15 (пятнадцатого) числа первого месяца календарного квартала. Датой оплаты считается дата поступления денежных средств на счет Стороны 1.

3.4. Размер платы за неполный календарный квартал определяется путем деления суммы, указанной в пункте 3.1 настоящего договора, на количество календарных дней в году и умножения полученной суммы на количество календарных дней в соответствующем квартале, в котором предоставляется право на размещение нестационарного торгового объекта.

3.5. Плата за размещение нестационарного торгового объекта вносится Стороной 2 с момента подписания Договора в течение всего срока его действия независимо от фактического размещения нестационарного торгового объекта.

3.6. Сторона 2 не вправе уступать права и осуществлять перевод долга по обязательствам, возникшим из заключенного Договора. Обязательства по такому Договору должны быть исполнены Стороной 2 лично, если иное не установлено законодательством Российской Федерации.

**4. Права и обязанности Сторон**

4.1. Сторона 1 обязуется:

4.1.1. Предоставить Стороне 2 право на размещение нестационарного торгового объекта, указанного в приложении № 1 к настоящему Договору, с момента заключения настоящего Договора.

4.1.2. В течение срока действия настоящего Договора не заключать Договор на право размещения нестационарного торгового объекта по адресу (адресному ориентиру), указанному в приложении № 1 к настоящему Договору, с иными лицами.

4.1.3. Направить Стороне 2 сведения об изменении своего почтового адреса, банковских, иных реквизитов в срок не позднее трех календарных дней с момента соответствующих изменений в письменной форме с указанием новых реквизитов. В противном случае все риски, связанные с исполнением Стороной 2 своих обязательств по Договору, несет Сторона 1.

4.2. Сторона 1 имеет право:

4.2.1. Требовать от Стороны 2 надлежащего исполнения обязательств в соответ-

ствии с настоящим Договором, а также требовать своевременного устранения выявленных недостатков.

4.2.2. Лично или через специализированные организации осуществлять контроль за выполнением Стороной 2 настоящего Договора.

4.2.3. По истечении пяти календарных дней после окончания срока действия Договора без уведомления Стороны 2 осуществить демонтаж нестационарного торгового объекта при неисполнении в установленный Договором срок этой обязанности Стороной 2.

4.3. Сторона 2 обязуется:

4.3.1. Осуществлять установку и эксплуатацию нестационарного торгового объекта в соответствии с условиями настоящего Договора, Положением «Об организации нестационарной торговой деятельности на территории городского округа Мытищи Московской области» и требованиями законодательства Российской Федерации.

4.3.2. Осуществлять эксплуатацию нестационарного торгового объекта в полном соответствии с характеристиками размещения нестационарного торгового объекта, указанными в приложении № 2 к настоящему Договору.

4.3.3. В течение 2 рабочих дней с момента заключения Договора подать заявление о внесении сведений в торговый реестр Московской области (для хозяйствующих субъектов, не включенных в торговый реестр Московской области).

4.3.4. В течение всего срока действия Договора обеспечить надлежащее состояние и внешний вид нестационарного торгового объекта.

4.3.5. Своевременно производить оплату в соответствии с условиями настоящего Договора.

4.3.6. После монтажа, демонтажа, ремонта нестационарного торгового объекта, иных работ в месте размещения нестационарного торгового объекта и на прилегающей территории привести место размещения нестационарного торгового объекта в первоначальное состояние.

4.3.7. Не позднее пяти календарных дней со дня окончания срока действия настоящего Договора демонтировать нестационарный торговый объект. В случае невыполнения данного условия Сторона-1 производит демонтаж и вывоз нестационарного торгового объекта своими силами с возмещением фактически понесенных затрат со Стороны-2.

4.3.8. В случае расторжения Договора, а также в случае признания его недействительным Сторона 2 обязана произвести демонтаж нестационарного торгового объекта в течение пяти календарных дней и привести место размещения нестационарного торгового объекта в первоначальное состояние.

4.3.9. Направить Стороне 1 сведения об изменении своего почтового адреса, банковских, иных реквизитов в срок не позднее трех календарных дней с момента соответствующих изменений в письменной форме с указанием новых реквизитов.

4.3.10. Обеспечить размещение на Объекте QR-кода с информацией о хозяйствующем субъекте Объекта, месте нахождения, виде, специализации, площади Объекта, основании и периоде размещения, адресе (координатах) размещения, а также инструкцию по распознаванию QR-кода.

4.3.11. Не допускать передачу прав по настоящему договору третьим лицам.

4.4. Сторона 2 имеет право:

4.4.1. Использования места размещения нестационарного торгового объекта для целей, связанных с осуществлением прав владельца нестационарного торгового объекта, в том числе с его эксплуатацией, техническим обслуживанием и демонтажем.

4.4.2. Инициировать досрочное расторжение настоящего Договора по соглашению Сторон, если место размещения нестационарного торгового объекта, в силу обстоятельств, за которые Сторона 2 не отвечает, окажется в состоянии непригодном для использования.

**5. Ответственность Сторон**

5.1. Стороны несут ответственность за невыполнение либо ненадлежащее выполнение условий Договора в соответствии с законодательством Российской Федерации.

5.2. В случае нарушения Стороной 2 сроков оплаты, предусмотренных настоящим Договором, она обязана уплатить неустойку (пени) в размере 0,1% от суммы задолженности за каждый день просрочки в течение 5 (пяти) банковских дней с даты получения соответствующей претензии от Стороны 1.

5.3. В случае размещения нестационарного торгового объекта с нарушением требований законодательства Российской Федерации Сторона 2 обязана уплатить неустойку (штраф) в размере 10% от суммы, указанной в пункте 3.1 Договора, за каждый факт нарушения, в течение 5 (пяти) банковских дней с даты получения соответствующей претензии Стороны 1.

5.4. Убытки Стороны 1, возникшие в связи с неисполнением (ненадлежащим исполнением) Стороной 2 условий настоящего Договора, взыскиваются в полном размере сверх неустоек, предусмотренных пунктами 5.1 и 5.2 настоящего Договора.

5.5. За ненадлежащее исполнение Стороной 1 обязательств, предусмотренных Договором, начисляется штраф в виде фиксированной суммы в размере 2,5 (две целые и пять десятых) процента платы за Договор.

5.6. Возмещение убытков и уплата неустойки за неисполнение обязательств не освобождает Стороны от исполнения обязательств по Договору.

**6. Порядок изменения, прекращения и расторжения Договора**

6.1. Договор может быть расторгнут:

по соглашению Сторон;

в судебном порядке;

в связи с односторонним отказом Стороны от исполнения обязательств по настоящему Договору в соответствии с законодательством Российской Федерации и настоящим Договором.

6.2. Настоящий Договор может быть расторгнут Стороной 1 в порядке одностороннего отказа от исполнения Договора в случаях:

- невнесения в установленный Договором срок платы по настоящему Договору, если просрочка платежа составляет более тридцати календарных дней.

- неисполнения Стороной 2 обязательств, установленных пп. 4.3.1 - 4.3.5 настоящего Договора.

6.3. В случае одностороннего отказа от исполнения настоящего Договора Сторона 1 обязана направить соответствующее уведомление о расторжении Договора Стороне 2 в письменном виде заказным почтовым отправлением с подтверждением получения отправления Стороной 2, либо нарочно под роспись, либо телеграммой, либо посред-

ством факсимильной связи, либо по адресу электронной почты, либо с использованием иных средств связи и доставки, обеспечивающих фиксирование такого уведомления и получение Стороной 1 подтверждения о его вручении Стороне 2.

Выполнение Стороной 1 указанных выше требований считается надлежащим уведомлением Стороны 2 об одностороннем отказе от исполнения Договора. Датой такого надлежащего уведомления признается дата получения Стороной 1 подтверждения о вручении Стороне 2 указанного уведомления либо дата получения Стороной 1 информации об отсутствии Стороны 2 по ее адресу места нахождения.

При невозможности получения указанных подтверждений либо информации датой такого надлежащего уведомления признается дата по истечении 15 (пятнадцати) календарных дней с даты размещения решения Стороны 1 об одностороннем отказе от исполнения Договора на официальном сайте в информационно-телекоммуникационной сети Интернет Стороны 1.

Решение Стороны 1 об одностороннем отказе от исполнения Договора вступает в силу и Договор считается расторгнутым через 10 (десять) календарных дней с даты надлежащего уведомления Стороной 1 Стороны 2 об одностороннем отказе от исполнения Договора.

6.4. Расторжение Договора по соглашению Сторон производится путем подписания соответствующего соглашения о расторжении.

6.5. В случае досрочного расторжения настоящего Договора на основании п. 6.2 настоящего Договора денежные средства, оплаченные Стороной 2, возврату не подлежат.

#### 7. Порядок разрешения споров

7.1. В случае возникновения любых противоречий, претензий и разногласий, а также споров, связанных с исполнением настоящего Договора, Стороны предпринимают усилия для урегулирования таких противоречий, претензий и разногласий в добровольном порядке с оформлением совместного протокола урегулирования споров.

7.2. Все достигнутые договоренности Стороны оформляют в виде дополнительных соглашений, подписанных Сторонами и скрепленных печатями (при наличии).

7.3. До передачи спора на разрешение суда Стороны принимают меры к его урегулированию в претензионном порядке.

7.4. Претензия должна быть направлена в письменном виде. По полученной претензии Сторона должна дать письменный ответ по существу в срок не позднее 15 (пятнадцати) календарных дней с даты ее получения. Оставление претензии без ответа в установленный срок означает признание требований претензии.

7.5. Если претензионные требования подлежат денежной оценке, в претензии указывается истребуемая сумма и ее полный и обоснованный расчет.

7.6. В подтверждение заявленных требований к претензии должны быть приложены необходимые документы либо выписки из них.

7.7. В претензии могут быть указаны иные сведения, которые, по мнению заявителя, будут способствовать более быстрому и правильному ее рассмотрению, объективному урегулированию спора.

7.8. В случае невыполнения Сторонами своих обязательств и недостижения взаимного согласия споры по настоящему Договору разрешаются в Арбитражном суде Московской области.

#### 8. Форс-мажорные обстоятельства

8.1. Стороны освобождаются за частичное или полное неисполнение обязательств по настоящему Договору, если оно явилось следствием обстоятельств непреодолимой силы.

8.2. Сторона, для которой создалась невозможность исполнения обязательств, обязана в письменной форме в 10-дневный срок письменно известить другую Сторону о наступлении вышеизложенных обстоятельств, предоставив дополнительно подтверждение компетентных органов.

8.3. Невыполнение условий пункта 8.2 Договора лишает Сторону права ссылаться на форс-мажорные обстоятельства при невыполнении обязательств по настоящему Договору.

#### 9. Прочие условия

9.1. Вносимые в настоящий Договор дополнения и изменения оформляются письменно дополнительными соглашениями, которые являются неотъемлемой частью настоящего Договора с момента их подписания Сторонами.

9.2. Настоящий Договор составлен в четырех экземплярах, имеющих равную юридическую силу. Один экземпляр для Стороны – 2, три экземпляра для Стороны-1.

9.3. Неотъемлемыми частями Договора являются:

- Приложение № 1 «Характеристики размещения нестационарного торгового объекта»,
- Приложение № 2 «Схема благоустройства прилегающей территории»,
- Приложение № 3 «Внешний вид торгового объекта в соответствии с утвержденным архитектурным обликом».

#### 10. Адреса, банковские реквизиты и подписи Сторон

Сторона 1

Сторона 2

Приложение №1  
к договору на право размещения  
нестационарного торгового объекта  
от "\_\_\_" \_\_\_\_\_ 20\_\_ N \_\_\_\_\_

#### Характеристики размещения нестационарного торгового объекта

N	Адресные ориентиры нестационарного торгового объекта	Номер НТО	Тип НТО	Специализация НТО	Общая площадь НТО, м	Срок действия договора
14	ул. Щербакова, вблизи д.16/14	374	Павильон	Продовольственные товары	50,00	до 31.12.2029

Подписи Сторон:

Сторона 1:

Сторона 2:

Приложение №2  
к договору на право размещения  
нестационарного торгового объекта  
от "\_\_\_" \_\_\_\_\_ 20\_\_ г. № \_\_\_\_\_

#### СХЕМА БЛАГОУСТРОЙСТВА ПРИЛЕГАЮЩЕЙ ТЕРРИТОРИИ, по адресу: ул. Щербакова, вблизи д.16/14

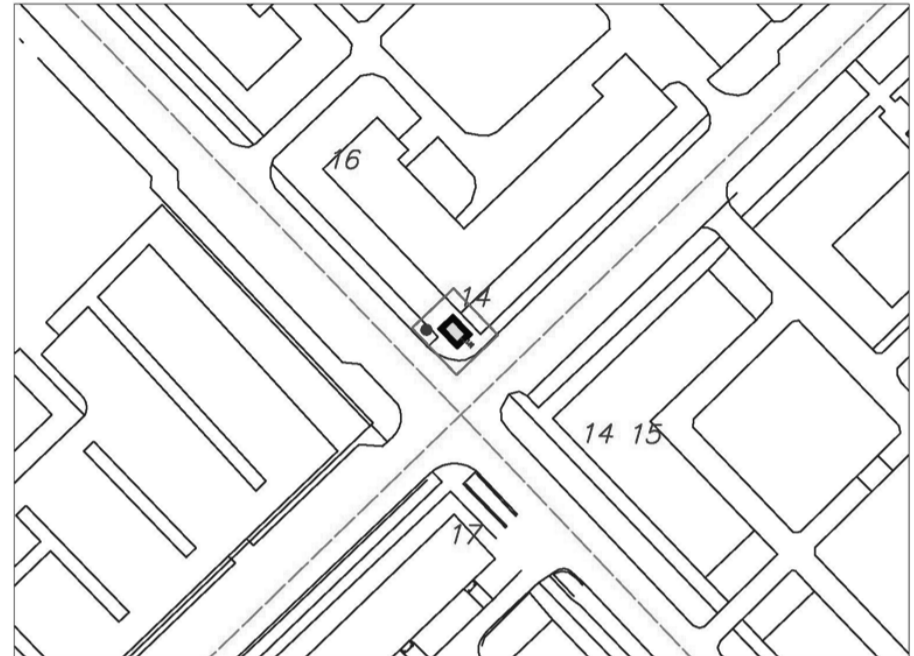

- Нестационарный торговый объект
- Твердое покрытие в пределах 1 м.
- Контейнер для мусора
- Прилегающая территория к торговому объекту в пределах 5 м.

Подписи Сторон:

Сторона 1:

Сторона 2:

Приложение №3  
к договору на право размещения  
нестационарного торгового объекта  
от «\_\_\_» \_\_\_\_\_ 20\_\_ № \_\_\_\_\_

#### ВНЕШНИЙ ВИД ТОРГОВОГО ОБЪЕКТА В СООТВЕТСТВИИ С УТВЕРЖДЕННЫМ АРХИТЕКТУРНЫМ ОБЛИКОМ

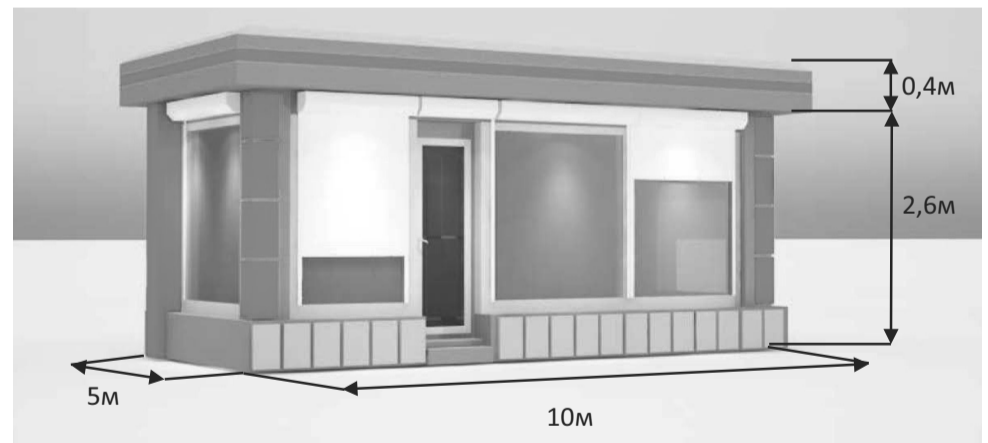

Технические характеристики:

- корпус: композитные материалы с утеплителем;
- остекление: стеклопакет, ПВХ профиль;
- дверь техническая: металлическая или ПВХ, без остекления, утепленная с наружным покрытием композитных материалов в цвет основного цвета киоска;
- дверь входная: металлическая или ПВХ, с остеклением, утепленная с наружным покрытием композитных материалов в цвет основного цвета киоска;
- фриззы: пилон, цоколь, парапет из композитных алюминиевых панелей в цветовой гамме согласно специализации (RAL 6024 (зеленый насыщенный)).

Подписи Сторон:

Сторона 1:

Сторона 2:

Приложение 3 (лот № 15)  
к извещению о проведении  
открытого аукциона в электронной форме  
на право размещения нестационарного торгового объекта

Примерная форма

Договор N \_\_\_\_\_  
на право размещения нестационарного торгового объекта  
г. \_\_\_\_\_ "\_\_\_" \_\_\_\_\_ 20\_\_ г.  
Московская область  
\_\_\_\_\_  
(наименование уполномоченного органа муниципального образования)  
в лице \_\_\_\_\_,  
действующего на основании \_\_\_\_\_, в дальнейшем именуемая "Сторона 1", с одной стороны, и \_\_\_\_\_  
в лице \_\_\_\_\_, действующего на основании \_\_\_\_\_, в дальнейшем именуемая "Сторона 2", с другой стороны, в дальнейшем совместно именуемые "Стороны", на основании протокола \_\_\_\_\_ от "\_\_\_" \_\_\_\_\_ 20\_\_ г. N \_\_\_\_\_ заключили настоящий Договор о нижеследующем:

#### 1. Предмет Договора

1.1. В соответствии с настоящим Договором Стороне 2 предоставляется право на размещение нестационарного торгового объекта по адресу (адресному ориентиру), указанному в приложении № 1 к настоящему Договору, за плату, уплачиваемую в бюджет \_\_\_\_\_  
(наименование муниципального образования).

#### 2. Срок действия Договора

2.1. Настоящий Договор вступает в силу с даты его подписания и действует до "\_\_\_" \_\_\_\_\_, а в части расчетов - до полного его исполнения.

#### 3. Оплата по Договору

3.1. Годовой размер платы за размещение нестационарного торгового объекта составляет \_\_\_\_\_, в том числе НДС 20% \_\_\_\_\_ (\_\_\_\_\_) рублей. Указанный размер платы начиная с первого января года, следующего за годом заключения настоящего договора, увеличивается на плановую максимальную ставку инфляции, установленную на соответствующий год федеральным законом о федеральном бюджете. Размер годовой платы считается измененным с 1 января соответственно и подлежит уплате Стороной 2 в измененном размере с указанной даты.

3.2. Оплата по Договору осуществляется в рублях Российской Федерации.

3.3. Плата за размещение нестационарного торгового объекта уплачивается в безналичном порядке по реквизитам Стороны-1, указанным в настоящем договоре, равными платежами ежеквартально до 15 (пятнадцатого) числа первого месяца календарного квартала. Датой оплаты считается дата поступления денежных средств на счет Стороны 1.

3.4. Размер платы за неполный календарный квартал определяется путем деления суммы, указанной в пункте 3.1 настоящего договора, на количество календарных дней в году и умножения полученной суммы на количество календарных дней в соответствующем квартале, в котором предоставляется право на размещение нестационарного торгового объекта.

3.5. Плата за размещение нестационарного торгового объекта вносится Стороной 2 с момента подписания Договора в течение всего срока его действия независимо от фактического размещения нестационарного торгового объекта.

3.6. Сторона 2 не вправе уступать права и осуществлять перевод долга по обязательствам, возникшим из заключенного Договора. Обязательства по такому Договору должны быть исполнены Стороной 2 лично, если иное не установлено законодательством Российской Федерации.

#### 4. Права и обязанности Сторон

4.1. Сторона 1 обязуется:

4.1.1. Предоставить Стороне 2 право на размещение нестационарного торгового объекта, указанного в приложении № 1 к настоящему Договору, с момента заключения настоящего Договора.

4.1.2. В течение срока действия настоящего Договора не заключать Договор на право размещения нестационарного торгового объекта по адресу (адресному ориентиру), указанному в приложении № 1 к настоящему Договору, с иными лицами.

4.1.3. Направить Стороне 2 сведения об изменении своего почтового адреса, банковских, иных реквизитов в срок не позднее трех календарных дней с момента соответствующих изменений в письменной форме с указанием новых реквизитов. В противном случае все риски, связанные с исполнением Стороной 2 своих обязательств по Договору, несет Сторона 1.

4.2. Сторона 1 имеет право:

4.2.1. Требовать от Стороны 2 надлежащего исполнения обязательств в соответствии с настоящим Договором, а также требовать своевременного устранения выявленных недостатков.

4.2.2. Лично или через специализированные организации осуществлять контроль за выполнением Стороной 2 настоящего Договора.

4.2.3. По истечении пяти календарных дней после окончания срока действия Договора без уведомления Стороны 2 осуществить демонтаж нестационарного торгового объекта при неисполнении в установленный Договором срок этой обязанности Стороной 2.

4.3. Сторона 2 обязуется:

4.3.1. Осуществлять установку и эксплуатацию нестационарного торгового объекта в соответствии с условиями настоящего Договора, Положением «Об организации нестационарной торговой деятельности на территории городского округа Мытищи Московской области» и требованиями законодательства Российской Федерации.

4.3.2. Осуществлять эксплуатацию нестационарного торгового объекта в полном соответствии с характеристиками размещения нестационарного торгового объекта, указанными в приложении № 2 к настоящему Договору.

4.3.3. В течение 2 рабочих дней с момента заключения Договора подать заявление о внесении сведений в торговый реестр Московской области (для хозяйствующих субъектов, не включенных в торговый реестр Московской области).

4.3.4. В течение всего срока действия Договора обеспечить надлежащее состояние и внешний вид нестационарного торгового объекта.

4.3.5. Своевременно производить оплату в соответствии с условиями настоящего Договора.

4.3.6. После монтажа, демонтажа, ремонта нестационарного торгового объекта, иных работ в месте размещения нестационарного торгового объекта и на прилегающей территории привести место размещения нестационарного торгового объекта в первоначальное состояние.

4.3.7. Не позднее пяти календарных дней со дня окончания срока действия настоящего Договора демонтировать нестационарный торговый объект. В случае невыполнения данного условия Сторона-1 производит демонтаж и вывоз нестационарного торгового объекта своими силами с возмещением фактически понесенных затрат со Стороны-2.

4.3.8. В случае расторжения Договора, а также в случае признания его недействительным Сторона 2 обязана произвести демонтаж нестационарного торгового объекта в течение пяти календарных дней и привести место размещения нестационарного торгового объекта в первоначальное состояние.

4.3.9. Направить Стороне 1 сведения об изменении своего почтового адреса, банковских, иных реквизитов в срок не позднее трех календарных дней с момента соответствующих изменений в письменной форме с указанием новых реквизитов.

4.3.10. Обеспечить размещение на Объекте QR-кода с информацией о хозяйствующем субъекте Объекта, месте нахождения, виде, специализации, площади Объекта, основании и периоде размещения, адресе (координатах) размещения, а также инструкцию по распознаванию QR-кода.

4.3.11. Не допускать передачу прав по настоящему договору третьим лицам.

4.4. Сторона 2 имеет право:

4.4.1. Использования места размещения нестационарного торгового объекта для целей, связанных с осуществлением прав владельца нестационарного торгового объекта, в том числе с его эксплуатацией, техническим обслуживанием и демонтажем.

4.4.2. Инициировать досрочное расторжение настоящего Договора по соглашению Сторон, если место размещения нестационарного торгового объекта, в силу обстоятельств, за которые Сторона 2 не отвечает, окажется в состоянии непригодном для использования.

#### 5. Ответственность Сторон

5.1. Стороны несут ответственность за невыполнение либо ненадлежащее выполнение условий Договора в соответствии с законодательством Российской Федерации.

5.2. В случае нарушения Стороной 2 сроков оплаты, предусмотренных настоящим Договором, она обязана уплатить неустойку (пени) в размере 0,1% от суммы задолженности за каждый день просрочки в течение 5 (пяти) банковских дней с даты получения соответствующей претензии от Стороны 1.

5.3. В случае размещения нестационарного торгового объекта с нарушением требований законодательства Российской Федерации Сторона 2 обязана уплатить неустойку (штраф) в размере 10% от суммы, указанной в пункте 3.1 Договора, за каждый факт нарушения, в течение 5 (пяти) банковских дней с даты получения соответствующей претензии Стороны 1.

5.4. Убытки Стороны 1, возникшие в связи с неисполнением (ненадлежащим исполнением) Стороной 2 условий настоящего Договора, взыскиваются в полном размере сверх неустоек, предусмотренных пунктами 5.1 и 5.2 настоящего Договора.

5.5. За ненадлежащее исполнение Стороной 1 обязательств, предусмотренных Договором, начисляется штраф в виде фиксированной суммы в размере 2,5 (две целые и пять десятых) процента платы за Договор.

5.6. Возмещение убытков и уплата неустойки за неисполнение обязательств не освобождает Стороны от исполнения обязательств по Договору.

#### 6. Порядок изменения, прекращения и расторжения Договора

6.1. Договор может быть расторгнут:

по соглашению Сторон;

в судебном порядке;

в связи с односторонним отказом Стороны от исполнения обязательств по настоящему Договору в соответствии с законодательством Российской Федерации и настоящим Договором.

6.2. Настоящий Договор может быть расторгнут Стороной 1 в порядке одностороннего отказа от исполнения Договора в случаях:

- невнесения в установленный Договором срок платы по настоящему Договору, если просрочка платежа составляет более тридцати календарных дней.

- неисполнения Стороной 2 обязательств, установленных пп. 4.3.1 - 4.3.5 настоящего Договора.

6.3. В случае одностороннего отказа от исполнения настоящего Договора Сторона 1 обязана направить соответствующее уведомление о расторжении Договора Стороне 2 в письменном виде заказным почтовым отправлением с подтверждением получения отправления Стороной 2, либо нарочно под расписку, либо телеграммой, либо посредством факсимильной связи, либо по адресу электронной почты, либо с использованием иных средств связи и доставки, обеспечивающих фиксирование такого уведомления и получение Стороной 1 подтверждения о его вручении Стороне 2.

Выполнение Стороной 1 указанных выше требований считается надлежащим уведомлением Стороны 2 об одностороннем отказе от исполнения Договора. Датой такого надлежащего уведомления признается дата получения Стороной 1 подтверждения о вручении Стороне 2 указанного уведомления либо дата получения Стороной 1 информации об отсутствии Стороны 2 по ее адресу места нахождения.

При невозможности получения указанных подтверждений либо информации датой такого надлежащего уведомления признается дата по истечении 15 (пятнадцати) календарных дней с даты размещения решения Стороны 1 об одностороннем отказе от исполнения Договора на официальном сайте в информационно-телекоммуникационной сети Интернет Стороны 1.

Решение Стороны 1 об одностороннем отказе от исполнения Договора вступает в силу и Договор считается расторгнутым через 10 (десять) календарных дней с даты надлежащего уведомления Стороной 1 Стороны 2 об одностороннем отказе от исполнения Договора.

6.4. Расторжение Договора по соглашению Сторон производится путем подписания соответствующего соглашения о расторжении.

6.5. В случае досрочного расторжения настоящего Договора на основании п. 6.2

настоящего Договора денежные средства, оплаченные Стороной 2, возврату не подлежат.

7. Порядок разрешения споров

7.1. В случае возникновения любых противоречий, претензий и разногласий, а также споров, связанных с исполнением настоящего Договора, Стороны предпринимают усилия для урегулирования таких противоречий, претензий и разногласий в добровольном порядке с оформлением совместного протокола урегулирования споров.

7.2. Все достигнутые договоренности Стороны оформляют в виде дополнительных соглашений, подписанных Сторонами и скрепленных печатями (при наличии).

7.3. До передачи спора на разрешение суда Стороны принимают меры к его урегулированию в претензионном порядке.

7.4. Претензия должна быть направлена в письменном виде. По полученной претензии Сторона должна дать письменный ответ по существу в срок не позднее 15 (пятнадцати) календарных дней с даты ее получения. Оставление претензии без ответа в установленный срок означает признание требований претензии.

7.5. Если претензионные требования подлежат денежной оценке, в претензии указывается истребуемая сумма и ее полный и обоснованный расчет.

7.6. В подтверждение заявленных требований к претензии должны быть приложены необходимые документы либо выписки из них.

7.7. В претензии могут быть указаны иные сведения, которые, по мнению заявителя, будут способствовать более быстрому и правильному ее рассмотрению, объективному урегулированию спора.

7.8. В случае невыполнения Сторонами своих обязательств и недостижения взаимного согласия споры по настоящему Договору разрешаются в Арбитражном суде Московской области.

8. Форс-мажорные обстоятельства

8.1. Стороны освобождаются за частичное или полное неисполнение обязательств по настоящему Договору, если оно явилось следствием обстоятельств непреодолимой силы.

8.2. Сторона, для которой создалась невозможность исполнения обязательств, обязана в письменной форме в 10-дневный срок письменно известить другую Сторону о наступлении вышеизложенных обстоятельств, предоставив дополнительно подтверждение компетентных органов.

8.3. Невыполнение условий пункта 8.2 Договора лишает Сторону права ссылаться на форс-мажорные обстоятельства при невыполнении обязательств по настоящему Договору.

9. Прочие условия

9.1. Вносимые в настоящий Договор дополнения и изменения оформляются письменно дополнительными соглашениями, которые являются неотъемлемой частью настоящего Договора с момента их подписания Сторонами.

9.2. Настоящий Договор составлен в четырех экземплярах, имеющих равную юридическую силу. Один экземпляр для Стороны – 2, три экземпляра для Стороны-1.

9.3. Неотъемлемыми частями Договора являются:

- Приложение № 1 «Характеристики размещения нестационарного торгового объекта»,
- Приложение № 2 «Схема благоустройства прилегающей территории»,
- Приложение № 3 «Внешний вид торгового объекта в соответствии с утвержденным архитектурным обликом».

10. Адреса, банковские реквизиты и подписи Сторон

Сторона 1

Сторона 2

Приложение №1  
к договору на право размещения  
нестационарного торгового объекта  
от "\_\_\_" \_\_\_\_\_ 20\_\_ N \_\_\_\_\_

Характеристики размещения нестационарного торгового объекта

N	Адресные ориентиры нестационарного торгового объекта	Номер НТО	Тип НТО	Специализация НТО	Общая площадь НТО, м	Срок действия договора
15	ул. Летная, вблизи д.18 к.	375	Павильон	Овощи-фрукты	50,00	до 31.12.2029

Подписи Сторон:

Сторона 1:

Сторона 2:

Приложение №2  
к договору на право размещения  
нестационарного торгового объекта  
от "\_\_\_" \_\_\_\_\_ 20\_\_ г. № \_\_\_\_\_

СХЕМА БЛАГОУСТРОЙСТВА  
ПРИЛЕГАЮЩЕЙ ТЕРРИТОРИИ,  
по адресу: ул. Летная, вблизи д.18 к.1

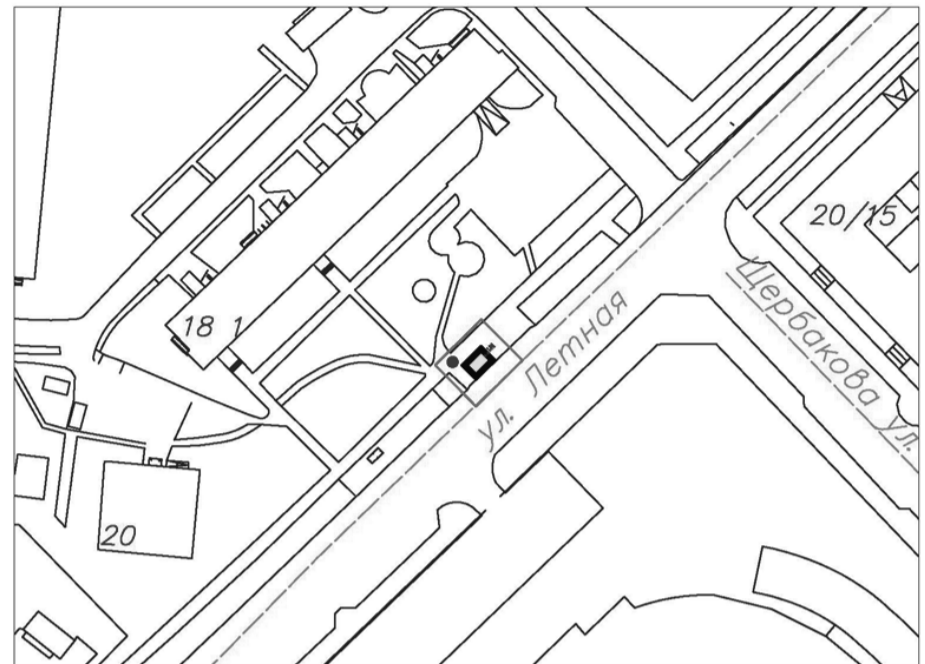

- Нестационарный торговый объект
- Твердое покрытие в пределах 1 м.
- Контейнер для мусора
- Прилегающая территория к торговому объекту в пределах 5 м.

Подписи Сторон:

Сторона 1:

Сторона 2:

Приложение №3  
к договору на право размещения  
нестационарного торгового объекта  
от «\_\_\_» \_\_\_\_\_ 20\_\_ № \_\_\_\_\_

ВНЕШНИЙ ВИД ТОРГОВОГО ОБЪЕКТА  
В СООТВЕТСТВИИ С УТВЕРЖДЕННЫМ  
АРХИТЕКТУРНЫМ ОБЛИКОМ

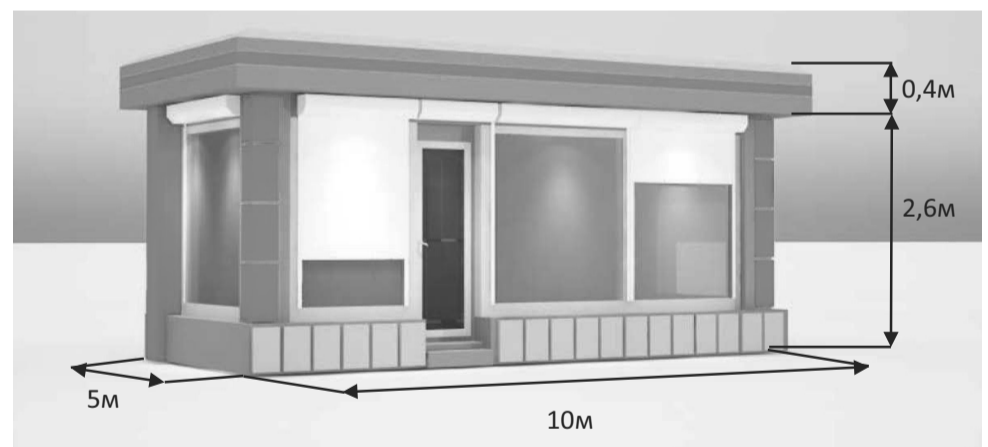

- Технические характеристики:
- корпус: композитные материалы с утеплителем;
  - остекление: стеклопакет, ПВХ профиль;
  - дверь техническая: металлическая или ПВХ, без остекления, утепленная с наружным покрытием композитных материалов в цвет основного цвета киоска;
  - дверь входная: металлическая или ПВХ, с остеклением, утепленная с наружным покрытием композитных материалов в цвет основного цвета киоска;
  - фризы: пилоны, цоколь, парапет из композитных алюминиевых панелей в цветовой гамме согласно специализации (RAL 6024 (зеленый насыщенный)).

Подписи Сторон:

Сторона 1:

Сторона 2:

Приложение 3 (лот № 16)  
к извещению о проведении  
открытого аукциона в электронной форме  
на право размещения нестационарного торгового объекта

Примерная форма

Договор N \_\_\_\_\_  
на право размещения нестационарного торгового объекта  
г. \_\_\_\_\_ "\_\_\_" \_\_\_\_\_ 20\_\_ г.  
Московская область

(наименование уполномоченного органа муниципального образования)  
в лице \_\_\_\_\_, действующего на основании \_\_\_\_\_, в дальнейшем именуемая "Сторона 1", с одной стороны, и \_\_\_\_\_ в лице \_\_\_\_\_, действующего на основании \_\_\_\_\_, в дальнейшем именуемая "Сторона 2", с другой стороны, в дальнейшем совместно именуемые "Стороны", на основании протокола \_\_\_\_\_ от "\_\_\_" \_\_\_\_\_ 20\_\_ г. № \_\_\_\_\_ заключили настоящий Договор о нижеследующем:

### 1. Предмет Договора

1.1. В соответствии с настоящим Договором Стороне 2 предоставляется право на размещение нестационарного торгового объекта по адресу (адресному ориентиру), указанному в приложении № 1 к настоящему Договору, за плату, уплачиваемую в бюджет \_\_\_\_\_ (наименование муниципального образования).

### 2. Срок действия Договора

2.1. Настоящий Договор вступает в силу с даты его подписания и действует до "\_\_\_" \_\_\_\_\_, а в части расчетов - до полного его исполнения.

### 3. Оплата по Договору

3.1. Годовой размер платы за размещение нестационарного торгового объекта составляет \_\_\_\_\_, в том числе НДС 20% \_\_\_\_\_ (\_\_\_\_\_) рублей. Указанный размер платы начиная с первого января года, следующего за годом заключения настоящего договора, увеличивается на плановую максимальную ставку инфляции, установленную на соответствующий год федеральным законом о федеральном бюджете. Размер годовой платы считается измененным с 1 января соответственно и подлежит уплате Стороной 2 в измененном размере с указанной даты.

3.2. Оплата по Договору осуществляется в рублях Российской Федерации.

3.3. Плата за размещение нестационарного торгового объекта уплачивается в безналичном порядке по реквизитам Стороны-1, указанным в настоящем договоре, равными платежами ежеквартально до 15 (пятнадцатого) числа первого месяца календарного квартала. Датой оплаты считается дата поступления денежных средств на счет Стороны 1.

3.4. Размер платы за неполный календарный квартал определяется путем деления суммы, указанной в пункте 3.1 настоящего договора, на количество календарных дней в году и умножения полученной суммы на количество календарных дней в соответствующем квартале, в котором предоставляется право на размещение нестационарного торгового объекта.

3.5. Плата за размещение нестационарного торгового объекта вносится Стороной 2 с момента подписания Договора в течение всего срока его действия независимо от фактического размещения нестационарного торгового объекта.

3.6. Сторона 2 не вправе уступать права и осуществлять перевод долга по обязательствам, возникшим из заключенного Договора. Обязательства по такому Договору должны быть исполнены Стороной 2 лично, если иное не установлено законодательством Российской Федерации.

### 4. Права и обязанности Сторон

4.1. Сторона 1 обязуется:

4.1.1. Предоставить Стороне 2 право на размещение нестационарного торгового объекта, указанного в приложении № 1 к настоящему Договору, с момента заключения настоящего Договора.

4.1.2. В течение срока действия настоящего Договора не заключать Договор на право размещения нестационарного торгового объекта по адресу (адресному ориентиру), указанному в приложении № 1 к настоящему Договору, с иными лицами.

4.1.3. Направить Стороне 2 сведения об изменении своего почтового адреса, банковских, иных реквизитов в срок не позднее трех календарных дней с момента соответствующих изменений в письменной форме с указанием новых реквизитов. В противном случае все риски, связанные с исполнением Стороной 2 своих обязательств по Договору, несет Сторона 1.

4.2. Сторона 1 имеет право:

4.2.1. Требовать от Стороны 2 надлежащего исполнения обязательств в соответствии с настоящим Договором, а также требовать своевременного устранения выявленных недостатков.

4.2.2. Лично или через специализированные организации осуществлять контроль за выполнением Стороной 2 настоящего Договора.

4.2.3. По истечении пяти календарных дней после окончания срока действия Договора без уведомления Стороны 2 осуществить демонтаж нестационарного торгового объекта при неисполнении в установленный Договором срок этой обязанности Стороной 2.

4.3. Сторона 2 обязуется:

4.3.1. Осуществлять установку и эксплуатацию нестационарного торгового объекта в соответствии с условиями настоящего Договора, Положением «Об организации нестационарной торговой деятельности на территории городского округа Мытищи Московской области» и требованиями законодательства Российской Федерации.

4.3.2. Осуществлять эксплуатацию нестационарного торгового объекта в полном соответствии с характеристиками размещения нестационарного торгового объекта, указанными в приложении № 2 к настоящему Договору.

4.3.3. В течение 2 рабочих дней с момента заключения Договора подать заявление о внесении сведений в торговый реестр Московской области (для хозяйствующих субъектов, не включенных в торговый реестр Московской области).

4.3.4. В течение всего срока действия Договора обеспечить надлежащее состояние и внешний вид нестационарного торгового объекта.

4.3.5. Своевременно производить оплату в соответствии с условиями настоящего Договора.

4.3.6. После монтажа, демонтажа, ремонта нестационарного торгового объекта,

иных работ в месте размещения нестационарного торгового объекта и на прилегающей территории привести место размещения нестационарного торгового объекта в первоначальное состояние.

4.3.7. Не позднее пяти календарных дней со дня окончания срока действия настоящего Договора демонтировать нестационарный торговый объект. В случае невыполнения данного условия Сторона-1 производит демонтаж и вывоз нестационарного торгового объекта своими силами с возмещением фактически понесенных затрат со Стороны-2.

4.3.8. В случае расторжения Договора, а также в случае признания его недействительным Сторона 2 обязана произвести демонтаж нестационарного торгового объекта в течение пяти календарных дней и привести место размещения нестационарного торгового объекта в первоначальное состояние.

4.3.9. Направить Стороне 1 сведения об изменении своего почтового адреса, банковских, иных реквизитов в срок не позднее трех календарных дней с момента соответствующих изменений в письменной форме с указанием новых реквизитов.

4.3.10. Обеспечить размещение на Объекте QR-кода с информацией о хозяйствующем субъекте Объекта, месте нахождения, виде, специализации, площади Объекта, основании и периоде размещения, адресе (координатах) размещения, а также инструкцию по распознаванию QR-кода.

4.3.11. Не допускать передачу прав по настоящему договору третьим лицам.

4.4. Сторона 2 имеет право:

4.4.1. Использовать места размещения нестационарного торгового объекта для целей, связанных с осуществлением прав владельца нестационарного торгового объекта, в том числе с его эксплуатацией, техническим обслуживанием и демонтажем.

4.4.2. Инициировать досрочное расторжение настоящего Договора по соглашению Сторон, если место размещения нестационарного торгового объекта, в силу обстоятельств, за которые Сторона 2 не отвечает, окажется в состоянии непригодном для использования.

### 5. Ответственность Сторон

5.1. Стороны несут ответственность за невыполнение либо ненадлежащее выполнение условий Договора в соответствии с законодательством Российской Федерации.

5.2. В случае нарушения Стороной 2 сроков оплаты, предусмотренных настоящим Договором, она обязана уплатить неустойку (пени) в размере 0,1% от суммы задолженности за каждый день просрочки в течение 5 (пяти) банковских дней с даты получения соответствующей претензии от Стороны 1.

5.3. В случае размещения нестационарного торгового объекта с нарушением требований законодательства Российской Федерации Сторона 2 обязана уплатить неустойку (штраф) в размере 10% от суммы, указанной в пункте 3.1 Договора, за каждый факт нарушения, в течение 5 (пяти) банковских дней с даты получения соответствующей претензии Стороны 1.

5.4. Убытки Стороны 1, возникшие в связи с неисполнением (ненадлежащим исполнением) Стороной 2 условий настоящего Договора, взыскиваются в полном размере сверх неустоек, предусмотренных пунктами 5.1 и 5.2 настоящего Договора.

5.5. За ненадлежащее исполнение Стороной 1 обязательств, предусмотренных Договором, начисляется штраф в виде фиксированной суммы в размере 2,5 (две целые и пять десятых) процента платы за Договор.

5.6. Возмещение убытков и уплата неустойки за неисполнение обязательств не освобождает Стороны от исполнения обязательств по Договору.

### 6. Порядок изменения, прекращения и расторжения Договора

6.1. Договор может быть расторгнут:

по соглашению Сторон;

в судебном порядке;

в связи с односторонним отказом Стороны от исполнения обязательств по настоящему Договору в соответствии с законодательством Российской Федерации и настоящим Договором.

6.2. Настоящий Договор может быть расторгнут Стороной 1 в порядке одностороннего отказа от исполнения Договора в случаях:

- невнесения в установленный Договором срок платы по настоящему Договору, если просрочка платежа составляет более тридцати календарных дней.

- неисполнения Стороной 2 обязательств, установленных пп. 4.3.1 - 4.3.5 настоящего Договора.

6.3. В случае одностороннего отказа от исполнения настоящего Договора Сторона 1 обязана направить соответствующее уведомление о расторжении Договора Стороне 2 в письменном виде заказным почтовым отправлением с подтверждением получения отправления Стороной 2, либо нарочно под роспись, либо телеграммой, либо посредством факсимильной связи, либо по адресу электронной почты, либо с использованием иных средств связи и доставки, обеспечивающих фиксирование такого уведомления и получение Стороной 1 подтверждения о его вручении Стороне 2.

Выполнение Стороной 1 указанных выше требований считается надлежащим уведомлением Стороны 2 об одностороннем отказе от исполнения Договора. Датой такого надлежащего уведомления признается дата получения Стороной 1 подтверждения о вручении Стороне 2 указанного уведомления либо дата получения Стороной 1 информации об отсутствии Стороны 2 по ее адресу места нахождения.

При невозможности получения указанных подтверждений либо информации датой такого надлежащего уведомления признается дата по истечении 15 (пятнадцати) календарных дней с даты размещения решения Стороны 1 об одностороннем отказе от исполнения Договора на официальном сайте в информационно-телекоммуникационной сети Интернет Стороны 1.

Решение Стороны 1 об одностороннем отказе от исполнения Договора вступает в силу и Договор считается расторгнутым через 10 (десять) календарных дней с даты надлежащего уведомления Стороной 1 Стороны 2 об одностороннем отказе от исполнения Договора.

6.4. Расторжение Договора по соглашению Сторон производится путем подписания соответствующего соглашения о расторжении.

6.5. В случае досрочного расторжения настоящего Договора на основании п. 6.2 настоящего Договора денежные средства, оплаченные Стороной 2, возврату не подлежат.

## 7. Порядок разрешения споров

7.1. В случае возникновения любых противоречий, претензий и разногласий, а также споров, связанных с исполнением настоящего Договора, Стороны предпринимают усилия для урегулирования таких противоречий, претензий и разногласий в добровольном порядке с оформлением совместного протокола урегулирования споров.

7.2. Все достигнутые договоренности Стороны оформляют в виде дополнительных соглашений, подписанных Сторонами и скрепленных печатями (при наличии).

7.3. До передачи спора на разрешение суда Стороны принимают меры к его урегулированию в претензионном порядке.

7.4. Претензия должна быть направлена в письменном виде. По полученной претензии Сторона должна дать письменный ответ по существу в срок не позднее 15 (пятнадцати) календарных дней с даты ее получения. Оставление претензии без ответа в установленный срок означает признание требований претензии.

7.5. Если претензионные требования подлежат денежной оценке, в претензии указывается истребуемая сумма и ее полный и обоснованный расчет.

7.6. В подтверждение заявленных требований к претензии должны быть приложены необходимые документы либо выписки из них.

7.7. В претензии могут быть указаны иные сведения, которые, по мнению заявителя, будут способствовать более быстрому и правильному ее рассмотрению, объективному урегулированию спора.

7.8. В случае невыполнения Сторонами своих обязательств и недостижения взаимного согласия споры по настоящему Договору разрешаются в Арбитражном суде Московской области.

## 8. Форс-мажорные обстоятельства

8.1. Стороны освобождаются за частичное или полное неисполнение обязательств по настоящему Договору, если оно явилось следствием обстоятельств непреодолимой силы.

8.2. Сторона, для которой создалась невозможность исполнения обязательств, обязана в письменной форме в 10-дневный срок письменно известить другую Сторону о наступлении вышеизложенных обстоятельств, предоставив дополнительно подтверждение компетентных органов.

8.3. Невыполнение условий пункта 8.2 Договора лишает Сторону права ссылаться на форс-мажорные обстоятельства при невыполнении обязательств по настоящему Договору.

## 9. Прочие условия

9.1. Вносимые в настоящий Договор дополнения и изменения оформляются письменно дополнительными соглашениями, которые являются неотъемлемой частью настоящего Договора с момента их подписания Сторонами.

9.2. Настоящий Договор составлен в четырех экземплярах, имеющих равную юридическую силу. Один экземпляр для Стороны – 2, три экземпляра для Стороны-1.

9.3. Неотъемлемыми частями Договора являются:

- Приложение № 1 «Характеристики размещения нестационарного торгового объекта»,
- Приложение № 2 «Схема благоустройства прилегающей территории»,
- Приложение № 3 «Внешний вид торгового объекта в соответствии с утвержденным архитектурным обликом».

## 10. Адреса, банковские реквизиты и подписи Сторон

Сторона 1

Сторона 2

Приложение №1  
к договору на право размещения  
нестационарного торгового объекта  
от "\_\_\_" \_\_\_\_\_ 20\_\_ N \_\_\_\_\_

## Характеристики размещения нестационарного торгового объекта

N	Адресные ориентиры нестационарного торгового объекта	Номер НТО	Тип НТО	Специализация НТО	Общая площадь НТО, м	Срок действия договора
16	ул. Летная, вблизи д. 24 к.1	376	Павильон	Овощи-фрукты	50,00	до 31.12.2029

Подписи Сторон:

Сторона 1:

Сторона 2:

Приложение №2  
к договору на право размещения  
нестационарного торгового объекта  
от "\_\_\_" \_\_\_\_\_ 20\_\_ г. № \_\_\_\_\_

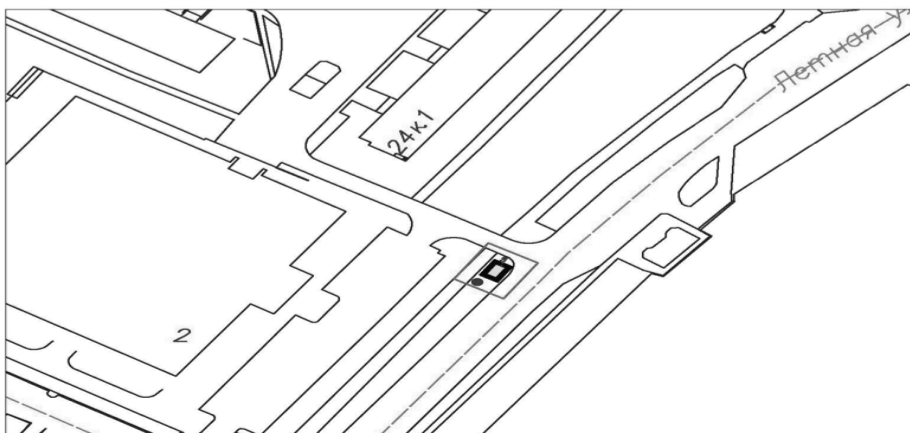
СХЕМА БЛАГОУСТРОЙСТВА  
ПРИЛЕГАЮЩЕЙ ТЕРРИТОРИИ,  
по адресу: ул. Летная, вблизи д. 24 к. 1

- Нестационарный торговый объект
- Контейнер для мусора
- Твердое покрытие в пределах 1 м.
- Прилегающая территория к торговому объекту в пределах 5 м.

Подписи Сторон:

Сторона 1:

Сторона 2:

Приложение №3  
к договору на право размещения  
нестационарного торгового объекта  
от «\_\_\_» \_\_\_\_\_ 20\_\_ № \_\_\_\_\_

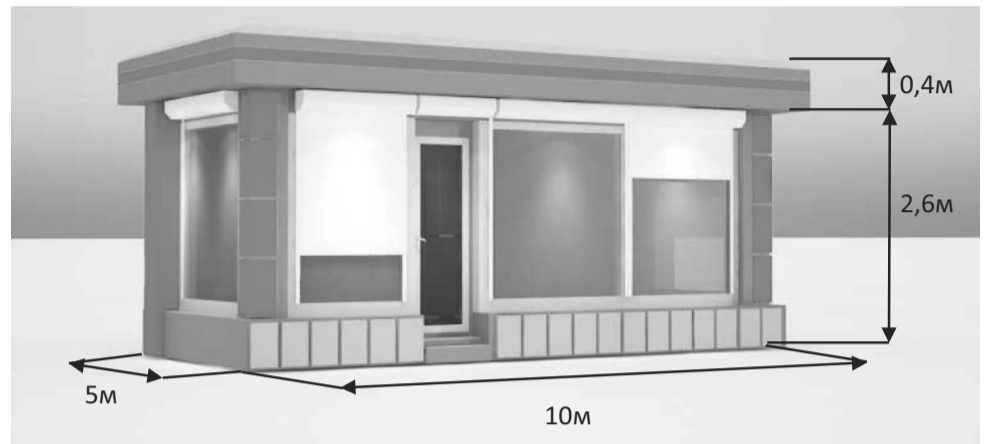
ВНЕШНИЙ ВИД ТОРГОВОГО ОБЪЕКТА  
В СООТВЕТСТВИИ С УТВЕРЖДЕННЫМ  
АРХИТЕКТУРНЫМ ОБЛИКОМ

Технические характеристики:

- корпус: композитные материалы с утеплителем;
- остекление: стеклопакет, ПВХ профиль;
- дверь техническая: металлическая или ПВХ, без остекления, утепленная с наружным покрытием композитных материалов в цвет основного цвета киоска;
- дверь входная: металлическая или ПВХ, с остеклением, утепленная с наружным покрытием композитных материалов в цвет основного цвета киоска;
- фризы: пилон, цоколь, парапет из композитных алюминиевых панелей в цветовой гамме согласно специализации (RAL 6024 (зеленый насыщенный)).

Подписи Сторон:

Сторона 1:

Сторона 2:

Приложение 3 (лот № 17)  
к извещению о проведении  
открытого аукциона в электронной форме  
на право размещения нестационарного торгового объекта

Примерная форма

Договор N \_\_\_\_\_  
на право размещения нестационарного торгового объекта  
г. \_\_\_\_\_ "\_\_\_" \_\_\_\_\_ 20\_\_ г.  
Московская область

(наименование уполномоченного органа муниципального образования)  
в лице \_\_\_\_\_,  
действующего на основании \_\_\_\_\_, в дальнейшем именуемая "Сторона 1", с одной стороны, и \_\_\_\_\_,  
в лице \_\_\_\_\_, действующего на основании \_\_\_\_\_, в дальнейшем именуемая "Сторона 2", с другой стороны, в дальнейшем совместно именуемые "Стороны", на основании протокола \_\_\_\_\_ от "\_\_\_" \_\_\_\_\_ 20\_\_ г. N \_\_\_\_\_ заключили настоящий Договор о нижеследующем:

## 1. Предмет Договора

1.1. В соответствии с настоящим Договором Стороне 2 предоставляется право на размещение нестационарного торгового объекта по адресу (адресному ориентиру), указанному в приложении № 1 к настоящему Договору, за плату, уплачиваемую в бюджет \_\_\_\_\_ (наименование муниципального образования).

## 2. Срок действия Договора

2.1. Настоящий Договор вступает в силу с даты его подписания и действует до "\_\_\_" \_\_\_\_\_, а в части расчетов - до полного его исполнения.

## 3. Оплата по Договору

3.1. Годовой размер платы за размещение нестационарного торгового объекта составляет \_\_\_\_\_, в том числе НДС 20% \_\_\_\_\_ (\_\_\_\_\_) рублей. Указанный размер платы начиная с первого января года, следующего за годом заключения настоящего договора, увеличивается на плановую максимальную ставку инфляции, установленную на соответствующий год федеральным законом о федеральном бюджете. Размер годовой платы считается измененным с 1 января соответственно и подлежит уплате Стороной 2 в измененном размере с указанной даты.

3.2. Оплата по Договору осуществляется в рублях Российской Федерации.

3.3. Плата за размещение нестационарного торгового объекта уплачивается в безналичном порядке по реквизитам Стороны-1, указанным в настоящем договоре,

равными платежами ежеквартально до 15 (пятнадцатого) числа первого месяца календарного квартала. Датой оплаты считается дата поступления денежных средств на счет Стороны 1.

3.4. Размер платы за неполный календарный квартал определяется путем деления суммы, указанной в пункте 3.1 настоящего договора, на количество календарных дней в году и умножения полученной суммы на количество календарных дней в соответствующем квартале, в котором предоставляется право на размещение нестационарного торгового объекта.

3.5. Плата за размещение нестационарного торгового объекта вносится Стороной 2 с момента подписания Договора в течение всего срока его действия независимо от фактического размещения нестационарного торгового объекта.

3.6. Сторона 2 не вправе уступать права и осуществлять перевод долга по обязательствам, возникшим из заключенного Договора. Обязательства по такому Договору должны быть исполнены Стороной 2 лично, если иное не установлено законодательством Российской Федерации.

#### 4. Права и обязанности Сторон

4.1. Сторона 1 обязуется:

4.1.1. Предоставить Стороне 2 право на размещение нестационарного торгового объекта, указанного в приложении № 1 к настоящему Договору, с момента заключения настоящего Договора.

4.1.2. В течение срока действия настоящего Договора не заключать Договор на право размещения нестационарного торгового объекта по адресу (адресному ориентиру), указанному в приложении № 1 к настоящему Договору, с иными лицами.

4.1.3. Направить Стороне 2 сведения об изменении своего почтового адреса, банковских, иных реквизитов в срок не позднее трех календарных дней с момента соответствующих изменений в письменной форме с указанием новых реквизитов. В противном случае все риски, связанные с исполнением Стороной 2 своих обязательств по Договору, несет Сторона 1.

4.2. Сторона 1 имеет право:

4.2.1. Требовать от Стороны 2 надлежащего исполнения обязательств в соответствии с настоящим Договором, а также требовать своевременного устранения выявленных недостатков.

4.2.2. Лично или через специализированные организации осуществлять контроль за выполнением Стороной 2 настоящего Договора.

4.2.3. По истечении пяти календарных дней после окончания срока действия Договора без уведомления Стороны 2 осуществить демонтаж нестационарного торгового объекта при неисполнении в установленный Договором срок этой обязанности Стороной 2.

4.3. Сторона 2 обязуется:

4.3.1. Осуществлять установку и эксплуатацию нестационарного торгового объекта в соответствии с условиями настоящего Договора, Положением «Об организации нестационарной торговой деятельности на территории городского округа Мытищи Московской области» и требованиями законодательства Российской Федерации.

4.3.2. Осуществлять эксплуатацию нестационарного торгового объекта в полном соответствии с характеристиками размещения нестационарного торгового объекта, указанными в приложении № 2 к настоящему Договору.

4.3.3. В течение 2 рабочих дней с момента заключения Договора подать заявление о внесении сведений в торговый реестр Московской области (для хозяйствующих субъектов, не включенных в торговый реестр Московской области).

4.3.4. В течение всего срока действия Договора обеспечить надлежащее состояние и внешний вид нестационарного торгового объекта.

4.3.5. Своевременно производить оплату в соответствии с условиями настоящего Договора.

4.3.6. После монтажа, демонтажа, ремонта нестационарного торгового объекта, иных работ в месте размещения нестационарного торгового объекта и на прилегающей территории привести место размещения нестационарного торгового объекта в первоначальное состояние.

4.3.7. Не позднее пяти календарных дней со дня окончания срока действия настоящего Договора демонтировать нестационарный торговый объект. В случае невыполнения данного условия Сторона-1 производит демонтаж и вывоз нестационарного торгового объекта своими силами с возмещением фактически понесенных затрат со Стороны-2.

4.3.8. В случае расторжения Договора, а также в случае признания его недействительным Сторона 2 обязана произвести демонтаж нестационарного торгового объекта в течение пяти календарных дней и привести место размещения нестационарного торгового объекта в первоначальное состояние.

4.3.9. Направить Стороне 1 сведения об изменении своего почтового адреса, банковских, иных реквизитов в срок не позднее трех календарных дней с момента соответствующих изменений в письменной форме с указанием новых реквизитов.

4.3.10. Обеспечить размещение на Объекте QR-кода с информацией о хозяйствующем субъекте Объекта, месте нахождения, виде, специализации, площади Объекта, основании и периоде размещения, адресе (координатах) размещения, а также инструкцию по распознаванию QR-кода.

4.3.11. Не допускать передачу прав по настоящему договору третьим лицам.

4.4. Сторона 2 имеет право:

4.4.1. Использования места размещения нестационарного торгового объекта для целей, связанных с осуществлением прав владельца нестационарного торгового объекта, в том числе с его эксплуатацией, техническим обслуживанием и демонтажем.

4.4.2. Инициировать досрочное расторжение настоящего Договора по соглашению Сторон, если место размещения нестационарного торгового объекта, в силу обстоятельств, за которые Сторона 2 не отвечает, окажется в состоянии непригодном для использования.

#### 5. Ответственность Сторон

5.1. Стороны несут ответственность за невыполнение либо ненадлежащее выполнение условий Договора в соответствии с законодательством Российской Федерации.

5.2. В случае нарушения Стороной 2 сроков оплаты, предусмотренных настоящим Договором, она обязана уплатить неустойку (пени) в размере 0,1% от суммы задолженности за каждый день просрочки в течение 5 (пяти) банковских дней с даты получения соответствующей претензии от Стороны 1.

5.3. В случае размещения нестационарного торгового объекта с нарушением требований законодательства Российской Федерации Сторона 2 обязана уплатить неустойку (штраф) в размере 10% от суммы, указанной в пункте 3.1 Договора, за каждый факт нарушения, в течение 5 (пяти) банковских дней с даты получения соответствующей претензии Стороны 1.

5.4. Убытки Стороны 1, возникшие в связи с неисполнением (ненадлежащим исполнением) Стороной 2 условий настоящего Договора, взыскиваются в полном размере сверх неустоек, предусмотренных пунктами 5.1 и 5.2 настоящего Договора.

5.5. За ненадлежащее исполнение Стороной 1 обязательств, предусмотренных Договором, начисляется штраф в виде фиксированной суммы в размере 2,5 (две целые и пять десятых) процента платы за Договор.

5.6. Возмещение убытков и уплата неустойки за неисполнение обязательств не освобождает Стороны от исполнения обязательств по Договору.

#### 6. Порядок изменения, прекращения и расторжения Договора

6.1. Договор может быть расторгнут:

по соглашению Сторон;

в судебном порядке;

в связи с односторонним отказом Стороны от исполнения обязательств по настоящему Договору в соответствии с законодательством Российской Федерации и настоящим Договором.

6.2. Настоящий Договор может быть расторгнут Стороной 1 в порядке одностороннего отказа от исполнения Договора в случаях:

- невнесения в установленный Договором срок платы по настоящему Договору, если просрочка платежа составляет более тридцати календарных дней.

- неисполнения Стороной 2 обязательств, установленных пп. 4.3.1 - 4.3.5 настоящего Договора.

6.3. В случае одностороннего отказа от исполнения настоящего Договора Сторона 1 обязана направить соответствующее уведомление о расторжении Договора Стороне 2 в письменном виде заказным почтовым отправлением с подтверждением получения отправления Стороной 2, либо нарочно под роспись, либо телеграммой, либо посредством факсимильной связи, либо по адресу электронной почты, либо с использованием иных средств связи и доставки, обеспечивающих фиксирование такого уведомления и получение Стороной 1 подтверждения о его вручении Стороне 2.

Выполнение Стороной 1 указанных выше требований считается надлежащим уведомлением Стороны 2 об одностороннем отказе от исполнения Договора. Датой такого надлежащего уведомления признается дата получения Стороной 1 подтверждения о вручении Стороне 2 указанного уведомления либо дата получения Стороной 1 информации об отсутствии Стороны 2 по ее адресу места нахождения.

При невозможности получения указанных подтверждений либо информации датой такого надлежащего уведомления признается дата по истечении 15 (пятнадцати) календарных дней с даты размещения решения Стороны 1 об одностороннем отказе от исполнения Договора на официальном сайте в информационно-телекоммуникационной сети Интернет Стороны 1.

Решение Стороны 1 об одностороннем отказе от исполнения Договора вступает в силу и Договор считается расторгнутым через 10 (десять) календарных дней с даты надлежащего уведомления Стороной 1 Стороны 2 об одностороннем отказе от исполнения Договора.

6.4. Расторжение Договора по соглашению Сторон производится путем подписания соответствующего соглашения о расторжении.

6.5. В случае досрочного расторжения настоящего Договора на основании п. 6.2 настоящего Договора денежные средства, оплаченные Стороной 2, возврату не подлежат.

#### 7. Порядок разрешения споров

7.1. В случае возникновения любых противоречий, претензий и разногласий, а также споров, связанных с исполнением настоящего Договора, Стороны предпринимают усилия для урегулирования таких противоречий, претензий и разногласий в добровольном порядке с оформлением совместного протокола урегулирования споров.

7.2. Все достигнутые договоренности Стороны оформляют в виде дополнительных соглашений, подписанных Сторонами и скрепленных печатями (при наличии).

7.3. До передачи спора на разрешение суда Стороны принимают меры к его урегулированию в претензионном порядке.

7.4. Претензия должна быть направлена в письменном виде. По полученной претензии Сторона должна дать письменный ответ по существу в срок не позднее 15 (пятнадцати) календарных дней с даты ее получения. Оставление претензии без ответа в установленный срок означает признание требований претензии.

7.5. Если претензионные требования подлежат денежной оценке, в претензии указывается истребуемая сумма и ее полный и обоснованный расчет.

7.6. В подтверждение заявленных требований к претензии должны быть приложены необходимые документы либо выписки из них.

7.7. В претензии могут быть указаны иные сведения, которые, по мнению заявителя, будут способствовать более быстрому и правильному ее рассмотрению, объективному урегулированию спора.

7.8. В случае невыполнения Сторонами своих обязательств и недостижения взаимного соглашения споры по настоящему Договору разрешаются в Арбитражном суде Московской области.

#### 8. Форс-мажорные обстоятельства

8.1. Стороны освобождаются за частичное или полное неисполнение обязательств по настоящему Договору, если оно явилось следствием обстоятельств непреодолимой силы.

8.2. Сторона, для которой создалась невозможность исполнения обязательств, обязана в письменной форме в 10-дневный срок письменно известить другую Сторону о наступлении вышеизложенных обстоятельств, предоставив дополнительно подтверждение компетентных органов.

8.3. Невыполнение условий пункта 8.2 Договора лишает Сторону права ссылаться на форс-мажорные обстоятельства при невыполнении обязательств по настоящему Договору.

## 9. Прочие условия

9.1. Вносимые в настоящий Договор дополнения и изменения оформляются письменно дополнительными соглашениями, которые являются неотъемлемой частью настоящего Договора с момента их подписания Сторонами.

9.2. Настоящий Договор составлен в четырех экземплярах, имеющих равную юридическую силу. Один экземпляр для Стороны – 2, три экземпляра для Стороны-1.

9.3. Неотъемлемыми частями Договора являются:

- Приложение № 1 «Характеристики размещения нестационарного торгового объекта»,
- Приложение № 2 «Схема благоустройства прилегающей территории»,
- Приложение № 3 «Внешний вид торгового объекта в соответствии с утвержденным архитектурным обликом».

## 10. Адреса, банковские реквизиты и подписи Сторон

Сторона 1

Сторона 2

Приложение №1  
к договору на право размещения  
нестационарного торгового объекта  
от "\_\_\_" \_\_\_\_\_ 20\_\_ N \_\_\_\_\_

## Характеристики размещения нестационарного торгового объекта

N	Адресные ориентиры нестационарного торгового объекта	Номер НТО	Тип НТО	Специализация НТО	Общая площадь НТО, м	Срок действия договора
17	ул. Летная, вблизи д.27А	377	Павильон	Продовольственные товары	50,00	до 31.12.2029

Подписи Сторон:

Сторона 1:

Сторона 2:

Приложение №2  
к договору на право размещения  
нестационарного торгового объекта  
от "\_\_\_" \_\_\_\_\_ 20\_\_ г. № \_\_\_\_\_

СХЕМА БЛАГОУСТРОЙСТВА  
ПРИЛЕГАЮЩЕЙ ТЕРРИТОРИИ,  
по адресу: ул. Летная, вблизи д.27А

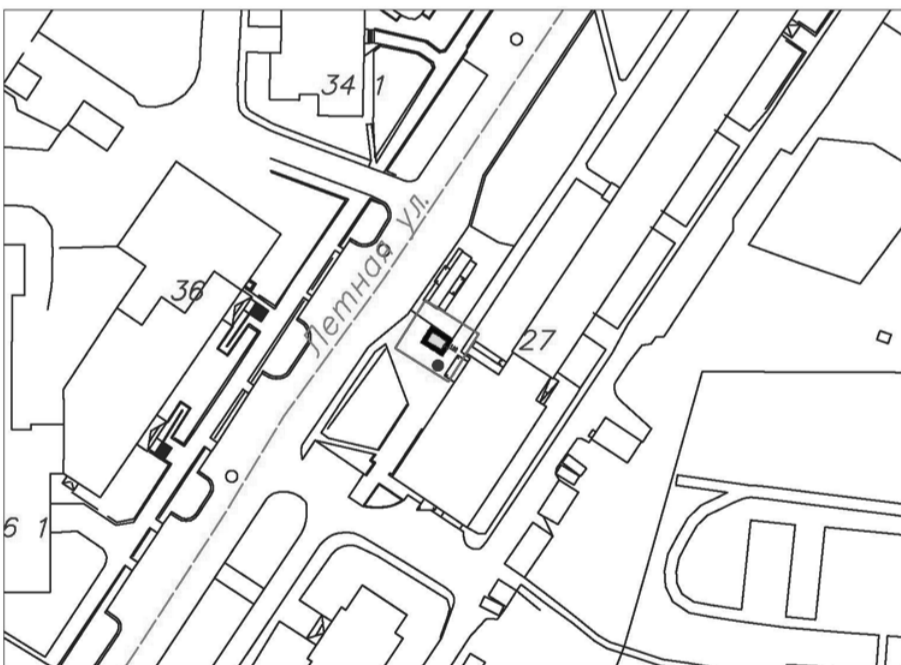

- Нестационарный торговый объект
- Контейнер для мусора
- Твердое покрытие в пределах 1 м.
- Прилегающая территория к торговому объекту в пределах 5 м.

Подписи Сторон:

Сторона 1:

Сторона 2:

Приложение №3  
к договору на право размещения  
нестационарного торгового объекта  
от «\_\_\_» \_\_\_\_\_ 20\_\_ № \_\_\_\_\_

ВНЕШНИЙ ВИД ТРГОВОГО ОБЪЕКТА  
В СООТВЕТСТВИИ С УТВЕРЖДЕННЫМ  
АРХИТЕКТУРНЫМ ОБЛИКОМ

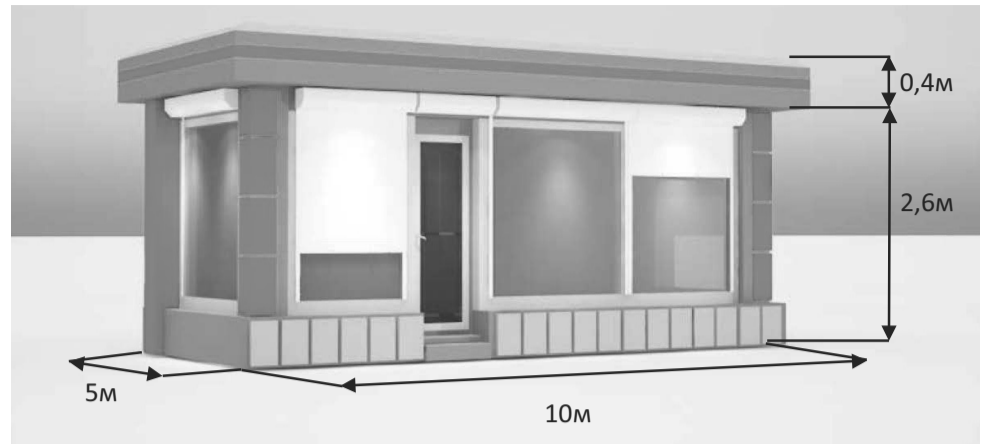

Технические характеристики:

- корпус: композитные материалы с утеплителем;
- остекление: стеклопакет, ПВХ профиль;
- дверь техническая: металлическая или ПВХ, без остекления, утепленная с наружным покрытием композитных материалов в цвет основного цвета киоска;
- дверь входная: металлическая или ПВХ, с остеклением, утепленная с наружным покрытием композитных материалов в цвет основного цвета киоска;
- фризы: пилон, цоколь, парапет из композитных алюминиевых панелей в цветовой гамме согласно специализации (RAL 6024 (зеленый насыщенный)).

Подписи Сторон:

Сторона 1:

Сторона 2:

Приложение 3 (лот № 18)  
к извещению о проведении  
открытого аукциона в электронной форме  
на право размещения нестационарного торгового объекта

Примерная форма

Договор N \_\_\_\_\_  
на право размещения нестационарного торгового объекта  
г. \_\_\_\_\_ "\_\_\_" \_\_\_\_\_ 20\_\_ г.  
Московская область

(наименование уполномоченного органа муниципального образования)

в лице \_\_\_\_\_, действующего на основании \_\_\_\_\_, в дальнейшем именуемая "Сторона 1", с одной стороны, и \_\_\_\_\_ в лице \_\_\_\_\_, действующего на основании \_\_\_\_\_, в дальнейшем именуемая "Сторона 2", с другой стороны, в дальнейшем совместно именуемые "Стороны", на основании протокола от "\_\_\_" \_\_\_\_\_ 20\_\_ г. N \_\_\_\_\_ заключили настоящий Договор о нижеследующем:

## 1. Предмет Договора

1.1. В соответствии с настоящим Договором Стороне 2 предоставляется право на размещение нестационарного торгового объекта по адресу (адресному ориентиру), указанному в приложении № 1 к настоящему Договору, за плату, уплачиваемую в бюджет \_\_\_\_\_ (наименование муниципального образования).

## 2. Срок действия Договора

2.1. Настоящий Договор вступает в силу с даты его подписания и действует до "\_\_\_" \_\_\_\_\_, а в части расчетов - до полного его исполнения.

## 3. Оплата по Договору

3.1. Годовой размер платы за размещение нестационарного торгового объекта составляет \_\_\_\_\_ в том числе НДС 20% \_\_\_\_\_ (\_\_\_\_\_) рублей. Указанный размер платы начиная с первого января года, следующего за годом заключения настоящего договора, увеличивается на плановую максимальную ставку инфляции, установленную на соответствующий год федеральным законом о федеральном бюджете. Размер годовой платы считается измененным с 1 января соответственно и подлежит уплате Стороной 2 в измененном размере с указанной даты.

3.2. Оплата по Договору осуществляется в рублях Российской Федерации.

3.3. Плата за размещение нестационарного торгового объекта уплачивается в безналичном порядке по реквизитам Стороны-1, указанным в настоящем договоре, равными платежами ежеквартально до 15 (пятнадцатого) числа первого месяца календарного квартала. Датой оплаты считается дата поступления денежных средств на счет Стороны 1.

3.4. Размер платы за неполный календарный квартал определяется путем деления суммы, указанной в пункте 3.1 настоящего договора, на количество календарных дней в году и умножения полученной суммы на количество календарных дней в соответствующем квартале, в котором предоставляется право на размещение нестационарного торгового объекта.

3.5. Плата за размещение нестационарного торгового объекта вносится Стороной 2 с момента подписания Договора в течение всего срока его действия независимо от фактического размещения нестационарного торгового объекта.

3.6. Сторона 2 не вправе уступать права и осуществлять перевод долга по обязательствам, возникшим из заключенного Договора. Обязательства по такому Догово-



вору должны быть исполнены Стороной 2 лично, если иное не установлено законодательством Российской Федерации.

#### 4. Права и обязанности Сторон

##### 4.1. Сторона 1 обязуется:

4.1.1. Предоставить Стороне 2 право на размещение нестационарного торгового объекта, указанного в приложении № 1 к настоящему Договору, с момента заключения настоящего Договора.

4.1.2. В течение срока действия настоящего Договора не заключать Договор на право размещения нестационарного торгового объекта по адресу (адресному ориентиру), указанному в приложении № 1 к настоящему Договору, с иными лицами.

4.1.3. Направить Стороне 2 сведения об изменении своего почтового адреса, банковских, иных реквизитов в срок не позднее трех календарных дней с момента соответствующих изменений в письменной форме с указанием новых реквизитов. В противном случае все риски, связанные с исполнением Стороной 2 своих обязательств по Договору, несет Сторона 1.

##### 4.2. Сторона 1 имеет право:

4.2.1. Требовать от Стороны 2 надлежащего исполнения обязательств в соответствии с настоящим Договором, а также требовать своевременного устранения выявленных недостатков.

4.2.2. Лично или через специализированные организации осуществлять контроль за выполнением Стороной 2 настоящего Договора.

4.2.3. По истечении пяти календарных дней после окончания срока действия Договора без уведомления Стороны 2 осуществить демонтаж нестационарного торгового объекта при неисполнении в установленный Договором срок этой обязанности Стороной 2.

##### 4.3. Сторона 2 обязуется:

4.3.1. Осуществлять установку и эксплуатацию нестационарного торгового объекта в соответствии с условиями настоящего Договора, Положением «Об организации нестационарной торговой деятельности на территории городского округа Мытищи Московской области» и требованиями законодательства Российской Федерации.

4.3.2. Осуществлять эксплуатацию нестационарного торгового объекта в полном соответствии с характеристиками размещения нестационарного торгового объекта, указанными в приложении № 2 к настоящему Договору.

4.3.3. В течение 2 рабочих дней с момента заключения Договора подать заявление о внесении сведений в торговый реестр Московской области (для хозяйствующих субъектов, не включенных в торговый реестр Московской области).

4.3.4. В течение всего срока действия Договора обеспечить надлежащее состояние и внешний вид нестационарного торгового объекта.

4.3.5. Своевременно производить оплату в соответствии с условиями настоящего Договора.

4.3.6. После монтажа, демонтажа, ремонта нестационарного торгового объекта, иных работ в месте размещения нестационарного торгового объекта и на прилегающей территории привести место размещения нестационарного торгового объекта в первоначальное состояние.

4.3.7. Не позднее пяти календарных дней со дня окончания срока действия настоящего Договора демонтировать нестационарный торговый объект. В случае невыполнения данного условия Сторона-1 производит демонтаж и вывоз нестационарного торгового объекта своими силами с возмещением фактически понесенных затрат со Стороны-2.

4.3.8. В случае расторжения Договора, а также в случае признания его недействительным Сторона 2 обязана произвести демонтаж нестационарного торгового объекта в течение пяти календарных дней и привести место размещения нестационарного торгового объекта в первоначальное состояние.

4.3.9. Направить Стороне 1 сведения об изменении своего почтового адреса, банковских, иных реквизитов в срок не позднее трех календарных дней с момента соответствующих изменений в письменной форме с указанием новых реквизитов.

4.3.10. Обеспечить размещение на Объекте QR-кода с информацией о хозяйствующем субъекте Объекта, месте нахождения, виде, специализации, площади Объекта, основании и периоде размещения, адресе (координатах) размещения, а также инструкцию по распознаванию QR-кода.

4.3.11. Не допускать передачу прав по настоящему договору третьим лицам.

##### 4.4. Сторона 2 имеет право:

4.4.1. Использования места размещения нестационарного торгового объекта для целей, связанных с осуществлением прав владельца нестационарного торгового объекта, в том числе с его эксплуатацией, техническим обслуживанием и демонтажем.

4.4.2. Инициировать досрочное расторжение настоящего Договора по соглашению Сторон, если место размещения нестационарного торгового объекта, в силу обстоятельств, за которые Сторона 2 не отвечает, окажется в состоянии непригодном для использования.

#### 5. Ответственность Сторон

5.1. Стороны несут ответственность за невыполнение либо ненадлежащее выполнение условий Договора в соответствии с законодательством Российской Федерации.

5.2. В случае нарушения Стороной 2 сроков оплаты, предусмотренных настоящим Договором, она обязана уплатить неустойку (пени) в размере 0,1% от суммы задолженности за каждый день просрочки в течение 5 (пяти) банковских дней с даты получения соответствующей претензии от Стороны 1.

5.3. В случае размещения нестационарного торгового объекта с нарушением требований законодательства Российской Федерации Сторона 2 обязана уплатить неустойку (штраф) в размере 10% от суммы, указанной в пункте 3.1 Договора, за каждый факт нарушения, в течение 5 (пяти) банковских дней с даты получения соответствующей претензии Стороны 1.

5.4. Убытки Стороны 1, возникшие в связи с неисполнением (ненадлежащим исполнением) Стороной 2 условий настоящего Договора, взыскиваются в полном размере сверх неустоек, предусмотренных пунктами 5.1 и 5.2 настоящего Договора.

5.5. За ненадлежащее исполнение Стороной 1 обязательств, предусмотренных Договором, начисляется штраф в виде фиксированной суммы в размере 2,5 (две целые и пять десятых) процента платы за Договор.

5.6. Возмещение убытков и уплата неустойки за неисполнение обязательств не освобождает Стороны от исполнения обязательств по Договору.

#### 6. Порядок изменения, прекращения и расторжения Договора

##### 6.1. Договор может быть расторгнут:

по соглашению Сторон;  
в судебном порядке;  
в связи с односторонним отказом Стороны от исполнения обязательств по настоящему Договору в соответствии с законодательством Российской Федерации и настоящим Договором.

6.2. Настоящий Договор может быть расторгнут Стороной 1 в порядке одностороннего отказа от исполнения Договора в случаях:

- невнесения в установленный Договором срок платы по настоящему Договору, если просрочка платежа составляет более тридцати календарных дней.

- неисполнения Стороной 2 обязательств, установленных пп. 4.3.1 - 4.3.5 настоящего Договора.

6.3. В случае одностороннего отказа от исполнения настоящего Договора Сторона 1 обязана направить соответствующее уведомление о расторжении Договора Стороне 2 в письменном виде заказным почтовым отправлением с подтверждением получения отправления Стороной 2, либо нарочно под роспись, либо телеграммой, либо посредством факсимильной связи, либо по адресу электронной почты, либо с использованием иных средств связи и доставки, обеспечивающих фиксирование такого уведомления и получение Стороной 1 подтверждения о его вручении Стороне 2.

Выполнение Стороной 1 указанных выше требований считается надлежащим уведомлением Стороны 2 об одностороннем отказе от исполнения Договора. Датой такого надлежащего уведомления признается дата получения Стороной 1 подтверждения о вручении Стороне 2 указанного уведомления либо дата получения Стороной 1 информации об отсутствии Стороны 2 по ее адресу места нахождения.

При невозможности получения указанных подтверждений либо информации датой такого надлежащего уведомления признается дата по истечении 15 (пятнадцати) календарных дней с даты размещения решения Стороны 1 об одностороннем отказе от исполнения Договора на официальном сайте в информационно-телекоммуникационной сети Интернет Стороны 1.

Решение Стороны 1 об одностороннем отказе от исполнения Договора вступает в силу и Договор считается расторгнутым через 10 (десять) календарных дней с даты надлежащего уведомления Стороной 1 Стороны 2 об одностороннем отказе от исполнения Договора.

6.4. Расторжение Договора по соглашению Сторон производится путем подписания соответствующего соглашения о расторжении.

6.5. В случае досрочного расторжения настоящего Договора на основании п. 6.2 настоящего Договора денежные средства, оплаченные Стороной 2, возврату не подлежат.

#### 7. Порядок разрешения споров

7.1. В случае возникновения любых противоречий, претензий и разногласий, а также споров, связанных с исполнением настоящего Договора, Стороны предпринимают усилия для урегулирования таких противоречий, претензий и разногласий в добровольном порядке с оформлением совместного протокола урегулирования споров.

7.2. Все достигнутые договоренности Стороны оформляют в виде дополнительных соглашений, подписанных Сторонами и скрепленных печатями (при наличии).

7.3. До передачи спора на разрешение суда Стороны принимают меры к его урегулированию в претензионном порядке.

7.4. Претензия должна быть направлена в письменном виде. По полученной претензии Сторона должна дать письменный ответ по существу в срок не позднее 15 (пятнадцати) календарных дней с даты ее получения. Оставление претензии без ответа в установленный срок означает признание требований претензии.

7.5. Если претензионные требования подлежат денежной оценке, в претензии указывается истребуемая сумма и ее полный и обоснованный расчет.

7.6. В подтверждение заявленных требований к претензии должны быть приложены необходимые документы либо выписки из них.

7.7. В претензии могут быть указаны иные сведения, которые, по мнению заявителя, будут способствовать более быстрому и правильному ее рассмотрению, объективному урегулированию спора.

7.8. В случае невыполнения Сторонами своих обязательств и недостижения взаимного согласия споры по настоящему Договору разрешаются в Арбитражном суде Московской области.

#### 8. Форс-мажорные обстоятельства

8.1. Стороны освобождаются за частичное или полное неисполнение обязательств по настоящему Договору, если оно явилось следствием обстоятельств непреодолимой силы.

8.2. Сторона, для которой создалась невозможность исполнения обязательств, обязана в письменной форме в 10-дневный срок письменно известить другую Сторону о наступлении вышеизложенных обстоятельств, предоставив дополнительно подтверждение компетентных органов.

8.3. Невыполнение условий пункта 8.2 Договора лишает Сторону права ссылаться на форс-мажорные обстоятельства при невыполнении обязательств по настоящему Договору.

#### 9. Прочие условия

9.1. Вносимые в настоящий Договор дополнения и изменения оформляются письменно дополнительными соглашениями, которые являются неотъемлемой частью настоящего Договора с момента их подписания Сторонами.

9.2. Настоящий Договор составлен в четырех экземплярах, имеющих равную юридическую силу. Один экземпляр для Стороны – 2, три экземпляра для Стороны-1.

9.3. Неотъемлемыми частями Договора являются:

- Приложение № 1 «Характеристики размещения нестационарного торгового объекта»;

- Приложение № 2 «Схема благоустройства прилегающей территории»;

- Приложение № 3 «Внешний вид торгового объекта в соответствии с утвержденным архитектурным обликом».

#### 10. Адреса, банковские реквизиты и подписи Сторон

Сторона 1

Сторона 2

Приложение №1  
к договору на право размещения  
нестационарного торгового объекта  
от " " 20\_\_ N \_\_\_\_\_

#### Характеристики размещения нестационарного торгового объекта

N	Адресные ориентиры нестационарного торгового объекта	Номер НТО	Тип НТО	Специализация НТО	Общая площадь НТО, м	Срок действия договора
18	ул. Юбилейная, вблизи д.29 к.2	348	Павильон	Продовольственные товары	50,00	до 31.12.2029

Подписи Сторон:

Сторона 1:

Сторона 2:

Приложение №2  
к договору на право размещения  
нестационарного торгового объекта  
от " " 20\_\_ г. № \_\_\_\_\_

#### СХЕМА БЛАГОУСТРОЙСТВА ПРИЛЕГАЮЩЕЙ ТЕРРИТОРИИ, по адресу: ул. Юбилейная, вблизи д.29 к.2

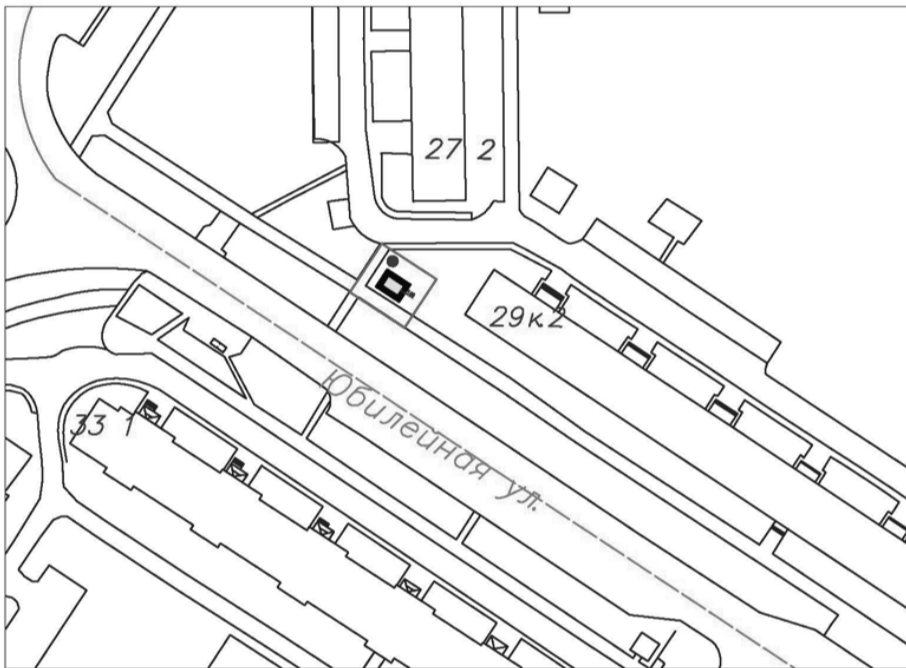

- Нестационарный торговый объект
- Контейнер для мусора
- Твердое покрытие в пределах 1 м.
- Прилегающая территория к торговому объекту в пределах 5 м.

Подписи Сторон:

Сторона 1:

Сторона 2:

Приложение №3  
к договору на право размещения  
нестационарного торгового объекта  
от «\_\_» \_\_ 20\_\_ № \_\_\_\_\_

#### ВНЕШНИЙ ВИД ТОРГОВОГО ОБЪЕКТА В СООТВЕТСТВИИ С УТВЕРЖДЕННЫМ АРХИТЕКТУРНЫМ ОБЛИКОМ

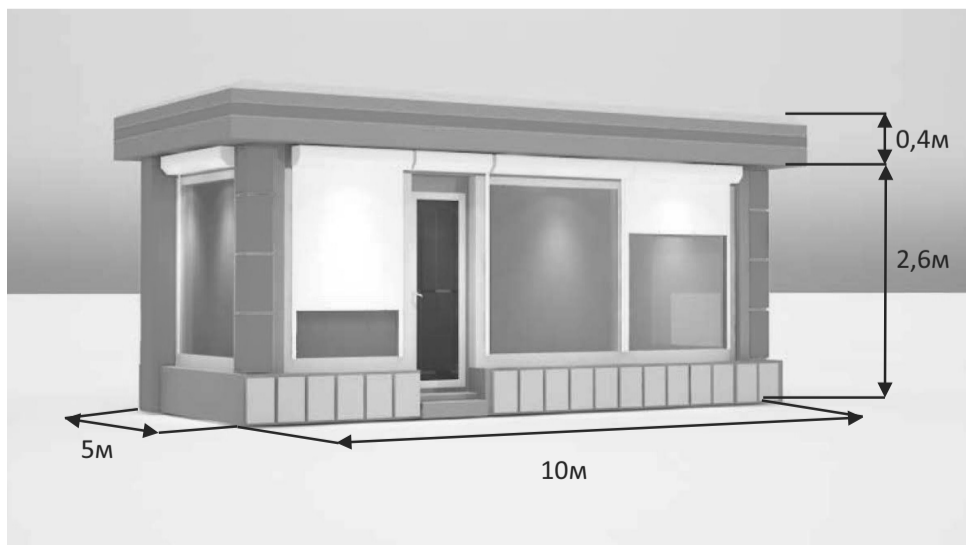

Технические характеристики:

- корпус: композитные материалы с утеплителем;
- остекление: стеклопакет, ПВХ профиль;
- дверь техническая: металлическая или ПВХ, без остекления, утепленная с наружным покрытием композитных материалов в цвет основного цвета киоска;
- дверь входная: металлическая или ПВХ, с остеклением, утепленная с наружным покрытием композитных материалов в цвет основного цвета киоска;
- фриз: пилон, цоколь, парапет из композитных алюминиевых панелей в цветовой гамме согласно специализации (RAL 6024 (зеленый насыщенный)).

Подписи Сторон:

Сторона 1:

Сторона 2:

#### Приложение 3 (лот № 19) к извещению о проведении открытого аукциона в электронной форме на право размещения нестационарного торгового объекта

Примерная форма

Договор N \_\_\_\_\_

на право размещения нестационарного торгового объекта

г. \_\_\_\_\_ "\_\_\_" \_\_\_\_\_ 20\_\_ г.  
Московская область

(наименование уполномоченного органа муниципального образования)

в лице \_\_\_\_\_,  
действующего на основании \_\_\_\_\_, в дальнейшем именуемая "Сторона 1", с одной стороны, и \_\_\_\_\_

в лице \_\_\_\_\_, действующего на основании \_\_\_\_\_, в дальнейшем именуемая "Сторона 2", с другой стороны, в дальнейшем совместно именуемые "Стороны", на основании протокола \_\_\_\_\_ от "\_\_\_" \_\_\_\_\_ 20\_\_ г. N \_\_\_\_\_ заключили настоящий Договор о нижеследующем:

#### 1. Предмет Договора

1.1. В соответствии с настоящим Договором Стороне 2 предоставляется право на размещение нестационарного торгового объекта по адресу (адресному ориентиру), указанному в приложении № 1 к настоящему Договору, за плату, уплачиваемую в бюджет \_\_\_\_\_

(наименование муниципального образования).

#### 2. Срок действия Договора

2.1. Настоящий Договор вступает в силу с даты его подписания и действует до "\_\_\_" \_\_\_\_\_, а в части расчетов - до полного его исполнения.

#### 3. Оплата по Договору

3.1. Годовой размер платы за размещение нестационарного торгового объекта составляет \_\_\_\_\_, в том числе НДС 20% \_\_\_\_\_ (\_\_\_\_\_) рублей. Указанный размер платы начиная с первого января года, следующего за годом заключения настоящего договора, увеличивается на плановую максимальную ставку инфляции, установленную на соответствующий год федеральным законом о федеральном бюджете. Размер годовой платы считается измененным с 1 января соответственно и подлежит уплате Стороной 2 в измененном размере с указанной даты.

3.2. Оплата по Договору осуществляется в рублях Российской Федерации.

3.3. Плата за размещение нестационарного торгового объекта уплачивается в безналичном порядке по реквизитам Стороны-1, указанным в настоящем договоре, равными платежами ежеквартально до 15 (пятнадцатого) числа первого месяца календарного квартала. Датой оплаты считается дата поступления денежных средств на счет Стороны 1.

3.4. Размер платы за неполный календарный квартал определяется путем деления суммы, указанной в пункте 3.1 настоящего договора, на количество календарных дней в году и умножения полученной суммы на количество календарных дней в соответствующем квартале, в котором предоставляется право на размещение нестационарного торгового объекта.

3.5. Плата за размещение нестационарного торгового объекта вносится Стороной 2 с момента подписания Договора в течение всего срока его действия независимо от фактического размещения нестационарного торгового объекта.

3.6. Сторона 2 не вправе уступать права и осуществлять перевод долга по обязательствам, возникшим из заключенного Договора. Обязательства по такому Договору должны быть исполнены Стороной 2 лично, если иное не установлено законодательством Российской Федерации.

#### 4. Права и обязанности Сторон

4.1. Сторона 1 обязуется:

4.1.1. Предоставить Стороне 2 право на размещение нестационарного торгового объекта, указанного в приложении № 1 к настоящему Договору, с момента заключения настоящего Договора.

4.1.2. В течение срока действия настоящего Договора не заключать Договор на право размещения нестационарного торгового объекта по адресу (адресному ориентиру), указанному в приложении № 1 к настоящему Договору, с иными лицами.

4.1.3. Направить Стороне 2 сведения об изменении своего почтового адреса, банковских, иных реквизитов в срок не позднее трех календарных дней с момента соответствующих изменений в письменной форме с указанием новых реквизитов. В противном случае все риски, связанные с исполнением Стороной 2 своих обязательств по Договору, несет Сторона 1.

4.2. Сторона 1 имеет право:

4.2.1. Требовать от Стороны 2 надлежащего исполнения обязательств в соответ-

ствии с настоящим Договором, а также требовать своевременного устранения выявленных недостатков.

4.2.2. Лично или через специализированные организации осуществлять контроль за выполнением Стороной 2 настоящего Договора.

4.2.3. По истечении пяти календарных дней после окончания срока действия Договора без уведомления Стороны 2 осуществить демонтаж нестационарного торгового объекта при неисполнении в установленный Договором срок этой обязанности Стороной 2.

4.3. Сторона 2 обязуется:

4.3.1. Осуществлять установку и эксплуатацию нестационарного торгового объекта в соответствии с условиями настоящего Договора, Положением «Об организации нестационарной торговой деятельности на территории городского округа Мытищи Московской области» и требованиями законодательства Российской Федерации.

4.3.2. Осуществлять эксплуатацию нестационарного торгового объекта в полном соответствии с характеристиками размещения нестационарного торгового объекта, указанными в приложении № 2 к настоящему Договору.

4.3.3. В течение 2 рабочих дней с момента заключения Договора подать заявление о внесении сведений в торговый реестр Московской области (для хозяйствующих субъектов, не включенных в торговый реестр Московской области).

4.3.4. В течение всего срока действия Договора обеспечить надлежащее состояние и внешний вид нестационарного торгового объекта.

4.3.5. Своевременно производить оплату в соответствии с условиями настоящего Договора.

4.3.6. После монтажа, демонтажа, ремонта нестационарного торгового объекта, иных работ в месте размещения нестационарного торгового объекта и на прилегающей территории привести место размещения нестационарного торгового объекта в первоначальное состояние.

4.3.7. Не позднее пяти календарных дней со дня окончания срока действия настоящего Договора демонтировать нестационарный торговый объект. В случае невыполнения данного условия Сторона-1 производит демонтаж и вывоз нестационарного торгового объекта своими силами с возмещением фактически понесенных затрат со Стороны-2.

4.3.8. В случае расторжения Договора, а также в случае признания его недействительным Сторона 2 обязана произвести демонтаж нестационарного торгового объекта в течение пяти календарных дней и привести место размещения нестационарного торгового объекта в первоначальное состояние.

4.3.9. Направить Стороне 1 сведения об изменении своего почтового адреса, банковских, иных реквизитов в срок не позднее трех календарных дней с момента соответствующих изменений в письменной форме с указанием новых реквизитов.

4.3.10. Обеспечить размещение на Объекте QR-кода с информацией о хозяйствующем субъекте Объекта, месте нахождения, виде, специализации, площади Объекта, основании и периоде размещения, адресе (координатах) размещения, а также инструкцию по распознаванию QR-кода.

4.3.11. Не допускать передачу прав по настоящему договору третьим лицам.

4.4. Сторона 2 имеет право:

4.4.1. Использования места размещения нестационарного торгового объекта для целей, связанных с осуществлением прав владельца нестационарного торгового объекта, в том числе с его эксплуатацией, техническим обслуживанием и демонтажем.

4.4.2. Инициировать досрочное расторжение настоящего Договора по соглашению Сторон, если место размещения нестационарного торгового объекта, в силу обстоятельств, за которые Сторона 2 не отвечает, окажется в состоянии непригодном для использования.

## 5. Ответственность Сторон

5.1. Стороны несут ответственность за невыполнение либо ненадлежащее выполнение условий Договора в соответствии с законодательством Российской Федерации.

5.2. В случае нарушения Стороной 2 сроков оплаты, предусмотренных настоящим Договором, она обязана уплатить неустойку (пени) в размере 0,1% от суммы задолженности за каждый день просрочки в течение 5 (пяти) банковских дней с даты получения соответствующей претензии от Стороны 1.

5.3. В случае размещения нестационарного торгового объекта с нарушением требований законодательства Российской Федерации Сторона 2 обязана уплатить неустойку (штраф) в размере 10% от суммы, указанной в пункте 3.1 Договора, за каждый факт нарушения, в течение 5 (пяти) банковских дней с даты получения соответствующей претензии Стороны 1.

5.4. Убытки Стороны 1, возникшие в связи с неисполнением (ненадлежащим исполнением) Стороной 2 условий настоящего Договора, взыскиваются в полном размере сверх неустоек, предусмотренных пунктами 5.1 и 5.2 настоящего Договора.

5.5. За ненадлежащее исполнение Стороной 1 обязательств, предусмотренных Договором, начисляется штраф в виде фиксированной суммы в размере 2,5 (две целые и пять десятых) процента платы за Договор.

5.6. Возмещение убытков и уплата неустойки за неисполнение обязательств не освобождает Стороны от исполнения обязательств по Договору.

## 6. Порядок изменения, прекращения и расторжения Договора

6.1. Договор может быть расторгнут:

по соглашению Сторон;

в судебном порядке;

в связи с односторонним отказом Стороны от исполнения обязательств по настоящему Договору в соответствии с законодательством Российской Федерации и настоящим Договором.

6.2. Настоящий Договор может быть расторгнут Стороной 1 в порядке одностороннего отказа от исполнения Договора в случаях:

- невнесения в установленный Договором срок платы по настоящему Договору, если просрочка платежа составляет более тридцати календарных дней.

- неисполнения Стороной 2 обязательств, установленных пп. 4.3.1 - 4.3.5 настоящего Договора.

6.3. В случае одностороннего отказа от исполнения настоящего Договора Сторона 1 обязана направить соответствующее уведомление о расторжении Договора Стороне 2 в письменном виде заказным почтовым отправлением с подтверждением получения отправления Стороной 2, либо нарочно под роспись, либо телеграм-

мой, либо посредством факсимильной связи, либо по адресу электронной почты, либо с использованием иных средств связи и доставки, обеспечивающих фиксирование такого уведомления и получение Стороной 1 подтверждения о его вручении Стороне 2.

Выполнение Стороной 1 указанных выше требований считается надлежащим уведомлением Стороны 2 об одностороннем отказе от исполнения Договора. Датой такого надлежащего уведомления признается дата получения Стороной 1 подтверждения о вручении Стороне 2 указанного уведомления либо дата получения Стороной 1 информации об отсутствии Стороны 2 по ее адресу места нахождения.

При невозможности получения указанных подтверждений либо информации датой такого надлежащего уведомления признается дата по истечении 15 (пятнадцати) календарных дней с даты размещения решения Стороны 1 об одностороннем отказе от исполнения Договора на официальном сайте в информационно-телекоммуникационной сети Интернет Стороны 1.

Решение Стороны 1 об одностороннем отказе от исполнения Договора вступает в силу и Договор считается расторгнутым через 10 (десять) календарных дней с даты надлежащего уведомления Стороной 1 Стороны 2 об одностороннем отказе от исполнения Договора.

6.4. Расторжение Договора по соглашению Сторон производится путем подписания соответствующего соглашения о расторжении.

6.5. В случае досрочного расторжения настоящего Договора на основании п. 6.2 настоящего Договора денежные средства, оплаченные Стороной 2, возврату не подлежат.

## 7. Порядок разрешения споров

7.1. В случае возникновения любых противоречий, претензий и разногласий, а также споров, связанных с исполнением настоящего Договора, Стороны предпринимают усилия для урегулирования таких противоречий, претензий и разногласий в добровольном порядке с оформлением совместного протокола урегулирования споров.

7.2. Все достигнутые договоренности Стороны оформляют в виде дополнительных соглашений, подписанных Сторонами и скрепленных печатями (при наличии).

7.3. До передачи спора на разрешение суда Стороны принимают меры к его урегулированию в претензионном порядке.

7.4. Претензия должна быть направлена в письменном виде. По полученной претензии Сторона должна дать письменный ответ по существу в срок не позднее 15 (пятнадцати) календарных дней с даты ее получения. Оставление претензии без ответа в установленный срок означает признание требований претензии.

7.5. Если претензионные требования подлежат денежной оценке, в претензии указывается истребуемая сумма и ее полный и обоснованный расчет.

7.6. В подтверждение заявленных требований к претензии должны быть приложены необходимые документы либо выписки из них.

7.7. В претензии могут быть указаны иные сведения, которые, по мнению заявителя, будут способствовать более быстрому и правильному ее рассмотрению, объективному урегулированию спора.

7.8. В случае невыполнения Сторонами своих обязательств и недостижения взаимного согласия споры по настоящему Договору разрешаются в Арбитражном суде Московской области.

## 8. Форс-мажорные обстоятельства

8.1. Стороны освобождаются за частичное или полное неисполнение обязательств по настоящему Договору, если оно явилось следствием обстоятельств непреодолимой силы.

8.2. Сторона, для которой создалась невозможность исполнения обязательств, обязана в письменной форме в 10-дневный срок письменно известить другую Сторону о наступлении вышеизложенных обстоятельств, предоставив дополнительно подтверждение компетентных органов.

8.3. Невыполнение условий пункта 8.2 Договора лишает Сторону права ссылаться на форс-мажорные обстоятельства при невыполнении обязательств по настоящему Договору.

## 9. Прочие условия

9.1. Вносимые в настоящий Договор дополнения и изменения оформляются письменно дополнительными соглашениями, которые являются неотъемлемой частью настоящего Договора с момента их подписания Сторонами.

9.2. Настоящий Договор составлен в четырех экземплярах, имеющих равную юридическую силу. Один экземпляр для Стороны – 2, три экземпляра для Стороны-1.

9.3. Неотъемлемыми частями Договора являются:

- Приложение № 1 «Характеристики размещения нестационарного торгового объекта»;

- Приложение № 2 «Схема благоустройства прилегающей территории»;

- Приложение № 3 «Внешний вид торгового объекта в соответствии с утвержденным архитектурным обликом».

## 10. Адреса, банковские реквизиты и подписи Сторон

Сторона 1

Сторона 2

Приложение №1  
к договору на право размещения  
нестационарного торгового объекта  
от "\_\_\_" \_\_\_\_\_ 20\_\_ N \_\_\_\_\_

## Характеристики размещения нестационарного торгового объекта

N	Адресные ориентиры нестационарного торгового объекта	Номер НТО	Тип НТО	Специализация НТО	Общая площадь НТО, м	Срок действия договора
19	ул. Юбилейная д.33	379	Павильон	Овощи-фрукты	50,00	до 31.12.2029

Подписи Сторон:

Сторона 1:

Сторона 2:

Приложение №2  
к договору на право размещения  
нестационарного торгового объекта  
от "\_\_\_" \_\_\_\_\_ 20\_\_ г. № \_\_\_\_\_

**СХЕМА БЛАГОУСТРОЙСТВА  
ПРИЛЕГАЮЩЕЙ ТЕРРИТОРИИ,  
по адресу: ул. Юбилейная, д.33**

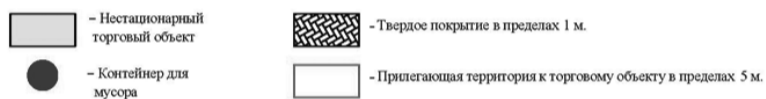
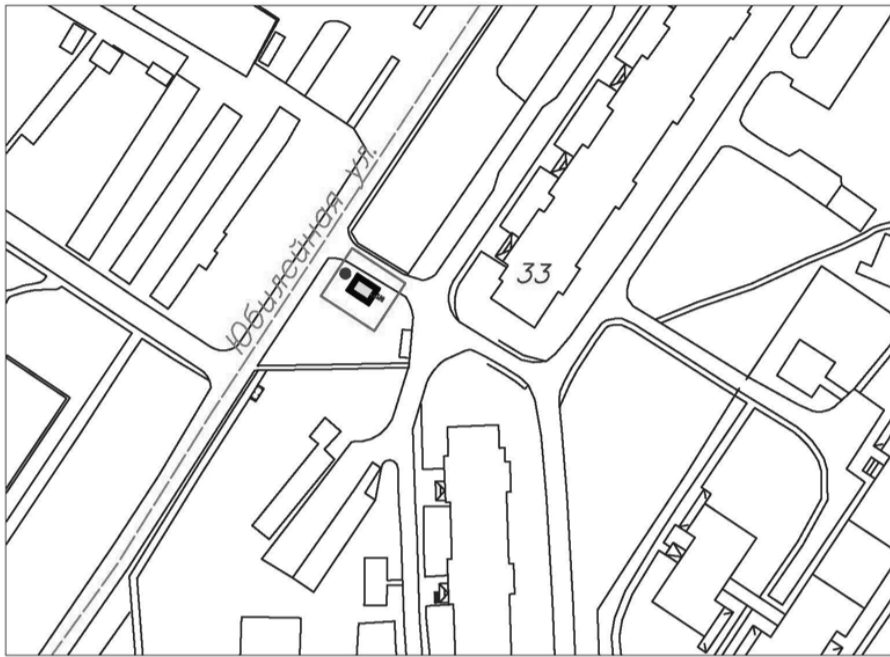

Подписи Сторон:

Сторона 1:

Сторона 2:

Приложение №3  
к договору на право размещения  
нестационарного торгового объекта  
от «\_\_\_» \_\_\_\_\_ 20\_\_ № \_\_\_\_\_

**ВНЕШНИЙ ВИД ТРГОВОГО ОБЪЕКТА  
В СООТВЕТСТВИИ С УТВЕРЖДЕННЫМ  
АРХИТЕКТУРНЫМ ОБЛИКОМ**

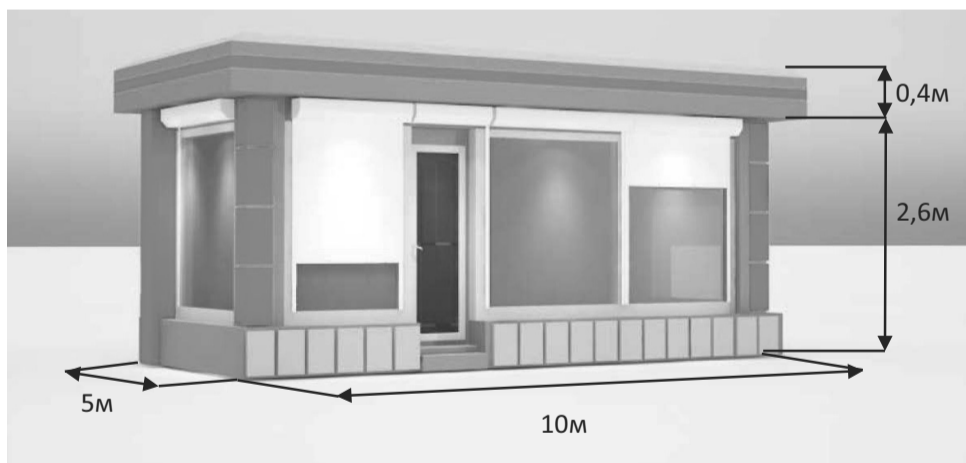

Технические характеристики:

- корпус: композитные материалы с утеплителем;
- остекление: стеклопакет, ПВХ профиль;
- дверь техническая: металлическая или ПВХ, без остекления, утепленная с наружным покрытием композитных материалов в цвет основного цвета киоска;
- дверь входная: металлическая или ПВХ, с остеклением, утепленная с наружным покрытием композитных материалов в цвет основного цвета киоска;
- фризы: пилон, цоколь, парапет из композитных алюминиевых панелей в цветовой гамме согласно специализации (RAL 6024 (зеленый насыщенный)).

Сторона 1:

Подписи Сторон:

Сторона 2:

**Приложение 3 (лот № 20)  
к извещению о проведении  
открытого аукциона в электронной форме  
на право размещения нестационарного торгового объекта**

Примерная форма

Договор N \_\_\_\_\_  
на право размещения нестационарного торгового объекта

г. \_\_\_\_\_ "\_\_\_" \_\_\_\_\_ 20\_\_ г.  
Московская область

(наименование уполномоченного органа муниципального образования)  
в лице \_\_\_\_\_,  
действующего на основании \_\_\_\_\_, в дальнейшем именуемая "Сторона 1", с одной стороны, и \_\_\_\_\_,  
в лице \_\_\_\_\_, действующего на основании \_\_\_\_\_, в дальнейшем именуемая "Сторона 2", с другой стороны, в дальнейшем совместно именуемые "Стороны", на основании протокола \_\_\_\_\_ от "\_\_\_" \_\_\_\_\_ 20\_\_ г. N \_\_\_\_\_ заключили настоящий Договор о нижеследующем:

**1. Предмет Договора**

1.1. В соответствии с настоящим Договором Стороне 2 предоставляется право на размещение нестационарного торгового объекта по адресу (адресному ориентиру), указанному в приложении № 1 к настоящему Договору, за плату, уплачиваемую в бюджет \_\_\_\_\_ (наименование муниципального образования).

**2. Срок действия Договора**

2.1. Настоящий Договор вступает в силу с даты его подписания и действует до "\_\_\_" \_\_\_\_\_, а в части расчетов - до полного его исполнения.

**3. Оплата по Договору**

3.1. Годовой размер платы за размещение нестационарного торгового объекта составляет \_\_\_\_\_, в том числе НДС 20% \_\_\_\_\_ (\_\_\_\_\_) рублей. Указанный размер платы начиная с первого января года, следующего за годом заключения настоящего договора, увеличивается на плановую максимальную ставку инфляции, установленную на соответствующий год федеральным законом о федеральном бюджете. Размер годовой платы считается измененным с 1 января соответственно и подлежит уплате Стороной 2 в измененном размере с указанной даты.

3.2. Оплата по Договору осуществляется в рублях Российской Федерации.

3.3. Плата за размещение нестационарного торгового объекта уплачивается в безналичном порядке по реквизитам Стороны-1, указанным в настоящем договоре, равными платежами ежеквартально до 15 (пятнадцатого) числа первого месяца календарного квартала. Датой оплаты считается дата поступления денежных средств на счет Стороны 1.

3.4. Размер платы за неполный календарный квартал определяется путем деления суммы, указанной в пункте 3.1 настоящего договора, на количество календарных дней в году и умножения полученной суммы на количество календарных дней в соответствующем квартале, в котором предоставляется право на размещение нестационарного торгового объекта.

3.5. Плата за размещение нестационарного торгового объекта вносится Стороной 2 с момента подписания Договора в течение всего срока его действия независимо от фактического размещения нестационарного торгового объекта.

3.6. Сторона 2 не вправе уступать права и осуществлять перевод долга по обязательствам, возникшим из заключенного Договора. Обязательства по такому Договору должны быть исполнены Стороной 2 лично, если иное не установлено законодательством Российской Федерации.

**4. Права и обязанности Сторон**

4.1. Сторона 1 обязуется:

4.1.1. Предоставить Стороне 2 право на размещение нестационарного торгового объекта, указанного в приложении № 1 к настоящему Договору, с момента заключения настоящего Договора.

4.1.2. В течение срока действия настоящего Договора не заключать Договор на право размещения нестационарного торгового объекта по адресу (адресному ориентиру), указанному в приложении № 1 к настоящему Договору, с иными лицами.

4.1.3. Направить Стороне 2 сведения об изменении своего почтового адреса, банковских, иных реквизитов в срок не позднее трех календарных дней с момента соответствующих изменений в письменной форме с указанием новых реквизитов. В противном случае все риски, связанные с исполнением Стороной 2 своих обязательств по Договору, несет Сторона 1.

4.2. Сторона 1 имеет право:

4.2.1. Требовать от Стороны 2 надлежащего исполнения обязательств в соответствии с настоящим Договором, а также требовать своевременного устранения выявленных недостатков.

4.2.2. Лично или через специализированные организации осуществлять контроль за выполнением Стороной 2 настоящего Договора.

4.2.3. По истечении пяти календарных дней после окончания срока действия Договора без уведомления Стороны 2 осуществить демонтаж нестационарного торгового объекта при неисполнении в установленный Договором срок этой обязанности Стороной 2.

4.3. Сторона 2 обязуется:

4.3.1. Осуществлять установку и эксплуатацию нестационарного торгового объекта в соответствии с условиями настоящего Договора, Положением «Об организации нестационарной торговой деятельности на территории городского округа Мытищи Московской области» и требованиями законодательства Российской Федерации.

4.3.2. Осуществлять эксплуатацию нестационарного торгового объекта в полном соответствии с характеристиками размещения нестационарного торгового объекта, указанными в приложении № 2 к настоящему Договору.

4.3.3. В течение 2 рабочих дней с момента заключения Договора подать заявление о внесении сведений в торговый реестр Московской области (для хозяйствующих субъектов, не включенных в торговый реестр Московской области).

4.3.4. В течение всего срока действия Договора обеспечить надлежащее состояние и внешний вид нестационарного торгового объекта.

4.3.5. Своевременно производить оплату в соответствии с условиями настоящего Договора.

4.3.6. После монтажа, демонтажа, ремонта нестационарного торгового объекта, иных работ в месте размещения нестационарного торгового объекта и на прилегающей территории привести место размещения нестационарного торгового объекта в первоначальное состояние.

4.3.7. Не позднее пяти календарных дней со дня окончания срока действия настоящего Договора демонтировать нестационарный торговый объект. В случае невыполнения данного условия Сторона-1 производит демонтаж и вывоз нестационарного торгового объекта своими силами с возмещением фактически понесенных затрат со Стороны-2.

4.3.8. В случае расторжения Договора, а также в случае признания его недействительным Сторона 2 обязана произвести демонтаж нестационарного торгового объекта в течение пяти календарных дней и привести место размещения нестационарного торгового объекта в первоначальное состояние.

4.3.9. Направить Стороне 1 сведения об изменении своего почтового адреса, банковских, иных реквизитов в срок не позднее трех календарных дней с момента соответствующих изменений в письменной форме с указанием новых реквизитов.

4.3.10. Обеспечить размещение на Объекте QR-кода с информацией о хозяйствующем субъекте Объекта, месте нахождения, виде, специализации, площади Объекта, основании и периоде размещения, адресе (координатах) размещения, а также инструкцию по распознаванию QR-кода.

4.3.11. Не допускать передачу прав по настоящему договору третьим лицам.

4.4. Сторона 2 имеет право:

4.4.1. Использования места размещения нестационарного торгового объекта для целей, связанных с осуществлением прав владельца нестационарного торгового объекта, в том числе с его эксплуатацией, техническим обслуживанием и демонтажем.

4.4.2. Инициировать досрочное расторжение настоящего Договора по соглашению Сторон, если место размещения нестационарного торгового объекта, в силу обстоятельств, за которые Сторона 2 не отвечает, окажется в состоянии непригодном для использования.

## 5. Ответственность Сторон

5.1. Стороны несут ответственность за невыполнение либо ненадлежащее выполнение условий Договора в соответствии с законодательством Российской Федерации.

5.2. В случае нарушения Стороной 2 сроков оплаты, предусмотренных настоящим Договором, она обязана уплатить неустойку (пени) в размере 0,1% от суммы задолженности за каждый день просрочки в течение 5 (пяти) банковских дней с даты получения соответствующей претензии от Стороны 1.

5.3. В случае размещения нестационарного торгового объекта с нарушением требований законодательства Российской Федерации Сторона 2 обязана уплатить неустойку (штраф) в размере 10% от суммы, указанной в пункте 3.1 Договора, за каждый факт нарушения, в течение 5 (пяти) банковских дней с даты получения соответствующей претензии Стороны 1.

5.4. Убытки Стороны 1, возникшие в связи с неисполнением (ненадлежащим исполнением) Стороной 2 условий настоящего Договора, взыскиваются в полном размере сверх неустоек, предусмотренных пунктами 5.1 и 5.2 настоящего Договора.

5.5. За ненадлежащее исполнение Стороной 1 обязательств, предусмотренных Договором, начисляется штраф в виде фиксированной суммы в размере 2,5 (две целые и пять десятых) процента платы за Договор.

5.6. Возмещение убытков и уплата неустойки за неисполнение обязательств не освобождает Стороны от исполнения обязательств по Договору.

## 6. Порядок изменения, прекращения и расторжения Договора

6.1. Договор может быть расторгнут: по соглашению Сторон; в судебном порядке;

в связи с односторонним отказом Стороны от исполнения обязательств по настоящему Договору в соответствии с законодательством Российской Федерации и настоящим Договором.

6.2. Настоящий Договор может быть расторгнут Стороной 1 в порядке одностороннего отказа от исполнения Договора в случаях:

- невнесения в установленный Договором срок платы по настоящему Договору, если просрочка платежа составляет более тридцати календарных дней;  
- неисполнения Стороной 2 обязательств, установленных пп. 4.3.1 - 4.3.5 настоящего Договора.

6.3. В случае одностороннего отказа от исполнения настоящего Договора Сторона 1 обязана направить соответствующее уведомление о расторжении Договора Стороне 2 в письменном виде заказным почтовым отправлением с подтверждением получения отправления Стороной 2, либо нарочно под роспись, либо телеграммой, либо посредством факсимильной связи, либо по адресу электронной почты, либо с использованием иных средств связи и доставки, обеспечивающих фиксирование такого уведомления и получение Стороной 1 подтверждения о его вручении Стороне 2.

Выполнение Стороной 1 указанных выше требований считается надлежащим уведомлением Стороны 2 об одностороннем отказе от исполнения Договора. Датой такого надлежащего уведомления признается дата получения Стороной 1 подтверждения о вручении Стороне 2 указанного уведомления либо дата получения Стороной 1 информации об отсутствии Стороны 2 по ее адресу места нахождения.

При невозможности получения указанных подтверждений либо информации датой такого надлежащего уведомления признается дата по истечении 15 (пятнадцати) календарных дней с даты размещения решения Стороны 1 об одностороннем отказе от исполнения Договора на официальном сайте в информационно-телекоммуникационной сети Интернет Стороны 1.

Решение Стороны 1 об одностороннем отказе от исполнения Договора вступает в силу и Договор считается расторгнутым через 10 (десять) календарных дней с даты надлежащего уведомления Стороной 1 Стороны 2 об одностороннем отказе от исполнения Договора.

6.4. Расторжение Договора по соглашению Сторон производится путем подписания соответствующего соглашения о расторжении.

6.5. В случае досрочного расторжения настоящего Договора на основании п. 6.2 настоящего Договора денежные средства, оплаченные Стороной 2, возврату не подлежат.

## 7. Порядок разрешения споров

7.1. В случае возникновения любых противоречий, претензий и разногласий, а также споров, связанных с исполнением настоящего Договора, Стороны предпринимают усилия для урегулирования таких противоречий, претензий и разногласий в добровольном порядке с оформлением совместного протокола урегулирования споров.

7.2. Все достигнутые договоренности Стороны оформляют в виде дополнительных соглашений, подписанных Сторонами и скрепленных печатями (при наличии).

7.3. До передачи спора на разрешение суда Стороны принимают меры к его урегулированию в претензионном порядке.

7.4. Претензия должна быть направлена в письменном виде. По полученной претензии Сторона должна дать письменный ответ по существу в срок не позднее 15 (пятнадцати) календарных дней с даты ее получения. Оставление претензии без ответа в установленный срок означает признание требований претензии.

7.5. Если претензионные требования подлежат денежной оценке, в претензии указывается истребуемая сумма и ее полный и обоснованный расчет.

7.6. В подтверждение заявленных требований к претензии должны быть приложены необходимые документы либо выписки из них.

7.7. В претензии могут быть указаны иные сведения, которые, по мнению заявителя, будут способствовать более быстрому и правильному ее рассмотрению, объективному урегулированию спора.

7.8. В случае невыполнения Сторонами своих обязательств и недостижения взаимного согласия споры по настоящему Договору разрешаются в Арбитражном суде Московской области.

## 8. Форс-мажорные обстоятельства

8.1. Стороны освобождаются за частичное или полное неисполнение обязательств по настоящему Договору, если оно явилось следствием обстоятельств непреодолимой силы.

8.2. Сторона, для которой создалась невозможность исполнения обязательств, обязана в письменной форме в 10-дневный срок письменно известить другую Сторону о наступлении вышеизложенных обстоятельств, предоставив дополнительно подтверждение компетентных органов.

8.3. Невыполнение условий пункта 8.2 Договора лишает Сторону права ссылаться на форс-мажорные обстоятельства при невыполнении обязательств по настоящему Договору.

## 9. Прочие условия

9.1. Вносимые в настоящий Договор дополнения и изменения оформляются письменно дополнительными соглашениями, которые являются неотъемлемой частью настоящего Договора с момента их подписания Сторонами.

9.2. Настоящий Договор составлен в четырех экземплярах, имеющих равную юридическую силу. Один экземпляр для Стороны – 2, три экземпляра для Стороны-1.

9.3. Неотъемлемыми частями Договора являются:

- Приложение № 1 «Характеристики размещения нестационарного торгового объекта»;  
- Приложение № 2 «Схема благоустройства прилегающей территории»;  
- Приложение № 3 «Внешний вид торгового объекта в соответствии с утвержденным архитектурным обликом».

## 10. Адреса, банковские реквизиты и подписи Сторон

Сторона 1

Сторона 2

Приложение №1  
к договору на право размещения  
нестационарного торгового объекта  
от " " 20\_\_ N \_\_\_\_\_

## Характеристики размещения нестационарного торгового объекта

N	Адресные ориентиры нестационарного торгового объекта	Номер НТО	Тип НТО	Специализация НТО	Общая площадь НТО, м	Срок действия договора
20	ул. Благовещенская напротив д. 11	380	Павильон	Овощи-фрукты	50,00	до 31.12.2029

Подписи Сторон:

Сторона 1:

Сторона 2:

Приложение №2  
к договору на право размещения  
нестационарного торгового объекта  
от " " 20\_\_ г. № \_\_\_\_\_

## СХЕМА БЛАГОУСТРОЙСТВА ПРИЛЕГАЮЩЕЙ ТЕРРИТОРИИ, по адресу: ул. Благовещенская напротив д. 11

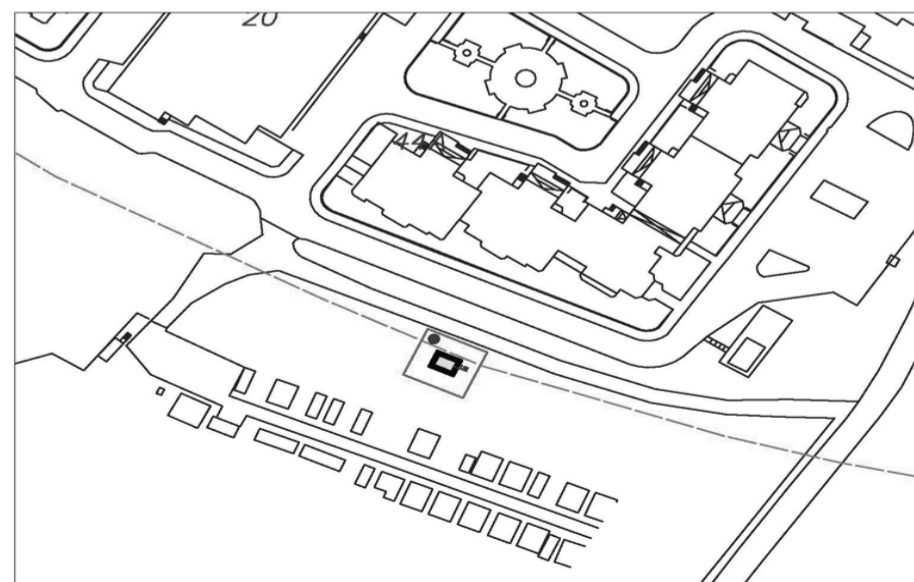

– Нестационарный торговый объект  
– Контейнер для мусора

– Твердое покрытие в пределах 1 м.  
– Прилегающая территория к торговому объекту в пределах 5 м.

Подписи Сторон:

Сторона 1:

Сторона 2:

Приложение №3  
к договору на право размещения  
нестационарного торгового объекта  
от «\_\_\_» \_\_\_\_\_ 20\_\_ №\_\_\_\_\_

**ВНЕШНИЙ ВИД ТРГОВОГО ОБЪЕКТА  
В СООТВЕТСТВИИ С УТВЕРЖДЕННЫМ  
АРХИТЕКТУРНЫМ ОБЛИКОМ**

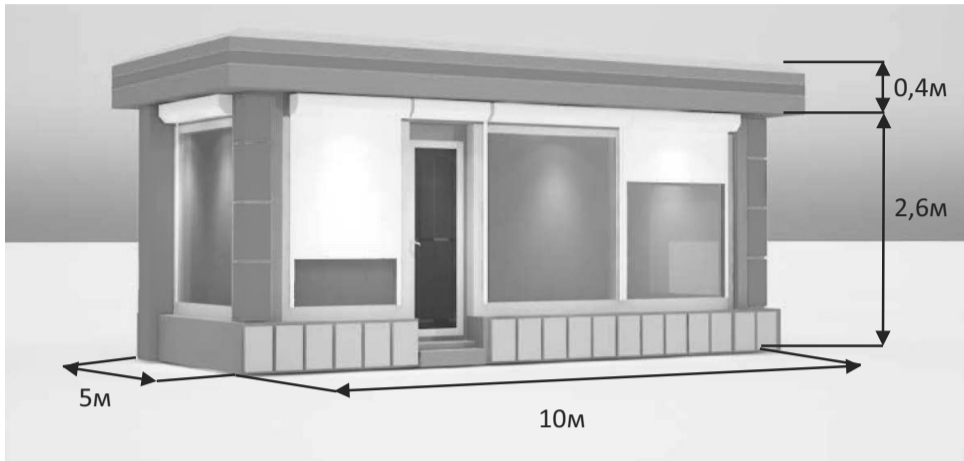

Технические характеристики:

- корпус: композитные материалы с утеплителем;
- остекление: стеклопакет, ПВХ профиль;
- дверь техническая: металлическая или ПВХ, без остекления, утепленная с наружным покрытием композитных материалов в цвет основного цвета киоска;
- дверь входная: металлическая или ПВХ, с остеклением, утепленная с наружным покрытием композитных материалов в цвет основного цвета киоска;
- фризы: пилонь, козоль, парапет из композитных алюминиевых панелей в цветовой гамме согласно специализации (RAL 6024 (зеленый насыщенный)).

Подписи Сторон:

Сторона 1:

Сторона 2:

**Приложение 3 (лот № 21)  
к извещению о проведении  
открытого аукциона в электронной форме  
на право размещения нестационарного торгового объекта**

Примерная форма

Договор N \_\_\_\_\_

на право размещения нестационарного торгового объекта

г. \_\_\_\_\_ "\_\_\_" \_\_\_\_\_ 20\_\_ г.  
Московская область

(наименование уполномоченного органа муниципального образования)

в лице \_\_\_\_\_,  
действующего на основании \_\_\_\_\_, в дальнейшем именуемая "Сторона 1", с одной стороны, и \_\_\_\_\_

в лице \_\_\_\_\_, действующего на основании \_\_\_\_\_, в дальнейшем именуемая "Сторона 2", с другой стороны, в дальнейшем совместно именуемые "Стороны", на основании протокола \_\_\_\_\_ от "\_\_\_" \_\_\_\_\_ 20\_\_ г. N \_\_\_\_\_ заключили настоящий Договор о нижеследующем:

## 1. Предмет Договора

1.1. В соответствии с настоящим Договором Стороне 2 предоставляется право на размещение нестационарного торгового объекта по адресу (адресному ориентиру), указанному в приложении № 1 к настоящему Договору, за плату, уплачиваемую в бюджет \_\_\_\_\_ (наименование муниципального образования).

## 2. Срок действия Договора

2.1. Настоящий Договор вступает в силу с даты его подписания и действует до "\_\_\_" \_\_\_\_\_, а в части расчетов - до полного его исполнения.

## 3. Оплата по Договору

3.1. Годовой размер платы за размещение нестационарного торгового объекта составляет \_\_\_\_\_, в том числе НДС 20% \_\_\_\_\_ (\_\_\_\_\_) рублей. Указанный размер платы начиная с первого января года, следующего за годом заключения настоящего договора, увеличивается на плановую максимальную ставку инфляции, установленную на соответствующий год федеральным законом о федеральном бюджете. Размер годовой платы считается измененным с 1 января соответственно и подлежит уплате Стороной 2 в измененном размере с указанной датой.

3.2. Оплата по Договору осуществляется в рублях Российской Федерации.

3.3. Плата за размещение нестационарного торгового объекта уплачивается в безналичном порядке по реквизитам Стороны-1, указанным в настоящем договоре, равными платежами ежеквартально до 15 (пятнадцатого) числа первого месяца ка-

лендарного квартала. Датой оплаты считается дата поступления денежных средств на счет Стороны 1.

3.4. Размер платы за неполный календарный квартал определяется путем деления суммы, указанной в пункте 3.1 настоящего договора, на количество календарных дней в году и умножения полученной суммы на количество календарных дней в соответствующем квартале, в котором предоставляется право на размещение нестационарного торгового объекта.

3.5. Плата за размещение нестационарного торгового объекта вносится Стороной 2 с момента подписания Договора в течение всего срока его действия независимо от фактического размещения нестационарного торгового объекта.

3.6. Сторона 2 не вправе уступать права и осуществлять перевод долга по обязательствам, возникшим из заключенного Договора. Обязательства по такому Договору должны быть исполнены Стороной 2 лично, если иное не установлено законодательством Российской Федерации.

## 4. Права и обязанности Сторон

4.1. Сторона 1 обязуется:

4.1.1. Предоставить Стороне 2 право на размещение нестационарного торгового объекта, указанного в приложении № 1 к настоящему Договору, с момента заключения настоящего Договора.

4.1.2. В течение срока действия настоящего Договора не заключать Договор на право размещения нестационарного торгового объекта по адресу (адресному ориентиру), указанному в приложении № 1 к настоящему Договору, с иными лицами.

4.1.3. Направить Стороне 2 сведения об изменении своего почтового адреса, банковских, иных реквизитов в срок не позднее трех календарных дней с момента соответствующих изменений в письменной форме с указанием новых реквизитов. В противном случае все риски, связанные с исполнением Стороной 2 своих обязательств по Договору, несет Сторона 1.

4.2. Сторона 1 имеет право:

4.2.1. Требовать от Стороны 2 надлежащего исполнения обязательств в соответствии с настоящим Договором, а также требовать своевременного устранения выявленных недостатков.

4.2.2. Лично или через специализированные организации осуществлять контроль за выполнением Стороной 2 настоящего Договора.

4.2.3. По истечении пяти календарных дней после окончания срока действия Договора без уведомления Стороны 2 осуществить демонтаж нестационарного торгового объекта при неисполнении в установленный Договором срок этой обязанности Стороной 2.

4.3. Сторона 2 обязуется:

4.3.1. Осуществлять установку и эксплуатацию нестационарного торгового объекта в соответствии с условиями настоящего Договора, Положением «Об организации нестационарной торговой деятельности на территории городского округа Мытищи Московской области» и требованиями законодательства Российской Федерации.

4.3.2. Осуществлять эксплуатацию нестационарного торгового объекта в полном соответствии с характеристиками размещения нестационарного торгового объекта, указанными в приложении № 2 к настоящему Договору.

4.3.3. В течение 2 рабочих дней с момента заключения Договора подать заявление о внесении сведений в торговый реестр Московской области (для хозяйствующих субъектов, не включенных в торговый реестр Московской области).

4.3.4. В течение всего срока действия Договора обеспечить надлежащее состояние и внешний вид нестационарного торгового объекта.

4.3.5. Своевременно производить оплату в соответствии с условиями настоящего Договора.

4.3.6. После монтажа, демонтажа, ремонта нестационарного торгового объекта, иных работ в месте размещения нестационарного торгового объекта и на прилегающей территории привести место размещения нестационарного торгового объекта в первоначальное состояние.

4.3.7. Не позднее пяти календарных дней со дня окончания срока действия настоящего Договора демонтировать нестационарный торговый объект. В случае невыполнения данного условия Сторона-1 производит демонтаж и вывоз нестационарного торгового объекта своими силами с возмещением фактически понесенных затрат со Стороны-2.

4.3.8. В случае расторжения Договора, а также в случае признания его недействительным Сторона 2 обязана произвести демонтаж нестационарного торгового объекта в течение пяти календарных дней и привести место размещения нестационарного торгового объекта в первоначальное состояние.

4.3.9. Направить Стороне 1 сведения об изменении своего почтового адреса, банковских, иных реквизитов в срок не позднее трех календарных дней с момента соответствующих изменений в письменной форме с указанием новых реквизитов.

4.3.10. Обеспечить размещение на Объекте QR-кода с информацией о хозяйствующем субъекте Объекта, месте нахождения, виде, специализации, площади Объекта, основании и периоде размещения, адресе (координатах) размещения, а также инструкцию по распознаванию QR-кода.

4.3.11. Не допускать передачу прав по настоящему договору третьим лицам.

4.4. Сторона 2 имеет право:

4.4.1. Использования места размещения нестационарного торгового объекта для целей, связанных с осуществлением прав владельца нестационарного торгового объекта, в том числе с его эксплуатацией, техническим обслуживанием и демонтажем.

4.4.2. Инициировать досрочное расторжение настоящего Договора по соглашению Сторон, если место размещения нестационарного торгового объекта, в силу обстоятельств, за которые Сторона 2 не отвечает, окажется в состоянии непригодном для использования.

## 5. Ответственность Сторон

5.1. Стороны несут ответственность за невыполнение либо ненадлежащее выполнение условий Договора в соответствии с законодательством Российской Федерации.

5.2. В случае нарушения Стороной 2 сроков оплаты, предусмотренных настоящим Договором, она обязана уплатить неустойку (пени) в размере 0,1% от суммы задолженности за каждый день просрочки в течение 5 (пяти) банковских дней с даты получения соответствующей претензии от Стороны 1.

5.3. В случае размещения нестационарного торгового объекта с нарушением требований законодательства Российской Федерации Сторона 2 обязана уплатить неустойку (штраф) в размере 10% от суммы, указанной в пункте 3.1 Договора, за каждый факт нарушения, в течение 5 (пяти) банковских дней с даты получения соответствующей претензии Стороны 1.

5.4. Убытки Стороны 1, возникшие в связи с неисполнением (ненадлежащим исполнением) Стороной 2 условий настоящего Договора, взыскиваются в полном размере сверх неустоек, предусмотренных пунктами 5.1 и 5.2 настоящего Договора.

5.5. За ненадлежащее исполнение Стороной 1 обязательств, предусмотренных Договором, начисляется штраф в виде фиксированной суммы в размере 2,5 (две целые и пять десятых) процента платы за Договор.

5.6. Возмещение убытков и уплата неустойки за неисполнение обязательств не освобождает Стороны от исполнения обязательств по Договору.

#### 6. Порядок изменения, прекращения и расторжения Договора

6.1. Договор может быть расторгнут:

по соглашению Сторон;  
в судебном порядке;  
в связи с односторонним отказом Стороны от исполнения обязательств по настоящему Договору в соответствии с законодательством Российской Федерации и настоящим Договором.

6.2. Настоящий Договор может быть расторгнут Стороной 1 в порядке одностороннего отказа от исполнения Договора в случаях:

- невнесения в установленный Договором срок платы по настоящему Договору, если просрочка платежа составляет более тридцати календарных дней.

- неисполнения Стороной 2 обязательств, установленных пп. 4.3.1 - 4.3.5 настоящего Договора.

6.3. В случае одностороннего отказа от исполнения настоящего Договора Сторона 1 обязана направить соответствующее уведомление о расторжении Договора Стороне 2 в письменном виде заказным почтовым отправлением с подтверждением получения отправления Стороной 2, либо нарочно под роспись, либо телеграммой, либо посредством факсимильной связи, либо по адресу электронной почты, либо с использованием иных средств связи и доставки, обеспечивающих фиксирование такого уведомления и получение Стороной 1 подтверждения о его вручении Стороне 2.

Выполнение Стороной 1 указанных выше требований считается надлежащим уведомлением Стороны 2 об одностороннем отказе от исполнения Договора. Датой такого надлежащего уведомления признается дата получения Стороной 1 подтверждения о вручении Стороне 2 указанного уведомления либо дата получения Стороной 1 информации об отсутствии Стороны 2 по ее адресу места нахождения.

При невозможности получения указанных подтверждений либо информации датой такого надлежащего уведомления признается дата по истечении 15 (пятнадцати) календарных дней с даты размещения решения Стороны 1 об одностороннем отказе от исполнения Договора на официальном сайте в информационно-телекоммуникационной сети Интернет Стороны 1.

Решение Стороны 1 об одностороннем отказе от исполнения Договора вступает в силу и Договор считается расторгнутым через 10 (десять) календарных дней с даты надлежащего уведомления Стороной 1 Стороны 2 об одностороннем отказе от исполнения Договора.

6.4. Расторжение Договора по соглашению Сторон производится путем подписания соответствующего соглашения о расторжении.

6.5. В случае досрочного расторжения настоящего Договора на основании п. 6.2 настоящего Договора денежные средства, оплаченные Стороной 2, возврату не подлежат.

#### 7. Порядок разрешения споров

7.1. В случае возникновения любых противоречий, претензий и разногласий, а также споров, связанных с исполнением настоящего Договора, Стороны предпринимают усилия для урегулирования таких противоречий, претензий и разногласий в добровольном порядке с оформлением совместного протокола урегулирования споров.

7.2. Все достигнутые договоренности Стороны оформляют в виде дополнительных соглашений, подписанных Сторонами и скрепленных печатями (при наличии).

7.3. До передачи спора на разрешение суда Стороны принимают меры к его урегулированию в претензионном порядке.

7.4. Претензия должна быть направлена в письменном виде. По полученной претензии Сторона должна дать письменный ответ по существу в срок не позднее 15 (пятнадцати) календарных дней с даты ее получения. Оставление претензии без ответа в установленный срок означает признание требований претензии.

7.5. Если претензионные требования подлежат денежной оценке, в претензии указывается истребуемая сумма и ее полный и обоснованный расчет.

7.6. В подтверждение заявленных требований к претензии должны быть приложены необходимые документы либо выписки из них.

7.7. В претензии могут быть указаны иные сведения, которые, по мнению заявителя, будут способствовать более быстрому и правильному ее рассмотрению, объективному урегулированию спора.

7.8. В случае невыполнения Сторонами своих обязательств и недостижения взаимного согласия споры по настоящему Договору разрешаются в Арбитражном суде Московской области.

#### 8. Форс-мажорные обстоятельства

8.1. Стороны освобождаются за частичное или полное неисполнение обязательств по настоящему Договору, если оно явилось следствием обстоятельств непреодолимой силы.

8.2. Сторона, для которой создалась невозможность исполнения обязательств, обязана в письменной форме в 10-дневный срок письменно известить другую Сторону о наступлении вышеизложенных обстоятельств, предоставив дополнительно подтверждение компетентных органов.

8.3. Невыполнение условий пункта 8.2 Договора лишает Сторону права ссылаться на форс-мажорные обстоятельства при невыполнении обязательств по настоящему Договору.

#### 9. Прочие условия

9.1. Вносимые в настоящий Договор дополнения и изменения оформляются письменно дополнительными соглашениями, которые являются неотъемлемой частью настоящего Договора с момента их подписания Сторонами.

9.2. Настоящий Договор составлен в четырех экземплярах, имеющих равную юридическую силу. Один экземпляр для Стороны – 2, три экземпляра для Стороны-1.

9.3. Неотъемлемыми частями Договора являются:

- Приложение № 1 «Характеристики размещения нестационарного торгового объекта»,

- Приложение № 2 «Схема благоустройства прилегающей территории»,

- Приложение № 3 «Внешний вид торгового объекта в соответствии с утвержденным архитектурным обликом».

#### 10. Адреса, банковские реквизиты и подписи Сторон

Сторона 1

Сторона 2

Приложение №1  
к договору на право размещения  
нестационарного торгового объекта  
от "\_\_\_" \_\_\_\_\_ 20\_\_ N \_\_\_\_\_

#### Характеристики размещения нестационарного торгового объекта

N	Адресные ориентиры нестационарного торгового объекта	Номер НТО	Тип НТО	Специализация НТО	Общая площадь НТО, м	Срок действия договора
21	ул. Троицкая, вблизи д.11	381	Павильон	Овощи-фрукты	50,00	до 31.12.2029

Подписи Сторон:

Сторона 1:

Сторона 2:

Приложение №2  
к договору на право размещения  
нестационарного торгового объекта

#### СХЕМА БЛАГОУСТРОЙСТВА ПРИЛЕГАЮЩЕЙ ТЕРРИТОРИИ, по адресу: ул. Троицкая, вблизи д. 11

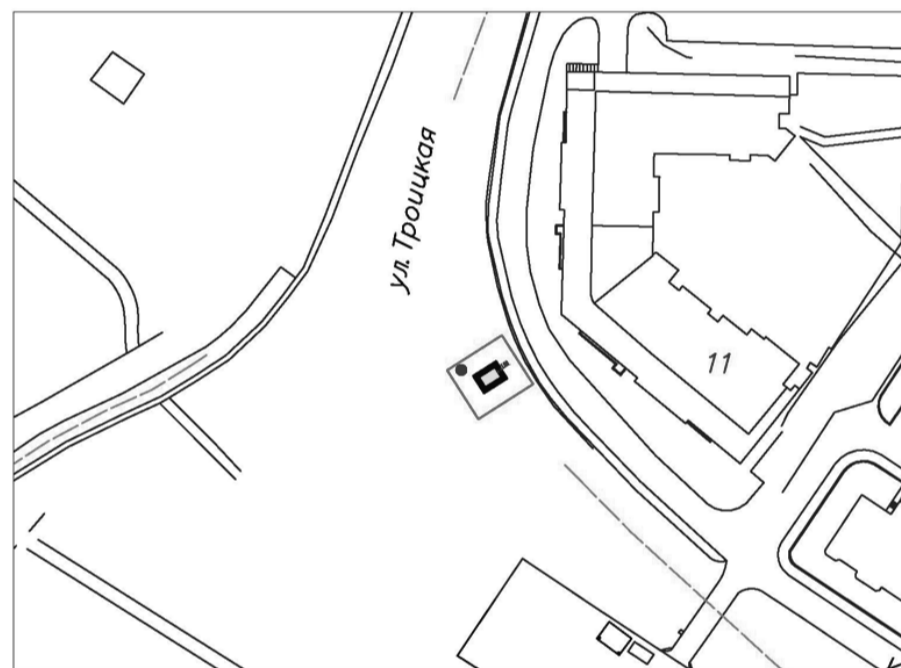

Подписи Сторон:

Сторона 1:

Сторона 2:

Приложение №3  
к договору на право размещения  
нестационарного торгового объекта  
от «\_\_\_» \_\_\_\_\_ 20\_\_ № \_\_\_\_\_

#### ВНЕШНИЙ ВИД ТОРГОВОГО ОБЪЕКТА В СООТВЕТСТВИИ С УТВЕРЖДЕННЫМ АРХИТЕКТУРНЫМ ОБЛИКОМ

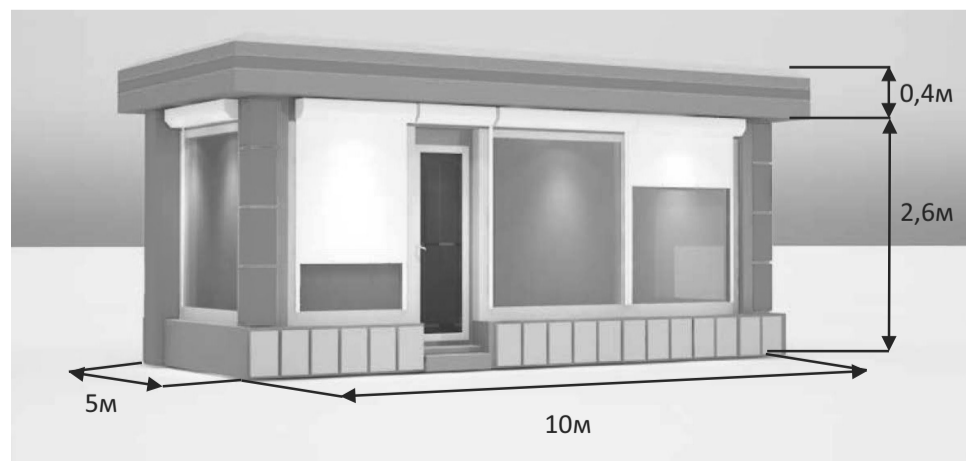

Технические характеристики:  
 - корпус: композитные материалы с утеплителем;  
 - остекление: стеклопакет, ПВХ профиль;  
 - дверь техническая: металлическая или ПВХ, без остекления, утепленная с наружным покрытием композитных материалов в цвет основного цвета киоска;  
 - дверь входная: металлическая или ПВХ, с остеклением, утепленная с наружным покрытием композитных материалов в цвет основного цвета киоска;  
 - фризы: пилоны, цоколь, парапет из композитных алюминиевых панелей в цветовой гамме согласно специализации (RAL 6024 (зеленый насыщенный)).

Подписи Сторон:

Сторона 1:

Сторона 2:

**Приложение 3 (лот № 22)  
к извещению о проведении  
открытого аукциона в электронной форме  
на право размещения нестационарного торгового объекта**

Примерная форма

Договор N \_\_\_\_\_  
на право размещения нестационарного торгового объекта  
г. \_\_\_\_\_ "\_\_\_" \_\_\_\_\_ 20\_\_ г.  
Московская область

(наименование уполномоченного органа муниципального образования)  
в лице \_\_\_\_\_,  
действующего на основании \_\_\_\_\_, в дальнейшем именуемая "Сторона 1", с одной стороны, и \_\_\_\_\_,  
в лице \_\_\_\_\_, действующего на основании \_\_\_\_\_, в дальнейшем именуемая "Сторона 2", с другой стороны, в дальнейшем совместно именуемые "Стороны", на основании протокола \_\_\_\_\_ от "\_\_\_" \_\_\_\_\_ 20\_\_ г. N \_\_\_\_\_ заключили настоящий Договор о нижеследующем:

**1. Предмет Договора**

1.1. В соответствии с настоящим Договором Стороне 2 предоставляется право на размещение нестационарного торгового объекта по адресу (адресному ориентиру), указанному в приложении № 1 к настоящему Договору, за плату, уплачиваемую в бюджет \_\_\_\_\_ (наименование муниципального образования).

**2. Срок действия Договора**

2.1. Настоящий Договор вступает в силу с даты его подписания и действует до "\_\_\_" \_\_\_\_\_, а в части расчетов - до полного его исполнения.

**3. Оплата по Договору**

3.1. Годовой размер платы за размещение нестационарного торгового объекта составляет \_\_\_\_\_, в том числе НДС 20% \_\_\_\_\_ (\_\_\_\_\_) рублей. Указанный размер платы начиная с первого января года, следующего за годом заключения настоящего договора, увеличивается на плановую максимальную ставку инфляции, установленную на соответствующий год федеральным законом о федеральном бюджете. Размер годовой платы считается измененным с 1 января соответственно и подлежит уплате Стороной 2 в измененном размере с указанной даты.

3.2. Оплата по Договору осуществляется в рублях Российской Федерации.

3.3. Плата за размещение нестационарного торгового объекта уплачивается в безналичном порядке по реквизитам Стороны-1, указанным в настоящем договоре, равными платежами ежеквартально до 15 (пятнадцатого) числа первого месяца календарного квартала. Датой оплаты считается дата поступления денежных средств на счет Стороны 1.

3.4. Размер платы за неполный календарный квартал определяется путем деления суммы, указанной в пункте 3.1 настоящего договора, на количество календарных дней в году и умножения полученной суммы на количество календарных дней в соответствующем квартале, в котором предоставляется право на размещение нестационарного торгового объекта.

3.5. Плата за размещение нестационарного торгового объекта вносится Стороной 2 с момента подписания Договора в течение всего срока его действия независимо от фактического размещения нестационарного торгового объекта.

3.6. Сторона 2 не вправе уступать права и осуществлять перевод долга по обязательствам, возникшим из заключенного Договора. Обязательства по такому Договору должны быть исполнены Стороной 2 лично, если иное не установлено законодательством Российской Федерации.

**4. Права и обязанности Сторон**

4.1. Сторона 1 обязуется:

4.1.1. Предоставить Стороне 2 право на размещение нестационарного торгового объекта, указанного в приложении № 1 к настоящему Договору, с момента заключения настоящего Договора.

4.1.2. В течение срока действия настоящего Договора не заключать Договор на право размещения нестационарного торгового объекта по адресу (адресному ориентиру), указанному в приложении № 1 к настоящему Договору, с иными лицами.

4.1.3. Направить Стороне 2 сведения об изменении своего почтового адреса, банковских, иных реквизитов в срок не позднее трех календарных дней с момента соответствующих изменений в письменной форме с указанием новых реквизитов. В противном случае все риски, связанные с исполнением Стороной 2 своих обязательств по Договору, несет Сторона 1.

4.2. Сторона 1 имеет право:

4.2.1. Требовать от Стороны 2 надлежащего исполнения обязательств в соответ-

ствии с настоящим Договором, а также требовать своевременного устранения выявленных недостатков.

4.2.2. Лично или через специализированные организации осуществлять контроль за выполнением Стороной 2 настоящего Договора.

4.2.3. По истечении пяти календарных дней после окончания срока действия Договора без уведомления Стороны 2 осуществить демонтаж нестационарного торгового объекта при неисполнении в установленный Договором срок этой обязанности Стороной 2.

4.3. Сторона 2 обязуется:

4.3.1. Осуществлять установку и эксплуатацию нестационарного торгового объекта в соответствии с условиями настоящего Договора, Положением «Об организации нестационарной торговой деятельности на территории городского округа Мытищи Московской области» и требованиями законодательства Российской Федерации.

4.3.2. Осуществлять эксплуатацию нестационарного торгового объекта в полном соответствии с характеристиками размещения нестационарного торгового объекта, указанными в приложении № 2 к настоящему Договору.

4.3.3. В течение 2 рабочих дней с момента заключения Договора подать заявление о внесении сведений в торговый реестр Московской области (для хозяйствующих субъектов, не включенных в торговый реестр Московской области).

4.3.4. В течение всего срока действия Договора обеспечить надлежащее состояние и внешний вид нестационарного торгового объекта.

4.3.5. Своевременно производить оплату в соответствии с условиями настоящего Договора.

4.3.6. После монтажа, демонтажа, ремонта нестационарного торгового объекта, иных работ в месте размещения нестационарного торгового объекта и на прилегающей территории привести место размещения нестационарного торгового объекта в первоначальное состояние.

4.3.7. Не позднее пяти календарных дней со дня окончания срока действия настоящего Договора демонтировать нестационарный торговый объект. В случае невыполнения данного условия Сторона-1 производит демонтаж и вывоз нестационарного торгового объекта своими силами с возмещением фактически понесенных затрат со Стороны-2.

4.3.8. В случае расторжения Договора, а также в случае признания его недействительным Сторона 2 обязана произвести демонтаж нестационарного торгового объекта в течение пяти календарных дней и привести место размещения нестационарного торгового объекта в первоначальное состояние.

4.3.9. Направить Стороне 1 сведения об изменении своего почтового адреса, банковских, иных реквизитов в срок не позднее трех календарных дней с момента соответствующих изменений в письменной форме с указанием новых реквизитов.

4.3.10. Обеспечить размещение на Объекте QR-кода с информацией о хозяйствующем субъекте Объекта, месте нахождения, виде, специализации, площади Объекта, основании и периоде размещения, адресе (координатах) размещения, а также инструкцию по распознаванию QR-кода.

4.3.11. Не допускать передачу прав по настоящему договору третьим лицам.

4.4. Сторона 2 имеет право:

4.4.1. Использования места размещения нестационарного торгового объекта для целей, связанных с осуществлением прав владельца нестационарного торгового объекта, в том числе с его эксплуатацией, техническим обслуживанием и демонтажем.

4.4.2. Инициировать досрочное расторжение настоящего Договора по соглашению Сторон, если место размещения нестационарного торгового объекта, в силу обстоятельств, за которые Сторона 2 не отвечает, окажется в состоянии непригодном для использования.

**5. Ответственность Сторон**

5.1. Стороны несут ответственность за невыполнение либо ненадлежащее выполнение условий Договора в соответствии с законодательством Российской Федерации.

5.2. В случае нарушения Стороной 2 сроков оплаты, предусмотренных настоящим Договором, она обязана уплатить неустойку (пени) в размере 0,1% от суммы задолженности за каждый день просрочки в течение 5 (пяти) банковских дней с даты получения соответствующей претензии от Стороны 1.

5.3. В случае размещения нестационарного торгового объекта с нарушением требований законодательства Российской Федерации Сторона 2 обязана уплатить неустойку (штраф) в размере 10% от суммы, указанной в пункте 3.1 Договора, за каждый факт нарушения, в течение 5 (пяти) банковских дней с даты получения соответствующей претензии Стороны 1.

5.4. Убытки Стороны 1, возникшие в связи с неисполнением (ненадлежащим исполнением) Стороной 2 условий настоящего Договора, взыскиваются в полном размере сверх неустоек, предусмотренных пунктами 5.1 и 5.2 настоящего Договора.

5.5. За ненадлежащее исполнение Стороной 1 обязательств, предусмотренных Договором, начисляется штраф в виде фиксированной суммы в размере 2,5 (две целые и пять десятых) процента платы за Договор.

5.6. Возмещение убытков и уплата неустойки за неисполнение обязательств не освобождает Стороны от исполнения обязательств по Договору.

**6. Порядок изменения, прекращения и расторжения Договора**

6.1. Договор может быть расторгнут:

по соглашению Сторон;

в судебном порядке;

в связи с односторонним отказом Стороны от исполнения обязательств по настоящему Договору в соответствии с законодательством Российской Федерации и настоящим Договором.

6.2. Настоящий Договор может быть расторгнут Стороной 1 в порядке одностороннего отказа от исполнения Договора в случаях:

- невнесения в установленный Договором срок платы по настоящему Договору, если просрочка платежа составляет более тридцати календарных дней.

- неисполнения Стороной 2 обязательств, установленных пп. 4.3.1 - 4.3.5 настоящего Договора.

6.3. В случае одностороннего отказа от исполнения настоящего Договора Сторона 1 обязана направить соответствующее уведомление о расторжении Договора Стороне 2 в письменном виде заказным почтовым отправлением с подтверждением получения отправления Стороной 2, либо нарочно под роспись, либо телеграм-



мой, либо посредством факсимильной связи, либо по адресу электронной почты, либо с использованием иных средств связи и доставки, обеспечивающих фиксирование такого уведомления и получение Стороной 1 подтверждения о его вручении Стороне 2.

Выполнение Стороной 1 указанных выше требований считается надлежащим уведомлением Стороны 2 об одностороннем отказе от исполнения Договора. Датой такого надлежащего уведомления признается дата получения Стороной 1 подтверждения о вручении Стороне 2 указанного уведомления либо дата получения Стороной 1 информации об отсутствии Стороны 2 по ее адресу места нахождения.

При невозможности получения указанных подтверждений либо информации датой такого надлежащего уведомления признается дата по истечении 15 (пятнадцати) календарных дней с даты размещения решения Стороны 1 об одностороннем отказе от исполнения Договора на официальном сайте в информационно-телекоммуникационной сети Интернет Стороны 1.

Решение Стороны 1 об одностороннем отказе от исполнения Договора вступает в силу и Договор считается расторгнутым через 10 (десять) календарных дней с даты надлежащего уведомления Стороной 1 Стороны 2 об одностороннем отказе от исполнения Договора.

6.4. Расторжение Договора по соглашению Сторон производится путем подписания соответствующего соглашения о расторжении.

6.5. В случае досрочного расторжения настоящего Договора на основании п. 6.2 настоящего Договора денежные средства, оплаченные Стороной 2, возврату не подлежат.

7. Порядок разрешения споров

7.1. В случае возникновения любых противоречий, претензий и разногласий, а также споров, связанных с исполнением настоящего Договора, Стороны предпринимают усилия для урегулирования таких противоречий, претензий и разногласий в добровольном порядке с оформлением совместного протокола урегулирования споров.

7.2. Все достигнутые договоренности Стороны оформляют в виде дополнительных соглашений, подписанных Сторонами и скрепленных печатями (при наличии).

7.3. До передачи спора на разрешение суда Стороны принимают меры к его урегулированию в претензионном порядке.

7.4. Претензия должна быть направлена в письменном виде. По полученной претензии Сторона должна дать письменный ответ по существу в срок не позднее 15 (пятнадцати) календарных дней с даты ее получения. Оставление претензии без ответа в установленный срок означает признание требований претензии.

7.5. Если претензионные требования подлежат денежной оценке, в претензии указывается истребуемая сумма и ее полный и обоснованный расчет.

7.6. В подтверждение заявленных требований к претензии должны быть приложены необходимые документы либо выписки из них.

7.7. В претензии могут быть указаны иные сведения, которые, по мнению заявителя, будут способствовать более быстрому и правильному ее рассмотрению, объективному урегулированию спора.

7.8. В случае невыполнения Сторонами своих обязательств и недостижения взаимного согласия споры по настоящему Договору разрешаются в Арбитражном суде Московской области.

8. Форс-мажорные обстоятельства

8.1. Стороны освобождаются за частичное или полное неисполнение обязательств по настоящему Договору, если оно явилось следствием обстоятельств непреодолимой силы.

8.2. Сторона, для которой создалась невозможность исполнения обязательств, обязана в письменной форме в 10-дневный срок письменно известить другую Сторону о наступлении вышеизложенных обстоятельств, предоставив дополнительно подтверждение компетентных органов.

8.3. Невыполнение условий пункта 8.2 Договора лишает Сторону права ссылаться на форс-мажорные обстоятельства при невыполнении обязательств по настоящему Договору.

9. Прочие условия

9.1. Вносимые в настоящий Договор дополнения и изменения оформляются письменно дополнительными соглашениями, которые являются неотъемлемой частью настоящего Договора с момента их подписания Сторонами.

9.2. Настоящий Договор составлен в четырех экземплярах, имеющих равную юридическую силу. Один экземпляр для Стороны – 2, три экземпляра для Стороны-1.

9.3. Неотъемлемыми частями Договора являются:

- Приложение № 1 «Характеристики размещения нестационарного торгового объекта»,
- Приложение № 2 «Схема благоустройства прилегающей территории»,
- Приложение № 3 «Внешний вид торгового объекта в соответствии с утвержденным архитектурным обликом».

10. Адреса, банковские реквизиты и подписи Сторон

Сторона 1

Сторона 2

Приложение №1  
к договору на право размещения  
нестационарного торгового объекта  
от " " 20 N

Характеристики размещения нестационарного торгового объекта

N	Адресные ориентиры нестационарного торгового объекта	Номер НТО	Тип НТО	Специализация НТО	Общая площадь НТО, м	Срок действия договора
22	ул. Белобородова, вблизи д. 2 к.3	382	Павильон	Продовольственные товары	50,00	до 31.12.2029

Подписи Сторон:

Сторона 1:

Сторона 2:

Приложение №2  
к договору на право размещения  
нестационарного торгового объекта  
от " " 20 г. №

СХЕМА БЛАГОУСТРОЙСТВА  
ПРИЛЕГАЮЩЕЙ ТЕРРИТОРИИ,  
по адресу: ул. Белобородова, вблизи д. 2 к.3

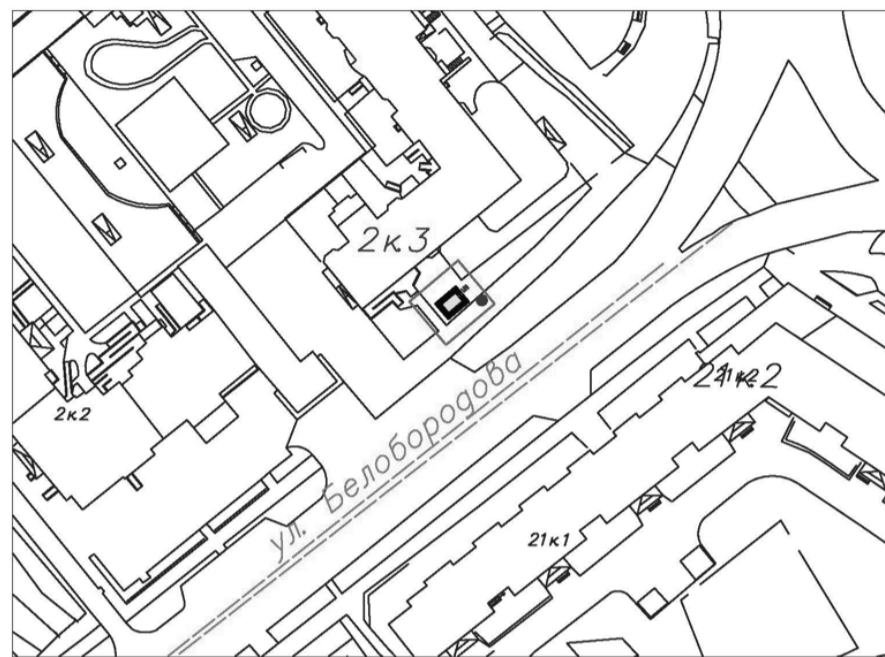

- Нестационарный торговый объект
- Твердое покрытие в пределах 1 м.
- Контейнер для мусора
- Прилегающая территория к торговому объекту в пределах 5 м.

Подписи Сторон:

Сторона 1:

Сторона 2:

Приложение №3  
к договору на право размещения  
нестационарного торгового объекта  
от « » 20 №

ВНЕШНИЙ ВИД ТОРГОВОГО ОБЪЕКТА  
В СООТВЕТСТВИИ С УТВЕРЖДЕННЫМ  
АРХИТЕКТУРНЫМ ОБЛИКОМ

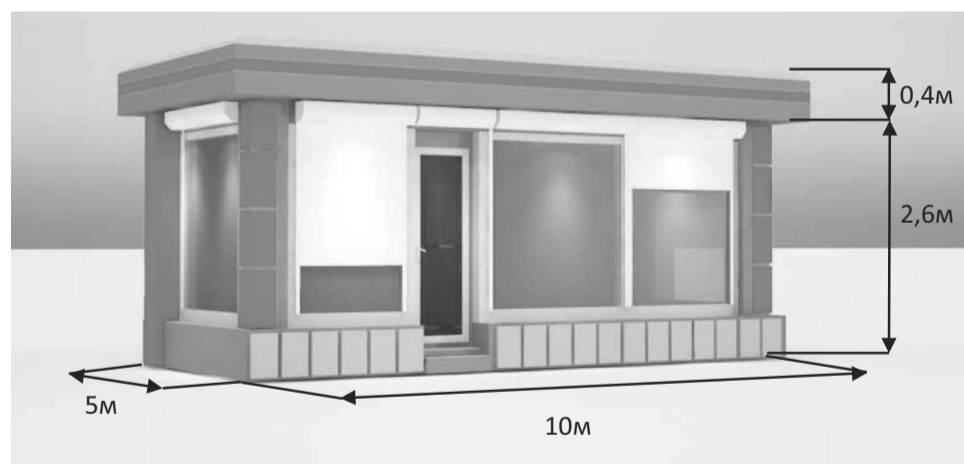

Технические характеристики:

- корпус: композитные материалы с утеплителем;
- остекление: стеклопакет, ПВХ профиль;
- дверь техническая: металлическая или ПВХ, без остекления, утепленная с наружным покрытием композитных материалов в цвет основного цвета киоска;
- дверь входная: металлическая или ПВХ, с остеклением, утепленная с наружным покрытием композитных материалов в цвет основного цвета киоска;
- фриззы: пилоны, цоколь, парапет из композитных алюминиевых панелей в цветовой гамме согласно специализации (RAL 6024 (зеленый насыщенный)).

Подписи Сторон:

Сторона 1:

Сторона 2:

Приложение 3 (лот № 23)  
к извещению о проведении  
открытого аукциона в электронной форме  
на право размещения нестационарного торгового объекта

Примерная форма

Договор N

на право размещения нестационарного торгового объекта

г. \_\_\_\_\_ " \_\_\_\_ " \_\_\_\_\_ 20\_\_ г.  
Московская область  
(наименование уполномоченного органа муниципального образования)  
в лице \_\_\_\_\_,  
действующего на основании \_\_\_\_\_, в дальнейшем именуемая "Сторона 1", с одной стороны, и \_\_\_\_\_,  
в лице \_\_\_\_\_, действующего на основании \_\_\_\_\_, в дальнейшем именуемая "Сторона 2", с другой стороны, в дальнейшем совместно именуемые "Стороны", на основании протокола \_\_\_\_\_ от " \_\_\_\_ " \_\_\_\_\_ 20\_\_ г. № \_\_\_\_\_ заключили настоящий Договор о нижеследующем:

## 1. Предмет Договора

1.1. В соответствии с настоящим Договором Стороне 2 предоставляется право на размещение нестационарного торгового объекта по адресу (адресному ориентиру), указанному в приложении № 1 к настоящему Договору, за плату, уплачиваемую в бюджет \_\_\_\_\_ (наименование муниципального образования).

## 2. Срок действия Договора

2.1. Настоящий Договор вступает в силу с даты его подписания и действует до " \_\_\_\_ " \_\_\_\_\_, а в части расчетов - до полного его исполнения.

## 3. Оплата по Договору

3.1. Годовой размер платы за размещение нестационарного торгового объекта составляет \_\_\_\_\_, в том числе НДС 20% \_\_\_\_\_ (\_\_\_\_\_) рублей. Указанный размер платы начиная с первого января года, следующего за годом заключения настоящего договора, увеличивается на плановую максимальную ставку инфляции, установленную на соответствующий год федеральным законом о федеральном бюджете. Размер годовой платы считается измененным с 1 января соответственно и подлежит уплате Стороной 2 в измененном размере с указанной даты.

3.2. Оплата по Договору осуществляется в рублях Российской Федерации.

3.3. Плата за размещение нестационарного торгового объекта уплачивается в безналичном порядке по реквизитам Стороны-1, указанным в настоящем договоре, равными платежами ежеквартально до 15 (пятнадцатого) числа первого месяца календарного квартала. Датой оплаты считается дата поступления денежных средств на счет Стороны 1.

3.4. Размер платы за неполный календарный квартал определяется путем деления суммы, указанной в пункте 3.1 настоящего договора, на количество календарных дней в году и умножения полученной суммы на количество календарных дней в соответствующем квартале, в котором предоставляется право на размещение нестационарного торгового объекта.

3.5. Плата за размещение нестационарного торгового объекта вносится Стороной 2 с момента подписания Договора в течение всего срока его действия независимо от фактического размещения нестационарного торгового объекта.

3.6. Сторона 2 не вправе уступать права и осуществлять перевод долга по обязательствам, возникшим из заключенного Договора. Обязательства по такому Договору должны быть исполнены Стороной 2 лично, если иное не установлено законодательством Российской Федерации.

## 4. Права и обязанности Сторон

4.1. Сторона 1 обязуется:

4.1.1. Предоставить Стороне 2 право на размещение нестационарного торгового объекта, указанного в приложении № 1 к настоящему Договору, с момента заключения настоящего Договора.

4.1.2. В течение срока действия настоящего Договора не заключать Договор на право размещения нестационарного торгового объекта по адресу (адресному ориентиру), указанному в приложении № 1 к настоящему Договору, с иными лицами.

4.1.3. Направить Стороне 2 сведения об изменении своего почтового адреса, банковских, иных реквизитов в срок не позднее трех календарных дней с момента соответствующих изменений в письменной форме с указанием новых реквизитов. В противном случае все риски, связанные с исполнением Стороной 2 своих обязательств по Договору, несет Сторона 1.

4.2. Сторона 1 имеет право:

4.2.1. Требовать от Стороны 2 надлежащего исполнения обязательств в соответствии с настоящим Договором, а также требовать своевременного устранения выявленных недостатков.

4.2.2. Лично или через специализированные организации осуществлять контроль за выполнением Стороной 2 настоящего Договора.

4.2.3. По истечении пяти календарных дней после окончания срока действия Договора без уведомления Стороны 2 осуществить демонтаж нестационарного торгового объекта при неисполнении в установленный Договором срок этой обязанности Стороной 2.

4.3. Сторона 2 обязуется:

4.3.1. Осуществлять установку и эксплуатацию нестационарного торгового объекта в соответствии с условиями настоящего Договора, Положением «Об организации нестационарной торговой деятельности на территории городского округа Мытищи Московской области» и требованиями законодательства Российской Федерации.

4.3.2. Осуществлять эксплуатацию нестационарного торгового объекта в полном соответствии с характеристиками размещения нестационарного торгового объекта, указанными в приложении № 2 к настоящему Договору.

4.3.3. В течение 2 рабочих дней с момента заключения Договора подать заявление о внесении сведений в торговый реестр Московской области (для хозяйствующих субъектов, не включенных в торговый реестр Московской области).

4.3.4. В течение всего срока действия Договора обеспечить надлежащее состояние и внешний вид нестационарного торгового объекта.

4.3.5. Своевременно производить оплату в соответствии с условиями настоящего Договора.

4.3.6. После монтажа, демонтажа, ремонта нестационарного торгового объекта, иных работ в месте размещения нестационарного торгового объекта и на прилегающей территории привести место размещения нестационарного торгового объекта в первоначальное состояние.

4.3.7. Не позднее пяти календарных дней со дня окончания срока действия настоящего Договора демонтировать нестационарный торговый объект. В случае невыполнения данного условия Сторона-1 производит демонтаж и вывоз нестационарного торгового объекта своими силами с возмещением фактически понесенных затрат со Стороны-2.

4.3.8. В случае расторжения Договора, а также в случае признания его недействительным Сторона 2 обязана произвести демонтаж нестационарного торгового объекта в течение пяти календарных дней и привести место размещения нестационарного торгового объекта в первоначальное состояние.

4.3.9. Направить Стороне 1 сведения об изменении своего почтового адреса, банковских, иных реквизитов в срок не позднее трех календарных дней с момента соответствующих изменений в письменной форме с указанием новых реквизитов.

4.3.10. Обеспечить размещение на Объекте QR-кода с информацией о хозяйствующем субъекте Объекта, месте нахождения, виде, специализации, площади Объекта, основании и периоде размещения, адресе (координатах) размещения, а также инструкцию по распознаванию QR-кода.

4.3.11. Не допускать передачу прав по настоящему договору третьим лицам.

4.4. Сторона 2 имеет право:

4.4.1. Использование места размещения нестационарного торгового объекта для целей, связанных с осуществлением прав владельца нестационарного торгового объекта, в том числе с его эксплуатацией, техническим обслуживанием и демонтажем.

4.4.2. Инициировать досрочное расторжение настоящего Договора по соглашению Сторон, если место размещения нестационарного торгового объекта, в силу обстоятельств, за которые Сторона 2 не отвечает, окажется в состоянии непригодном для использования.

## 5. Ответственность Сторон

5.1. Стороны несут ответственность за невыполнение либо ненадлежащее выполнение условий Договора в соответствии с законодательством Российской Федерации.

5.2. В случае нарушения Стороной 2 сроков оплаты, предусмотренных настоящим Договором, она обязана уплатить неустойку (пени) в размере 0,1% от суммы задолженности за каждый день просрочки в течение 5 (пяти) банковских дней с даты получения соответствующей претензии от Стороны 1.

5.3. В случае размещения нестационарного торгового объекта с нарушением требований законодательства Российской Федерации Сторона 2 обязана уплатить неустойку (штраф) в размере 10% от суммы, указанной в пункте 3.1 Договора, за каждый факт нарушения, в течение 5 (пяти) банковских дней с даты получения соответствующей претензии Стороны 1.

5.4. Убытки Стороны 1, возникшие в связи с неисполнением (ненадлежащим исполнением) Стороной 2 условий настоящего Договора, взыскиваются в полном размере сверх неустоек, предусмотренных пунктами 5.1 и 5.2 настоящего Договора.

5.5. За ненадлежащее исполнение Стороной 1 обязательств, предусмотренных Договором, начисляется штраф в виде фиксированной суммы в размере 2,5 (две целые и пять десятых) процента платы за Договор.

5.6. Возмещение убытков и уплата неустойки за неисполнение обязательств не освобождает Стороны от исполнения обязательств по Договору.

## 6. Порядок изменения, прекращения и расторжения Договора

6.1. Договор может быть расторгнут:

по соглашению Сторон;

в судебном порядке;

в связи с односторонним отказом Стороны от исполнения обязательств по настоящему Договору в соответствии с законодательством Российской Федерации и настоящим Договором.

6.2. Настоящий Договор может быть расторгнут Стороной 1 в порядке одностороннего отказа от исполнения Договора в случаях:

- невнесения в установленный Договором срок платы по настоящему Договору, если просрочка платежа составляет более тридцати календарных дней.

- неисполнения Стороной 2 обязательств, установленных пп. 4.3.1 - 4.3.5 настоящего Договора.

6.3. В случае одностороннего отказа от исполнения настоящего Договора Сторона 1 обязана направить соответствующее уведомление о расторжении Договора Стороне 2 в письменном виде заказным почтовым отправлением с подтверждением получения отправления Стороной 2, либо нарочно под роспись, либо телеграммой, либо посредством факсимильной связи, либо по адресу электронной почты, либо с использованием иных средств связи и доставки, обеспечивающих фиксирование такого уведомления и получение Стороной 1 подтверждения о его вручении Стороне 2.

Выполнение Стороной 1 указанных выше требований считается надлежащим уведомлением Стороны 2 об одностороннем отказе от исполнения Договора. Датой такого надлежащего уведомления признается дата получения Стороной 1 подтверждения о вручении Стороне 2 указанного уведомления либо дата получения Стороной 1 информации об отсутствии Стороны 2 по ее адресу места нахождения.

При невозможности получения указанных подтверждений либо информации датой такого надлежащего уведомления признается дата по истечении 15 (пятнадцати) календарных дней с даты размещения решения Стороны 1 об одностороннем отказе от исполнения Договора на официальном сайте в информационно-телекоммуникационной сети Интернет Стороны 1.

Решение Стороны 1 об одностороннем отказе от исполнения Договора вступает в силу и Договор считается расторгнутым через 10 (десять) календарных дней с даты надлежащего уведомления Стороной 1 Стороны 2 об одностороннем отказе от исполнения Договора.

6.4. Расторжение Договора по соглашению Сторон производится путем подписания соответствующего соглашения о расторжении.

6.5. В случае досрочного расторжения настоящего Договора на основании п. 6.2 настоящего Договора денежные средства, оплаченные Стороной 2, возврату не подлежат.

## 7. Порядок разрешения споров

7.1. В случае возникновения любых противоречий, претензий и разногласий, а также споров, связанных с исполнением настоящего Договора, Стороны предпринимают усилия для урегулирования таких противоречий, претензий и разногласий в добровольном порядке с оформлением совместного протокола урегулирования споров.

7.2. Все достигнутые договоренности Стороны оформляют в виде дополнительных соглашений, подписанных Сторонами и скрепленных печатями (при наличии).

7.3. До передачи спора на разрешение суда Стороны принимают меры к его урегулированию в претензионном порядке.

7.4. Претензия должна быть направлена в письменном виде. По полученной претензии Сторона должна дать письменный ответ по существу в срок не позднее 15 (пятнадцати) календарных дней с даты ее получения. Оставление претензии без ответа в установленный срок означает признание требований претензии.

7.5. Если претензионные требования подлежат денежной оценке, в претензии указывается истребуемая сумма и ее полный и обоснованный расчет.

7.6. В подтверждение заявленных требований к претензии должны быть приложены необходимые документы либо выписки из них.

7.7. В претензии могут быть указаны иные сведения, которые, по мнению заявителя, будут способствовать более быстрому и правильному ее рассмотрению, объективному урегулированию спора.

7.8. В случае невыполнения Сторонами своих обязательств и недостижения взаимного согласия споры по настоящему Договору разрешаются в Арбитражном суде Московской области.

#### 8. Форс-мажорные обстоятельства

8.1. Стороны освобождаются за частичное или полное неисполнение обязательств по настоящему Договору, если оно явилось следствием обстоятельств непреодолимой силы.

8.2. Сторона, для которой создалась невозможность исполнения обязательств, обязана в письменной форме в 10-дневный срок письменно известить другую Сторону о наступлении вышеизложенных обстоятельств, предоставив дополнительно подтверждение компетентных органов.

8.3. Невыполнение условий пункта 8.2 Договора лишает Сторону права ссылаться на форс-мажорные обстоятельства при невыполнении обязательств по настоящему Договору.

#### 9. Прочие условия

9.1. Вносимые в настоящий Договор дополнения и изменения оформляются письменно дополнительными соглашениями, которые являются неотъемлемой частью настоящего Договора с момента их подписания Сторонами.

9.2. Настоящий Договор составлен в четырех экземплярах, имеющих равную юридическую силу. Один экземпляр для Стороны – 2, три экземпляра для Стороны-1.

9.3. Неотъемлемыми частями Договора являются:

- Приложение № 1 «Характеристики размещения нестационарного торгового объекта»;
- Приложение № 2 «Схема благоустройства прилегающей территории»;
- Приложение № 3 «Внешний вид торгового объекта в соответствии с утвержденным архитектурным обликом».

#### 10. Адреса, банковские реквизиты и подписи Сторон

Сторона 1

Сторона 2

Приложение №1  
к договору на право размещения  
нестационарного торгового объекта  
от " " 20\_\_ N \_\_\_\_\_

#### Характеристики размещения нестационарного торгового объекта

N	Адресные ориентиры нестационарного торгового объекта	Номер НТО	Тип НТО	Специализация НТО	Общая площадь НТО, м	Срок действия договора
23	Олимпийский пр-т, вблизи д.29	383	Павильон	Бытовые услуги	50,00	до 31.12.2029

Подписи Сторон:

Сторона 1:

Сторона 2:

Приложение №2  
к договору на право размещения  
нестационарного торгового объекта  
от " " 20\_\_ г. № \_\_\_\_\_

#### СХЕМА БЛАГОУСТРОЙСТВА ПРИЛЕГАЮЩЕЙ ТЕРРИТОРИИ, по адресу: Олимпийский пр-т, вблизи д. 29

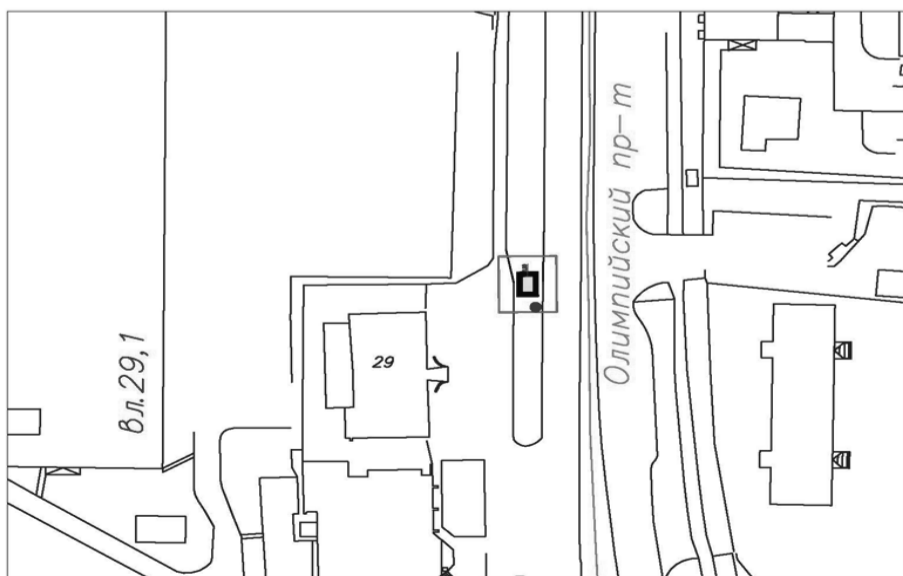

- Нестационарный торговый объект
- Контейнер для мусора
- Твердое покрытие в пределах 1 м.
- Прилегающая территория к торговому объекту в пределах 5 м.

Подписи Сторон:

Сторона 1:

Сторона 2:

Приложение №3  
к договору на право размещения  
нестационарного торгового объекта  
от «\_\_» \_\_\_\_\_ 20\_\_ № \_\_\_\_\_

#### ВНЕШНИЙ ВИД ТОРГОВОГО ОБЪЕКТА В СООТВЕТСТВИИ С УТВЕРЖДЕННЫМ АРХИТЕКТУРНЫМ ОБЛИКОМ

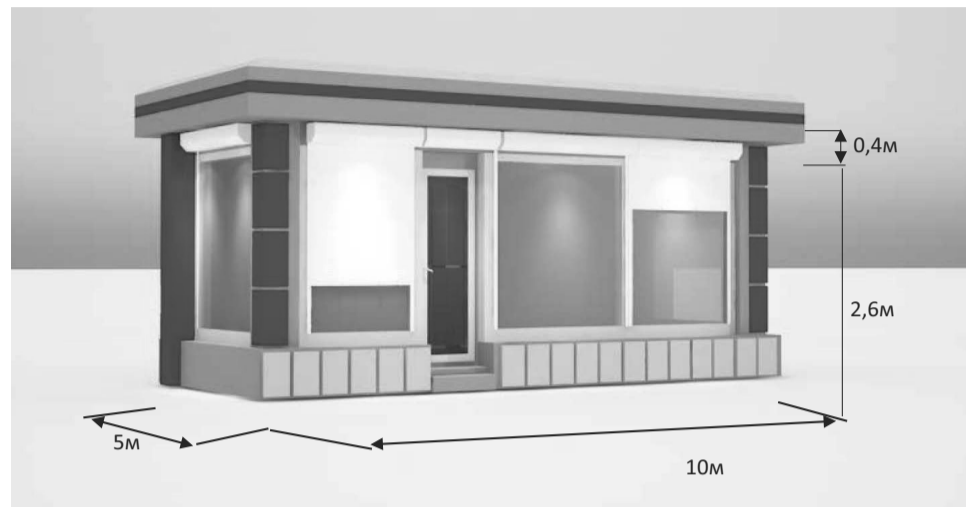

Технические характеристики:

- корпус: композитные материалы с утеплителем;
- остекление: стеклопакет, ПВХ профиль;
- дверь: металлическая или ПВХ, без остекления, утепленная с наружным покрытием композитных материалов в цвет основного цвета киоска;
- фриззы: пилоны, цоколь, парапет из композитных алюминиевых панелей в цветовой гамме согласно специализации (RAL 4008 (фиолетовый)).

Подписи Сторон:

Сторона 1:

Сторона 2:

#### Приложение 3 (лот № 24) к извещению о проведении открытого аукциона в электронной форме на право размещения нестационарного торгового объекта

Примерная форма

Договор N \_\_\_\_\_  
на право размещения нестационарного торгового объекта  
г. \_\_\_\_\_ " " 20\_\_ г.  
Московская область

(наименование уполномоченного органа муниципального образования)  
в лице \_\_\_\_\_, действующего на основании \_\_\_\_\_, в дальнейшем именуемая "Сторона 1", с одной стороны, и \_\_\_\_\_ в лице \_\_\_\_\_, действующего на основании \_\_\_\_\_, в дальнейшем именуемая "Сторона 2", с другой стороны, в дальнейшем совместно именуемые "Стороны", на основании протокола \_\_\_\_\_ от " " 20\_\_ г. N \_\_\_\_\_ заключили настоящий Договор о нижеследующем:

#### 1. Предмет Договора

1.1. В соответствии с настоящим Договором Стороне 2 предоставляется право на размещение нестационарного торгового объекта по адресу (адресному ориентиру), указанному в приложении № 1 к настоящему Договору, за плату, уплачиваемую в бюджет \_\_\_\_\_ (наименование муниципального образования).

#### 2. Срок действия Договора

2.1. Настоящий Договор вступает в силу с даты его подписания и действует до " " \_\_\_\_\_, а в части расчетов - до полного его исполнения.

#### 3. Оплата по Договору

3.1. Годовой размер платы за размещение нестационарного торгового объекта составляет \_\_\_\_\_ в том числе НДС 20% \_\_\_\_\_ (\_\_\_\_\_) рублей. Указанный размер платы начиная с первого января года, следующего за годом заключения настоящего договора, увеличивается на плановую максимальную ставку инфляции, установленную на соответствующий год федеральным законом о федеральном бюджете. Размер годовой платы считается измененным с 1 января соответственно и подлежит уплате Стороной 2 в измененном размере с указанной даты.

3.2. Оплата по Договору осуществляется в рублях Российской Федерации.

3.3. Плата за размещение нестационарного торгового объекта уплачивается в безналичном порядке по реквизитам Стороны-1, указанным в настоящем договоре, равными платежами ежеквартально до 15 (пятнадцатого) числа первого месяца ка-

лендарного квартала. Датой оплаты считается дата поступления денежных средств на счет Стороны 1.

3.4. Размер платы за неполный календарный квартал определяется путем деления суммы, указанной в пункте 3.1 настоящего договора, на количество календарных дней в году и умножения полученной суммы на количество календарных дней в соответствующем квартале, в котором предоставляется право на размещение нестационарного торгового объекта.

3.5. Плата за размещение нестационарного торгового объекта вносится Стороной 2 с момента подписания Договора в течение всего срока его действия независимо от фактического размещения нестационарного торгового объекта.

3.6. Сторона 2 не вправе уступать права и осуществлять перевод долга по обязательствам, возникшим из заключенного Договора. Обязательства по такому Договору должны быть исполнены Стороной 2 лично, если иное не установлено законодательством Российской Федерации.

#### 4. Права и обязанности Сторон

4.1. Сторона 1 обязуется:

4.1.1. Предоставить Стороне 2 право на размещение нестационарного торгового объекта, указанного в приложении № 1 к настоящему Договору, с момента заключения настоящего Договора.

4.1.2. В течение срока действия настоящего Договора не заключать Договор на право размещения нестационарного торгового объекта по адресу (адресному ориентиру), указанному в приложении № 1 к настоящему Договору, с иными лицами.

4.1.3. Направить Стороне 2 сведения об изменении своего почтового адреса, банковских, иных реквизитов в срок не позднее трех календарных дней с момента соответствующих изменений в письменной форме с указанием новых реквизитов. В противном случае все риски, связанные с исполнением Стороной 2 своих обязательств по Договору, несет Сторона 1.

4.2. Сторона 1 имеет право:

4.2.1. Требовать от Стороны 2 надлежащего исполнения обязательств в соответствии с настоящим Договором, а также требовать своевременного устранения выявленных недостатков.

4.2.2. Лично или через специализированные организации осуществлять контроль за выполнением Стороной 2 настоящего Договора.

4.2.3. По истечении пяти календарных дней после окончания срока действия Договора без уведомления Стороны 2 осуществить демонтаж нестационарного торгового объекта при неисполнении в установленный Договором срок этой обязанности Стороной 2.

4.3. Сторона 2 обязуется:

4.3.1. Осуществлять установку и эксплуатацию нестационарного торгового объекта в соответствии с условиями настоящего Договора, Положением «Об организации нестационарной торговой деятельности на территории городского округа Мытищи Московской области» и требованиями законодательства Российской Федерации.

4.3.2. Осуществлять эксплуатацию нестационарного торгового объекта в полном соответствии с характеристиками размещения нестационарного торгового объекта, указанными в приложении № 2 к настоящему Договору.

4.3.3. В течение 2 рабочих дней с момента заключения Договора подать заявление о внесении сведений в торговый реестр Московской области (для хозяйствующих субъектов, не включенных в торговый реестр Московской области).

4.3.4. В течение всего срока действия Договора обеспечить надлежащее состояние и внешний вид нестационарного торгового объекта.

4.3.5. Своевременно производить оплату в соответствии с условиями настоящего Договора.

4.3.6. После монтажа, демонтажа, ремонта нестационарного торгового объекта, иных работ в месте размещения нестационарного торгового объекта и на прилегающей территории привести место размещения нестационарного торгового объекта в первоначальное состояние.

4.3.7. Не позднее пяти календарных дней со дня окончания срока действия настоящего Договора демонтировать нестационарный торговый объект. В случае невыполнения данного условия Сторона-1 производит демонтаж и вывоз нестационарного торгового объекта своими силами с возмещением фактически понесенных затрат со Стороны-2.

4.3.8. В случае расторжения Договора, а также в случае признания его недействительным Сторона 2 обязана произвести демонтаж нестационарного торгового объекта в течение пяти календарных дней и привести место размещения нестационарного торгового объекта в первоначальное состояние.

4.3.9. Направить Стороне 1 сведения об изменении своего почтового адреса, банковских, иных реквизитов в срок не позднее трех календарных дней с момента соответствующих изменений в письменной форме с указанием новых реквизитов.

4.3.10. Обеспечить размещение на Объекте QR-кода с информацией о хозяйствующем субъекте Объекта, месте нахождения, виде, специализации, площади Объекта, основании и периоде размещения, адресе (координатах) размещения, а также инструкцию по распознаванию QR-кода.

4.3.11. Не допускать передачу прав по настоящему договору третьим лицам.

4.4. Сторона 2 имеет право:

4.4.1. Использования места размещения нестационарного торгового объекта для целей, связанных с осуществлением прав владельца нестационарного торгового объекта, в том числе с его эксплуатацией, техническим обслуживанием и демонтажем.

4.4.2. Инициировать досрочное расторжение настоящего Договора по соглашению Сторон, если место размещения нестационарного торгового объекта, в силу обстоятельств, за которые Сторона 2 не отвечает, окажется в состоянии непригодном для использования.

#### 5. Ответственность Сторон

5.1. Стороны несут ответственность за невыполнение либо ненадлежащее выполнение условий Договора в соответствии с законодательством Российской Федерации.

5.2. В случае нарушения Стороной 2 сроков оплаты, предусмотренных настоящим Договором, она обязана уплатить неустойку (пени) в размере 0,1% от суммы задолженности за каждый день просрочки в течение 5 (пяти) банковских дней с даты получения соответствующей претензии от Стороны 1.

5.3. В случае размещения нестационарного торгового объекта с нарушением тре-

бований законодательства Российской Федерации Сторона 2 обязана уплатить неустойку (штраф) в размере 10% от суммы, указанной в пункте 3.1 Договора, за каждый факт нарушения, в течение 5 (пяти) банковских дней с даты получения соответствующей претензии Стороны 1.

5.4. Убытки Стороны 1, возникшие в связи с неисполнением (ненадлежащим исполнением) Стороной 2 условий настоящего Договора, взыскиваются в полном размере сверх неустоек, предусмотренных пунктами 5.1 и 5.2 настоящего Договора.

5.5. За ненадлежащее исполнение Стороной 1 обязательств, предусмотренных Договором, начисляется штраф в виде фиксированной суммы в размере 2,5 (две целые и пять десятых) процента платы за Договор.

5.6. Возмещение убытков и уплата неустойки за неисполнение обязательств не освобождает Стороны от исполнения обязательств по Договору.

#### 6. Порядок изменения, прекращения и расторжения Договора

6.1. Договор может быть расторгнут:

по соглашению Сторон;

в судебном порядке;

в связи с односторонним отказом Стороны от исполнения обязательств по настоящему Договору в соответствии с законодательством Российской Федерации и настоящим Договором.

6.2. Настоящий Договор может быть расторгнут Стороной 1 в порядке одностороннего отказа от исполнения Договора в случаях:

- невнесения в установленный Договором срок платы по настоящему Договору, если просрочка платежа составляет более тридцати календарных дней.

- неисполнения Стороной 2 обязательств, установленных пп. 4.3.1 - 4.3.5 настоящего Договора.

6.3. В случае одностороннего отказа от исполнения настоящего Договора Сторона 1 обязана направить соответствующее уведомление о расторжении Договора Стороне 2 в письменном виде заказным почтовым отправлением с подтверждением получения отправления Стороной 2, либо нарочно под роспись, либо телеграммой, либо посредством факсимильной связи, либо по адресу электронной почты, либо с использованием иных средств связи и доставки, обеспечивающих фиксирование такого уведомления и получение Стороной 1 подтверждения о его вручении Стороне 2.

Выполнение Стороной 1 указанных выше требований считается надлежащим уведомлением Стороны 2 об одностороннем отказе от исполнения Договора. Датой такого надлежащего уведомления признается дата получения Стороной 1 подтверждения о вручении Стороне 2 указанного уведомления либо дата получения Стороной 1 информации об отсутствии Стороны 2 по ее адресу места нахождения.

При невозможности получения указанных подтверждений либо информации датой такого надлежащего уведомления признается дата по истечении 15 (пятнадцати) календарных дней с даты размещения решения Стороны 1 об одностороннем отказе от исполнения Договора на официальном сайте в информационно-телекоммуникационной сети Интернет Стороны 1.

Решение Стороны 1 об одностороннем отказе от исполнения Договора вступает в силу и Договор считается расторгнутым через 10 (десять) календарных дней с даты надлежащего уведомления Стороной 1 Стороны 2 об одностороннем отказе от исполнения Договора.

6.4. Расторжение Договора по соглашению Сторон производится путем подписания соответствующего соглашения о расторжении.

6.5. В случае досрочного расторжения настоящего Договора на основании п. 6.2 настоящего Договора денежные средства, оплаченные Стороной 2, возврату не подлежат.

#### 7. Порядок разрешения споров

7.1. В случае возникновения любых противоречий, претензий и разногласий, а также споров, связанных с исполнением настоящего Договора, Стороны предпринимают усилия для урегулирования таких противоречий, претензий и разногласий в добровольном порядке с оформлением совместного протокола урегулирования споров.

7.2. Все достигнутые договоренности Стороны оформляют в виде дополнительных соглашений, подписанных Сторонами и скрепленных печатями (при наличии).

7.3. До передачи спора на разрешение суда Стороны принимают меры к его урегулированию в претензионном порядке.

7.4. Претензия должна быть направлена в письменном виде. По полученной претензии Сторона должна дать письменный ответ по существу в срок не позднее 15 (пятнадцати) календарных дней с даты ее получения. Оставление претензии без ответа в установленный срок означает признание требований претензии.

7.5. Если претензионные требования подлежат денежной оценке, в претензии указывается истребуемая сумма и ее полный и обоснованный расчет.

7.6. В подтверждение заявленных требований к претензии должны быть приложены необходимые документы либо выписки из них.

7.7. В претензии могут быть указаны иные сведения, которые, по мнению заявителя, будут способствовать более быстрому и правильному ее рассмотрению, объективному урегулированию спора.

7.8. В случае невыполнения Сторонами своих обязательств и недостижения взаимного согласия споры по настоящему Договору разрешаются в Арбитражном суде Московской области.

#### 8. Форс-мажорные обстоятельства

8.1. Стороны освобождаются за частичное или полное неисполнение обязательств по настоящему Договору, если оно явилось следствием обстоятельств непреодолимой силы.

8.2. Сторона, для которой создалась невозможность исполнения обязательств, обязана в письменной форме в 10-дневный срок письменно известить другую Сторону о наступлении вышеизложенных обстоятельств, предоставив дополнительно подтверждение компетентных органов.

8.3. Невыполнение условий пункта 8.2 Договора лишает Сторону права ссылаться на форс-мажорные обстоятельства при невыполнении обязательств по настоящему Договору.

#### 9. Прочие условия

9.1. Вносимые в настоящий Договор дополнения и изменения оформляются письменно дополнительными соглашениями, которые являются неотъемлемой частью настоящего Договора с момента их подписания Сторонами.

9.2. Настоящий Договор составлен в четырех экземплярах, имеющих равную юридическую силу. Один экземпляр для Стороны – 2, три экземпляра для Стороны-1.

9.3. Неотъемлемыми частями Договора являются:

- Приложение № 1 «Характеристики размещения нестационарного торгового объекта»;

- Приложение № 2 «Схема благоустройства прилегающей территории»;

- Приложение № 3 «Внешний вид торгового объекта в соответствии с утвержденным архитектурным обликом».

10. Адреса, банковские реквизиты и подписи Сторон

Сторона 1

Сторона 2

Приложение №1  
к договору на право размещения  
нестационарного торгового объекта  
от "\_\_\_" \_\_\_\_\_ 20\_\_ N \_\_\_\_\_

Характеристики размещения нестационарного торгового объекта

N	Адресные ориентиры нестационарного торгового объекта	Номер НТО	Тип НТО	Специализация НТО	Общая площадь НТО, м	Срок действия договора
24	Олимпийский пр-т, вблизи д.29	384	Павильон	Бытовые услуги	50,00	до 31.12.2029

Подписи Сторон:

Сторона 1:

Сторона 2:

Приложение №2  
к договору на право размещения  
нестационарного торгового объекта  
от "\_\_\_" \_\_\_\_\_ 20\_\_ г. № \_\_\_\_\_

СХЕМА БЛАГОУСТРОЙСТВА  
ПРИЛЕГАЮЩЕЙ ТЕРРИТОРИИ,  
по адресу: Олимпийский пр-т, вблизи д. 29

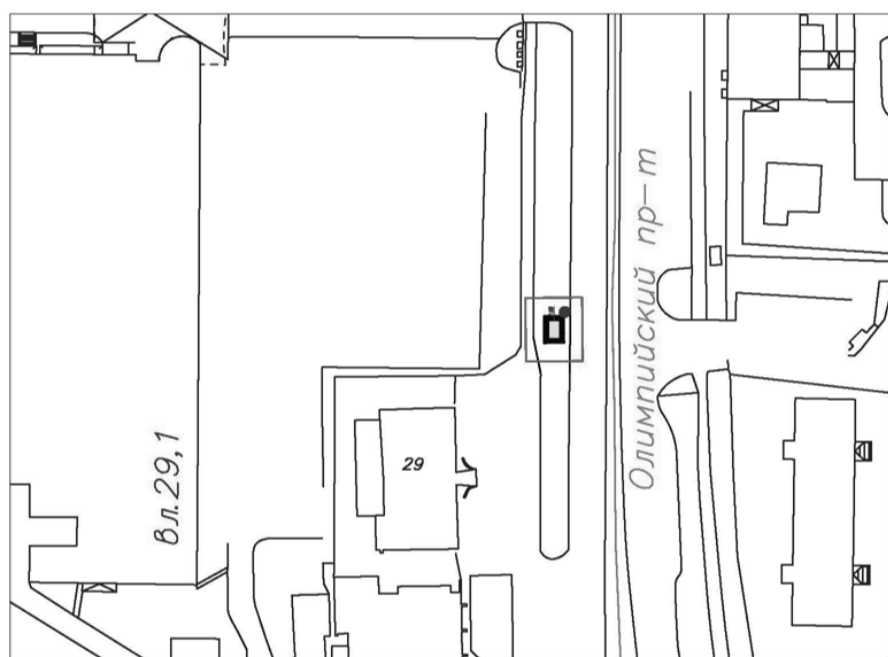

- Нестационарный торговый объект
- Контейнер для мусора
- Твердое покрытие в пределах 1 м.
- Прилегающая территория к торговому объекту в пределах 5 м.

Подписи Сторон:

Сторона 1:

Сторона 2:

Приложение №3  
к договору на право размещения  
нестационарного торгового объекта  
от «\_\_\_» \_\_\_\_\_ 20\_\_ № \_\_\_\_\_

ВНЕШНИЙ ВИД ТОРГОВОГО ОБЪЕКТА  
В СООТВЕТСТВИИ С УТВЕРЖДЕННЫМ  
АРХИТЕКТУРНЫМ ОБЛИКОМ

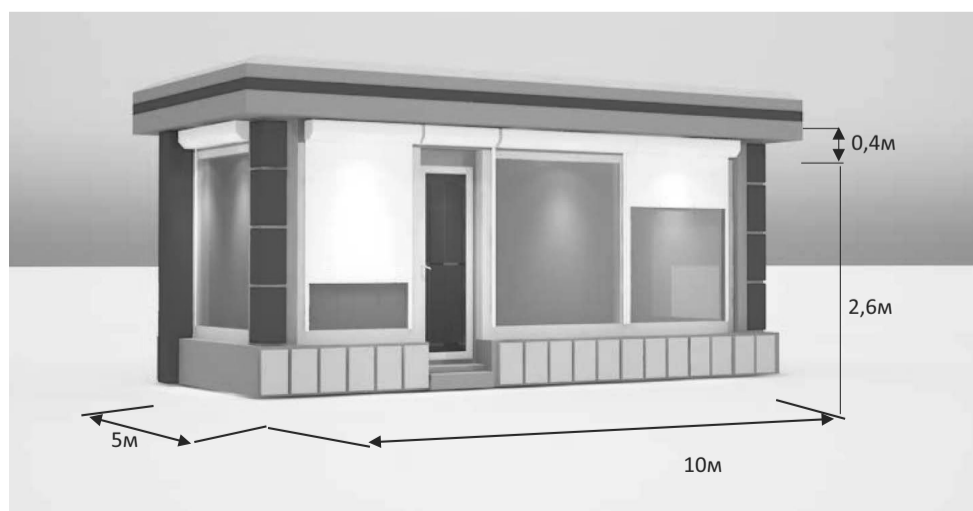

Технические характеристики:

- корпус: композитные материалы с утеплителем;
- остекление: стеклопакет, ПВХ профиль;
- дверь: металлическая или ПВХ, без остекления, утепленная с наружным покрытием композитных материалов в цвет основного цвета киоска;
- фризы: пилоны, цоколь, парапет из композитных алюминиевых панелей в цветовой гамме согласно специализации (RAL 4008 (фиолетовый)).

Подписи Сторон:

Сторона 1:

Сторона 2:

Приложение 3 (лот № 25)  
к извещению о проведении  
открытого аукциона в электронной форме  
на право размещения нестационарного торгового объекта

Примерная форма

Договор N \_\_\_\_\_  
на право размещения нестационарного торгового объекта  
г. \_\_\_\_\_ "\_\_\_" \_\_\_\_\_ 20\_\_ г.  
Московская область

(наименование уполномоченного органа муниципального образования)  
в лице \_\_\_\_\_, действующего на основании \_\_\_\_\_, в дальнейшем именуемая "Сторона 1", с одной стороны, и \_\_\_\_\_, действующего на основании \_\_\_\_\_, в дальнейшем именуемая "Сторона 2", с другой стороны, в дальнейшем совместно именуемые "Стороны", на основании протокола от "\_\_\_" \_\_\_\_\_ 20\_\_ г. N \_\_\_\_\_ заключили настоящий Договор о нижеследующем:

1. Предмет Договора

1.1. В соответствии с настоящим Договором Стороне 2 предоставляется право на размещение нестационарного торгового объекта по адресу (адресному ориентиру), указанному в приложении № 1 к настоящему Договору, за плату, уплачиваемую в бюджет \_\_\_\_\_ (наименование муниципального образования).

2. Срок действия Договора

2.1. Настоящий Договор вступает в силу с даты его подписания и действует до "\_\_\_" \_\_\_\_\_, а в части расчетов - до полного его исполнения.

3. Оплата по Договору

3.1. Годовой размер платы за размещение нестационарного торгового объекта составляет \_\_\_\_\_ в том числе НДС 20% \_\_\_\_\_ (\_\_\_\_\_) рублей. Указанный размер платы начиная с первого января года, следующего за годом заключения настоящего договора, увеличивается на плановую максимальную ставку инфляции, установленную на соответствующий год федеральным законом о федеральном бюджете. Размер годовой платы считается измененным с 1 января соответственно и подлежит уплате Стороной 2 в измененном размере с указанной даты.

3.2. Оплата по Договору осуществляется в рублях Российской Федерации.

3.3. Плата за размещение нестационарного торгового объекта уплачивается в безналичном порядке по реквизитам Стороны-1, указанным в настоящем договоре, равными платежами ежеквартально до 15 (пятнадцатого) числа первого месяца календарного квартала. Датой оплаты считается дата поступления денежных средств на счет Стороны 1.

3.4. Размер платы за неполный календарный квартал определяется путем деления суммы, указанной в пункте 3.1 настоящего договора, на количество календарных дней в году и умножения полученной суммы на количество календарных дней в соответствующем квартале, в котором предоставляется право на размещение нестационарного торгового объекта.

3.5. Плата за размещение нестационарного торгового объекта вносится Стороной 2 с момента подписания Договора в течение всего срока его действия независимо от фактического размещения нестационарного торгового объекта.

3.6. Сторона 2 не вправе уступать права и осуществлять перевод долга по обязательствам, возникшим из заключенного Договора. Обязательства по такому Договору должны быть исполнены Стороной 2 лично, если иное не установлено законодательством Российской Федерации.

4. Права и обязанности Сторон

4.1. Сторона 1 обязуется:

4.1.1. Предоставить Стороне 2 право на размещение нестационарного торгового объекта, указанного в приложении № 1 к настоящему Договору, с момента заключения настоящего Договора.

4.1.2. В течение срока действия настоящего Договора не заключать Договор на право размещения нестационарного торгового объекта по адресу (адресному ориентиру), указанному в приложении № 1 к настоящему Договору, с иными лицами.

4.1.3. Направить Стороне 2 сведения об изменении своего почтового адреса, банковских, иных реквизитов в срок не позднее трех календарных дней с момента соответствующих изменений в письменной форме с указанием новых реквизитов. В противном случае все риски, связанные с исполнением Стороной 2 своих обязательств по Договору, несет Сторона 1.

4.2. Сторона 1 имеет право:

4.2.1. Требовать от Стороны 2 надлежащего исполнения обязательств в соответствии с настоящим Договором, а также требовать своевременного устранения выявленных недостатков.

4.2.2. Лично или через специализированные организации осуществлять контроль за выполнением Стороной 2 настоящего Договора.

4.2.3. По истечении пяти календарных дней после окончания срока действия Договора без уведомления Стороны 2 осуществить демонтаж нестационарного торгового объекта при неисполнении в установленный Договором срок этой обязанности Стороной 2.

4.3. Сторона 2 обязуется:

4.3.1. Осуществлять установку и эксплуатацию нестационарного торгового объекта в соответствии с условиями настоящего Договора, Положением «Об организации нестационарной торговой деятельности на территории городского округа Мытищи Московской области» и требованиями законодательства Российской Федерации.

4.3.2. Осуществлять эксплуатацию нестационарного торгового объекта в полном соответствии с характеристиками размещения нестационарного торгового объекта, указанными в приложении № 2 к настоящему Договору.

4.3.3. В течение 2 рабочих дней с момента заключения Договора подать заявление о внесении сведений в торговый реестр Московской области (для хозяйствующих субъектов, не включенных в торговый реестр Московской области).

4.3.4. В течение всего срока действия Договора обеспечить надлежащее состояние и внешний вид нестационарного торгового объекта.

4.3.5. Своевременно производить оплату в соответствии с условиями настоящего Договора.

4.3.6. После монтажа, демонтажа, ремонта нестационарного торгового объекта, иных работ в месте размещения нестационарного торгового объекта и на прилегающей территории привести место размещения нестационарного торгового объекта в первоначальное состояние.

4.3.7. Не позднее пяти календарных дней со дня окончания срока действия настоящего Договора демонтировать нестационарный торговый объект. В случае невыполнения данного условия Сторона-1 производит демонтаж и вывоз нестационарного торгового объекта своими силами с возмещением фактически понесенных затрат со Стороны-2.

4.3.8. В случае расторжения Договора, а также в случае признания его недействительным Сторона 2 обязана произвести демонтаж нестационарного торгового объекта в течение пяти календарных дней и привести место размещения нестационарного торгового объекта в первоначальное состояние.

4.3.9. Направить Стороне 1 сведения об изменении своего почтового адреса, банковских, иных реквизитов в срок не позднее трех календарных дней с момента соответствующих изменений в письменной форме с указанием новых реквизитов.

4.3.10. Обеспечить размещение на Объекте QR-кода с информацией о хозяйствующем субъекте Объекта, месте нахождения, виде, специализации, площади Объекта, основании и периоде размещения, адресе (координатах) размещения, а также инструкцию по распознаванию QR-кода.

4.3.11. Не допускать передачу прав по настоящему договору третьим лицам.

4.4. Сторона 2 имеет право:

4.4.1. Использование места размещения нестационарного торгового объекта для целей, связанных с осуществлением прав владельца нестационарного торгового объекта, в том числе с его эксплуатацией, техническим обслуживанием и демонтажем.

4.4.2. Инициировать досрочное расторжение настоящего Договора по соглашению Сторон, если место размещения нестационарного торгового объекта, в силу обстоятельств, за которые Сторона 2 не отвечает, окажется в состоянии непригодном для использования.

#### 5. Ответственность Сторон

5.1. Стороны несут ответственность за невыполнение либо ненадлежащее выполнение условий Договора в соответствии с законодательством Российской Федерации.

5.2. В случае нарушения Стороной 2 сроков оплаты, предусмотренных настоящим Договором, она обязана уплатить неустойку (пени) в размере 0,1% от суммы задолженности за каждый день просрочки в течение 5 (пяти) банковских дней с даты получения соответствующей претензии от Стороны 1.

5.3. В случае размещения нестационарного торгового объекта с нарушением требований законодательства Российской Федерации Сторона 2 обязана уплатить неустойку (штраф) в размере 10% от суммы, указанной в пункте 3.1 Договора, за каждый факт нарушения, в течение 5 (пяти) банковских дней с даты получения соответствующей претензии Стороны 1.

5.4. Убытки Стороны 1, возникшие в связи с неисполнением (ненадлежащим исполнением) Стороной 2 условий настоящего Договора, взыскиваются в полном размере сверх неустоек, предусмотренных пунктами 5.1 и 5.2 настоящего Договора.

5.5. За ненадлежащее исполнение Стороной 1 обязательств, предусмотренных Договором, начисляется штраф в виде фиксированной суммы в размере 2,5 (две целые и пять десятых) процента платы за Договор.

5.6. Возмещение убытков и уплата неустойки за неисполнение обязательств не освобождает Стороны от исполнения обязательств по Договору.

#### 6. Порядок изменения, прекращения и расторжения Договора

6.1. Договор может быть расторгнут:

по соглашению Сторон;

в судебном порядке;

в связи с односторонним отказом Стороны от исполнения обязательств по настоящему Договору в соответствии с законодательством Российской Федерации и настоящим Договором.

6.2. Настоящий Договор может быть расторгнут Стороной 1 в порядке одностороннего отказа от исполнения Договора в случаях:

- невнесения в установленный Договором срок платы по настоящему Договору, если просрочка платежа составляет более тридцати календарных дней.

- неисполнения Стороной 2 обязательств, установленных пп. 4.3.1 - 4.3.5 настоящего Договора.

6.3. В случае одностороннего отказа от исполнения настоящего Договора Сторона 1 обязана направить соответствующее уведомление о расторжении Договора Стороне 2 в письменном виде заказным почтовым отправлением с подтверждением получения отправления Стороной 2, либо нарочно под роспись, либо телеграммой, либо посредством факсимильной связи, либо по адресу электронной почты, либо с использованием иных средств связи и доставки, обеспечивающих фиксиро-

вание такого уведомления и получение Стороной 1 подтверждения о его вручении Стороне 2.

Выполнение Стороной 1 указанных выше требований считается надлежащим уведомлением Стороны 2 об одностороннем отказе от исполнения Договора. Датой такого надлежащего уведомления признается дата получения Стороной 1 подтверждения о вручении Стороне 2 указанного уведомления либо дата получения Стороной 1 информации об отсутствии Стороны 2 по ее адресу места нахождения.

При невозможности получения указанных подтверждений либо информации датой такого надлежащего уведомления признается дата по истечении 15 (пятнадцати) календарных дней с даты размещения решения Стороны 1 об одностороннем отказе от исполнения Договора на официальном сайте в информационно-телекоммуникационной сети Интернет Стороны 1.

Решение Стороны 1 об одностороннем отказе от исполнения Договора вступает в силу и Договор считается расторгнутым через 10 (десять) календарных дней с даты надлежащего уведомления Стороной 1 Стороны 2 об одностороннем отказе от исполнения Договора.

6.4. Расторжение Договора по соглашению Сторон производится путем подписания соответствующего соглашения о расторжении.

6.5. В случае досрочного расторжения настоящего Договора на основании п. 6.2 настоящего Договора денежные средства, оплаченные Стороной 2, возврату не подлежат.

#### 7. Порядок разрешения споров

7.1. В случае возникновения любых противоречий, претензий и разногласий, а также споров, связанных с исполнением настоящего Договора, Стороны предпринимают усилия для урегулирования таких противоречий, претензий и разногласий в добровольном порядке с оформлением совместного протокола урегулирования споров.

7.2. Все достигнутые договоренности Стороны оформляют в виде дополнительных соглашений, подписанных Сторонами и скрепленных печатями (при наличии).

7.3. До передачи спора на разрешение суда Стороны принимают меры к его урегулированию в претензионном порядке.

7.4. Претензия должна быть направлена в письменном виде. По полученной претензии Сторона должна дать письменный ответ по существу в срок не позднее 15 (пятнадцати) календарных дней с даты ее получения. Оставление претензии без ответа в установленный срок означает признание требований претензии.

7.5. Если претензионные требования подлежат денежной оценке, в претензии указывается истребуемая сумма и ее полный и обоснованный расчет.

7.6. В подтверждение заявленных требований к претензии должны быть приложены необходимые документы либо выписки из них.

7.7. В претензии могут быть указаны иные сведения, которые, по мнению заявителя, будут способствовать более быстрому и правильному ее рассмотрению, объективному урегулированию спора.

7.8. В случае невыполнения Сторонами своих обязательств и недостижения взаимного согласия споры по настоящему Договору разрешаются в Арбитражном суде Московской области.

#### 8. Форс-мажорные обстоятельства

8.1. Стороны освобождаются за частичное или полное неисполнение обязательств по настоящему Договору, если оно явилось следствием обстоятельств непреодолимой силы.

8.2. Сторона, для которой создалась невозможность исполнения обязательств, обязана в письменной форме в 10-дневный срок письменно известить другую Сторону о наступлении вышеизложенных обстоятельств, предоставив дополнительно подтверждение компетентных органов.

8.3. Невыполнение условий пункта 8.2 Договора лишает Сторону права ссылаться на форс-мажорные обстоятельства при невыполнении обязательств по настоящему Договору.

#### 9. Прочие условия

9.1. Вносимые в настоящий Договор дополнения и изменения оформляются письменно дополнительными соглашениями, которые являются неотъемлемой частью настоящего Договора с момента их подписания Сторонами.

9.2. Настоящий Договор составлен в четырех экземплярах, имеющих равную юридическую силу. Один экземпляр для Стороны – 2, три экземпляра для Стороны-1.

9.3. Неотъемлемыми частями Договора являются:

- Приложение № 1 «Характеристики размещения нестационарного торгового объекта»;

- Приложение № 2 «Схема благоустройства прилегающей территории»;

- Приложение № 3 «Внешний вид торгового объекта в соответствии с утвержденным архитектурным обликом».

10. Адреса, банковские реквизиты и подписи Сторон

Сторона 1

Сторона 2

Приложение №1  
к договору на право размещения  
нестационарного торгового объекта  
от "\_\_\_" \_\_\_\_\_ 20\_\_ N \_\_\_\_\_

#### Характеристики размещения нестационарного торгового объекта

N	Адресные ориентиры нестационарного торгового объекта	Номер НТО	Тип НТО	Специализация НТО	Общая площадь НТО, м	Срок действия договора
25	Олимпийский пр-т, вблизи д.29	385	Павильон	Бытовые услуги	50,00	до 31.12.2029

Подписи Сторон:

Сторона 1:

Сторона 2:

Приложение №2  
к договору на право размещения  
нестационарного торгового объекта  
от "\_\_\_" \_\_\_\_\_ 20\_\_ г. № \_\_\_\_\_

УТВЕРЖДАЮ  
И.о. Главы городского округа Мытищи  
О.А. Сотник  
6 апреля 2023 года

СХЕМА БЛАГОУСТРОЙСТВА  
ПРИЛЕГАЮЩЕЙ ТЕРРИТОРИИ,  
по адресу: Олимпийский пр-т, вблизи д. 29

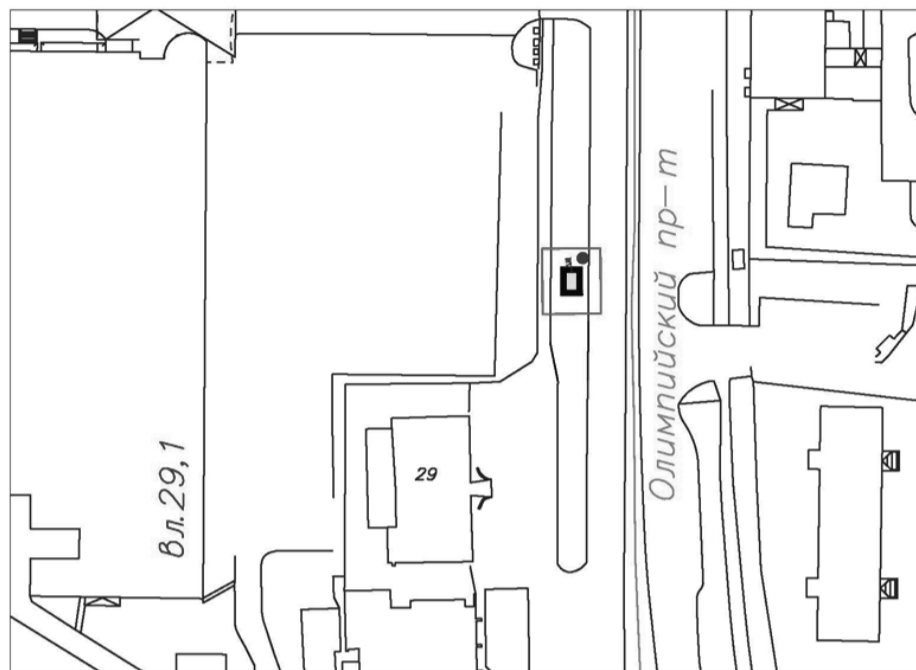

- |  |                                  |  |  |
|--|----------------------------------|--|--|
|  | - Нестационарный торговый объект |  | - Твердое покрытие в пределах 1 м.                           |
|  | - Контейнер для мусора           |  | - Прилегающая территория к торговому объекту в пределах 5 м. |

Подписи Сторон:

Сторона 1:

Сторона 2:

Приложение №3  
к договору на право размещения  
нестационарного торгового объекта  
от «\_\_\_» \_\_\_\_\_ 20\_\_ № \_\_\_\_\_

ВНЕШНИЙ ВИД ТОРГОВОГО ОБЪЕКТА  
В СООТВЕТСТВИИ С УТВЕРЖДЕННЫМ  
АРХИТЕКТУРНЫМ ОБЛИКОМ

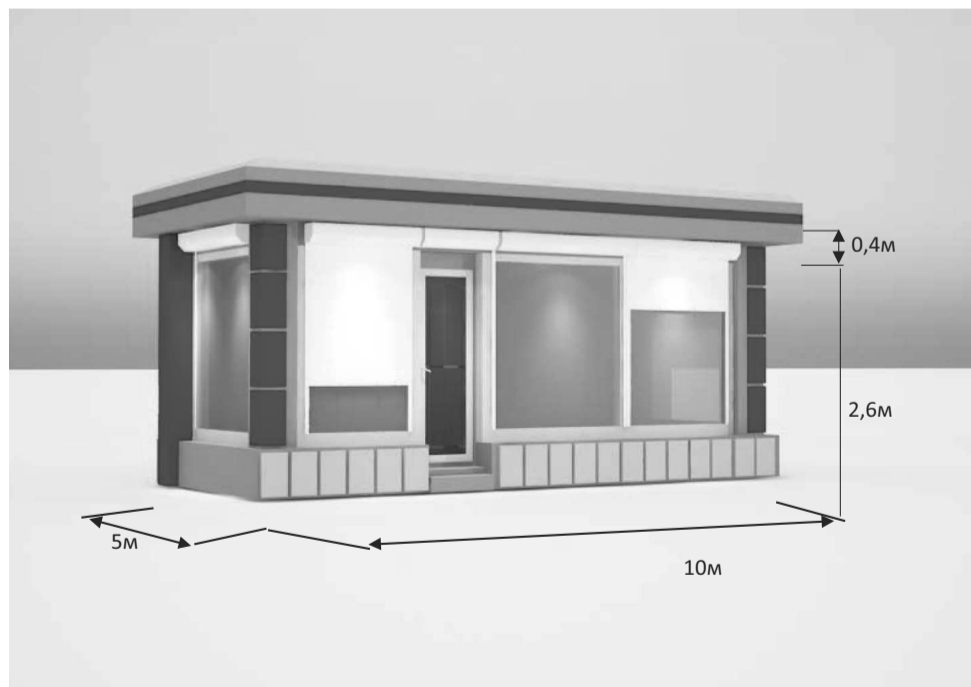

Технические характеристики:

- корпус: композитные материалы с утеплителем;
- остекление: стеклопакет, ПВХ профиль;
- дверь: металлическая или ПВХ, без остекления, утепленная с наружным покрытием композитных материалов в цвет основного цвета киоска;
- фризы: пилоны, цоколь, парапет из композитных алюминиевых панелей в цветовой гамме согласно специализации (RAL 4008 (фиолетовый)).

Подписи Сторон:

Сторона 1:

Сторона 2:

ЗАКЛЮЧЕНИЕ  
ПО РЕЗУЛЬТАТАМ ОБЩЕСТВЕННЫХ ОБСУЖДЕНИЙ  
по проекту решения о предоставлении разрешения на условно разрешенный  
вид использования земельного участка с кадастровым номером  
50:12:0060110:455

В соответствии с постановлением Администрации городского округа Мытищи от 21.03.2023 №1257 «О проведении общественных обсуждений по проекту решения о предоставлении разрешения на условно разрешенный вид использования земельного участка с кадастровым номером 50:12:0060110:455» на общественные обсуждения вынесен проект решения о предоставлении разрешения на условно разрешенный вид использования земельного участка с кадастровым номером 50:12:0060110:455, расположенного по адресу: Московская область, городской округ Мытищи, д.Шолохово, вид разрешенного использования – научно-производственная деятельность, запрашиваемый условно разрешенный вид использования земельного участка – склад.

1. Заявитель – ООО «Дар-трейдинг-2».
2. Организация разработчик: ООО «Горстройпроект-2»; 125212, г. Москва, Кронштадский бульвар, д. 7А, офис 108; телефон: 8 (495) 724-36-52; адрес электронной почты: 7243652@mail.ru.
3. Срок проведения общественных обсуждений с 25.03.2023 до 08.04.2023 (с даты оповещения жителей о проведении общественных обсуждений до дня опубликования заключения о результатах общественных обсуждений).
4. Председатель общественных обсуждений Швыряев А.С. – начальник управления градостроительного развития Администрации городского округа Мытищи. Секретарь общественных обсуждений Керова А.А. – начальник отдела информационного взаимодействия по вопросам градостроительства управления градостроительного развития Администрации городского округа Мытищи.
5. Формы оповещения о начале общественных обсуждений: официальный сайт органов местного самоуправления городского округа Мытищи [www.mtytshi.ru](http://www.mtytshi.ru); официальное издание органов местного самоуправления городского округа Мытищи «Официальные Мытищи» от 25.03.2023 №11 (231); сообщения о проведении общественных обсуждений правообладателям земельных участков и правообладателям объектов капитального строительства, расположенных на земельных участках, имеющих общие границы с земельным участком с кадастровым номером 50:12:0060110:455; информационные стенды (размещены оповещения о начале общественных обсуждений).

6. С материалами проекта решения, рассматриваемого на общественных обсуждениях, можно было ознакомиться:

- на официальном сайте органов местного самоуправления городского округа Мытищи [www.mtytshi.ru](http://www.mtytshi.ru);
- на экспозиции в офисном помещении, расположенном в здании по адресу: Московская область, городской округ Мытищи, д. Шолохово, Дмитровское шоссе, стр. 2А/6.

В ходе проведения экспозиции консультации по теме общественных обсуждений проводились по телефону Администрации городского округа Мытищи (495) 586-55-22.

Участники общественных обсуждений – граждане, постоянно проживающие в пределах территориальной зоны, в границах которой расположен земельный участок с кадастровым номером 50:12:0060110:455, правообладатели находящихся в границах этой территориальной зоны земельных участков и (или) расположенных на них объектов капитального строительства, граждане, постоянно проживающие в границах земельных участков, прилегающих к земельному участку с кадастровым номером 50:12:0060110:455, правообладатели таких земельных участков или расположенных на них объектов капитального строительства, правообладатели помещений, являющихся частью объекта капитального строительства.

Предложения и замечания участников общественных обсуждений по вопросу предоставления разрешения на условно разрешенный вид использования земельного участка с кадастровым номером 50:12:0060110:455 принимались в период с 27.03.2023 по 02.04.2023.

От участников общественных обсуждений по проекту решения о предоставлении разрешения на условно разрешенный вид использования земельного участка с кадастровым номером 50:12:0060110:455, расположенного по адресу: Московская область, городской округ Мытищи, вид разрешенного использования – научно-производственная деятельность, запрашиваемый условно разрешенный вид использования земельного участка – склад, замечаний и предложений в указанный период не поступило.

7. Протокол общественных обсуждений утвержден 4 апреля 2023 года.

Учитывая вышеизложенное, Администрацией городского округа Мытищи Московской области рекомендуется принять положительное решение по проекту решения о предоставлении разрешения на условно разрешенный вид использования земельного участка с кадастровым номером 50:12:0060110:455, расположенного по адресу: Московская область, городской округ Мытищи, д.Шолохово, вид разрешенного использования – научно-производственная деятельность, запрашиваемый условно разрешенный вид использования земельного участка – склад.

Председатель общественных обсуждений  
А.С. ШВЫРЯЕВ  
Секретарь общественных обсуждений  
А.А. КЕРОВА

**Сообщение о возможном установлении публичного сервитута в порядке главы V.7. Земельного кодекса Российской Федерации.**

В соответствии с пп. 1, пп. 2, пп. 3 п.3 ст. 39.42 Земельного Кодекса Российской Федерации, Администрация городского округа Мытищи Московской области сообщает о возможном установлении по инициативе АО «Мособлгаз» публичного сервитута на части земельных участков с кадастровыми номерами 50:12:0080102:540, 50:12:0080114:96, 50:12:0080114:97, расположенные на территории городского округа Мытищи Московской области в целях размещения существующего объекта системы газоснабжения и его неотъемлемых технологических частей, право собственности на который возникло до 01.09.2018, в рамках реализации права, предусмотренного п. 3 ст. 3.6 Федерального закона от 25.10.2001 № 137-ФЗ «О введении в действие Земельного кодекса Российской Федерации».

Заявления правообладателей земельных участков об учете их прав (обременений) с копиями подтверждающих документов могут быть направлены в Администрацию городского округа Мытищи Московской области в течение 15 дней со дня опубликования настоящего сообщения по адресу электронной почты: [uzio@mytyshi.ru](mailto:uzio@mytyshi.ru) по следующей форме:

Заявление об учете прав (обременений) на земельный участок				
ФИО правообладателя	Кадастровый номер земельного участка	вид права	основание возникновения права	почтовый адрес и/или адрес электронной почты правообладателя
Приложение: копия документа, подтверждающего право на земельный участок				

Ознакомиться с поступившим ходатайством об установлении публичного сервитута, перечнем земельных участков, описанием местоположения границ публичного сервитута, порядком учета прав (обременений) правообладателей земельных участков можно на официальном сайте Администрации городского округа Мытищи Московской области в разделе – Управление земельно-имущественных отношений – Сервитуты (<https://mytyshi.ru/structure/upr>).

**Сообщение о возможном установлении публичного сервитута в порядке главы V.7. Земельного кодекса Российской Федерации.**

В соответствии с пп. 1, пп. 2, пп. 3 п.3 ст. 39.42 Земельного Кодекса Российской Федерации, Администрация городского округа Мытищи Московской области сообщает о возможном установлении по инициативе АО «Мособлгаз» публичного сервитута на часть земельного участка с кадастровым номером 50:12:0080202:418, расположенный на территории городского округа Мытищи Московской области в целях строительства, реконструкции, эксплуатации линейных объектов системы газоснабжения: «Газопроводы низкого давления  $P \leq 0,005$  МПа, проложенные в д. Грибки».

Заявления правообладателей земельных участков об учете их прав (обременений) с копиями подтверждающих документов могут быть направлены в Администрацию городского округа Мытищи Московской области в течение 15 дней со дня опубликования настоящего сообщения по адресу электронной почты: [uzio@mytyshi.ru](mailto:uzio@mytyshi.ru) по следующей форме:

Заявление об учете прав (обременений) на земельный участок				
ФИО правообладателя	Кадастровый номер земельного участка	вид права	основание возникновения права	почтовый адрес и/или адрес электронной почты правообладателя
Приложение: копия документа, подтверждающего право на земельный участок				

Ознакомиться с поступившим ходатайством об установлении публичного сервитута, перечнем земельных участков, описанием местоположения границ публичного сервитута, порядком учета прав (обременений) правообладателей земельных участков можно на официальном сайте Администрации городского округа Мытищи Московской области в разделе – Управление земельно-имущественных отношений – Сервитуты (<https://mytyshi.ru/structure/upr>).

**Сообщение о возможном установлении публичного сервитута в порядке главы V.7. Земельного кодекса Российской Федерации.**

В соответствии с пп. 1, пп. 2, пп. 3 п.3 ст. 39.42 Земельного Кодекса Российской Федерации, Администрация городского округа Мытищи Московской области сообщает о возможном установлении по инициативе АО «Мособлгаз» публичного сервитута в кадастровом квартале 50:12:0101805, расположенные на территории городского округа Мытищи Московской области в целях размещения существующего объекта системы газоснабжения и его неотъемлемых технологических частей, право собственности на который возникло до 01.09.2018, в рамках реализации права, предусмотренного п. 3 ст. 3.6 Федерального закона от 25.10.2001 № 137-ФЗ «О введении в действие Земельного кодекса Российской Федерации».

Заявления правообладателей земельных участков об учете их прав (обременений) с копиями подтверждающих документов могут быть направлены в Администрацию городского округа Мытищи Московской области в течение 15 дней со дня опубликования настоящего сообщения по адресу электронной почты: [uzio@mytyshi.ru](mailto:uzio@mytyshi.ru) по следующей форме:

Заявление об учете прав (обременений) на земельный участок				
ФИО правообладателя	Кадастровый номер земельного участка	вид права	основание возникновения права	почтовый адрес и/или адрес электронной почты правообладателя
Приложение: копия документа, подтверждающего право на земельный участок				

Ознакомиться с поступившим ходатайством об установлении публичного сервитута, перечнем земельных участков, описанием местоположения границ публичного сервитута, порядком учета прав (обременений) правообладателей земельных

участков можно на официальном сайте Администрации городского округа Мытищи Московской области в разделе - Управление земельно-имущественных отношений – Сервитуты (<https://mytyshi.ru/structure/upr>).

**Информационное письмо №4249**

В соответствии с п.1 ст.39.18 Земельного Кодекса Российской Федерации администрация городского округа Мытищи сообщает о возможном предоставлении земельного участка площадью 1295 кв.м. в аренду на 20 лет с видом разрешенного использования «Для ведения личного подсобного хозяйства (приусадебный земельный участок)», находящегося по адресу: Российская Федерация, Московская обл., городской округ Мытищи, п. Трудовая.

Граждане, заинтересованные в предоставлении земельного участка с видом разрешенного использования «Для ведения личного подсобного хозяйства (приусадебный земельный участок)» площадью 1295 кв.м, в течение тридцати дней со дня опубликования извещения вправе подавать заявления о намерении участвовать в аукционе на право заключения договора аренды такого земельного участка.

Адрес и способ подачи заявлений: через Региональный портал предоставления государственных услуг Московской области <https://uslugi.mosreg.ru>; услуга «Предоставление земельных участков в аренду, в собственность на торгах», подуслуга «Подача заявления о намерении участвовать в аукционе в отношении земельного участка, сведения о котором не внесены в ЕГРН».

Дата начала приема заявлений о намерении участвовать в аукционе на право заключения договора аренды земельного участка: 08.04.2023, дата окончания приема заявлений: 09.05.2023.

**Утверждена**

(наименование документа об утверждении, включая наименования органов государственной власти или органов местного самоуправления, принявших решение об утверждении схемы или подписавших соглашение о перераспределении земельных участков)

от \_\_\_\_\_ № \_\_\_\_\_

**Схема расположения земельного участка или земельных участков на кадастровом плане территории**

Площадь земельного участка		1 295 м <sup>2</sup>	
<small>(указывается проектная площадь образуемого земельного участка, вычисленная с использованием технологических и программных средств, в том числе размещенных на официальном сайте федерального органа исполнительной власти, уполномоченного Правительством Российской Федерации на осуществление государственного кадастрового учета, государственной регистрации прав, ведение Единого государственного реестра недвижимости и предоставление сведений, содержащихся в Едином государственном реестре недвижимости, в информационно-телекоммуникационной сети "Интернет" (далее - официальный сайт), с округлением до 1 квадратного метра. Указанное значение площади земельного участка может быть уточнено при проведении кадастровых работ не более чем на десять процентов)</small>			
Обозначение характерных точек границ	Координаты, м		
	X	Y	
1	2	3	
427	511 169,70	2 189 948,43	
428	511 153,77	2 189 962,31	
429	511 148,31	2 189 967,07	
3051	511 162,42	2 190 015,04	
3052	511 183,94	2 189 996,85	
427	511 169,70	2 189 948,43	

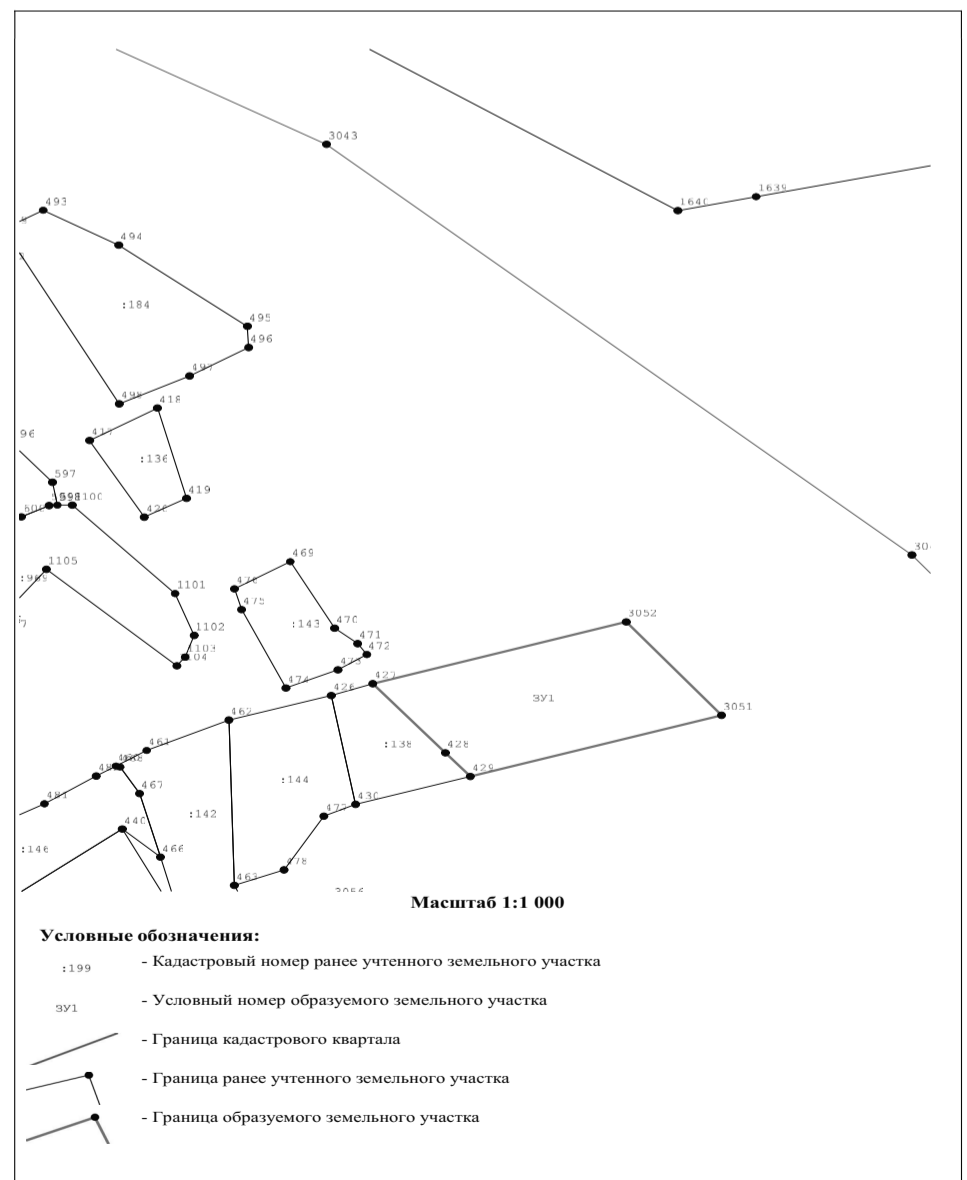



Информационное письмо №4248

В соответствии с п.1 ст.39.18 Земельного Кодекса Российской Федерации администрация городского округа Мытищи сообщает о возможном предоставлении земельного участка площадью 1401 кв.м. в аренду на 20 лет с видом разрешенного использования «Для ведения личного подсобного хозяйства (приусадебный земельный участок)», находящегося по адресу: Российская Федерация, Московская обл., городской округ Мытищи, п. Трудовая.

Граждане, заинтересованные в предоставлении земельного участка с видом разрешенного использования «Для ведения личного подсобного хозяйства (приусадебный земельный участок)» площадью 1401 кв.м, в течение тридцати дней со дня опубликования извещения вправе подавать заявления о намерении участвовать в аукционе на право заключения договора аренды такого земельного участка.

Адрес и способ подачи заявлений: через Региональный портал предоставления государственных услуг Московской области <https://uslugi.mosreg.ru>: услуга «Предоставление земельных участков в аренду, в собственность на торгах», подслуга «Подача заявления о намерении участвовать в аукционе в отношении земельного участка, сведения о котором не внесены в ЕГРН».

Дата начала приема заявлений о намерении участвовать в аукционе на право заключения договора аренды земельного участка: 08.04.2023, дата окончания приема заявлений: 09.05.2023.

Утверждена

(наименование документа об утверждении, включая наименования органов государственной власти или органов местного самоуправления, принявших решение об утверждении схемы или подписавших соглашение о перераспределении земельных участков)  
от \_\_\_\_\_ № \_\_\_\_\_

Схема расположения земельного участка или земельных участков на кадастровом плане территории

<b>Площадь земельного участка</b>		1 401 м <sup>2</sup>	
<small>(указывается проектная площадь образуемого земельного участка, вычисленная с использованием технологических и программных средств, в том числе размещенных на официальном сайте федерального органа исполнительной власти, уполномоченного Правительством Российской Федерации на осуществление государственного кадастрового учета, государственной регистрации прав, ведение Единого государственного реестра недвижимости и предоставление сведений, содержащихся в Едином государственном реестре недвижимости, в информационно-телекоммуникационной сети "Интернет" (далее - официальный сайт), с округлением до 1 квадратного метра. Указанное значение площади земельного участка может быть уточнено при проведении кадастровых работ не более чем на десять процентов)</small>			
<b>Обозначение характерных точек границ</b>		<b>Координаты, м</b>	
<small>(указываются в случае подготовки схемы расположения земельного участка с использованием технологических и программных средств, в том числе размещенных на официальном сайте. Значения координат, полученные с использованием указанных технологических и программных средств, указываются с округлением до 0,01 метра)</small>			
<b>1</b>	<b>2</b>	<b>3</b>	
288	510 738,64	2 190 144,79	
287	510 733,44	2 190 183,94	
3053	510 770,46	2 190 183,59	
3054	510 777,81	2 190 149,99	
288	510 738,64	2 190 144,79	

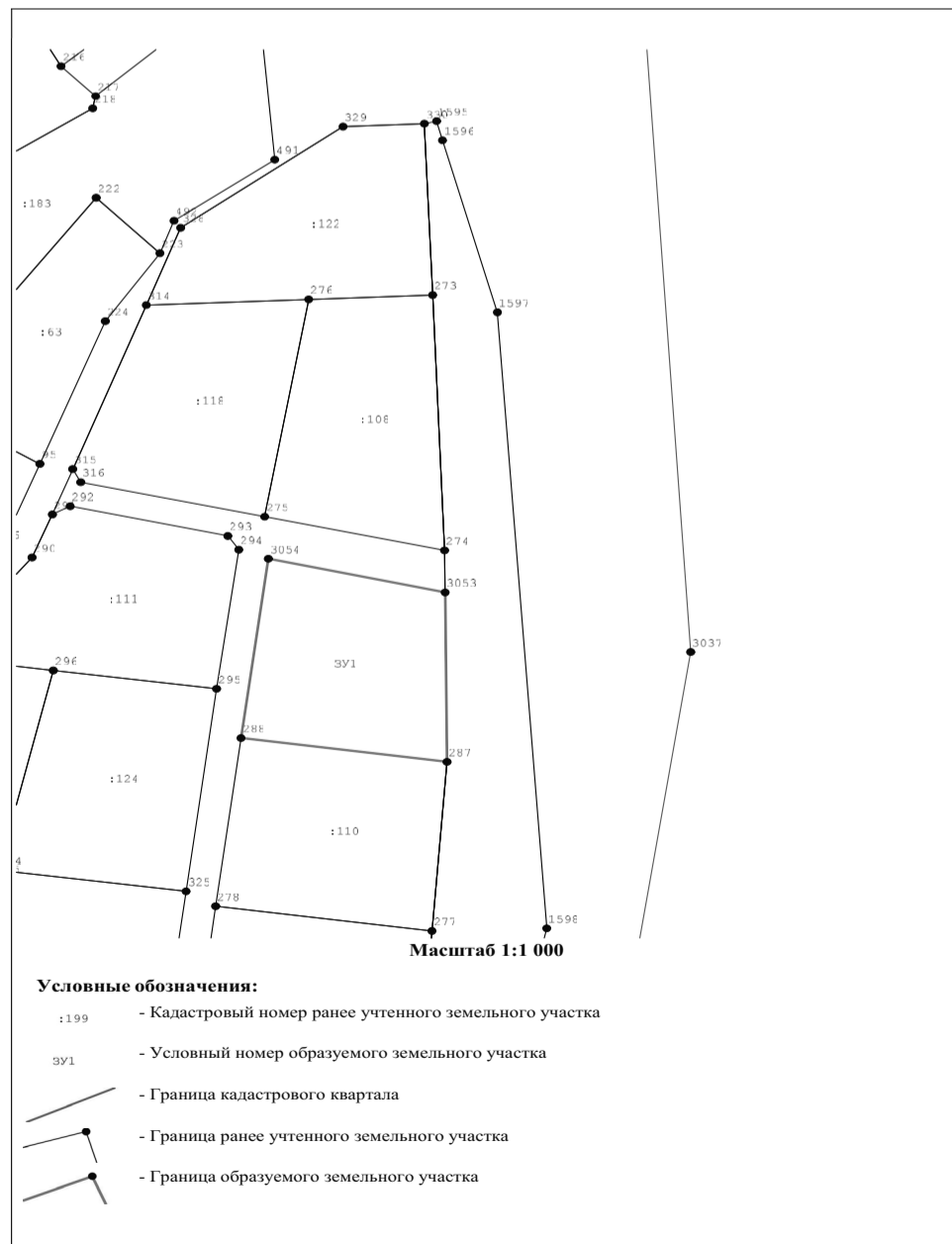

Информационное письмо №4247

В соответствии с п.1 ст.39.18 Земельного Кодекса Российской Федерации администрация городского округа Мытищи сообщает о возможном предоставлении земельного участка площадью 1818 кв.м. в аренду на 20 лет с видом разрешенного использования «Для ведения личного подсобного хозяйства (приусадебный земельный участок)», находящегося по адресу: Российская Федерация, Московская обл., городской округ Мытищи, п. Трудовая.

Граждане, заинтересованные в предоставлении земельного участка с видом разрешенного использования «Для ведения личного подсобного хозяйства (приусадебный земельный участок)» площадью 1818 кв.м, в течение тридцати дней со дня опубликования извещения вправе подавать заявления о намерении участвовать в аукционе на право заключения договора аренды такого земельного участка.

Адрес и способ подачи заявлений: через Региональный портал предоставления государственных услуг Московской области <https://uslugi.mosreg.ru>: услуга «Предоставление земельных участков в аренду, в собственность на торгах», подслуга «Подача заявления о намерении участвовать в аукционе в отношении земельного участка, сведения о котором не внесены в ЕГРН».

Дата начала приема заявлений о намерении участвовать в аукционе на право заключения договора аренды земельного участка: 08.04.2023, дата окончания приема заявлений: 09.05.2023.

Утверждена

(наименование документа об утверждении, включая наименования органов государственной власти или органов местного самоуправления, принявших решение об утверждении схемы или подписавших соглашение о перераспределении земельных участков)  
от \_\_\_\_\_ № \_\_\_\_\_

Схема расположения земельного участка или земельных участков на кадастровом плане территории

<b>Площадь земельного участка</b>		1 818 м <sup>2</sup>	
<small>(указывается проектная площадь образуемого земельного участка, вычисленная с использованием технологических и программных средств, в том числе размещенных на официальном сайте федерального органа исполнительной власти, уполномоченного Правительством Российской Федерации на осуществление государственного кадастрового учета, государственной регистрации прав, ведение Единого государственного реестра недвижимости и предоставление сведений, содержащихся в Едином государственном реестре недвижимости, в информационно-телекоммуникационной сети "Интернет" (далее - официальный сайт), с округлением до 1 квадратного метра. Указанное значение площади земельного участка может быть уточнено при проведении кадастровых работ не более чем на десять процентов)</small>			
<b>Обозначение характерных точек границ</b>		<b>Координаты, м</b>	
<small>(указываются в случае подготовки схемы расположения земельного участка с использованием технологических и программных средств, в том числе размещенных на официальном сайте. Значения координат, полученные с использованием указанных технологических и программных средств, указываются с округлением до 0,01 метра)</small>			
<b>1</b>	<b>2</b>	<b>3</b>	
878	511 096,53	2 189 957,61	
877	511 090,69	2 189 950,68	
876	511 081,58	2 189 938,72	
875	511 076,55	2 189 935,99	
991	511 055,44	2 189 918,62	
3055	511 088,24	2 189 895,73	
3056	511 119,72	2 189 940,83	
878	511 096,53	2 189 957,61	

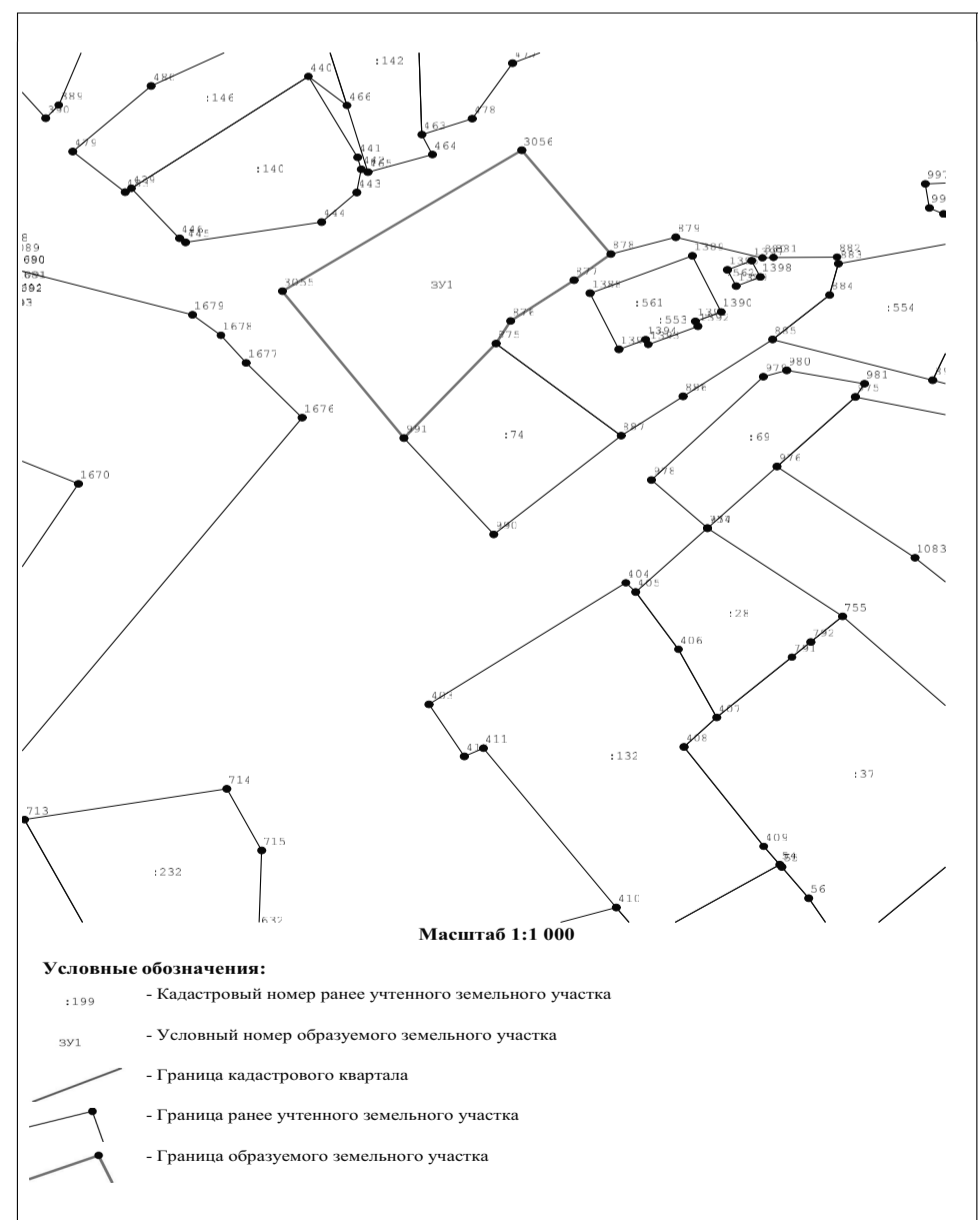

АДМИНИСТРАЦИЯ ГОРОДСКОГО ОКРУГА МЫТИЦЫ  
МОСКОВСКОЙ ОБЛАСТИ  
ПОСТАНОВЛЕНИЕ  
07.04.2023 № 1689  
г. Мытищи

**О проведении общественных обсуждений по проекту решения  
о предоставлении разрешения на условно разрешенный вид использования  
земельного участка с кадастровым номером 50:12:0102403:384**

В соответствии со статьей 39 Градостроительного кодекса Российской Федерации, Законом Московской области от 24.07.2014 №106/2014-ОЗ «О перераспределении полномочий между органами местного самоуправления муниципальных образований Московской области и органами государственной власти Московской области», Административным регламентом предоставления государственной услуги «Предоставление разрешения на условно разрешенный вид использования земельного участка или объекта капитального строительства на территории Московской области», утвержденным распоряжением Комитета по архитектуре и градостроительству Московской области от 13.12.2022 №27РВ-687, Положением «Об организации и проведении общественных обсуждений по вопросам градостроительной деятельности в городском округе Мытищи Московской области в новой редакции», утвержденным решением Совета депутатов городского округа Мытищи от 15.09.2022 №44/3, рассмотрев письмо Комитета по архитектуре и градостроительству Московской области от 28.03.2023 №29Исх-4287/05-01, в связи с обращением ООО «РУССКАРТ» о предоставлении разрешения на условно разрешенный вид использования земельного участка с кадастровым номером 50:12:0102403:384, руководствуясь Уставом городского округа Мытищи,

ПОСТАНОВЛЯЮ:

1. Назначить проведение общественных обсуждений по проекту решения о предоставлении разрешения на условно разрешенный вид использования земельного участка площадью 27857 кв.м с кадастровым номером 50:12:0102403:384, расположенного по адресу: Московская область, городской округ Мытищи, д.Сгонники, вид разрешенного использования – обеспечение обороны и безопасности, запрашиваемый условно разрешенный вид использования земельного участка – объекты торговли (торговые центры, торгово-развлекательные центры (комплексы), в период с 08.04.2023 до 15.04.2023 (с даты оповещения жителей о проведении общественных обсуждений до дня опубликования заключения о результатах общественных обсуждений).

2. Определить органом, уполномоченным на проведение общественных обсуждений, Администрацию городского округа Мытищи.

3. Определить начальника управления градостроительного развития Администрации городского округа Мытищи Швыряева А.С. председателем общественных обсуждений по пункту 1 настоящего постановления.

4. Определить начальника отдела информационного взаимодействия по вопросам градостроительства управления градостроительного развития Администрации городского округа Мытищи Керову А.А. секретарем общественных обсуждений по пункту 1 настоящего постановления.

5. В целях доведения до населения информации о содержании проекта решения о предоставлении разрешения на условно разрешенный вид использования земельного участка с кадастровым номером 50:12:0102403:384 разместить материалы проекта:

- на официальном сайте органов местного самоуправления городского округа Мытищи <http://mytyshi.ru>;

- в помещении библиотеки №5 по адресу: Московская область, городской округ Мытищи, д. Бородино, Осташковское шоссе, д. 55.

6. Организовать прием предложений и замечаний заинтересованных лиц, касающихся обсуждения проекта решения о предоставлении разрешения на условно разрешенный вид использования земельного участка с кадастровым номером 50:12:0102403:384, в период с 08.04.2023 по 11.04.2023.

7. Направить сообщения о проведении общественных обсуждений правообладателям земельных участков и правообладателям объектов капитального строительства, расположенных на земельных участках, имеющих общие границы с земельным участком с кадастровым номером 50:12:0102403:384.

8. Определить участниками общественных обсуждений граждан, постоянно проживающих в пределах территориальной зоны, в границах которой расположен земельный участок с кадастровым номером 50:12:0102403:384, правообладателей находящихся в границах этой территориальной зоны земельных участков и (или) расположенных на них объектов капитального строительства, граждан, постоянно проживающих в границах земельных участков, прилегающих к земельному участку с кадастровым номером 50:12:0102403:384, правообладателей таких земельных участков или расположенных на них объектов капитального строительства, правообладателей помещений, являющихся частью объекта капитального строительства.

9. Привлечь в качестве лица, которое в соответствии с пунктом 10 статьи 39 Градостроительного кодекса Российской Федерации несет расходы, связанные с организацией и проведением общественных обсуждений, ООО «РУССКАРТ».

10. Контроль за выполнением настоящего постановления возложить на заместителя Главы Администрации городского округа Мытищи А.Г. Асеева.

И.о. Главы городского округа Мытищи  
О.А. СОТНИК

**ОПОВЕЩЕНИЕ О НАЧАЛЕ ОБЩЕСТВЕННЫХ ОБСУЖДЕНИЙ**

На общественные обсуждения выносятся проект решения о предоставлении разрешения на условно разрешенный вид использования земельного участка площадью 27857 кв.м с кадастровым номером 50:12:0102403:384, расположенного по адресу: Московская область, городской округ Мытищи, д.Сгонники, вид разрешенного использования – обеспечение обороны и безопасности, запрашиваемый условно разрешенный вид использования земельного участка – объекты торговли (торговые центры, торгово-развлекательные центры (комплексы)).

Общественные обсуждения проводятся в порядке, установленном Градостроительным кодексом Российской Федерации и Положением об организации и проведении общественных обсуждений по вопросам градостроительной деятельности в городском округе Мытищи Московской области, утвержденным решением Совета депутатов городского округа Мытищи от 15.09.2022 №44/3, в соответствии с постановлением Администрации городского округа Мытищи от 07.04.2023 №1689 «О проведении общественных обсуждений по проекту решения о предоставлении разрешения на условно разрешенный вид использования земельного участка с кадастровым номером 50:12:0102403:384».

Орган, уполномоченный на проведение общественных обсуждений – Администрация городского округа Мытищи.

Срок проведения общественных обсуждений: с 08.04.2023 до 15.04.2023 (с даты оповещения жителей о проведении общественных обсуждений до дня опубликования заключения о результатах общественных обсуждений).

Информационные материалы по теме общественных обсуждений представлены на экспозиции в помещении библиотеки №5 по адресу: Московская область, городской округ Мытищи, д.Бородино, Осташковское, д. 55.

Экспозиция открыта с 08 апреля 2023 года по 11 апреля 2023 года. Часы работы: вторник – суббота с 11.00 до 19.00.

Консультации по теме общественных обсуждений проводятся по телефону (495) 586-55-22.

Участниками общественных обсуждений являются граждане, постоянно проживающие в пределах территориальной зоны, в границах которой расположен земельный участок с кадастровым номером 50:12:0102403:384, правообладатели находящихся в границах этой территориальной зоны земельных участков и (или) расположенных на них объектов капитального строительства, граждане, постоянно проживающие в границах земельных участков, прилегающих к земельному участку с кадастровым номером 50:12:0102403:384, правообладатели таких земельных участков или расположенных на них объектов капитального строительства, правообладатели помещений, являющихся частью объекта капитального строительства.

В период проведения общественных обсуждений участники общественных обсуждений имеют право представить свои предложения и замечания в срок с 08.04.2023 года по 11.04.2023 года по обсуждаемому вопросу посредством:

- личного обращения в Администрацию городского округа Мытищи;
- почтового отправления в адрес Администрации городского округа Мытищи;
- официального сайта органов местного самоуправления городского округа Мытищи;

- записи в книге (журнале) учета посетителей экспозиции проекта решения, подлежащего рассмотрению на общественных обсуждениях.

Информационные материалы проекта решения о предоставлении разрешения на условно разрешенный вид использования земельного участка площадью 27857 кв.м с кадастровым номером 50:12:0102403:384, расположенного по адресу: Московская область, городской округ Мытищи, д. Сгонники, вид разрешенного использования – обеспечение обороны и безопасности, запрашиваемый условно разрешенный вид использования земельного участка – объекты торговли (торговые центры, торгово-развлекательные центры (комплексы)), размещены на официальном сайте органов местного самоуправления городского округа Мытищи <http://www.mytyshi.ru>.

С Положением об организации и проведении общественных обсуждений по вопросам градостроительной деятельности в городском округе Мытищи Московской области, утвержденным решением Совета депутатов городского округа Мытищи от 15.09.2022 №44/3, можно ознакомиться на официальном сайте органов местного самоуправления городского округа Мытищи <http://www.mytyshi.ru>.

Администрация городского  
округа Мытищи



МИНИСТЕРСТВО ТРАНСПОРТА  
И ДОРОЖНОЙ ИНФРАСТРУКТУРЫ МОСКОВСКОЙ ОБЛАСТИ

РАСПОРЯЖЕНИЕ

29.03.2023 № 257-Р  
Московская область

**Об изъятии объекта недвижимого имущества для государственных нужд  
Московской области**

В соответствии с Гражданским кодексом Российской Федерации, Земельным кодексом Российской Федерации, Федеральным законом от 25.10.2001 № 137-ФЗ «О введении в действие Земельного кодекса Российской Федерации», Федеральным законом от 05.04.2013 № 43-ФЗ «Об особенностях регулирования отдельных правоотношений в связи с присоединением к субъекту Российской Федерации – городу федерального значения Москве территорий и о внесении изменений в отдельные законодательные акты Российской Федерации», Федеральным законом от 31.07.2020 № 254-ФЗ «Об особенностях регулирования отдельных отношений в целях реализации приоритетных проектов по модернизации и расширению инфраструктуры и о внесении изменений в отдельные законодательные акты Российской Федерации», Законом Московской области от 07.06.1996 № 23/96-ОЗ «О регулировании земельных отношений в Московской области», постановлением Правительства Московской области от 04.10.2022 № 1069/35 «О досрочном прекращении реализации государственной программы Московской области «Развитие и функционирование дорожно-транспортного комплекса» на 2017-2026 годы и утверждении государственной программы Московской области «Развитие и функционирование дорожно-транспортного комплекса» на 2023-2027 годы», постановлением Правительства Московской области № 535/17 от 26.05.2022 «Об утверждении документации по планировке территории для реконструкции автомобильных дорог Пироговское шоссе и Олимпийский проспект на участке от автомобильной дороги Пироговское шоссе - Свиноедово до автомобильной дороги Волковское шоссе в городском округе Мытищи Московской области», решением Градостроительного совета Московской области от 07.03.2023 № 9:

1. В целях реконструкции автомобильной дороги Пироговское шоссе на участке от автомобильной дороги Волковское шоссе до автомобильной дороги «Виноградово-Болтино-Тарасовка» в городском округе Мытищи Московской области изъять объекты недвижимого имущества согласно перечню объектов недвижимого имущества (Приложение), путем прекращения права и возмещения убытков для государственных нужд Московской области.

2. Отделу по подготовке территорий Управления по проектированию, строительству, реконструкции и капитальному ремонту автомобильных дорог Министерства транспорта и дорожной инфраструктуры Московской области:

2.1. В течение семи дней со дня принятия настоящего распоряжения:

2.1.1. направить копию распоряжения правообладателям изымаемых объектов недвижимого имущества заказным письмом с уведомлением о вручении;

2.1.2. совместно с органами местного самоуправления городского округа Мытищи Московской области обеспечить опубликование (обнародование) настоящего распоряжения в печатных средствах массовой информации.

2.2. В течение десяти дней со дня принятия настоящего распоряжения направить копию в орган, осуществляющий государственную регистрацию прав на недвижимое имущество и сделок с ним.

2.3. Организовать работу по заключению с правообладателями изымаемых объектов недвижимого имущества соглашения об изъятии недвижимого имущества путем выкупа по цене, основанной на результатах оценки рыночной стоимости изымаемых объектов недвижимого имущества, представленной Министерством имущественных отношений Московской области.

3. Управлению финансов и бухгалтерского учета Министерства транспорта и дорожной инфраструктуры Московской области осуществить расходы на мероприятия по изъятию объектов недвижимого имущества, указанных в приложении к настоящему распоряжению.

4. Управлению информационных технологий Министерства транспорта и дорожной инфраструктуры Московской области:

4.1. в течение семи дней со дня принятия настоящего распоряжения совместно с Министерством информационных и социальных коммуникаций Московской области осуществить размещение настоящего распоряжения на официальном сайте Правительства Московской области в информационно-телекоммуникационной сети «Интернет»;

4.2. в течение десяти дней со дня принятия настоящего распоряжения осуществить его размещение на официальном сайте Министерства транспорта и дорожной инфраструктуры Московской области в информационно-телекоммуникационной сети «Интернет».

5. Принять к сведению, что Министерство имущественных отношений Московской области обеспечивает проведение оценки рыночной стоимости изымаемых объектов недвижимого имущества.

6. Контроль за выполнением настоящего распоряжения оставляю за собой.

Заместитель министра  
транспорта и дорожной инфраструктуры  
Московской области

М.А. Шигабутинов

Приложение  
к распоряжению Министерства  
транспорта и дорожной  
инфраструктуры  
Московской области  
от 29.03.2023 № 254-Р

Перечень объектов недвижимого имущества, подлежащих изъятию  
для государственных нужд Московской области

№	Наименование объекта		Адрес объекта (местоположение) в соответствии со сведениями Единого государственного реестра прав на недвижимое имущество и сделок с ним	Категория земельного участка	Вид разрешенного использования/назначение	Обременения	Кадастровый (условный или инвентарный) номер	Правообладатель	Перечень правоотношений/право удостоверенных документами	Площадь обн., (кв. м)	Площадь изымаемая (кв. м)	Вид права
	Земельный участок	Объект недвижимости, расположенный на земельном участке (при наличии)										
1	Земельный участок	Местоположение установлено относительно ориентира, расположенного в границах участка. Почтовый адрес ориентира: обл. Московская, р-н Мытищинский, городское поселение Мытищи, г. Мытищи, пр-кт Олимпийский, дом 48	Земли населенных пунктов	Для размещения ремонтно-строительной базы	-	50:12:0101205:8	ОБЩЕСТВО С ОГРАНИЧЕННОЙ ОТВЕТСТВЕННОСТЬЮ «МЫТИЩИНСКОЕ ДОРОЖНО-РЕМОНТНО-СТРОИТЕЛЬНОЕ УПРАВЛЕНИЕ»	Договор аренды земли №6129 от 17.12.2008 г	776 (Семьсот семьдесят шесть)	776 (Семьсот семьдесят шесть)	Аренда	



МИНИСТЕРСТВО ТРАНСПОРТА  
И ДОРОЖНОЙ ИНФРАСТРУКТУРЫ МОСКОВСКОЙ ОБЛАСТИ

РАСПОРЯЖЕНИЕ

29.03.2023 № 254-Р  
Московская область

Об изъятии объекта недвижимого имущества для государственных нужд  
Московской области

В соответствии с Гражданским кодексом Российской Федерации, Земельным кодексом Российской Федерации, Федеральным законом от 25.10.2001 № 137-ФЗ «О введении в действие Земельного кодекса Российской Федерации», Федеральным законом от 05.04.2013 № 43-ФЗ «Об особенностях регулирования отдельных правоотношений в связи с присоединением к субъекту Российской Федерации – городу федерального значения Москве территорий и о внесении изменений в отдельные законодательные акты Российской Федерации», Федеральным законом от 31.07.2020 № 254-ФЗ «Об особенностях регулирования отдельных отношений в целях реализации приоритетных проектов по модернизации и расширению инфраструктуры и о внесении изменений в отдельные законодательные акты Российской Федерации», Законом Московской области от 07.06.1996 № 23/96-ОЗ «О регулировании земельных отношений в Московской области», постановлением Правительства Московской области от 04.10.2022 № 1069/35 «О досрочном прекращении реализации государственной программы Московской области «Развитие и функционирование дорожно-транспортного комплекса» на 2017-2026 годы и утверждении государственной программы Московской области «Развитие и функционирование дорожно-транспортного комплекса» на 2023-2027 годы», постановлением Правительства Московской области от 28.12.2018 № 1032/45 «Об утверждении документации по планировке территории для реконструкции автомобильной дороги А-104 «Москва – Дмитров – Дубна» - Поведники на участке км 0 – км 2,74 на территории городского округа Мытищи Московской области и города Москвы», постановлением Правительства Московской области от 29.12.2020 № 1056/42 «О внесении изменения в документацию по планировке территории для реконструкции автомобильной дороги А-104 «Москва-Дмитров-Дубна»-Поведники на участке км 0 - км 2,74 на территории городского округа Мытищи Московской области и города Москвы», решением Градостроительного совета Московской области от 07.03.2023 № 9:

1. В целях реконструкции автомобильной дороги «А-104 «Москва-Дмитров-Дубна»-Поведники» на участке км 0 - км 2,74 (Афанасовское шоссе) изъять объекты недвижимого имущества согласно схеме (Приложение 1) и перечню объектов недвижимого имущества (Приложение 2), путем выкупа для государственных нужд Московской области.

2. Отделу земельных отношений и подготовки территорий Управления земельно-имущественных отношений Министерства транспорта и дорожной инфраструктуры Московской области:

2.1. В течение семи дней со дня принятия настоящего распоряжения:

2.1.1. направить копию распоряжения собственникам изымаемых объектов недвижимого имущества заказным письмом с уведомлением о вручении;

2.1.2. совместно с органами местного самоуправления городского округа Мытищи Московской области обеспечить опубликование (обнародование) настоящего распоряжения в печатных средствах массовой информации.

2.2. В течение десяти дней со дня принятия настоящего распоряжения направить копию в орган, осуществляющий государственную регистрацию прав на недвижимое имущество и сделок с ним.

2.3. Организовать работу по заключению с собственниками изымаемых объектов недвижимого имущества соглашения об изъятии недвижимого имущества путем выкупа по цене, основанной на результатах оценки рыночной стоимости изымаемых объектов недвижимого имущества, представленной Министерством имущественных отношений Московской области.

3. Управлению финансов и бухгалтерского учета Министерства транспорта и дорожной инфраструктуры Московской области осуществить расходы на мероприятия по изъятию объектов недвижимого имущества, указанных в приложении к настоящему распоряжению.

4. Управлению информационных технологий Министерства транспорта и дорожной инфраструктуры Московской области:

4.1. в течение семи дней со дня принятия настоящего распоряжения совместно с Министерством информационных и социальных коммуникаций Московской области осуществить размещение настоящего распоряжения на официальном сайте Правительства Московской области в информационно-телекоммуникационной сети «Интернет»;

4.2. в течение десяти дней со дня принятия настоящего распоряжения осуществить его размещение на официальном сайте Министерства транспорта и дорожной инфраструктуры Московской области в информационно-телекоммуникационной сети «Интернет».

5. Принять к сведению, что Министерство имущественных отношений Московской области обеспечивает проведение оценки рыночной стоимости изымаемых объектов недвижимого имущества.

6. Контроль за выполнением настоящего распоряжения оставляю за собой.

Заместитель министра  
транспорта и дорожной инфраструктуры  
Московской области

М.А. Шигабутинов

СХЕМА  
 Приложение 1  
 к распоряжению Министерства транспорта и дорожной  
 инфраструктуры Московской области  
 от 29.03.2023 № 258-Р

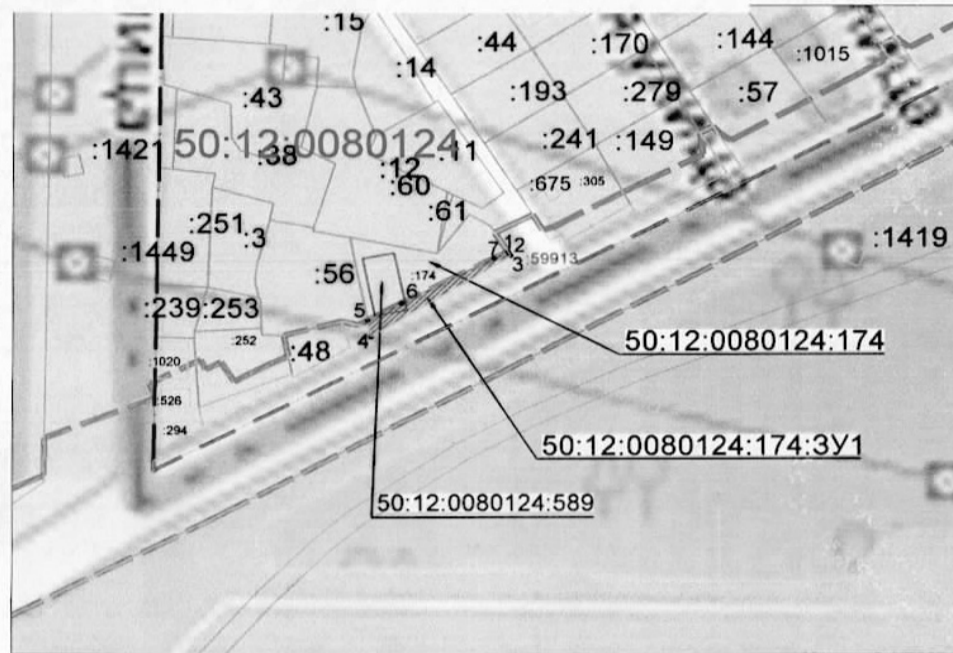

- Условные обозначения:
- 1 - вновь образованная характерная точка границы, сведения о которой достаточны для определения ее местоположения и ее номер
  - ▨ - границы образуемого земельного участка
  - - участок, учтенный в ЕГРН с К№50:12:0080124:174
  - 253 - кадастровый номер и границы земельных участков, сведения о которых содержатся в ЕГРН
  - ▭ - границы зоны планируемого размещения объекта "А-104 «Москва-Дмитров-Дубна»-Поведники» на участке км 0 - км 2,74"
  - ▭ - границы и номер кадастрового квартала
  - ▭ - границы муниципального деления
  - 1058 - кадастровый номер и границы зданий и сооружений, сведения о которых содержатся в ЕГРН
  - 50:12:0080124:174 - кадастровый номер здания и его границы, сведения о которых отсутствуют в ЕГРН, расположенное на изымаемой части участка

Система координат: МСК-50 зона 2

Имя точки	Координаты	
	X	Y
50:12:0080124:174:3У1 (площадь 191 кв.м.)		
1	490845.80	2192242.87
2	490844.93	2192243.43
3	490844.41	2192243.76
4	490815.81	2192198.65
5	490821.53	2192197.54
6	490827.54	2192208.57
7	490843.46	2192238.30
1	490845.80	2192242.87

Приложение 2  
 к распоряжению Министерства  
 транспорта и дорожной  
 инфраструктуры  
 Московской области  
 от 29.03.2023 № 258-Р

Перечень объектов недвижимого имущества, подлежащих изъятию  
 для государственных нужд Московской области

№	Наименование объекта		Адрес объекта (местоположение) в соответствии со сведениями Единого государственного реестра прав на недвижимое имущество и сделок с ним	Категория земельного участка	Вид разрешенного использования/назначение	Обременения	Кадастровый (условный или инвентарный) номер	Правообладатель	Перечень Правоустанавливающих/право удостоверяющих документов	Площадь общая, (кв. м)	Площадь изымаемая (кв. м)	Вид права
	Земельный участок	Объект недвижимости, расположенный на земельном участке (при наличии)										
1	Земельный участок	-	Местоположение установлено относительно ориентира, расположенного в границах участка. Почтовый адрес ориентира: обл. Московская, р-н Мытищинский, с/о Виноградовский, д. Грибки СНТ «Смородинка», участок 2	Земли населенных пунктов	Для садоводства	-	50:12:0080124:174	Маргарян Арман Мгеревич	Запись регистрации от 02.12.2014 № 50-50-62/107/2014-137	1000 (Одна тысяча)	191 (Сто девяносто один)	Собственность
2	-	Жилой дом	Россия, Московская область, Мытищинский муниципальный р-н, д. Грибки, ул. Пограничная, строение 1	-	Жилое	-	50:12:0080124:589	-	Запись регистрации от 22.10.2015 № 50-50/012-50/012/007/2015-9182/1	372,9 (Триста семьдесят две целых девять десятых)	372,9 (Триста семьдесят две целых девять десятых)	Собственность



СОУЧРЕДИТЕЛИ:  
 Администрация городского округа Мытищи Московской области  
 Совет депутатов городского округа Мытищи Московской области  
 АДРЕС РЕДАКЦИИ: 141008, Московская область, г. Мытищи, Новомытищинский пр-т, д. 36/7  
 Издатель ИП Мелентьев Виталий Григорьевич  
 АДРЕС ИЗДАТЕЛЯ: 141014, Московская область, г. Мытищи, ул. В. Волошиной, д. 35/12

Главный редактор  
**Денисов С.Т.**  
 Телефон редакции:  
**8 (495) 581-21-74**  
 ГАЗЕТА РАСПРОСТРАНЯЕТСЯ  
 НА БЕСПЛАТНОЙ ОСНОВЕ

Газета зарегистрирована в Управлении Федеральной службы по надзору в сфере связи, информационных технологий и массовых коммуникаций (Роскомнадзор).  
 Свидетельство о регистрации ПИ № ТУ50-02661 от 26 октября 2018 г.

Отпечатано в ОАО «Подольская фабрика офсетной печати». Адрес: 142100, Московская область, г. Подольск, Революционный проспект, 80/42 Печать офсетная. Объем 25 п.л. Тираж 2 000. Заказ 0972-23.

Дата выхода в свет 08.04.2023.

