

ОФИЦИАЛЬНЫЕ МЫТИЩИ

№ 31 (251) 22.07.2023

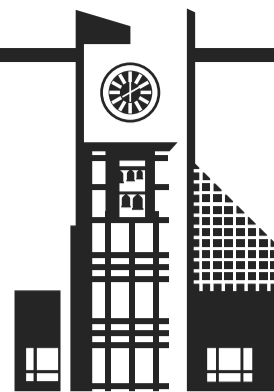

Официальное издание органов местного самоуправления городского округа Мытищи Наш сайт: ofmyt.ru

**СОВЕТ ДЕПУТАТОВ ГОРОДСКОГО ОКРУГА МЫТИЩИ
МОСКОВСКОЙ ОБЛАСТИ
РЕШЕНИЕ
13.07.2023 № 59/1
г. Мытищи**

Об утверждении Положения о порядке передачи имущества, находящегося в собственности городского округа Мытищи Московской области, в аренду субъектам малого и среднего предпринимательства, физическим лицам, не являющимся индивидуальными предпринимателями и применяющим специальный налоговый режим «Налог на профессиональный доход», осуществляющим деятельность на территории Московской области, без проведения торгов

Руководствуясь Гражданским кодексом Российской Федерации, Федеральным законом от 06.10.2003 № 131-ФЗ «Об общих принципах организации местного самоуправления в Российской Федерации», статьей 19 Федерального закона от 26.07.2006 № 135-ФЗ «О защите конкуренции», Федеральным законом от 24.07.2007 № 209-ФЗ «О развитии малого и среднего предпринимательства в Российской Федерации», Уставом городского округа Мытищи Московской области, в целях предоставления муниципальной преференции для поддержки субъектов малого и среднего предпринимательства и в рамках исполнения мероприятия 02.04 «Предоставление в аренду имущества, находящегося в муниципальной собственности, отнесенного к имуществу казны, субъектам малого и среднего предпринимательства, физическим лицам, не являющимся индивидуальными предпринимателями и применяющим специальный налоговый режим «Налог на профессиональный доход» без проведения торгов на право заключения договоров аренды» Подпрограммы 3 «Развитие малого и среднего предпринимательства» муниципальной программы городского округа Мытищи «Предпринимательство» на 2020-2024 годы, утвержденной постановлением Администрации городского округа Мытищи от 17.03.2023 № 1202, рассмотрев представление Главы городского округа Мытищи Купецкой Ю.О., Совет депутатов городского округа Мытищи

РЕШИЛ:

1. Утвердить Положение о порядке передачи имущества, находящегося в муниципальной собственности городского округа Мытищи Московской области, в аренду субъектам малого и среднего предпринимательства, физическим лицам, не являющимся индивидуальными предпринимателями и применяющим специальный налоговый режим «Налог на профессиональный доход», осуществляющим деятельность на территории Московской области, без проведения торгов.

2. Направить настоящее решение Главе городского округа Мытищи Купецкой Ю.О. для подписания и официального опубликования (обнародования).

3. Настоящее решение вступает в силу со дня его официального опубликования.

4. Контроль за исполнением пункта 2 настоящего решения возложить на председателя постоянной депутатской комиссии по муниципальной собственности, предпринимательству и экологии – Лаптева А.С.

**Председатель Совета депутатов городского округа Мытищи
А.Н. ГОРЕЛИКОВ**

**Глава городского округа Мытищи
Ю.О. КУПЕЦКАЯ
Подписано Главой городского округа
17 июля 2023 г.**

**Утвержден
решением Совета депутатов
городского округа Мытищи Московской области
от 13.07.2023 № 59/1**

Положение о порядке передачи имущества, находящегося в собственности городского округа Мытищи Московской области, в аренду субъектам малого и среднего предпринимательства, физическим лицам, не являющимся индивидуальными предпринимателями и применяющим специальный налоговый режим «Налог на профессиональный доход», осуществляющим деятельность на территории Московской области, без проведения торгов

1. Настоящее Положение о порядке передачи имущества, находящегося в собственности городского округа Мытищи Московской области, в аренду субъектам малого и среднего предпринимательства, физическим лицам, не являющимся индивидуальными предпринимателями и применяющим специальный налоговый режим «Налог на профессиональный доход», осуществляющим деятельность на территории Московской области, без проведения торгов (далее - Положение) разработано в соответствии со статьей 19 Федерального закона от 26.07.2006 № 135-ФЗ «О защите конкуренции», в целях предоставления муниципальной преференции для поддержки субъектов малого и среднего предпринимательства и в рамках исполнения мероприятия 02.04 «Предоставление в аренду имущества, находящегося в муниципальной собственности, отнесенного к имуществу казны, субъектам малого и среднего предпринимательства, физическим лицам, не являющимся индивидуальными предпринимателями и применяющим специальный налоговый режим «Налог на

профессиональный доход» без проведения торгов на право заключения договоров аренды» Подпрограммы 3 «Развитие малого и среднего предпринимательства» муниципальной программы городского округа Мытищи «Предпринимательство» на 2020-2024 годы, утвержденной постановлением Администрации городского округа Мытищи от 17.03.2023 № 1202 и определяет порядок передачи имущества, находящегося в собственности городского округа Мытищи, в аренду субъектам малого и среднего предпринимательства, физическим лицам, не являющимся индивидуальными предпринимателями и применяющим специальный налоговый режим «Налог на профессиональный доход», осуществляющим деятельность на территории Московской области, без проведения торгов.

2. Для целей настоящего Положения под имуществом понимаются нежилые помещения, здания, сооружения, встроенно-пристроенные объекты, свободные от прав третьих лиц, включенные в перечень объектов имущества, находящегося в собственности муниципального образования «Городской округ Мытищи Московской области», предназначенных для передачи во владение и (или) пользование субъектам малого и среднего предпринимательства и организациям, образующим инфраструктуру поддержки субъектов малого и среднего предпринимательства, физическим лицам, не являющимся индивидуальными предпринимателями и применяющим специальный налоговый режим «Налог на профессиональный доход», осуществляющим деятельность на территории Московской области, без проведения торгов.

3. Право на получение имущества в аренду без проведения торгов в соответствии с настоящим Положением имеют субъекты малого и среднего предпринимательства, в том числе юридические лица, имеющие обособленные подразделения, осуществляющие деятельность на территории Московской области, физические лица, не являющиеся индивидуальными предпринимателями и применяющие специальный налоговый режим «Налог на профессиональный доход», осуществляющие деятельность на территории Московской области (далее - субъекты малого и среднего предпринимательства и физические лица).

4. Для передачи в аренду имущества, заявитель (субъекты малого и среднего предпринимательства и физические лица) направляет с использованием специальной интерактивной формы в электронном виде через региональный портал государственных и муниципальных услуг Московской области (РПГУ) заявление по установленной форме (приложение 1 к Положению) с пакетом документов в соответствии с перечнем (приложение 2 к Положению).

5. Имущество передается в аренду на основании договора, заключаемого Администрацией городского округа Мытищи Московской области в порядке, установленном настоящим Положением, и соответствующего примерной форме (приложение 3 к Положению).

6. Размер годовой арендной платы по договорам аренды имущества, заключаемым в соответствии с настоящим Положением, устанавливается в следующем порядке:

6.1. В отношении имущества, износ которого не превышает 80% - в размере налога на имущество, рассчитанного исходя из кадастровой стоимости имущества.

6.2. В отношении имущества, износ которого составляет 80% и выше - в размере 1 рубль за 1 кв. м. имущества.

Размер арендной платы ежегодно индексируется на размер коэффициента-дефлятора, соответствующего прогнозируемому индексу потребительских цен в Российской Федерации и Московской области на соответствующий финансовый год.

В случае изменения кадастровой стоимости арендуемого имущества и/или ставки налога на имущество, арендная плата подлежит пересчету по состоянию на 1 января года, следующего за годом, в котором произошло изменение кадастровой стоимости и/или ставки налога на имущество. В этом случае индексация арендной платы в соответствии с абзацем четвертым настоящего пункта не проводится.

7. Рассмотрение поступивших заявлений, документов, подготовка проекта постановления Администрации городского округа Мытищи Московской области о предоставлении в аренду имущества субъектам малого и среднего предпринимательства и физическим лицам в соответствии с настоящим Положением либо подготовка мотивированного отказа осуществляется Управлением земельно-имущественных отношений Администрации городского округа Мытищи Московской области (далее - Управление).

8. Управление в течение десяти рабочих дней со дня регистрации заявления на портале РПГУ с приложением документов, предусмотренных пунктом 4 настоящего Положения, принимает решение:

о заключении договора аренды без проведения торгов путем издания постановления;

о заключении договора аренды путем проведения торгов в случае, предусмотренном пунктом 15 настоящего Положения;

об отказе в передаче имущества в аренду.

9. Имущество предоставляется в аренду без проведения торгов заявителю в соответствии с настоящим Положением и законодательством Российской Федерации при условии проведения работ по ремонту помещения, здания, встроенно-пристроенных объектов, если износ таких объектов составляет менее 80% и восстановления (реконструкции) здания, сооружения, если износ таких объектов составляет более 80%.

10. Помещения в порядке, установленном настоящим Положением, передаются в аренду сроком на 10 лет, а здания, сооружения и комплексы имущества на 15 лет.

11. К договору аренды заключаемому в порядке, установленном настоящим Положением, должен прилагаться акт обследования (техническое заключение) специализированной проектной организации, имеющей разрешение (лицензию) на проведение обследования объектов недвижимости о техническом состоянии передаваемого

в аренду объекта, подготовленный не позднее чем за 6 месяцев до даты включения объекта в перечень объектов имущества, находящихся в собственности муниципального образования «Городской округ Мытищи Московской области», предназначенных для передачи во владение и (или) пользование субъектам малого и среднего предпринимательства и организациям, образующим инфраструктуру поддержки субъектов малого и среднего предпринимательства, физическим лицам, не являющимся индивидуальными предпринимателями и применяющим специальный налоговый режим «Налог на профессиональный доход», осуществляющим деятельность на территории Московской области, без проведения торгов.

12. Субъекты малого и среднего предпринимательства и физические лица, которым имущество предоставлено в порядке, предусмотренном настоящим Положением, обязаны провести работы по ремонту помещения, здания, встроенно-пристроенных объектов в срок не превышающий 1,5 года с даты заключения договора аренды, а работы по восстановлению (реконструкции) здания, сооружения в срок не превышающий 3 года с даты заключения договора аренды, если иной срок не установлен разработанной и утвержденной в порядке, установленном законодательством Российской Федерации и Московской области проектной документацией на реконструкцию имущества.

13. Обязательными требованиями к субъектам малого и среднего предпринимательства и физическим лицам, при рассмотрении вопроса о предоставлении в аренду имущества без торгов в соответствии с настоящим Положением являются:

отсутствие у субъекта малого и среднего предпринимательства и физического лица задолженности по начисленным налогам, сборам и иным обязательным платежам в бюджеты любого уровня или государственные внебюджетные фонды на момент подачи заявления на предоставление в аренду имущества;

отсутствие непогашенной задолженности перед бюджетами любого уровня по арендным платежам по другим договорам аренды;

отсутствие задолженности у субъекта малого и среднего предпринимательства по выплате заработной платы на момент подачи заявления о предоставлении в аренду имущества;

соблюдение субъектом малого и среднего предпринимательства требований Соглашения о минимальной заработной плате в Московской области, заключенного между Правительством Московской области, Союзом «Московское областное объединение организаций профсоюзов» и объединением работодателей Московской области;

непроведение в отношении субъекта малого и среднего предпринимательства процедуры ликвидации юридического лица, процедуры банкротства;

непроведение в отношении физического лица процедуры банкротства;

неприостановление деятельности в отношении субъекта малого и среднего предпринимательства в порядке, предусмотренном Кодексом Российской Федерации об административных правонарушениях;

неприменение мер принудительного взыскания задолженности по арендным платежам к субъекту малого и среднего предпринимательства и физическим лицам по действующим, исполненным, расторгнутым договорам аренды муниципального имущества.

14. В случае регистрации двух и более заявлений на предоставление одного и того же имущества в аренду без проведения торгов в соответствии с настоящим Положением, Управление принимает решение о заключении договора аренды путем проведения торгов в порядке, установленном законодательством Российской Федерации и Московской области.

15. Решение о заключении договора аренды путем проведения торгов принимается Управлением в случае, если в период принятия решения, установленного пунктом 8 настоящего Положения, поступили заявления от других лиц, соответствующих требованиям пункта 3 настоящего Положения, о предоставлении в аренду этого же имущества. При этом начальная (минимальная) цена предмета торгов на право аренды имущества устанавливается в порядке, установленном пунктом 6 настоящего Положения.

16. Управление принимает решение об отказе в передаче имущества в аренду в следующих случаях:

предоставление недостоверной информации в заявлении или документах, приложенных к заявлению, указанному в пункте 4 настоящего Положения;

несоответствие критериям отнесения к субъектам малого и среднего предпринимательства в соответствии со статьей 4 Федерального закона от 24.07.2007 № 209-ФЗ «О развитии малого и среднего предпринимательства в Российской Федерации»;

несоответствие обязательным требованиям, установленным в пункте 13 настоящего Положения;

отсутствие имущества в перечне объектов имущества, находящегося в собственности муниципального образования «Городской округ Мытищи Московской области», предназначенных для передачи во владение и (или) пользование субъектам малого и среднего предпринимательства и организациям, образующим инфраструктуру поддержки субъектов малого и среднего предпринимательства, физическим лицам, не являющимся индивидуальными предпринимателями и применяющим специальный налоговый режим «Налог на профессиональный доход», осуществляющим деятельность на территории Московской области, без проведения торгов.

Глава городского округа Мытищи
Ю.О. КУПЕЦКАЯ
Подписано Главой городского округа
17 июля 2023 г.

Приложение 1
к Положению

Заявление
о передаче в аренду имущества, находящегося
в муниципальной собственности, без торгов

«___» _____ 20__ г.

(Ф.И.О. физического лица, индивидуального предпринимателя,

Ф.И.О. руководителя юридического лица, полное наименование юридического лица
(далее - Заявитель),

Ф.И.О. представителя Заявителя (в случае обращения представителя Заявителя),
идентификационный номер налогоплательщика (ИНН); основной государственный регистрационный номер
записи о государственной регистрации индивидуального предпринимателя
или основной государственный регистрационный номер юридического лица (ОГРН)
(для физических лиц - место жительства (место пребывания) Заявителя;
для юридических лиц - местонахождение)
(реквизиты документа, удостоверяющего личность Заявителя,
представителя Заявителя (в случае обращения представителя Заявителя)
(реквизиты документа, подтверждающего полномочия представителя Заявителя
(в случае обращения представителя Заявителя)

прошу передать в аренду имущество, составляющее казну городского округа Мытищи:

1. Наименование имущества _____;
2. Местонахождение имущества _____;
3. Параметры имущества по данным технической инвентаризации _____;
4. Иные параметры имущества (протяженность, площадь, состояние) _____;
5. Цель использования _____;
6. К заявлению прилагаются следующие документы:
 1. _____;
 2. _____;
 3. _____;

(подпись Заявителя/
Представителя Заявителя)

(Ф.И.О. полностью)

Приложение 2
к Положению

Перечень
документов, представляемых в Администрацию городского округа Мытищи,
для оформления договора аренды имущества, находящегося
в муниципальной собственности, без торгов

№ п/п	Наименование документа	Форма документа	Количество
1	Заявление по форме, установленной в приложении 1 к Положению	Подлинник	1
2	Выписка из ЕГРЮЛ предполагаемого арендатора (для индивидуальных предпринимателей - выписка из ЕГРИП), выданная не ранее чем за шесть месяцев до даты подачи заявления (представляется заявителем по собственной инициативе, в случае непредставления уполномоченный орган самостоятельно запрашивает в порядке межведомственного взаимодействия); для физических лиц - копия паспорта	Копия, Не обязательно	1
3	Документы, подтверждающие полномочия лица, подписывающего договор аренды со стороны предполагаемого арендатора	Копия, заверенная организацией, выдавшей документ	К каждому экземпляру договора
4	Устав (для юридических лиц)	Копия, заверенная организацией, выдавшей документ	1
5	Копия годовой бухгалтерской (финансовой) отчетности (бухгалтерский баланс, отчет о целевом использовании средств и приложения к ним);	Обязательно	1
6	Справка о наличии/отсутствии у заявителя просроченной задолженности по начисленным налогам, сборам и иным обязательным платежам в бюджеты любого уровня и (или) государственные внебюджетные фонды на момент подачи заявления	Обязательно	1
7	Копия документа, содержащего сведения о среднесписочной численности работников за предшествующий календарный год по форме, утвержденной законодательством, с отметкой о принятии налоговым органом.	Обязательно	1
8.	Отсутствие задолженности у субъекта малого и среднего предпринимательства по выплате заработной платы на момент подачи заявления о предоставлении в аренду имущества	Обязательно	1

Приложение 3
к Положению

Форма
договора аренды имущества, составляющего казну городского округа Мытищи

Московская область
г. _____

"___" _____ 20__ г.

_____ (наименование уполномоченного органа администрации),
действующее от имени собственника передаваемого в аренду имущества по насто-
ящему Договору, именуемое в дальнейшем "Арендодатель", в лице

_____ (должность, Ф.И.О.)
действующего(ей) на основании _____,
(наименование правоустанавливающего документа, дата, номер)

и _____,
(полное наименование юридического лица, фамилия, имя и отчество
индивидуального предпринимателя или физического лица)

именуемое(ый,ая) в дальнейшем "Арендатор", в лице _____,
(должность, Ф.И.О.)
действующего(ей) на основании _____,
(наименование правоустанавливающего документа, дата, номер)

и именуемые в дальнейшем "Стороны", заключили настоящий Договор (далее - До-
говор) о нижеследующем:

1. Предмет Договора

1.1. Арендодатель передает, а Арендатор принимает во временное владение и пользование _____
(здание, строение, сооружение, помещение и т.п.)

(далее - Имущество) общей площадью _____ кв.
м согласно приложению № 1 к Договору, расположенное по адресу: _____

1.2. Имущество передается для _____,
(цель использования)

1.3. Условия Договора распространяются на отношения, возникшие между Сторо-
нами с даты подписания акта приема-передачи Имущества.

2. Срок аренды

2.1. Для Сторон Договор вступает в силу с момента его подписания и действует
до _____ 20____ г. Для третьих лиц Договор считается заключенным с момен-
та его государственной регистрации.

2.2. Окончание срока Договора не освобождает Стороны от ответственности за
его нарушение.

3. Порядок передачи Имущества Арендатору и порядок его возврата Арендатором

3.1. Арендатор обязан принять от Арендодателя, а Арендодатель передать Арен-
датору Имущество во временное владение и пользование. Прием-передача Имущес-
тва осуществляется по акту приема-передачи, являющемуся приложением № 2 к
Договору.

3.2. Арендатор не позднее, чем за два месяца до окончания срока действия догово-
ра письменно уведомляет Арендодателя о предстоящем освобождении Имущества.

По окончании срока действия Договора Арендатор передает Имущество Арендо-
дателю по акту приема-передачи с учетом проведенных работ по ремонту помеще-
ния, здания, встроенно-пристроенных объектов¹, восстановления (реконструкции)
здания, сооружения,² вместе со всеми произведенными неотделимыми улучшения-
ми, а также в состоянии естественного износа, о чем Стороны оформляют соглаше-
ние о расторжении Договора.

3.3. В случае расторжения Договора по основаниям, предусмотренным настоя-
щим Договором затраты Арендатора на произведенные неотделимые улучшения
(ремонт, восстановление, реконструкция) Имущества компенсации за счет Арендо-
дателя не подлежат.

4. Права и обязанности Сторон

4.1. Арендодатель вправе:

4.1.1. Беспрепятственно производить периодический осмотр Имущества на пред-
мет соблюдения условий его эксплуатации и использования в соответствии с Дого-
вором и законодательством Российской Федерации не реже, чем раз в шесть меся-
цев.

4.2. Арендодатель обязан:

4.2.1. Уведомить Арендатора об изменении реквизитов (местонахождение, переи-
менование, банковские реквизиты и т.п.).

4.2.2. Осуществлять контроль за перечислением Арендатором арендных плате-
жей, предусмотренных Договором.

4.2.3. Расторгнуть Договор аренды в случае нарушения Арендатором сроков,
предусмотренных пунктами 4.3.17, а также требований, предусмотренных пункта-
ми 4.3.9. и 4.3.19. настоящего Договора, предупредив об этом Арендатора не позд-
нее, чем за две недели до даты расторжения Договора.

4.2.4. Передать в собственность Имущество Арендатору в порядке, установленном
Федеральным законом от 22.07.2008 № 159-ФЗ «Об особенностях отчуждения
недвижимого имущества, находящегося в государственной или в муниципальной
собственности и арендуемого субъектами малого и среднего предпринимательства,
и о внесении изменений в отдельные законодательные акты Российской Федера-
ции» в случае получения заявления, предусмотренного пунктом 2.1. пункта 2 ста-
тьи 9 Федерального закона от 22.07.2008 № 159-ФЗ «Об особенностях отчуждения
недвижимого имущества, находящегося в государственной или в муниципальной
собственности и арендуемого субъектами малого и среднего предпринимательства,
и о внесении изменений в отдельные законодательные акты Российской Федера-
ции» при отсутствии обстоятельств, предусмотренных частью 4 статьи 9 Федераль-
ного закона от 22.07.2008 № 159-ФЗ.

4.3. Арендатор обязан:

4.3.1. Обеспечивать сохранность Имущества путем компенсации затрат на страхо-
вание Имущества страхователю, определенному Администрацией городского окру-
га Мытищи, в течение месяца после вступления в силу Договора. В случае отсут-
ствия таких затрат в течение месяца после вступления в силу Договора застраховать

в пользу Арендодателя риски гибели и повреждения Имущества до конца текущего
года и ежегодно до 25 января переоформлять страховые полисы. Надлежащим об-
разом оформленные страховые полисы представлять Арендодателю в двухнедель-
ный срок после их оформления.

4.3.2. Своевременно и в полном объеме вносить арендную плату, установленную
Договором.

4.3.3. В случае получения от Арендодателя письменного предупреждения в связи
с неисполнением обязательств по внесению арендной платы Арендатор обязан по-
гасить задолженность по арендной плате и выплатить предусмотренные пунктом
6.2 Договора пени в течение трех рабочих дней с момента получения такого преду-
преждения.

4.3.4. Вносить арендную плату в соответствии с полученным уведомлением в слу-
чае ее пересмотра в порядке, установленном пунктом 5.3 Договора.

4.3.5. Уведомить Арендодателя об изменении реквизитов (местонахождение, пе-
реименование, банковские реквизиты и т.п.) в десятидневный срок с момента соот-
ветствующего изменения.

4.3.6. Нести расходы по содержанию и эксплуатации Имущества пропорциональ-
но доле занимаемой площади.

4.3.7. Заключить договор на оплату коммунальных, эксплуатационных, адми-
нистративно-хозяйственных и других услуг, необходимых для содержания Имущес-
тва и использования его по назначению, или самостоятельно и за свой счет
осуществлять коммунальное и эксплуатационное обслуживание арендуемого иму-
щества в течение срока аренды, указанного в пункте 2.1 Договора.

4.3.8. Соблюдать технические, санитарные, противопожарные и иные требования,
предъявляемые при пользовании Имуществом, эксплуатировать Имущество в соот-
ветствии с принятыми нормами и правилами эксплуатации.

4.3.9. Не производить без письменного разрешения Арендодателя перепланиров-
ку и переоборудование капитального характера арендуемого Имущества, указанно-
го в пункте 1.1 Договора.

4.3.10. Обеспечивать Арендодателю доступ в арендуемый объект, его осмотр,
представление документации и т.п. для производства работ по предупреждению и
ликвидации аварийных ситуаций, обеспечивать беспрепятственный доступ в арен-
дуемый объект работникам специализированных эксплуатационных и ремонтных
организаций, аварийно-технических служб.

4.3.11. Использовать Имущество исключительно в соответствии с целями, указан-
ными в пункте 1.2 Договора.

4.3.12. Производить за свой счет текущий ремонт арендуемого Имущества.

4.3.13. Сообщать Арендодателю обо всех нарушениях прав собственника Имущес-
тва.

4.3.14. Сообщать Арендодателю о претензиях на Имущество со стороны третьих
лиц.

4.3.15. При расторжении Договора в связи с окончанием срока Договора или в свя-
зи с досрочным расторжением Договора по инициативе Арендатора сообщить пись-
менно не позднее чем за два месяца до окончания срока действия Договора или до
планируемой даты расторжения Договора Арендодателю о предстоящем расторже-
нии Договора и освобождении Имущества.

4.3.16. Передать Арендодателю Имущество по акту приема-передачи в пятиднев-
ный срок со дня прекращения срока действия Договора или досрочного расторже-
ния Договора.

4.3.17. Завершить работы по проведению ремонта (восстановлению, реконструк-
ции) в полном объеме арендуемого Имущества не позднее чем через _____ года с да-
ты заключения настоящего Договора.

4.3.18. Разработать и направить на согласование Арендодателю проектную доку-
ментацию на проведение работ по ремонту (восстановлению, реконструкции) Имущес-
тва.

4.3.19. Не приступать к проведению работ по ремонту (восстановлению, рекон-
струкции) Имущества до получения письменного разрешения Арендодателя.

4.3.20. Письменно уведомить Арендодателя о желании заключить договор на но-
вый срок не позднее, чем за два месяца до окончания срока действия договора.

4.4. Арендатор вправе:

4.4.1. Приобрести Имущество в собственность в порядке, установленном Феде-
ральным законом от 22.07.2008 № 159-ФЗ «Об особенностях отчуждения недви-
жимого имущества, находящегося в государственной или в муниципальной соб-
ственности и арендуемого субъектами малого и среднего предпринимательства, и
о внесении изменений в отдельные законодательные акты Российской Федерации».

4.4.2. По истечении срока договора, при условии надлежащего исполнения своих
обязанностей, предусмотренных настоящим договором, заключить договор арен-
ды на новый срок.

5. Платежи и расчеты по Договору

5.1. Размер ежемесячной арендной платы за пользование Имуществом, указанным
в пункте 1.1, на дату заключения Договора составляет _____
(_____ рублей _____ копеек) без учета НДС.

5.2. Размер арендной платы за пользование Имуществом определен в соответ-
ствии с _____,
(документ, явившийся основанием для установления арендной платы)

НДС рассчитывается Арендатором самостоятельно и направляется отдельным пла-
тежным поручением в доход бюджета по указанию налогового органа в установлен-
ном порядке.

5.3. Размер арендной платы ежегодно индексируется на размер коэффициен-
та-дефлятора, соответствующего прогнозируемому индексу потребительских цен в Рос-
сийской Федерации и Московской области на соответствующий финансовый год.

В случае изменения кадастровой стоимости арендуемого имущества и/или став-
ки налога на имущество, арендная плата подлежит пересчету по состоянию на 1
января года, следующего за годом, в котором произошло изменение кадастровой
стоимости и/или ставки налога на имущество. В этом случае индексация аренд-
ной платы в соответствии с абзацем первым настоящего подпункта не проводится.

5.4. Арендная плата за пользование Имуществом вносится Арендатором ежеме-
сячно, не позднее 10 числа текущего месяца безналичным порядком по следующим
реквизитам:

(указываются реквизиты расчетного счета для перечисления арендной платы)

В платежном поручении Арендатор обязан указать: "Арендная плата по Договору от № ___ за (период оплаты) без НДС".

5.5. Неиспользование Имушества Арендатором не может служить основанием для отказа от внесения арендной платы.

6. Ответственность Сторон

6.1. Арендодатель не отвечает за недостатки сданного в аренду Имушества, которые были им оговорены при заключении Договора или были заранее известны Арендатору либо должны были быть обнаружены Арендатором во время осмотра Имушества или проверки его исправности при заключении Договора или передаче Имушества в аренду.

6.2. За неисполнение обязательства, предусмотренного подпунктом 4.3.2 пункта 4.3 Договора, Арендатор обязан уплатить за каждый день просрочки пени в размере 1/300 ключевой ставки Центрального банка Российской Федерации, действующей на дату платежа, от размера невнесенной арендной платы (суммы просроченного платежа) по следующим реквизитам: _____

(указываются реквизиты расчетного счета для перечисления денежных взысканий (штрафов) и иных сумм в возмещение ущерба)

В платежном поручении Арендатор обязан указать: "Оплата неустойки по Договору от "___" _____ 20___ г. № _____".

Началом применения данных санкций считается день, следующий за сроком оплаты, установленным пунктом 5.4 Договора.

6.3. За неисполнение обязательств, предусмотренных подпунктами 4.3.1, 4.3.9, 4.3.10, 4.3.11, 4.3.12 пункта 4.3 Договора, Арендатор обязан перечислить на счет, указанный в пункте 6.2 Договора, штраф в размере 5 процентов от суммы ежемесячной арендной платы за пользование Имушеством, указанной в пункте 5.1 Договора.

6.4. Оплата неустойки (штрафа и пеней) не освобождает Арендатора от выполнения обязательств или устранения нарушений, а также от возмещения убытков, причиненных неисполнением или ненадлежащим исполнением обязательств, предусмотренных Договором.

7. Порядок изменения, досрочного расторжения Договора

7.1. Договор может быть изменен по соглашению Сторон. Все изменения и дополнения оформляются письменно и являются неотъемлемой частью Договора.

7.2. Договор прекращается:

по решению суда;

по соглашению Сторон;

в иных случаях, предусмотренных законодательством Российской Федерации.

7.3. Невыполнение или ненадлежащее исполнение Арендатором условий Договора является основанием для отказа Арендатору в заключении договора аренды на новый срок.

7.4. Арендодатель вправе отказаться от исполнения настоящего Договора в одностороннем порядке в случаях невнесения Арендатором арендной платы 2 и более раз подряд по истечении установленного настоящим Договором срока платежа, невыполнения Арендатором обязательства, предусмотренного пунктом 4.3.17 настоящего договора.

Арендодатель вправе отказаться от исполнения настоящего Договора в одностороннем порядке только после направления арендатору письменного предупреждения о необходимости исполнения им обязательства в разумный срок и осуществления после этого сверки выполненных работ (устранения нарушений).

Настоящий Договор прекращает свое действие с даты, указанной в письменном уведомлении. В случае одностороннего отказа Арендодателя от исполнения настоящего Договора он считается расторгнутым.

7.5. Арендатор вправе в одностороннем порядке расторгнуть настоящий Договор, известив об этом Арендодателя в письменной форме за 90 дней до предполагаемой даты расторжения, при условии отсутствия недоимки по арендной плате.

8. Порядок разрешения споров

8.1. Все споры или разногласия, возникающие между Сторонами Договора, разрешаются путем переговоров.

8.2. В случае невозможности разрешения споров или разногласий путем переговоров они подлежат рассмотрению в установленном законодательством Российской Федерации порядке.

9. Прочие условия

9.1. Приложения № 1, 2 являются неотъемлемой частью Договора.

9.2. Любые изменения и дополнения к Договору действительны лишь при условии, что они совершены в письменной форме, подписаны Сторонами, за исключением случаев, предусмотренных условиями Договора или законодательством Российской Федерации.

9.3. Арендатор не имеет права сдавать арендуемое Имушество в субаренду, перенять, предоставлять арендуемое Имушество в безвозмездное пользование, а также отдавать арендные права в залог и вносить их в качестве вклада в уставный капитал юридических лиц без согласования с Арендодателем.

9.4. Договор составляется в двух идентичных экземплярах, имеющих одинаковую юридическую силу, по одному для каждой из Сторон.

Реквизиты Сторон:

Арендодатель:

Адрес _____
ИНН/КПП _____
Р/с _____
л/с _____
Банк _____
БИК _____
ОКАТО _____
ОГРН _____
Тел./факс _____

Арендатор:

Адрес _____
ИНН/КПП _____
Р/с _____
л/с _____
Банк _____
БИК _____
ОКАТО _____
ОГРН _____
Тел./факс _____

К Договору прилагаются:

а) приложение N 1 (состав передаваемого в аренду имущества);

б) приложение N 2 (акт приема-передачи имущества);

г) документы, подтверждающие полномочия лиц, подписавших Договор.

Подписи Сторон:

Арендодатель:
(Наименование организации)
(Должность подписывающего лица)

(Ф.И.О.)
М.П.

Арендатор:
(Наименование юридического лица,
должность подписывающего лица, Ф.И.О.
физического лица, индивидуального
предпринимателя)

(Ф.И.О.)
М.П.

СОВЕТ ДЕПУТАТОВ ГОРОДСКОГО ОКРУГА МЫТИЦИ МОСКОВСКОЙ ОБЛАСТИ

РЕШЕНИЕ
13.07.2023 № 59/2
г. Мытищи

О внесении изменений в Положение о порядке предоставления жилых помещений муниципального специализированного жилищного фонда городского округа Мытищи, утвержденное решением Совета депутатов городского округа Мытищи от 16.06.2022 № 41/9 (с изменениями от 16.03.2023 № 53/1, 20.04.2023 № 55/6)

В соответствии с Федеральным законом от 06.10.2003 № 131-ФЗ «Об общих принципах организации местного самоуправления в Российской Федерации», частью 2 статьи 104 Жилищного кодекса Российской Федерации, частью 2 статьи 72 Федерального закона от 21.11.2011 № 323-ФЗ «Об основах охраны здоровья граждан в Российской Федерации», рассмотрев представление Главы городского округа Мытищи Купецкой Ю.О., Совет депутатов городского округа Мытищи,

РЕШИЛ:

1. Внести в Положение о порядке предоставления жилых помещений муниципального специализированного жилищного фонда городского округа Мытищи, утвержденное решением Совета депутатов городского округа Мытищи от 16.06.2022 № 41/9 (с изменениями от 16.03.2023 № 53/1, 20.04.2023 № 55/6) следующие изменения:

1.1. Пункт 2.1. после слов «муниципальными учреждениями,» дополнить словами «государственными учреждениями здравоохранения, расположенными на территории городского округа Мытищи».

1.2. Пункт 2.3. после слов «подразделения органа местного самоуправления» дополнить словами «, руководителем государственного учреждения здравоохранения».

2. Направить настоящее решение Главе городского округа Мытищи Купецкой Ю.О. для подписания и официального опубликования (обнародования).

3. Настоящее решение вступает в силу со дня официального опубликования в средствах массовой информации.

4. Контроль за исполнением п. 2 настоящего решения возложить на председателя постоянной депутатской комиссии по градостроительству и ЖКХ Чуева А.А.

Председатель Совета депутатов
А.Н. ГОРЕЛИКОВ

Глава городского округа Мытищи
Ю.О. КУПЕЦКАЯ
Подписано Главой городского округа
17 июня 2023 г.

АДМИНИСТРАЦИЯ ГОРОДСКОГО ОКРУГА МЫТИЦИ МОСКОВСКОЙ ОБЛАСТИ

ПОСТАНОВЛЕНИЕ
10.07.2023 № 3474
г. Мытищи

О внесении изменений в муниципальную программу «Цифровое муниципальное образование», утвержденную постановлением Администрации городского округа Мытищи от 14.11.2022 № 5267

В связи с уточнением финансирования мероприятий муниципальной программы «Цифровое муниципальное образование», в соответствии со статьей 179 Бюджетного кодекса Российской Федерации, статьями 16, 17 Федерального закона от 06.10.2003 № 131-ФЗ «Об общих принципах организации местного самоуправления в Российской Федерации», Порядком разработки и реализации муниципальных программ городского округа Мытищи, утвержденным постановлением Администрации городского округа Мытищи от 14.12.2022 № 5838, руководствуясь Уставом городского округа Мытищи Московской области,

ПОСТАНОВЛЯЮ:

1. Внести изменения в муниципальную программу «Цифровое муниципальное образование», утвержденную постановлением Администрации городского округа Мытищи от 14.11.2022 № 5267 (с изменениями от 04.05.2023 № 2234, от 21.06.2023 № 3091), изложив в новой редакции приложению к настоящему постановлению.

2. Настоящее постановление подлежит официальному опубликованию в газете городского округа Мытищи «Официальные Мытищи» и размещению на официальном сайте органов местного самоуправления городского округа Мытищи.

3. Контроль за выполнением настоящего постановления возложить по направлениям на первого заместителя Главы Администрации городского округа Мытищи Л.С. Иванову, заместителя Главы Администрации городского округа Мытищи Н.М. Гречанову.

Глава городского округа Мытищи
Ю.О. КУПЕЦКАЯ

**Приложение к постановлению Администрации городского округа Мытищи от 10.07.2023 № 3474
«УТВЕРЖДЕНА»
постановлением Администрации городского округа Мытищи от 14.11.2022 № 5267**

Муниципальная программа «Цифровое муниципальное образование»

1. Паспорт муниципальной программы «Цифровое муниципальное образование»

Координатор муниципальной подпрограммы	Заместитель главы Администрации городского округа Мытищи					
Муниципальный заказчик подпрограммы	Администрация городского округа Мытищи					
Цели муниципальной подпрограммы	Повышение эффективности муниципального управления, развитие информационного общества в городском округе Мытищи и создание достаточных условий институционального и инфраструктурного характера для создания и (или) развития цифровой экономики. Повышение уровня сохранности документов Архивного фонда Московской области и других архивных документов.					
Перечень подпрограмм	Муниципальные заказчики подпрограмм					
1. Подпрограмма 1. «Повышение качества и доступности предоставления государственных и муниципальных услуг на базе многофункциональных центров предоставления государственных и муниципальных услуг»	МБУ «МФЦ Мытищи»					
2. Подпрограмма 2. «Развитие информационной и технологической инфраструктуры экосистемы цифровой экономики муниципального образования Московской области»	Администрация городского округа Мытищи					
3. Подпрограмма 3. «Обеспечивающая подпрограмма»	МБУ «МФЦ Мытищи»					
4. Подпрограмма 4. «Развитие архивного дела»	Администрация городского округа Мытищи					
Краткая характеристика подпрограмм	Подпрограмма 1 «Повышение качества и доступности предоставления государственных и муниципальных услуг на базе многофункциональных центров предоставления государственных и муниципальных услуг» предусматривает реализацию общесистемных мер по повышению качества и доступности государственных и муниципальных услуг в городском округе Мытищи.					
	Подпрограмма 2 «Развитие информационной и технологической инфраструктуры экосистемы цифровой экономики муниципального образования Московской области» определяет основные приоритеты, принципы и направления дальнейшей реализации единой политики в сфере развития информационных и телекоммуникационных технологий в муниципальном образовании, эффективного управления ресурсами, развития социально-экономического комплекса и решения текущих социальных задач в том числе и по предоставлению муниципальных услуг.					
	Подпрограмма 3 «Обеспечивающая подпрограмма» предусматривает организацию деятельности МФЦ.					
	Подпрограмма 4 «Развитие архивного дела» - постоянно пополняющаяся совокупность архивных документов, отражающих материальную и духовную жизнь общества, имеющих историческое, научное, социальное, экономическое, политическое и культурное значение, являющихся неотъемлемой частью историко-культурного наследия Московской области и составной частью Архивного фонда Российской Федерации, относящихся к информационным ресурсам Московской области и подлежащих постоянному хранению.					
Источники финансирования муниципальной подпрограммы, в том числе по годам:	Расходы (тыс. рублей)					
	Всего	2023 год	2024 год	2025 год	2026 год	2027 год
Средства бюджета Московской области	29 012,47	6 461,43	7 000,04	5 777,00	4 887,00	4 887,00
Средства федерального бюджета	10 012,42	4 795,31	5 217,11	0,00	0,00	0,00
Средства бюджета городского округа Мытищи	1 469 807,14	286 031,24	294 898,90	299 467,00	294 455,00	294 955,00
Всего, в том числе по годам:	1 508 832,03	297 287,98	307 116,05	305 244,00	299 342,00	299 842,00

2. Общая характеристика сферы развития цифровой экономики, в том числе формулировка основных проблем в указанной сфере, и прогноз её развития

Приоритеты государственной политики Московской области в сфере государственного управления – это, прежде всего, повышение уровня жизни населения и улучшение условий ведения предпринимательской деятельности. Совершенствование системы государственного управления является общегосударственной задачей, которая поставлена перед органами власти всех уровней.

Основной задачей Подпрограммы 1 является повышение качества и доступности предоставления государственных и муниципальных услуг на базе многофункциональных центров предоставления государственных и муниципальных услуг.

Основными мероприятиями Подпрограммы являются:
организация деятельности многофункциональных центров предоставления государственных и муниципальных услуг;
совершенствование системы предоставления государственных и муниципальных услуг по принципу одного окна в МФЦ.

Основные мероприятия Подпрограммы 2 соответствуют национальным приоритетам использования информационных технологий в деятельности государственных и муниципальных органов и организаций.

В рамках Подпрограммы реализуются мероприятия по развитию следующих направлений:

- 1) Информационная инфраструктура;
- 2) Информационная безопасность;
- 3) Цифровое государственное управление;
- 4) Цифровая культура;
- 5) Цифровая образовательная среда.

В рамках основного мероприятия «Информационная инфраструктура» предусматривается оснащение рабочих мест работников ОМСУ муниципального образования Московской области современным компьютерным и сетевым оборудованием, организационной техникой, а также их подключение к локальным вычислительным сетям (при необходимости) в соответствии с едиными стандартами, требованиями и нормами обеспечения, техническое обслуживание и работоспособность уже имеющегося оборудования, подключение ОМСУ муниципального образования Московской области, включая организации и учреждения, находящиеся в их ведении, к единой интегрированной мультисервисной телекоммуникационной сети Правительстве Московской области для нужд ОМСУ муниципального образования Московской области, увеличение скорости доступа образовательных учреждений к информационно-телекоммуникационной сети Интернет до единого рекомендуемого уровня (в рамках федерального проекта), обеспечение жителей городских округов и муниципальных районов, городских и сельских населенных пунктов возможностью пользования услугами проводного и мобильного доступа в информационно-телекоммуникационную сеть Интернет на скорости не менее 1 Мбит/с, предоставляемыми не менее чем 2 операторами связи.

В рамках основного мероприятия «Информационная безопасность» предусматривается приобретение услуг по защите информации и аттестации на соответствие требованиям по безопасности информации информационных систем (декларации о соответствии требованиям по безопасности персональных данных), контролю эффективности принятых мер защиты информации, разработке проектов организационно-распорядительной документации в области защиты информации, моде-

лей угроз и нарушителя информационной безопасности; приобретение, установка и настройка средств защиты информации, в том числе криптографических (шифровальных) средств защиты информации, приобретение антивирусного программного обеспечения, а также средств электронной подписи работникам ОМСУ муниципального образования Московской области в соответствии с установленными требованиями.

В рамках основного мероприятия «Цифровое государственное управление» предусматривается оснащение рабочих мест работников ОМСУ муниципального образования Московской области локальными прикладными программными продуктами, общесистемным и прикладным программным обеспечением, решение задач, связанных с управлением бюджетным процессом, финансами, в том числе централизованного ведения бухгалтерского учета и отчетности, с управлением кадрами, имуществом, закупками и проведением различных видов торгов, с организацией электронного документооборота и делопроизводства, мониторингом социально-экономического развития Московской области, с развитием портала государственных и муниципальных услуг (функций) Московской области, с увеличением количества доступных на нем информационно-справочных сервисов для населения, количества государственных и муниципальных услуг, оказываемых в электронном виде, с развитием системы электронного взаимодействия региональных ведомств с ОМСУ муниципального образования Московской области, а также находящимися в их ведении организациями и учреждениями при оказании соответствующих услуг, обеспечение возможности записи через сеть Интернет на конкретное время приема в ОМСУ муниципального образования Московской области для получения услуг, оплаты через сеть Интернет основных пошлин, штрафов и сборов.

В рамках основного мероприятия «Цифровая культура» планируется подключение, а также увеличение скорости доступа учреждений культуры к информационно-телекоммуникационной сети Интернет.

В рамках федерального проекта «Цифровая образовательная среда» планируется выравнивание уровня оснащения школ современным компьютерным оборудованием (включая сервера, ноутбуки), многофункциональными устройствами, средствами работы с цифровым образовательным контентом (телевизор с функцией Smart TV, проектор или интерактивный комплекс с вычислительным блоком и мобильным креплением), средствами для видеонаблюдения и обеспечения дистанционного обучения.

Архивный фонд Московской области – исторически сложившаяся и постоянно пополняющаяся совокупность архивных документов, отражающих материальную и духовную жизнь общества, имеющих историческое, научное, социальное, экономическое, политическое и культурное значение, являющихся неотъемлемой частью историко-культурного наследия Московской области и составной частью Архивного фонда Российской Федерации, относящихся к информационным ресурсам Московской области и подлежащих постоянному хранению.

По состоянию на 1 января 2023 года объем Архивного фонда Московской области и других архивных документов, находящихся на хранении в Архивном отделе Администрации городского округа Мытищи (далее Архив), насчитывал 530 фондов, 67450 ед.хр., из них 1099 ед.хр. образовались в деятельности территориальных органов федеральных органов государственной власти и федеральных организаций, 41002 ед.хр. – отнесены к собственности Московской области, 25349 ед.хр. – к муниципальной собственности.

Ежегодно на хранение в муниципальный архив принимается порядка (около/бо-

лее) 1800 ед.хр. В список организаций – источников комплектования Архива включено 32 организаций.

Проведенная работа по улучшению материально-технической базы муниципальных архивов обеспечила позитивные результаты по обеспечению нормативных условий хранения архивных документов.

Архив расположен на первом и цокольном этажах 12-и этажного кирпичного жилого дома по адресу: г.Мытищи, ул.Колпакова, д.34Б и на первом этаже 9-и этажного жилого дома по адресу г.Мытищи, ул.Мира, д.1А. Архивохранилища оборудованы современными системами безопасности, стационарными и передвижными стеллажами 2071,7 п.м., высокопроизводительным сканирующим оборудованием.

В автоматизированную систему государственного учета документов Архивного фонда Российской Федерации введено 100 процентов описаний документов на уровне фонда, активно проводится работа по внесению описаний на уровне дела.

Архив проводит работу по созданию электронного фонда пользования наиболее востребованных архивных фондов. По состоянию на 1 января 2023 года создан электронный фонд пользования на 4907 ед.хр., что составляет 7,3 процентов от общего объема архивных документов, находящихся на хранении в муниципальном архиве.

Сохраняется тенденция ежегодно роста числа пользователей архивной информацией. В среднем ежегодно муниципальным архивом исполняется порядка 3000 социально-правовых и тематических запросов.

В целях повышения доступности государственных и муниципальных услуг в сфере архивного дела обеспечена возможность подачи документов через Портал государственных и муниципальных услуг Московской области. Государственная услуга «Выдача архивных справок, архивных выписок, архивных копий и информационных писем на основании архивных документов, созданных до 1 января 1994 года» и муниципальная услуга «Выдача архивных справок, архивных выписок, архивных копий и информационных писем на основании архивных документов, созданных с 1 января 1994 года» входит в топ-50 и относится к массовым услугам. О востребованности данных услуг у жителей Подмоскovie говорит их отнесение на Портале государственных и муниципальных услуг Московской области к категории «Популярные» и рейтинг 4,67 из 5 возможных баллов.

В тоже время необходимы значительные средства на поддержание инфраструктуры в помещениях архивохранилищ по адресу г.Мытищи, ул.Мира, д.1А. Необходимо заменить светильники

Целью муниципальной подпрограммы является повышение уровня сохранности, эффективности использования и расширение доступа к документам Архивного фонда Московской области и другим архивным документам.

Основными мероприятиями Подпрограммы являются:

хранение, комплектование, учет и использование архивных документов в муниципальных архивах;

временное хранение, комплектование, учет и использование архивных документов, относящихся к собственности Московской области и временно хранящихся в муниципальных архивах.

2.1. Основные проблемы в сфере цифровой экономики

Вместе с отмечаемыми положительными тенденциями в сфере цифровой экономики в городском округе Мытищи остается комплекс нерешенных проблем и нерешенных задач.

Сегодняшний уровень развития информационно-телекоммуникационной среды городского округа Мытищи не обеспечивает полноценного доступа к информационно-коммуникационным сервисам городского округа Мытищи и в целом не позволяет использовать преимущества высоких технологий во многих сферах жизни городского округа Мытищи.

Отсутствие комплекса информационных систем учета мнений и интересов граждан, их объединений и представителей бизнеса, а также современных механизмов их непосредственного участия в выработке и контроле исполнения соответствующих решений.

Отмечается разрозненность информационных ресурсов и систем, дублирование функций, реализуемых различными системами, несовместимость данных, содержащихся в различных ресурсах, отсутствие полной и достоверной информации об используемой информационно-коммуникационной инфраструктуре.

Не в полной мере реализованы инициативы по использованию платформенных информационных технологий, разработанных в результате федеральных и региональных инициатив (ГЛОНАСС, УЭК, СМЭВ, ОКСИОН, МСЭД, РГИС, ИС УНП и т. д.), использование которых в решении различных прикладных задач по повышению эффективности власти может обеспечить значительную экономию бюджетных средств.

Отсутствует единая техническая политика по применению ИКТ для повышения эффективности процессов управления и создания благоприятных условий жизни и ведения бизнеса в городском округе Мытищи.

Остается нерешенным потенциал применения ИКТ в управлении транспортной ситуацией в городском округе Мытищи, в управлении коммунальной инфраструктурой, здравоохранения, культуры, туризма и отдыха.

Не применяются в полной мере инструменты массового интерактивного взаимодействия на основе ИКТ граждан и организаций с ОМСУ городского округа Мытищи при предоставлении муниципальных услуг.

Принимая во внимание, что эффективное развитие рынков и отраслей (сфер деятельности) в цифровой экономике возможно только при наличии развитых цифровых платформ, технологий, институциональной и инфраструктурной среды, необходимо сфокусироваться на двух базовых направлениях развития муниципального управления:

- ключевые институты, в рамках которых создаются условия для развития цифровой экономики (нормативное регулирование, формирование исследовательских компетенций и технологических заделов);

- основные инфраструктурные элементы цифровой экономики (информационная инфраструктура, информационная безопасность).

При этом каждое из направлений развития цифровой среды и ключевых институтов учитывает поддержку развития как уже существующих условий для возникновения прорывных и перспективных сквозных цифровых платформ и технологий, так и создание условий для возникновения новых цифровых платформ и технологий.

Качество муниципального управления напрямую связано с качеством жизни. Не-

достатки муниципального управления являются одним из главных факторов, негативно влияющих на отношение граждан и представителей бизнеса к органам местной власти.

Для решения перечисленных проблем в городском округе Мытищи реализуется комплекс программных мероприятий, направленных на совершенствование государственного и муниципального управления.

Практика показала, что наиболее эффективным инструментом решения задачи повышения качества государственных и муниципальных услуг является формирование системы предоставления муниципальных услуг на базе МФЦ, в основе деятельности которых лежат регламентация административных процедур, обеспечение межведомственного и межуровневого взаимодействия и принцип «одного окна».

Приоритетные направления в сфере муниципального управления – это, прежде всего, повышение уровня жизни населения и улучшение условий ведения предпринимательской деятельности.

3. Инерционный прогноз развития соответствующей сферы реализации муниципальной программы с учетом ранее достигнутых результатов, а также предложения по решению проблем в указанной форме.

На необходимость решения выявленных проблем в формате муниципальной программы указывают результаты инерционного прогноза развития сферы цифровой экономики городского округа Мытищи.

Развитие сферы муниципального управления путем внедрения цифровых технологий по инерционному сценарию указывает на риск, что не будут достигнуты целевые значения показателей и не решены в установленные сроки в городском округе Мытищи задачи перехода к цифровой экономике.

Концепция решения проблем в сфере предоставления государственных и муниципальных услуг на территории городского округа Мытищи состоит в реализации в период с 2023 по 2027 год муниципальной программы, которая направлена на реализацию комплекса мероприятий, обеспечивающих одновременное решение существующих проблем и задач в сфере совершенствования системы предоставления государственных и муниципальных услуг.

Данная работа ведется в рамках:

- реализации Концепции снижения административных барьеров и повышения доступности государственных и муниципальных услуг, утвержденной распоряжением Правительства Российской Федерации от 10 июня 2011 г. № 1021-р;

- реализации Концепции развития механизмов предоставления государственных и муниципальных услуг в электронном виде, утвержденной распоряжением Правительства Российской Федерации от 25 декабря 2013 г. № 2516-р;

- реализации Концепции оптимизации механизмов проектирования и реализации межведомственного информационного взаимодействия, оптимизации порядка разработки и утверждения административных регламентов в целях создания системы управления изменениями, утвержденной распоряжением Правительства Российской Федерации от 20 августа 2015 г. № 1616-р;

- деятельности Комиссии по проведению административной реформы в Московской области в соответствии с постановлением Правительства Московской области от 31 мая 2022 г. № 545/18 «О комиссии по проведению административной реформы в Московской области»;

- работ по исполнению поручений Президента Российской Федерации в адрес государственных органов власти субъектов Российской Федерации по реализации Указа 601.

Отсутствие поддержки архивной отрасли не позволит обеспечить хранение, комплектование, учет и использование документов Архивного фонда Московской области и других архивных документов в соответствии с нормативными режимами хранения архивных документов, установленными уполномоченным федеральным органом исполнительной власти в сфере архивного дела и делопроизводства;

продолжится ухудшение физического состояния документов Архивного фонда Московской области, что приведет к ограничению доступа к архивным документам;

сто процентная загруженность Архива приведет к ограничению комплектования документами постоянного и долговременного срока хранения и создаст угрозу утраты документов Архивного фонда Московской области, являющихся неотъемлемой частью историко-культурного наследия Московской области;

будет замедлена или приостановлена работа по созданию страхового фонда и электронного фонда пользования архивных документов;

ограничена возможность удаленного использования копий архивных документов и справочно-поисковых средств к ним;

снизится уровень удовлетворенности населения государственной и муниципальной услугами в сфере архивного дела.

Реализация подпрограммы 4 «Развитие архивного дела» позволит:

сохранить на уровне 100 процентов долю архивных документов, хранящихся в Архиве в нормативных условиях, обеспечивающих их постоянное (вечное) и долговременное хранение, в общем количестве документов в Архиве;

продолжить работу по поддержанию в актуальном состоянии общепрофильной базы данных «Архивный фонд» на уровне фонда и внесению описаний на уровне дела;

сформировать страховой фонд и электронный фонд пользования архивных документов;

улучшить условия хранения архивных документов, проведя работы по капитальному (текущему) ремонту и техническому переоснащению помещений, выделенных для хранения архивных документов, относящихся к собственности Московской области;

принять на хранение все документы, подлежащие приему в сроки реализации подпрограммы;

обеспечить возможность удаленного доступа пользователей к копиям архивных документов и справочно-поисковых средств к ним с использованием информационной системы «Архивы Московской области»;

обеспечить эффективное освоение средств субвенции из бюджета Московской области на обеспечение переданных государственных полномочий по временному хранению, комплектованию, учету и использованию архивных документов, относящихся к собственности Московской области и временно хранящихся в муниципальном архиве.

Осуществляемая финансовая поддержка Архива за период до 2030 года позволит провести следующую работу:

картонирование, перекартонирование дел – 15000 единиц хранения;
 проверка наличия и физического состояния дел – 11000 единиц хранения;
 ведение базы данных «Архивный фонд» - внесение информации по вновь поступившим фондам и фондам, прошедшим переработку и усовершенствование;
 прием на хранение 14500 единиц хранения;
 представление к утверждению описей управленческой документации – 7200 единиц хранения;
 представление к утверждению описей научно-технической документации – 150 единиц хранения;
 представление к согласованию описей на документы по личному составу – 7300 единиц хранения;
 исполнение тематических и социально-правовых запросов граждан, организаций, органов государственной власти и органов местного самоуправления - 24000 архивных справок.

4. Целевые показатели муниципальной подпрограммы

№ п/п	Наименование целевых показателей	Тип показателя	Единица измерения (по ОКЕИ)	Базовое значение ¹	Планируемое значение по годам реализации подпрограммы ²					Ответственный за достижение показателя	Номер основного мероприятия
					2023 год	2024 год	2025 год	2026 год	2027 год		
1	2	3	4	5	7	8	9	10	10		11
Подпрограмма 1. «Повышение качества и доступности предоставления государственных и муниципальных услуг на базе многофункциональных центров предоставления государственных и муниципальных услуг»											
1.	Уровень удовлетворенности граждан качеством предоставления государственных и муниципальных услуг	отраслевой Приоритетный	процент	94,79	96,82	96,84	96,86	96,88	96,90	МБУ «МФЦ Мытищи»	1.01.01; 1.02.01
Подпрограмма 2. «Развитие информационной и технологической инфраструктуры экосистемы цифровой экономики муниципального образования Московской области»											
1.	Доля рабочих мест, обеспеченных необходимым компьютерным оборудованием и услугами связи в соответствии с требованиями нормативных правовых актов Московской области	Приоритетный, отраслевой показатель	процент	100	100	100	100	100	100	Администрация городского округа Мытищи, Подразделение информационных технологий и связи	01
2.	Стоимостная доля закупаемого и (или) арендуемого ОМСУ муниципального образования Московской области отечественного программного обеспечения	Приоритетный показатель, региональный проект "Цифровое государственное управление"	процент	75	75	80	80	80	80	Администрация городского округа Мытищи, Подразделение информационных технологий и связи	03
3.	Увеличение доли защищенных по требованиям безопасности информации информационных систем, используемых ОМСУ муниципального образования Московской области, в соответствии с категорией обрабатываемой информации, а также персональных компьютеров, используемых на рабочих местах работников, обеспеченных антивирусным программным обеспечением с регулярным обновлением соответствующих баз	Приоритетный, отраслевой показатель	процент	100	100	100	100	100	100	Администрация городского округа Мытищи	02
4.	Доля работников ОМСУ муниципального образования Московской области, обеспеченных средствами электронной подписи в соответствии с установленными требованиями	Приоритетный, отраслевой показатель	процент	100	100	100	100	100	100	Администрация городского округа Мытищи, Подразделение информационных технологий и связи	02
5.	Доля электронного юридически значимого документооборота в органах местного самоуправления и подведомственных им учреждениях в Московской области	Приоритетный, показатель, Указ Президента Российской Федерации от 04.02.2021 № 68, «Цифровая зрелость»	процент	100	100	100	100	100	100	Администрация городского округа Мытищи, Управление делами и кадровой службы	03
6.	Доля муниципальных (государственных) услуг, предоставленных без нарушения регламентного срока при оказании услуг в электронном виде на региональном портале государственных услуг	Приоритетный, показатель, Указ Президента Российской Федерации от 04.02.2021 № 68, «Цифровая зрелость»	процент	98	98	98	98	98	98	Администрация городского округа Мытищи, МКУ "МЦУР Мытищи"	03
7.	Доля обращений за получением муниципальных (государственных) услуг в электронном виде с использованием РПГУ без необходимости личного посещения органов местного самоуправления и МФЦ от общего количества таких услуг	Приоритетный, показатель, региональный проект «Цифровое государственное управление», Соглашение от 16.12.2020 № 071-2019-D6001-50/2	процент	95,5	95,6	95,7	95,8	96	96,2	Администрация городского округа Мытищи, МКУ "МЦУР Мытищи"	03
8.	Быстро/качественно решаем - Доля сообщений, отправленных на портал «Добродел» пользователями с подтвержденной учётной записью ЕСИА, которые имеют признак повторной отправки, повторного переноса сроков решения, нарушения срока предоставления ответа	Приоритетный, показатель, Рейтинг-45	процент	1	1	1	1	1	1	Администрация городского округа Мытищи, МКУ "МЦУР Мытищи"	03
9.	Образовательные организации обеспечены материально-технической базой для внедрения цифровой образовательной среды	Приоритетный, показатель, региональный проект «Цифровая образовательная среда», Субсидия	единица	6	8	-	-	-	-	Управление образования Администрации городского округа Мытищи	04
Подпрограмма 4. «Развитие архивного дела»											
1.	Целевой показатель 1 Доля архивных документов, хранящихся в муниципальном архиве в нормативных условиях, обеспечивающих их постоянное (вечное) и долговременное хранение, в общем количестве документов в муниципальном архиве (приоритетный на 2023 год)	Отраслевой показатель	процент	100	100	100	100	100	100	Архивный отдел	4.01.01 4.01.02 4.02.01 4.02.02

2.	Целевой показатель 2 Доля архивных фондов муниципального архива, внесенных в общеотраслевую базу данных «Архивный фонд», от общего количества архивных фондов, хранящихся в муниципальном архиве (приоритетный на 2023 год)	Отраслевой показатель	процент	100	100	100	100	100	100	Архивный отдел	4.01.02 4.02.01
3.	Целевой показатель 3 Доля архивных документов, переведенных в электронно-цифровую форму, от общего количества документов, находящихся на хранении в муниципальном архиве муниципального образования (приоритетный на 2023 год)	Отраслевой показатель	процент	7,1	7,4	7,7	8,0	8,3	8,5	Архивный отдел	4.01.02 4.01.03 4.02.01

5. Перечень мероприятий муниципальной подпрограммы 1 «Повышение качества и доступности предоставления государственных и муниципальных услуг на базе многофункциональных центров предоставления государственных и муниципальных услуг»

№ п/п	Мероприятие подпрограммы	Срок исполнения мероприятия	Источники финансирования	Всего (тыс. руб.)	Объемы финансирования по годам (тыс. рублей)					Ответственный за выполнение мероприятия подпрограммы				
					2023 год	2024 год	2025 год	2026 год	2027 год					
1	2	3	4	6	7	8	9	10	11	12				
1.	Основное мероприятие 01. Организация деятельности многофункциональных центров предоставления государственных и муниципальных услуг	2023-2027	Итого, в том числе:	0,00	0,00	0,00	0,00	0,00	0,00	МБУ «МФЦ Мытищи»				
			Средства бюджета Московской области	0,00	0,00	0,00	0,00	0,00						
			Средства бюджета городского округа Мытищи	0,00	0,00	0,00	0,00	0,00						
1.1.	Мероприятие 01.01. Софинансирование расходов на организацию деятельности многофункциональных центров предоставления государственных и муниципальных услуг	2023-2027	Итого, в том числе:	0,00	0,00	0,00	0,00	0,00	0,00	МБУ «МФЦ Мытищи»				
			Средства бюджета Московской области	0,00	0,00	0,00	0,00	0,00						
			Средства бюджета городского округа Мытищи	0,00	0,00	0,00	0,00	0,00						
	Результат: количество выплат стимулирующего характера (единица)	x	x	Всего	2023 год	В том числе по кварталам:				2024 год	2025 год	2026 год	2027 год	
				1	-	I	II	III	IV	1	1	1	1	
2.	Основное мероприятие 02. Совершенствование системы предоставления государственных и муниципальных услуг по принципу одного окна в многофункциональных центрах предоставления государственных и муниципальных услуг	2023-2027	Итого, в том числе:	3 995,00	799,00	799,00	799,00	799,00	799,00	МБУ «МФЦ Мытищи»				
			Средства бюджета Московской области	2 500,00	500,00	500,00	500,00	500,00						
			Средства бюджета городского округа Мытищи	1 495,00	299,00	299,00	299,00	299,00						
2.1	Мероприятие 02.01. Техническая поддержка программно-технических комплексов для оформления паспортов гражданина Российской Федерации, удостоверяющих личность гражданина Российской Федерации за пределами территории Российской Федерации, в многофункциональных центрах предоставления государственных и муниципальных услуг	2023-2027	Итого, в том числе:	3 995,00	799,00	799,00	799,00	799,00	799,00	МБУ «МФЦ Мытищи»				
			Средства бюджета Московской области	2 500,00	500,00	500,00	500,00	500,00						
		Средства бюджета городского округа Мытищи	1 495,00	299,00	299,00	299,00	299,00							
	Результат: количество программно-технических комплексов для оформления паспортов гражданина Российской Федерации, удостоверяющих личность гражданина Российской Федерации за пределами территории Российской Федерации в МФЦ, в отношении которых осуществлена техническая поддержка (единица)	x	x	Всего	2023 год	В том числе по кварталам:				2024 год	2025 год	2026 год	2027 год	
				1	1	I	II	III	IV	1	1	1	1	
	Итого по подпрограмме 1		Итого, в том числе:	3 995,00	799,00	799,00	799,00	799,00	799,00					
			Средства бюджета Московской области	2 500,00	500,00	500,00	500,00	500,00						
			Средства бюджета городского округа Мытищи	1 495,00	299,00	299,00	299,00	299,00						

6. Перечень мероприятий муниципальной подпрограммы 2 «Развитие информационной и технологической инфраструктуры экосистемы цифровой экономики муниципального образования Московской области»

№ п/п	Мероприятие подпрограммы	Срок исполнения мероприятия	Источники финансирования	Всего (тыс. руб.)	Объемы финансирования по годам (тыс. рублей)					Ответственный за выполнение мероприятия подпрограммы
					2023 год	2024 год	2025 год	2026 год	2027 год	

1	2	3	4	6	7				8	9	10	11	12	
1.	Основное мероприятие 01. Информационная инфраструктура	2023-2027	Итого, в том числе:	156 467,10	35 587,10				28 790,00	32 090,00	29 750,00	30 250,00	Администрация городского округа Мытищи	
			Средства бюджета городского округа Мытищи	156 467,10	35 587,10				28 790,00	32 090,00	29 750,00	30 250,00		
1.1.	Мероприятие 01.01. Обеспечение доступности для населения муниципального образования Московской области современных услуг широкополосного доступа в сеть Интернет	2023-2027	Средства бюджета городского округа Мытищи	17 779,10	17 779,10				0,00	0,00	0,00	0,00	МАУ «ТВ Мытищи»	
			Результат: Количество многоквартирных домов, имеющих возможность пользоваться услугами проводного и мобильного доступа в информационно-телекоммуникационную-сеть Интернет на скорости не менее 1 Мбит/с, предоставляемыми не менее чем 2 операторами связи (единиц)	Всего	2023 год	В том числе по кварталам:				2024 год	2025 год	2026 год		2027 год
				6462	1330	I	II	III	IV	1283	1283	1283		1283
1.2.	Мероприятие 01.02. Обеспечение ОМСУ муниципального образования Московской области широкополосным доступом в сеть Интернет, телефонной связью, иными услугами электросвязи	2023-2027	Средства бюджета городского округа Мытищи	15 841,70	1 341,70				3 250,00	3 750,00	3 750,00	3 750,00	Администрация городского округа Мытищи, Подразделение информационных технологий и связи	
			Результат: количество рабочих мест, обеспеченных широкополосным доступом в сеть Интернет, телефонной связью, иными услугами электросвязи (единиц)	Всего	2023 год	В том числе по кварталам:				2024 год	2025 год	2026 год		2027 год
				325	325	I	II	III	IV	-	-	-		-
1.3.	Мероприятие 01.03. Подключение ОМСУ муниципального образования Московской области к единой интегрированной мультисервисной телекоммуникационной сети Правительства Московской области для нужд ОМСУ муниципального образования Московской области и обеспечения совместной работы в ней	2023-2027	Средства бюджета городского округа Мытищи	87 742,30	15 862,30				18 040,00	19 840,00	17 000,00	17 000,00	Администрация городского округа Мытищи, Подразделение информационных технологий и связи	
			Результат: количество рабочих мест, подключенных к единой интегрированной мультисервисной телекоммуникационной сети Правительства Московской области для нужд ОМСУ (единиц)	Всего	2023 год	В том числе по кварталам:				2024 год	2025 год	2026 год		2027 год
				325	325	I	II	III	IV	-	-	-		-
1.4.	Мероприятие 01.04. Обеспечение оборудованием и поддержание его работоспособности	2023-2027	Средства бюджета городского округа Мытищи	35 104,00	604,00				7 500,00	8 500,00	9 000,00	9 500,00	Администрация городского округа Мытищи, Подразделение информационных технологий и связи	
			Результат: количество рабочих мест, обеспеченных необходимым компьютерным оборудованием в соответствии с требованиями нормативных правовых актов Московской области (единиц)	Всего	2023 год	В том числе по кварталам:				2024 год	2025 год	2026 год		2027 год
				325	325	I	II	III	IV	-	-	-		-
1.5.	Мероприятие 01.05. Обеспечение организаций начального общего, основного общего и среднего общего образования, находящихся в ведении органов местного самоуправления муниципального образования Московской области, доступом в информационно-телекоммуникационную сеть «Интернет» за счет средств местного бюджета	2023-2027	Средства бюджета городского округа Мытищи	0,00	0,00				0,00	0,00	0,00	0,00	Управление образования Администрации городского округа Мытищи	
			Результат: количество организаций начального общего, основного общего и среднего общего образования, находящихся в ведении органов местного самоуправления муниципальных образований Московской области, обеспеченных доступом в информационно-телекоммуникационную сеть «Интернет» (единиц)	Всего	2023 год	В том числе по кварталам:				2024 год	2025 год	2026 год		2027 год
				25	25	I	II	III	IV	-	-	-		-

2.	Основное мероприятие 02. Информационная безопасность	2023-2027	Итого, в том числе:	7 780,00	0,00	2 910,00	3 050,00	910,00	910,00	Администрация городского округа Мытищи			
				Средства бюджета городского округа Мытищи	7 780,00	0,00	2 910,00	3 050,00	910,00		910,00		
2.1.	Мероприятие 02.01. Приобретение, установка, настройка, монтаж и техническое обслуживание сертифицированных по требованиям безопасности информации технических, программных и программно-технических средств защиты конфиденциальной информации и персональных данных, антивирусного программного обеспечения, средств электронной подписи, средств защиты информационно-технологической и телекоммуникационной инфраструктуры от компьютерных атак, а также проведение мероприятий по защите информации и аттестации по требованиям безопасности информации объектов информатизации, ЦОД и ИС, используемых ОМСУ муниципального образования Московской области	2023-2027	Средства бюджета городского округа Мытищи	7 780,00	0,00	2 910,00	3 050,00	910,00	910,00	Администрация городского округа Мытищи, Подразделение информационных технологий и связи			
	Результат: количество рабочих мест аттестованных по требованиям безопасности информации объектов информатизации (единиц)		Всего	2023 год	В том числе по кварталам:				2024 год	2025 год	2026 год	2027 год	
			90	90	90	90	90	90	-	-	-	-	
3.	Основное мероприятие 03. Цифровое государственное управление	2023-2027	Итого, в том числе:	163 208,30	22 033,10				34 543,80	35 543,80	35 543,80	35 543,80	Администрация городского округа Мытищи
			Средства бюджета городского округа Мытищи	163 208,30	22 033,10				34 543,80	35 543,80	35 543,80	35 543,80	
3.1.	Мероприятие 03.01. Обеспечение программными продуктами	2023-2027	Средства бюджета городского округа Мытищи	35 735,00	535,00				8 800,00	8 800,00	8 800,00	8 800,00	Администрация городского округа Мытищи, Подразделение информационных технологий и связи
	Результат: стоимостная доля закупаемого и (или) арендуемого ОМСУ муниципального образования Московской области отечественного программного обеспечения (процент)		Всего	2023 год	В том числе по кварталам:				2024 год	2025 год	2026 год	2027 год	
			100	100	100	100	100	100	-	-	-	-	
3.2.	Мероприятие 03.02. Внедрение и сопровождение информационных систем поддержки оказания государственных и муниципальных услуг и обеспечивающих функций и контроля результативности деятельности ОМСУ муниципального образования Московской области	2023-2027	Средства бюджета городского округа Мытищи	4 000,00	0,00				1 000,00	1 000,00	1 000,00	1 000,00	Администрация городского округа Мытищи, Подразделение информационных технологий и связи
	Результат: Доля исходящих документов электронного юридически значимого документооборота подписанного ЭЦП (процент)		Всего	2023 год	В том числе по кварталам:				2024 год	2025 год	2026 год	2027 год	
			100	100	100	100	100	100	-	-	-	-	
3.3.	Мероприятие 03.03. Развитие и сопровождение муниципальных информационных систем обеспечения деятельности ОМСУ муниципального образования Московской области	2023-2027	Итого, в том числе:	123 473,30	21 498,10				24 743,80	25 743,80	25 743,80	25 743,80	Администрация городского округа Мытищи, Подразделение информационных технологий и связи
			Средства бюджета городского округа Мытищи	40 921,80	5 881,00				8 010,20	9 010,20	9 010,20	9 010,20	
				82 551,50	15 617,10				16 733,60	16 733,60	16 733,60	16 733,60	МАУ «ГИВЦ»
	Результат: количество рабочих мест, подключенных к муниципальным		Всего	2023 год	В том числе по кварталам:				2024 год	2025 год	2026 год	2027 год	
	информационным системам обеспечения деятельности ОМСУ муниципального образования Московской области (единиц)		8	8	6	8	6	8	-	-	-	-	
4.	Основное мероприятие 04. Цифровая культура	2023-2027	Итого, в том числе:	0,00	0,00				0,00	0,00	0,00	0,00	Управление культуры и туризма городского округа Мытищи
			Средства бюджета городского округа Мытищи	0,00	0,00				0,00	0,00	0,00	0,00	

4.1.	Мероприятие 04.01. Обеспечение муниципальных учреждений культуры доступом в информационно-телекоммуникационную сеть Интернет	2023-2027	Средства бюджета городского округа Мытищи	0,00	0,00				0,00	0,00	0,00	0,00	Администрация городского округа Мытищи, Подразделение информационных технологий и связи	
					Всего	2023 год	В том числе по кварталам:							2024 год
				47	47	I	II	III	IV	-	-	-	-	
5.	Основное мероприятие Е4. Федеральный проект «Цифровая образовательная среда»	2023-2027	Итого, в том числе:	15 718,63	6 553,58				7 743,05	1 422,00	0,00	0,00	Управление образования Администрации городского округа Мытищи	
			Средства бюджета Московской области	4 610,47	1 598,43				2 122,04	890,00	0,00	0,00		
			Средства федерального бюджета	10 012,42	4 795,31				5 217,11	0,00	0,00	0,00		
			Средства бюджета городского округа Мытищи	1 095,74	159,84				403,90	532,00	0,00	0,00		
5.1.	Мероприятие Е4.04. Обеспечение образовательных организаций материально-технической базой для внедрения цифровой образовательной среды	2023-2027	Итого, в том числе:	13 683,63	6 553,58				7 130,05	0,00	0,00	0,00	Управление образования Администрации городского округа Мытищи	
			Средства бюджета Московской области	3 337,47	1 598,43				1 739,04	0,00	0,00	0,00		
			Средства федерального бюджета	10 012,42	4 795,31				5 217,11	0,00	0,00	0,00		
			Средства бюджета городского округа Мытищи	333,74	159,84				173,90	0,00	0,00	0,00		
Результат: образовательные организации обеспечены комплектами оборудования, включающими средства вычислительной техники, программное обеспечение и презентационное оборудование, для внедрения цифровой образовательной среды (единица)				Всего	2023 год	В том числе по кварталам:				2024	2025	2026	2027	
				8	8	I	II	III	IV	-	-	-	-	
5.2.	Мероприятие Е4.05. Обновление и техническое обслуживание (ремонт) средств (программного обеспечения и оборудования), приобретенных в рамках субсидий на внедрение целевой модели цифровой образовательной среды в общеобразовательных организациях, на государственную поддержку образовательных организаций в целях оснащения (обновления) их компьютерным, мультимедийным, презентационным оборудованием и программным обеспечением в рамках эксперимента по модернизации начального общего, основного общего и среднего общего образования	2023-2027	Итого, в том числе:	2 035,00	0,00				613,00	1 422,00	0,00	0,00	Управление образования Администрации городского округа Мытищи	
			Средства бюджета Московской области	1 273,00	0,00				383,00	890,00	0,00	0,00		
			Средства федерального бюджета	0,00	0,00				0,00	0,00	0,00	0,00		
			Средства бюджета городского округа Мытищи	762,00	0,00				230,00	532,00	0,00	0,00		
Результат: обеспечено обновление и техническое обслуживание (ремонт) средств (программного обеспечения и оборудования), приобретенных в рамках субсидий на внедрение целевой модели цифровой образовательной среды в общеобразовательных организациях, на государственную поддержку образовательных организаций в целях оснащения (обновления) их компьютерным, мультимедийным, презентационным оборудованием и программным обеспечением в рамках эксперимента по модернизации начального общего, основного общего и среднего общего образования (единица)				Всего	2023 год	В том числе по кварталам:				2024	2025	2026	2027	
				-	-	I	II	III	IV	-	-	-	-	
Итого по подпрограмме 2			Итого, в том числе:	343 174,03	64 173,78				73 986,85	72 105,80	66 203,80	66 703,80		
			Средства бюджета Московской	4 610,47	1 598,43				2 122,04	890,00	0,00	0,00		

			области							
			Средства федерального бюджета	10 012,42	4 795,31	5 217,11	0,00	0,00	0,00	
			Средства бюджета городского округа Мытищи	328 551,14	57 780,04	66 647,70	71 215,80	66 203,80	66 703,80	

7. Перечень мероприятий муниципальной подпрограммы 3 «Обеспечивающая подпрограмма»

№ п/п	Мероприятие подпрограммы	Срок исполнения мероприятия	Источники финансирования	Всего (тыс. руб.)	Объемы финансирования по годам (тыс. рублей)					Ответственный за выполнение мероприятия подпрограммы
					2023 год	2024 год	2025 год	2026 год	2027 год	
1	2	3	4	6	7	8	9	10	11	12
1.	Основное мероприятие 01. Создание условий для реализации полномочий органов местного самоуправления	2023-2027	Итого, в том числе:	1 139 761,00	227 952,20	227 952,20	227 952,20	227 952,20	227 952,20	МБУ «МФЦ Мытищи»
			Средства бюджета городского округа Мытищи	1 139 761,00	227 952,20	227 952,20	227 952,20	227 952,20	227 952,20	
1.1.	Мероприятие 01.01. Расходы на обеспечение деятельности (оказание услуг) муниципальных учреждений - многофункциональный центр предоставления государственных и муниципальных услуг	2023-2027	Средства бюджета городского округа Мытищи	1 139 761,00	227 952,20	227 952,20	227 952,20	227 952,20	227 952,20	МБУ «МФЦ Мытищи»
1.2.	Мероприятие 01.02. Обеспечение оборудованием и поддержание работоспособности многофункциональных центров предоставления государственных и муниципальных услуг	2023-2027	Средства бюджета городского округа Мытищи	0,00	0,00	0,00	0,00	0,00	0,00	МБУ «МФЦ Мытищи»
	Итого по подпрограмме 3		Итого, в том числе:	1 139 761,00	227 952,20	227 952,20	227 952,20	227 952,20	227 952,20	
			Средства бюджета городского округа Мытищи	1 139 761,00	227 952,20	227 952,20	227 952,20	227 952,20	227 952,20	

8. Перечень мероприятий муниципальной подпрограммы 4 «Развитие архивного дела»

№ п/п	Мероприятие подпрограммы	Срок исполнения мероприятия	Источники финансирования	Всего (тыс. руб.)	Объемы финансирования по годам (тыс. рублей)					Ответственный за выполнение мероприятия подпрограммы				
					2023 год	2024 год	2025 год	2026 год	2027 год					
1	2	3	4	6	7	8	9	10	11	12				
1.	Основное мероприятие 01. Хранение, комплектование, учет и использование архивных документов в муниципальных архивах	2023-2027	Итого, в том числе:	0,00	0,00	0,00	0,00	0,00	0,00	Архивный отдел				
			Средства бюджета Московской области	0,00	0,00	0,00	0,00	0,00						
			Средства бюджета городского округа Мытищи	0,00	0,00	0,00	0,00	0,00						
1.1.	Мероприятие 01.01. Укрепление материально-технической базы и проведение капитального (текущего) ремонта муниципального архива	2023-2027	Итого, в том числе:	0,00	0,00	0,00	0,00	0,00	0,00	Архивный отдел				
			Средства бюджета Московской области	0,00	0,00	0,00	0,00	0,00						
			Средства бюджета городского округа Мытищи	0,00	0,00	0,00	0,00	0,00						
	Оказано услуг (проведено работ) по укреплению материально-технической базы муниципального архива за отчетный период, (единица)	x	x	Всего	2023 год	В том числе по кварталам:				2024 год	2025 год	2026 год	2027 год	
				0	0	I	II	III	IV	0	0	0	0	
1.2.	Мероприятие 01.02. Расходы на обеспечение деятельности муниципальных архивов	2023-2027	Итого, в том числе:	0,00	0,00	0,00	0,00	0,00	0,00	0,00	Архивный отдел			
			Средства бюджета Московской области	0,00	0,00	0,00	0,00	0,00	0,00					
			Средства бюджета городского округа Мытищи	0,00	0,00	0,00	0,00	0,00	0,00					
	Обеспечено хранение, комплектование, учет и использование архивных документов, относящихся к муниципальной собственности, (единица хранения)	x	x	Всего	2023 год	В том числе по кварталам:				2024 год	2025 год	2026 год	2027 год	
				33868	27064	25704	26204	26704	27064	28808	30538	32228	33868	

1.3.	Мероприятие 01.03. Проведение оцифровки архивных документов	2023-2027	Итого, в том числе:	0,00	0,00	0,00	0,00	0,00	0,00	Архивный отдел				
			Средства бюджета Московской области	0,00	0,00	0,00	0,00	0,00	0,00					
			Средства бюджета городского округа Мытищи	0,00	0,00	0,00	0,00	0,00	0,00					
	Оцифровано архивных документов за отчетный период, единиц хранения	х	х	Всего	2023 год	В том числе по кварталам:				2024 год	2025 год	2026 год	2027 год	
				1480/58800	90/5600	I	II	III	IV	350/12500	350/15200	350/14400	340/11100	
				0	30/1500	60/3400	90/5600							
2.	Основное мероприятие 02. Временное хранение, комплектование, учет и использование архивных документов, относящихся к собственности Московской области и временно хранящихся в муниципальных архивах	2023-2027	Итого, в том числе:	21 902,00	4 363,00	4 378,00	4 387,00	4 387,00	4 387,00	Архивный отдел				
			Средства бюджета Московской области	21 902,00	4 363,00	4 378,00	4 387,00	4 387,00	4 387,00					
			Средства бюджета городского округа Мытищи	0,00	0,00	0,00	0,00	0,00	0,00					
2.1.	Мероприятие 02.01. Обеспечение переданных полномочий по временному хранению, комплектованию, учету и использованию архивных документов, относящихся к собственности Московской области и временно хранящихся в муниципальных архивах	2023-2027	Итого, в том числе:	21 902,00	4 363,00	4 378,00	4 387,00	4 387,00	4 387,00	Архивный отдел				
			Средства бюджета Московской области	21 902,00	4 363,00	4 378,00	4 387,00	4 387,00	4 387,00					
			Средства бюджета городского округа Мытищи	0,00	0,00	0,00	0,00	0,00	0,00					
	Обеспечено хранение, комплектование, учет и использование архивных документов, относящихся к собственности Московской области, единица хранения	х	х	Всего	2023 год	В том числе по кварталам:				2024 год	2025 год	2026 год	2027 год	
				41271	41025	I	II	III	IV	41081	41151	41211	41271	
						40985	40985	41005	41025					
2.2.	Мероприятие 02.02. Проведение капитального (текущего) ремонта и технического переоснащения помещений, выделенных муниципальным архивам		Итого, в том числе:	0,00	0,00	0,00	0,00	0,00	0,00	Архивный отдел				
			Средства бюджета Московской области	0,00	0,00	0,00	0,00	0,00	0,00					
			Средства бюджета городского округа Мытищи	0,00	0,00	0,00	0,00	0,00	0,00					
	Проведен капитальный (текущий) ремонт и/или техническое переоснащение помещений, выделенных для хранения архивных документов, относящихся к собственности Московской области, (единиц)	х	х	Всего	2023 год	В том числе по кварталам:				2024 год	2025 год	2026 год	2027 год	
				0	0	I	II	III	IV	0	0	0	0	
						0	0	0	0					
	Итого по подпрограмме 4		Итого, в том числе:	21 902,00	4 363,00	4 378,00	4 387,00	4 387,00	4 387,00					
			Средства бюджета Московской области	21 902,00	4 363,00	4 378,00	4 387,00	4 387,00	4 387,00					
			Средства бюджета городского округа Мытищи	0,00	0,00	0,00	0,00	0,00	0,00					

9. Методика расчета значений целевых показателей муниципальной подпрограммы

№ п/п	Наименование показателя	Единица измерения	Порядок расчета	Источник данных	Периодичность предоставления
1	2	3	4	5	6
Подпрограмма 1. «Повышение качества и доступности предоставления государственных и муниципальных услуг на базе многофункциональных центров предоставления государственных и муниципальных услуг»					

1.	Уровень удовлетворенности граждан качеством предоставления государственных и муниципальных услуг	Процент	<p>Значение показателя определяется по итогам мониторинга опросов граждан по вопросам качества предоставления услуг в МФЦ посредством системы Добродел, как доля положительных оценок от общего количества оценок в соответствии с методикой, утвержденной приказом Государственного казенного учреждения Московской области «Центр методической оптимизации процессов государственного управления в Московской области» от 10.09.2020 № 158-ОД.</p> <p>Значение показателя по итогам за квартал, год определяется по следующей формуле:</p> $U_{дпер} = \frac{\sum_{m=1}^n (U_{дмес})}{m}, \text{ где}$ <p>$U_{дпер}$ – уровень удовлетворенности граждан качеством предоставления государственных и муниципальных услуг за отчетный период;</p> <p>$U_{дмес}$ – уровень удовлетворенности граждан качеством предоставления государственных и муниципальных услуг за месяц;</p> <p>m – количество месяцев в отчетном периоде (квартал, год).</p> <p>Значение показателя уровень удовлетворенности граждан качеством предоставления государственных и муниципальных услуг за месяц определяется по следующей формуле:</p> $U_{дмес} = \frac{N_{полож}}{N_{добр}} \times 100\%, \text{ где:}$ <p>$N_{полож}$ – количество положительных оценок («да» и аналогов) по всем офисам МФЦ, полученных посредством системы Добродел;</p> <p>$N_{добр}$ – общее количество оценок по всем офисам МФЦ, полученных посредством системы Добродел.</p> <p>Базовое значение показателя «Уровень удовлетворенности граждан качеством предоставления государственных и муниципальных услуг» определено по итогам мониторинга опросов граждан по вопросам качества предоставления услуг в МФЦ посредством системы Добродел за период с января по октябрь года, предшествующего началу реализации программы.</p> <p>Значение базового показателя определено по следующей формуле:</p> $U_{дбаза} = \frac{\sum_{m=1}^n (U_{дмес})}{n}, \text{ где}$ <p>$U_{дбаза}$ – базовое значение показателя «Уровень удовлетворенности граждан качеством предоставления государственных и муниципальных услуг», являющееся значением года предшествующего году реализации программы;</p> <p>n – количество месяцев, по которым учтены данные за 2022 год, равно 10.</p> <p>Значение базового показателя – 94,79.</p>	Данные мониторинга оценки гражданами качества предоставления услуг в МФЦ посредством системы Добродел.	Ежеквартально
Подпрограмма 2. «Развитие информационной и технологической инфраструктуры экосистемы цифровой экономики муниципального образования Московской области»					
1.	Доля рабочих мест, обеспеченных необходимым компьютерным оборудованием и услугами связи в соответствии с требованиями нормативных правовых актов Московской области	Процент	$n = \frac{\frac{R_1}{K_1} \times 100\% + \frac{R_2}{K_2} \times 100\%}{2}$ <p>где:</p> <p>n – доля рабочих мест, обеспеченных необходимым компьютерным оборудованием и услугами связи в соответствии с требованиями нормативных правовых актов Московской области;</p> <p>R_1 – количество работников ОМСУ муниципального образования Московской области, МФЦ муниципального образования Московской области, обеспеченных необходимым компьютерным оборудованием с предустановленным общесистемным программным обеспечением и организационной техникой в соответствии с требованиями нормативных правовых актов Московской области;</p> <p>K_1 – общее количество работников ОМСУ муниципального образования Московской области, МФЦ муниципального образования Московской области, нуждающихся в компьютерном оборудовании с предустановленным общесистемным программным обеспечением и организационной технике в соответствии с требованиями нормативных правовых актов Московской области, или уже обеспеченных таким оборудованием;</p> <p>R_2 – количество ОМСУ муниципального образования Московской области, МФЦ муниципального образования Московской области, обеспеченных необходимыми услугами связи в том числе для оказания государственных и муниципальных услуг в электронной форме;</p> <p>K_2 – общее количество ОМСУ муниципального образования Московской области, МФЦ муниципального образования Московской области.</p>	Данные муниципальных образований Московской области	Ежеквартально
2.	Стоимостная доля закупаемого и (или) арендуемого ОМСУ муниципального образования Московской области отечественного программного обеспечения	Процент	$n = \frac{R}{K} \times 100\%$ <p>где:</p> <p>n – стоимостная доля закупаемого и (или) арендуемого ОМСУ муниципального образования Московской области отечественного программного обеспечения;</p> <p>R – стоимость закупаемого и (или) арендуемого ОМСУ муниципального образования Московской области отечественного программного обеспечения;</p> <p>K – общая стоимость закупаемого и (или) арендуемого ОМСУ муниципального образования Московской области программного обеспечения.</p>	Данные муниципальных образований Московской области	Ежеквартально
3.	Увеличение доли защищенных по требованиям безопасности информации информационных систем, используемых ОМСУ муниципального образования Московской области, в соответствии с категорией обрабатываемой информации, а также персональных компьютеров, используемых на рабочих местах работников, обеспеченных антивирусным программным обеспечением с регулярным обновлением соответствующих баз	Процент	$n = \frac{\frac{R_1}{K_1} \times 100\% + \frac{R_2}{K_2} \times 100\%}{2}$ <p>где:</p> <p>n – доля защищенных по требованиям безопасности информации информационных систем, используемых ОМСУ муниципального образования Московской области, в соответствии с категорией обрабатываемой информации, а также персональных компьютеров, используемых на рабочих местах работников, обеспеченных антивирусным программным обеспечением с регулярным обновлением соответствующих баз;</p> <p>R_1 – количество информационных систем, используемых ОМСУ муниципального образования Московской области, обеспеченных средствами защиты информации соответствии с классом защиты обрабатываемой информации;</p> <p>K_1 – общее количество информационных систем, используемых ОМСУ муниципального образования Московской области, которые необходимо обеспечить средствами защиты информации в соответствии с классом защиты обрабатываемой информации;</p> <p>R_2 – количество персональных компьютеров, используемых на рабочих местах работников ОМСУ муниципального образования Московской области, обеспеченных антивирусным программным обеспечением с регулярным обновлением соответствующих баз;</p> <p>K_2 – общее количество компьютерного оборудования, используемого на рабочих местах работников ОМСУ муниципального образования Московской области.</p>	Данные муниципальных образований Московской области	Ежеквартально

4.	Доля работников ОМСУ муниципального образования Московской области, обеспеченных средствами электронной подписи в соответствии с установленными требованиями	Процент	$n = \frac{R}{K} \times 100\%$ <p>где: n – доля работников ОМСУ муниципального образования Московской области, обеспеченных средствами электронной подписи в соответствии с потребностью и установленными требованиями; R – количество работников ОМСУ муниципального образования Московской области, обеспеченных средствами электронной подписи в соответствии с потребностью и установленными требованиями; K – общая потребность работников ОМСУ муниципального образования Московской области в средствах электронной подписи.</p>	Данные муниципальных образований Московской области	Ежеквартально
5.	Доля электронного юридически значимого документооборота в органах местного самоуправления и подведомственных им учреждениях в Московской области	Процент	$n = \frac{R}{K} \times 100\%$ <p>где: n – доля электронного юридически значимого документооборота в органах местного самоуправления и подведомственных им учреждениях в Московской области; R – количество исходящих документов в электронном виде, заверенных ЭП, органов местного самоуправления и подведомственных им учреждений; K – общее количество исходящих документов органов местного самоуправления и подведомственных им учреждений. Документооборот оценивается через количество исходящих документов местного самоуправления и подведомственных им учреждений за отчетный период (по дате регистрации документа в установленном порядке). Входящие документы не учитываются при расчете показателя во избежание двойного счета. В расчете показателя учитываются документы, отвечающие двум критериям: - документ получил регистрационный номер в качестве исходящего документа (в соответствии с Приказом Федерального архивного агентства от 22.05.2019 N 71 «Об утверждении Правил делопроизводства в государственных органах, органах местного самоуправления», далее – Правила делопроизводства); - вид документа относится к перечню видов документов, передаваемых в электронном виде, установленному Распоряжением Правительства РФ от 02.04.2015 N 583-р. Не учитываются при расчете показателя (ни в числителе, ни в знаменателе): - запросы в рамках системы межведомственного электронного взаимодействия (СМЭВ), т.е. электронные сообщения в рамках предоставления государственных и муниципальных услуг; - документы, формируемые в Государственной интегрированной информационной системе (ГИИС) управления общественными финансами "Электронный бюджет"; - документы, на которые не распространяются указанные выше Правила делопроизводства, в том числе документы, содержащие сведения, составляющие государственную тайну.</p>	Данные муниципальных образований Московской области	Ежеквартально
6.	Доля муниципальных (государственных) услуг, предоставленных без нарушения регламентного срока при оказании услуг в электронном виде на региональном портале государственных услуг	Процент	$n = \frac{R}{K} \times 100\%$ <p>где: n – доля муниципальных (государственных) услуг, предоставленных без нарушения регламентного срока при оказании услуг в электронном виде на региональном портале государственных услуг; R – количество муниципальных (государственных) услуг, оказанных ОМСУ в отчетном периоде без нарушения регламентного срока оказания услуг; K – общее количество муниципальных (государственных) услуг, оказанных ОМСУ в отчетном периоде. 2% – возможно допустимая доля муниципальных услуг, по которым нарушены регламентные сроки оказания услуг, возникшая по техническим причинам, по причинам апробирования, а также просрочкам, связанным с федеральными ведомствами.</p>	Данные Государственной информационной системы Московской области «Единая информационная система оказания государственных и муниципальных услуг (функций) Московской области» (ЕИС ОУ).	Ежеквартально
7.	Доля обращений за получением муниципальных (государственных) услуг в электронном виде с использованием РПГУ без необходимости личного посещения органов местного самоуправления и МФЦ от общего количества таких услуг	Процент	$n = \frac{R}{K} \times 100\%$ <p>где: n – доля обращений за получением муниципальных (государственных) услуг в электронном виде с использованием РПГУ без необходимости личного посещения органов местного самоуправления и МФЦ от общего количества таких услуг; R – количество обращений за получением муниципальных (государственных) услуг в отчетном периоде через Государственную информационную систему Московской области «Портал государственных и муниципальных услуг (функций) Московской области»; K – общее количество обращений за получением муниципальных (государственных) услуг, по которым предусмотрена подача заявлений на услугу через РПГУ, рассмотренных ОМСУ в отчетном периоде.</p>	Данные Государственной информационной системы Московской области «Единая информационная система оказания государственных и муниципальных услуг (функций) Московской области» (ЕИС ОУ).	Ежеквартально
8.	Быстро/качественно решаем - Доля сообщений, отправленных на портал «Добродел» пользователями с подтвержденной учётной записью ЕСИА, которые имеют признак повторной отправки, повторного переноса сроков решения, нарушения срока предоставления ответа	Процент	$n = \frac{(\Phi п + \Phi ппс + \Phi пр) * Kв}{Bс - Cбос} \times 100\%$ <p>где: n – доля сообщений, отправленных на портал «Добродел» пользователями с подтвержденной учётной записью ЕСИА, которые имеют признак повторной отправки, повторного переноса сроков решения, нарушения срока предоставления ответа. Каждое сообщение считается с учётом повышающего коэффициента степени важности сообщения Kв. Фп – количество уникальных сообщений, которые имеют признак повторной отправки. Каждое сообщение считается с учётом повышающего коэффициента степени важности сообщения Kв. Фппс – количество уникальных сообщений, которые имеют признак повторного переноса сроков решения. Каждое сообщение считается с учётом повышающего коэффициента степени важности сообщения Kв. Фпр – количество уникальных сообщений, которые имеют признак нарушения срока предоставления ответа. Каждое сообщение считается с учётом повышающего коэффициента степени важности сообщения Kв. Bс – количество уникальных пользователей, направивших сообщения, требующие ответа, т.е. все пользователи направившие новые сообщения, которые поступают с портала «Добродел» в ЕЦУР или в МСЭД (из организации ЕКЖиП). Cбос – количество уникальных пользователей, у которых хотя бы одно сообщение имеет статус «Получен ответ» и нет сообщений, у которых присутствуют признаки повторной отправки, повторного переноса сроков и нарушения срока предоставления ответа. Kв – коэффициент степени важности факта сообщения, определенный профильным ведомством (контроллером факта) в классификаторе ЕЦУР: - коэффициент x3 – факты по аварийным темам; - коэффициент x2 – факты по социально значимым направлениям; - коэффициент x1 – факты по операционным темам.</p>	Источник информации – Еженедельный мониторинг единой системы приема и обработки сообщений по вопросам деятельности исполнительных органов государственной власти Московской области, органов местного самоуправления муниципальных образований Московской области, размещенный в системе Seafile (письмо от 4 июля 2016 г. № 10-4571/Исх).	Ежеквартально

9.	Образовательные организации обеспечены материально-технической базой для внедрения цифровой образовательной среды	Единица	$n = R + K$ где: n – количество образовательных организаций в муниципальном образовании Московской области, обеспеченных материально-технической базой для внедрения цифровой образовательной среды; R – количество образовательных организаций в муниципальном образовании Московской области (образовательные организации, реализующие образовательные программы общего образования и среднего профессионального образования) обеспеченных материально-технической базой для внедрения цифровой образовательной среды в соответствующем году, начиная с 2023 года (приобретены средства обучения и воспитания для обновления материально-технической базы); K – количество общеобразовательных организаций в муниципальном образовании Московской области, реализующих образовательные программы общего образования и среднего профессионального образования, в которых в 2019 и 2020 годах внедрена целевая модель цифровой образовательной среды.	Данные муниципальных образований Московской области	Ежеквартально
Подпрограмма 4. «Развитие архивного дела»					
1.	Целевой показатель 1 Доля архивных документов, хранящихся в муниципальном архиве в нормативных условиях, обеспечивающих их постоянное (вечное) и долговременное хранение, в общем количестве документов в муниципальном архиве	процент	$Dну = Vну / Vaф \times 100\%$, где: Dну - доля архивных документов, хранящихся в муниципальном архиве в нормативных условиях, обеспечивающих их постоянное (вечное) и долговременное хранение, в общем количестве документов в муниципальном архиве; Vну - количество архивных документов, хранящихся в муниципальном архиве в нормативных условиях, обеспечивающих их постоянное (вечное) и долговременное хранение; Vaф - количество архивных документов, находящихся на хранении в муниципальном архиве.	Паспорт муниципального архива Московской области по состоянию на 1 января года, следующего за отчетным периодом по форме, утвержденной Регламентом государственного учета документов Архивного фонда Российской Федерации (утвержден приказом Государственной архивной службы России от 11.03.1997 № 11 «Об утверждении Регламента государственного учета документов Архивного фонда Российской Федерации»)	Ежегодно
2.	Целевой показатель 2 Доля архивных фондов муниципального архива, внесенных в общепрофессиональную базу данных «Архивный фонд», от общего количества архивных фондов, хранящихся в муниципальном архиве	процент	$Daф = Va / Vоб \times 100\%$, где: Daф - доля архивных фондов муниципального архива, внесенных в общепрофессиональную базу данных «Архивный фонд», от общего количества архивных фондов, хранящихся в муниципальном архиве; Va – количество архивных фондов, внесенных в общепрофессиональную базу данных «Архивный фонд»; Vоб – общее количество архивных фондов, хранящихся в муниципальном архиве.	статистическая форма № 1 «Показатели основных направлений и результатов деятельности государственных/муниципальных архивов», утвержденная приказом Росархива от 12.10.2006 № 59 «Об утверждении и введении в действие статистической формы планово-отчетной документации архивных учреждений «Показатели основных направлений и результатов деятельности на/за 20__ год»	Ежеквартально
3.	Целевой показатель 3 Доля архивных документов, переведенных в электронно-цифровую форму, от общего количества документов, находящихся на хранении в муниципальном архиве муниципального образования	процент	$Dэц = Vэц / Vоб \times 100\%$, где: Dэц - доля архивных документов, переведенных в электронно-цифровую форму, от общего количества документов, находящихся на хранении в муниципальном архиве муниципального образования; Vэц – общее количество документов, переведенных в электронно-цифровую форму; Vоб – общее количество архивных документов, находящихся на хранении в муниципальном архиве муниципального образования.	Отчет муниципального архива о выполнении основных направлений развития архивного дела в Московской области на очередной год; форма № 9 «Информация о создании фонда пользования описей дел и архивных документов в электронном виде, в том числе о переводе описей дел в электронный вид; оцифровке архивных документов»	Ежеквартально

10. Методика определения результатов выполнения мероприятий муниципальной программы «Цифровое муниципальное образование»

№ п/п	№ основного мероприятия YY	№ мероприятия ZZ	Наименование результата	Единица измерения	Порядок определения значений
1	2	3	4	5	6
Подпрограмма 1 «Повышение качества и доступности предоставления государственных и муниципальных услуг на базе многофункциональных центров предоставления государственных и муниципальных услуг»					
1.	01	01.01	Количество выплат стимулирующего характера	единица	Показатель определяет количество субсидий из бюджета Московской области, предоставленных муниципальному образованию на осуществление выплат стимулирующего характера работникам МФЦ по итогам оценки эффективности деятельности работы МФЦ за 9 месяцев текущего года ($K_{вст}$). Значение показателя по первым трем кварталам не определяется. Значение показателя за четвертый квартал определяется как количество субсидий, полученных в рамках мероприятия: $K_{вст}=1$.
2.	02	02.01	Количество программно-технических комплексов для оформления паспортов гражданина Российской Федерации, удостоверяющих личность гражданина Российской Федерации за пределами территории Российской Федерации в МФЦ, в отношении которых осуществлена техническая поддержка	единица	Показатель определяет количество программно-технических комплексов для оформления паспортов гражданина Российской Федерации, удостоверяющих личность гражданина Российской Федерации за пределами территории Российской Федерации, в многофункциональных центрах предоставления государственных и муниципальных услуг, в отношении которых осуществлена техническая поддержка. Значение показателя по итогам всех кварталов определяется по следующей формуле: $K_{тп}=K_{птк}$ где: $K_{тп}$ – количество программно-технических комплексов для оформления паспортов гражданина Российской Федерации, удостоверяющих личность гражданина Российской Федерации за пределами территории Российской Федерации, в многофункциональных центрах предоставления государственных и муниципальных услуг, установленных в МФЦ муниципальных образований, в отношении которых осуществляется техническая поддержка; $K_{птк}$ – количество программно-технических комплексов для оформления паспортов гражданина Российской Федерации, удостоверяющих личность гражданина Российской Федерации за пределами территории Российской Федерации, в многофункциональных центрах предоставления государственных и муниципальных услуг, установленных в МФЦ муниципальных образований.

Подпрограмма 2 «Развитие информационной и технологической инфраструктуры экосистемы цифровой экономики муниципального образования Московской области»					
1.	01	01	Количество многоквартирных домов, имеющих возможность пользоваться услугами проводного и мобильного доступа в информационно - телекоммуникационную сеть Интернет на скорости не менее 1 Мбит/с, предоставляемыми не менее чем 2 операторами связи	единиц	Значение показателя определяется по фактическому количеству многоквартирных домов, имеющих возможность пользоваться услугами проводного и мобильного доступа в информационно- телекоммуникационную сеть Интернет на скорости не менее 1 Мбит/с, предоставляемыми не менее чем 2 операторами связи на основании данных АИС ГЖИ Московской области. Периодичность представления - ежеквартально.
2.	01	02	Количество рабочих мест, обеспеченных широкополосным доступом в сеть Интернет, телефонной связью, иными услугами электросвязи.	единиц	Значение показателя определяется по фактическому количеству рабочих мест, обеспеченных широкополосным доступом в сеть Интернет, телефонной связью, иными услугами электросвязи . Периодичность представления - ежеквартально.
3.	01	03	Количество рабочих мест, подключенных к единой интегрированной мультисервисной телекоммуникационной сети Правительства Московской области для нужд ОМСУ (единиц)	единиц	Значение показателя определяется по фактическому количеству рабочих мест, подключенных к единой интегрированной мультисервисной телекоммуникационной сети Правительства Московской области для нужд ОМСУ муниципального образования Московской области и обеспечения совместной работы в ней. Периодичность представления - ежеквартально.
4.	01	04	Количество рабочих мест, обеспеченных необходимым компьютерным оборудованием в соответствии с требованиями нормативных правовых актов Московской области (единиц)	единиц	Значение показателя определяется по фактическому количеству количество рабочих мест, обеспеченных необходимым компьютерным оборудованием в соответствии с требованиями нормативных правовых актов Московской области. Периодичность представления - ежеквартально.
5.	01	05	Количество организаций начального общего, основного общего и среднего общего образования, находящихся в ведении органов местного самоуправления муниципальных образований Московской области, обеспеченных доступом в информационно-телекоммуникационную сеть «Интернет»	единиц	Значение показателя определяется по фактическому количеству организаций основного общего и среднего общего образования, находящихся в ведении органов местного самоуправления муниципальных образований Московской области, обеспеченных доступом в информационно-телекоммуникационную сеть «Интернет». Периодичность представления - ежеквартально.
6.	02	01	Количество рабочих мест аттестованных по требованиям безопасности информации объектов информатизации (единиц)	единиц	Значение показателя определяется по фактическому количеству рабочих мест аттестованных по требованиям безопасности информации объектов информатизации (единиц)
7.	03	01	Стоимостная доля закупаемого и (или) арендуемого ОМСУ муниципального образования Московской области отечественного программного обеспечения	процент	$n = \frac{R}{K} \times 100\%$ где: n - стоимостная доля закупаемого и (или) арендуемого ОМСУ муниципального образования Московской области отечественного программного обеспечения; R – стоимость закупаемого и (или) арендуемого ОМСУ муниципального образования Московской области отечественного программного обеспечения; K – общая стоимость закупаемого и (или) арендуемого ОМСУ муниципального образования Московской области программного обеспечения.
8.	03	02	Доля исходящих документов электронного юридически значимого документооборота подписанного ЭЦП	процент	Значение показателя определяется как доля исходящих документов электронного юридически значимого документооборота подписанных ЭЦП в общем количестве исходящих документов на основании данных Межведомственной электронной системы документооборота Правительства Московской области. Периодичность представления - ежеквартально.
9.	03	03	Количество рабочих мест, подключенных к муниципальным информационным системам обеспечения деятельности ОМСУ муниципального образования Московской области (единиц)	единиц	Значение показателя определяется по фактическому количеству рабочих мест, подключенных к муниципальным информационным системам обеспечения деятельности ОМСУ муниципального образования Московской области и обеспечения совместной работы с ними.
10.	04	01	Количество муниципальных учреждений культуры, обеспеченных доступом в информационно - телекоммуникационную сеть «Интернет» за счет средств местного бюджета	единиц	Значение показателя определяется по фактическому количеству муниципальных учреждений культуры, обеспеченных доступом в информационно - телекоммуникационную сеть «Интернет» за счет средств местного бюджета. Периодичность представления - ежеквартально.
11.	E4	04	Образовательные организации обеспечены комплектами оборудования, включающими средства вычислительной техники, программное обеспечение и презентационное оборудование, для внедрения цифровой образовательной среды	единиц	Количество образовательных организаций в муниципальном образовании Московской области, обеспеченных комплектами оборудования, включающими средства вычислительной техники, программное обеспечение и презентационное оборудование, для внедрения цифровой образовательной среды определяется согласно распределению субсидии бюджетам муниципальных образований Московской области, предусмотренных мероприятием E4.04 подпрограммы 2 «Развитие информационной и технологической инфраструктуры экосистемы цифровой экономики Московской области» государственной программы Московской области «Цифровое Подмосковье» на 2023-2030 годы на софинансирование расходов. Периодичность представления – ежеквартально.
12.	E4	05	Обеспечено обновление и техническое обслуживание (ремонт) средств (программного обеспечения и оборудования), приобретенных в рамках субсидий на внедрение целевой модели цифровой образовательной среды в общеобразовательных организациях, на государственную поддержку образовательных организаций в целях оснащения (обновления) их компьютерным, мультимедийным, презентационным оборудованием и программным обеспечением в рамках эксперимента по модернизации начального общего, основного общего и среднего общего образования (единиц)	единица	Количество образовательных организаций в муниципальном образовании Московской области, в которых обеспечено обновление и техническое обслуживание (ремонт) средств (программного обеспечения и оборудования), приобретенных в рамках субсидий на внедрение целевой модели цифровой образовательной среды в общеобразовательных организациях, на государственную поддержку образовательных организаций в целях оснащения (обновления) их компьютерным, мультимедийным, презентационным оборудованием и программным обеспечением в рамках эксперимента по модернизации начального общего, основного общего и среднего общего образования, предусмотренных мероприятием E4.05 подпрограммы 2 «Развитие информационной и технологической инфраструктуры экосистемы цифровой экономики Московской области» государственной программы Московской области «Цифровое Подмосковье» на 2023-2030 годы на софинансирование расходов Периодичность представления – ежеквартально.
Подпрограмма 4 «Развитие архивного дела»					
1.	01	01.01	Оказано услуг (проведено работ) по укреплению материально-технической базы муниципального архива за отчетный период	единица	Количество исполненных договоров на выполнение работ (оказание услуг) по улучшению материально-технической базы муниципального архива. Периодичность представления – ежеквартально, нарастающим итогом.
2.	01	01.02	Обеспечено хранение, комплектование, учет и использование архивных документов, относящихся к муниципальной собственности	единица хранения	$V = V_m + \sum \text{соф}$, где: V – количество архивных документов, находящихся на хранении в муниципальном архиве Московской области, относящиеся к муниципальной собственности; V _m - количество архивных документов муниципального архива Московской области, относящихся к муниципальной собственности, на начало отчетного года; ∑соф – количество архивных документов, относящихся к муниципальной собственности, на которое произошло изменение в составе и объеме фондов за отчетный период (прием на хранение, переработка описей дел, обнаружение, устранение технических ошибок в учете и др.). Периодичность представления – ежеквартально, нарастающим итогом.
3.	01	01.03	Оцифровано архивных документов за отчетный период	ед.хр.	Количество оцифрованных за отчетный период единиц хранения. Периодичность представления – ежеквартально, нарастающим итогом.

4.	02	02.01	Обеспечено хранение, комплектование, учет и использование архивных документов, относящихся к собственности Московской области	единица хранения	$V_{мо} = V_{см} + \sum соф$, где: $V_{мо}$ – количество архивных документов, находящихся на хранении в муниципальном архиве Московской области, относящиеся к собственности Московской области; $V_{см}$ – количество архивных документов муниципального архива Московской области, относящихся к собственности Московской области, на начало отчетного года; $\sum соф$ – количество архивных документов, относящихся к собственности Московской области, на которое произошло изменение в составе и объеме фондов за отчетный период (прием на хранение, переработка описей дел, обнаружение, устранение технических ошибок в учете и др.). Периодичность представления – ежеквартально, нарастающим итогом.
5.	02	02.02	Проведен капитальный (текущий) ремонт и/или техническое переоснащение помещений, выделенных для хранения архивных документов, относящихся к собственности Московской области	единица	$K = Kф / Kп$, где: K – количество помещений, выделенных для хранения архивных документов, относящихся к собственности Московской области, на которых проведены работы по капитальному (текущему) ремонту и техническому переоснащению; Kф – количество помещений, выделенных для хранения архивных документов, относящихся к собственности Московской области, на которых проведены работы по капитальному (текущему) ремонту и техническому переоснащению в текущем году; Kп – количество помещений, выделенных для хранения архивных документов, относящихся к собственности Московской области, на которых предусмотрено проведение работ по капитальному (текущему) ремонту и техническому переоснащению. Периодичность представления – ежеквартально, нарастающим итогом.

11. Взаимосвязь основных мероприятий и показателей муниципальной подпрограммы

№ п/п	Наименование основного мероприятия	Наименование показателя	Единица измерения
1.	Основное мероприятие 01. Информационная инфраструктура	Доля рабочих мест, обеспеченных необходимым компьютерным оборудованием и услугами связи в соответствии с требованиями нормативных правовых актов Московской области. Мероприятие 4.	Процент
		Доля многоквартирных домов, имеющих возможность пользоваться услугами проводного доступа к информационно-телекоммуникационной сети Интернет, предоставляемыми не менее чем 2 операторами связи. Мероприятие 1.	Процент
2.	Основное мероприятие 02. Информационная безопасность	Увеличение доли защищенных по требованиям безопасности информации информационных систем, используемых ОМСУ муниципального образования Московской области, в соответствии с категорией обрабатываемой информации, а также персональных компьютеров, используемых на рабочих местах работников, обеспеченных антивирусным программным обеспечением с регулярным обновлением соответствующих баз. Мероприятие 1.	Процент
		Доля работников ОМСУ муниципального образования Московской области, обеспеченных средствами электронной подписи в соответствии с установленными требованиями. Мероприятие 1.	Процент
3.	Основное мероприятие 03. Цифровое государственное управление	Стоимостная доля закупаемого и (или) арендуемого ОМСУ муниципального образования Московской области отечественного программного обеспечения. Мероприятие 1.	Процент
		Доля электронного юридически значимого документооборота между органами исполнительной власти, местного самоуправления и подведомственными им учреждениями в Московской области. Мероприятие 2.	Процент
		Доля муниципальных (государственных) услуг, предоставленных без нарушения регламентного срока при оказании услуг в электронном виде на региональном портале государственных услуг. Мероприятие 2.	Процент
		Доля обращений за получением муниципальных (государственных) услуг в электронном виде с использованием РПГУ без необходимости личного посещения органов местного самоуправления и МФЦ от общего количества таких услуг. Мероприятие 2.	Процент
		Быстро/качественно решаем - Доля сообщений, отправленных на портал «Добродел» пользователями с подтвержденной учётной записью ЕСИА, которые имеют признак повторной отправки, повторного переноса сроков решения, нарушения срока предоставления ответа. Мероприятие 2.	Процент
4.	Основное мероприятие Е4. Федеральный проект «Цифровая образовательная среда»	Образовательные организации обеспечены материально-технической базой для внедрения цифровой образовательной среды. Мероприятие 4.	Единица

**АДМИНИСТРАЦИЯ ГОРОДСКОГО ОКРУГА МЫТИЦИ
МОСКОВСКОЙ ОБЛАСТИ
ПОСТАНОВЛЕНИЕ
10.07.2023 № 3475
г. Мытищи**

от 14.12.2022 № 5838, руководствуясь Уставом городского округа Мытищи Московской области,

ПОСТАНОВЛЯЮ:

1. Внести изменения в муниципальную программу «Образование», утвержденную постановлением Администрации городского округа Мытищи Московской области от 14.11.2022 № 5255 (с изменениями от 27.03.2023 № 1407, от 06.06.2023 № 2805) (далее – Программа), изложив ее в новой редакции, согласно приложению к настоящему постановлению.

2. Настоящее постановление подлежит официальному опубликованию в газете городского округа Мытищи «Официальные Мытищи» и размещению на официальном сайте органов местного самоуправления городского округа Мытищи.

3. Контроль за исполнением настоящего постановления возложить по направлениям на заместителя Главы Администрации городского округа Мытищи А.Г. Асеева, заместителя Главы Администрации городского округа Мытищи Н.М. Гречаную, заместителя Главы Администрации городского округа Мытищи И.В. Яськива.

**Глава городского округа Мытищи
Ю.О. КУПЕЦКАЯ**

**Приложение
к постановлению Администрации городского округа Мытищи от 10.07.2023 № 3475
«УТВЕРЖДЕНА
постановлением Администрации городского округа Мытищи от 14.11.2022 № 5255**

Муниципальная программа городского округа Мытищи «Образование»

1. Паспорт муниципальной программы

Координатор муниципальной программы	Заместитель главы администрации городского округа Мытищи
Муниципальный заказчик муниципальной программы	Администрация городского округа Мытищи/Управление образования администрации городского округа Мытищи
Цели муниципальной программы	- Повышение доступности качественного образования и успешной социализации детей в соответствии с современными требованиями развития экономики и потребностями жителей городского округа Мытищи
	- Обеспечение защиты прав и интересов детей, создание условий для их безопасной жизнедеятельности, формирования здорового образа жизни, социальной адаптации и самореализации
	- Развитие сети организаций и развитие современных организационно-экономических моделей предоставления образовательных услуг
	- Обеспечение высокого качества дошкольного, школьного, дополнительного образования
	- Обновление материально-технической базы образовательных учреждений в целях формирования современных цифровых, технологических и гуманитарных навыков, поддержки образования для детей с ограниченными возможностями здоровья; занятий физической культурой и спортом.

	- Повышение профессиональных компетенций педагогических работников и руководителей образовательных учреждений в соответствии с современными требованиями					
Перечень подпрограмм	Муниципальные заказчики подпрограмм					
Подпрограмма 1 «Общее образование»	Управление образования Администрации городского округа Мытищи, Управление капитального строительства Администрации городского округа Мытищи, МКУ «Управление ЖКХ городского округа Мытищи», Администрация городского округа Мытищи					
Подпрограмма 2 «Дополнительное образование, воспитание и психолого-социальное сопровождение детей»	Управление образования Администрации городского округа Мытищи					
Подпрограмма 4 «Обеспечивающая подпрограмма»	Управление образования Администрации городского округа Мытищи					
Краткая характеристика подпрограмм	Подпрограмма 1 «Общее образование» Реализация подпрограммы предусматривает решение задач и реализацию мероприятий, направленных на повышение качественного общего образования, его равной доступности для всех граждан, развитие сферы дошкольного образования городского округа Мытищи: предоставление всем детям в возрасте от 1,5 лет до 7 лет доступности получения услуг дошкольного образования. Будут реализованы мероприятия, направленные на совершенствование потенциала педагогических работников и привлечение педагогических кадров к работе в образовательных учреждениях городского округа Мытищи. За счет этого будет обеспечена модернизация технологий и содержания общего образования в соответствии с новыми федеральными государственными образовательными стандартами. Предусмотрено обновление материально-технической базы в организациях, осуществляющих образовательную деятельность по адаптированным основным общеобразовательным программам с целью поддержки образования детей с ограниченными возможностями здоровья. Организована работа со школьниками по получению рекомендаций по построению индивидуального учебного плана в соответствии с выбранными профессиональными. Продолжится развитие сети образовательных учреждений, реализующих программу дошкольного образования и альтернативных форм предоставления услуг дошкольного образования (группы кратковременного пребывания, группы присмотра и ухода), а также программы начального общего, основного общего и среднего общего образования. Будут поддерживаться созданные условия для обеспечения реализации федерального государственного стандарта дошкольного образования.					
	Подпрограмма 2 «Дополнительное образование, воспитание и психолого-социальное сопровождение детей» Реализация подпрограммы предусматривает решение задач и реализацию мероприятий, способствующих развитию сферы дополнительного образования, воспитания и психолого-социального сопровождения детей городского округа Мытищи. Будут проведены мероприятия, направленные на удовлетворение запросов населения к качеству образовательных услуг дополнительного образования, повышение их доступности и увеличение охвата детей в возрасте от 5 до 18 лет услугами дополнительного образования. Внедрена система персонализированного финансирования в сфере дополнительного образования. Будут реализованы мероприятия, направленные на совершенствование потенциала педагогов дополнительного образования и привлечение педагогических кадров к работе в учреждениях дополнительного образования городского округа Мытищи.					
Краткая характеристика подпрограмм	Подпрограмма 4 «Обеспечивающая подпрограмма» В рамках решения задачи подпрограммы предусматривается создание условий для реализации полномочий в сфере образования органов местного самоуправления городского округа Мытищи Московской области. Обеспечение деятельности образовательных и иных учреждений в сфере образования. Организация и проведение мероприятия в сфере образования.					
	Расходы (тыс. рублей) муниципальной программы, в том числе по годам:					
Источники финансирования						
	Всего	2023 год	2024 год	2025 год	2026 год	2027 год
Средства бюджета Московской области	27 152 753,57	5 407 133,72	5 494 212,96	5 418 986,23	5 416 210,33	5 416 210,33
Средства бюджета городского округа Мытищи	8 362 187,12	2 007 856,00	1 588 125,37	1 590 120,31	1 588 042,72	1 588 042,72
Средства федерального бюджета	1 194 806,08	234 606,79	239 264,07	240 311,74	240 311,74	240 311,74
Всего, в том числе по годам:	36 709 746,77	7 649 596,51	7 321 602,40	7 249 418,28	7 244 564,79	7 244 564,79

4. Целевые показатели муниципальной программы городского округа Мытищи «Образование»

№ п/п	Наименование целевых показателей	Тип показателя	Единица измерения	Базовое значение	Планируемое значение по годам реализации					Номер и название основного мероприятия в перечне мероприятий Подпрограммы
					2023 год	2024 год	2025 год	2026 год	2027 год	
1	2	3	4	5	6	7	8	9	10	11
1	Подпрограмма 1 «Общее образование»									
										01.01. Проведение капитального ремонта, технического перевооружения и благоустройства территорий учреждений образования
1.1.	Доступность дошкольного образования для детей в возрасте от трех до семи лет	Указ Президента Российской Федерации Приоритетный	%	100	100	100	100	100	100	01.08. Финансовое обеспечение получения гражданами дошкольного образования в частных дошкольных образовательных организациях, дошкольного, начального общего, основного общего, среднего общего образования в частных общеобразовательных организациях, осуществляющих образовательную деятельность по имеющим государственную аккредитацию основным общеобразовательным программам, включая расходы на оплату труда, приобретение учебников и учебных пособий, средств обучения, игр, игрушек (за исключением расходов на содержание зданий и оплату коммунальных услуг), и на обеспечение питанием отдельных категорий обучающихся по очной форме обучения в частных общеобразовательных организациях, осуществляющих образовательную деятельность по имеющим государственную аккредитацию основным общеобразовательным программам
										01.10. Финансовое обеспечение выплаты компенсации родительской платы за присмотр и уход за детьми, осваивающими образовательные программы дошкольного образования в организациях, осуществляющих образовательную деятельность
										01.17. Расходы на обеспечение деятельности (оказание услуг) муниципальных учреждений – дошкольные образовательные организации
										01.18. Укрепление материально-технической базы и проведение текущего ремонта учреждений дошкольного образования
										01.19. Профессиональная физическая охрана муниципальных учреждений дошкольного образования
										02.13. Создание и содержание дополнительных мест для детей в возрасте от 1,5 до 7 лет в организациях, осуществляющих присмотр и уход за детьми

1.2	Отношение средней заработной платы педагогических работников дошкольных образовательных организаций к средней заработной плате в общеобразовательных организациях в Московской области	Указ Президента Российской Федерации Приоритетный	%	109,6	107,2	112,1	103,5	109,6	109,6	01.07. Финансовое обеспечение государственных гарантий реализации прав на получение общедоступного и бесплатного дошкольного образования в муниципальных дошкольных образовательных организациях, общедоступного и бесплатного дошкольного, начального общего, основного общего, среднего общего образования в муниципальных общеобразовательных организациях, обеспечение дополнительного образования детей в муниципальных общеобразовательных организациях, включая расходы на оплату труда, приобретение учебников и учебных пособий, средств обучения, игр, игрушек (за исключением расходов на содержание зданий и оплату коммунальных услуг)
1.3.	Отношение средней заработной платы педагогических работников общеобразовательных организаций к среднемесячному доходу от трудовой деятельности	Указ Президента Российской Федерации Приоритетный	%	125,1	121,7	123,4	125,1	125,1	125,1	01.07. Финансовое обеспечение государственных гарантий реализации прав на получение общедоступного и бесплатного дошкольного образования в муниципальных дошкольных образовательных организациях, общедоступного и бесплатного дошкольного, начального общего, основного общего, среднего общего образования в муниципальных общеобразовательных организациях, обеспечение дополнительного образования детей в муниципальных общеобразовательных организациях, включая расходы на оплату труда, приобретение учебников и учебных пособий, средств обучения, игр, игрушек (за исключением расходов на содержание зданий и оплату коммунальных услуг) ЕВ.01. Обеспечение деятельности советников директора по воспитанию и взаимодействию с детскими общественными объединениями в муниципальных общеобразовательных организациях (Финансовое обеспечение государственных гарантий реализации прав на получение общедоступного и бесплатного дошкольного образования в муниципальных дошкольных образовательных организациях, общедоступного и бесплатного дошкольного, начального общего, основного общего, среднего общего образования в муниципальных общеобразовательных организациях, обеспечение дополнительного образования детей в муниципальных общеобразовательных организациях, включая расходы на оплату труда, приобретение учебников и учебных пособий, средств обучения, игр, игрушек (за исключением расходов на содержание зданий и оплату коммунальных услуг)
1.4.	Доля обучающихся, получающих начальное общее образование в государственных и муниципальных образовательных организациях, получающих бесплатное горячее питание, к общему количеству обучающихся, получающих начальное общее образование в государственных и муниципальных образовательных организациях	Соглашение с ФОИВ Приоритетный	%	100	100	100	100	100	100	01.02. Обеспечение подвоза обучающихся к месту обучения в муниципальных общеобразовательных организациях в Московской области, расположенных в сельских населенных пунктах за счет средств местного бюджета 02.08. Организация бесплатного горячего питания обучающихся, получающих начальное общее образование в муниципальных образовательных организациях 02.14. Не взимается плата за присмотр и уход за детьми из семей граждан, участвующих в специальной военной операции, в общем числе обратившихся
1.5.	Доля выпускников текущего года, набравших 250 баллов и более по 3 предметам, к общему количеству выпускников текущего года, сдававших ЕГЭ по 3 и более предметам	Отраслевой показатель Приоритетный	%	17,47	17,53	17,55	17,64	17,69	18,74	01.11. Расходы на обеспечение деятельности (оказание услуг) муниципальных учреждений - общеобразовательные организации, оказывающие услуги дошкольного, начального общего, основного общего, среднего общего образования 01.13. Профессиональная физическая охрана муниципальных учреждений в сфере общеобразовательных организаций
										02.01. Компенсация проезда к месту учебы и обратно отдельным категориям обучающихся по очной форме обучения муниципальных общеобразовательных организаций 02.10. Организация питания обучающихся, получающих основное и среднее общее образование, и отдельных категорий обучающихся, получающих начальное общее образование, в муниципальных общеобразовательных организациях
1.6.	Количество отремонтированных общеобразовательных организаций	Обращение Губернатора Московской области Приоритетный	Шт.	х	х	1	0	0	0	07.01. Проведение капитального ремонта в муниципальных дошкольных образовательных организациях и дошкольных отделениях муниципальных общеобразовательных организаций
1.7.	Количество объектов, в которых в полном объеме выполнены мероприятия по капитальному ремонту общеобразовательных организаций	Соглашение с ФОИВ Приоритетный	Единица	2	0	0	0	0	0	01.12. Укрепление материально-технической базы и проведение текущего ремонта общеобразовательных организаций 08.08. Устройство спортивных и детских площадок на территории муниципальных общеобразовательных организаций

1.8.	Доля детей-инвалидов в возрасте от 1,5 года до 7 лет, охваченных дошкольным образованием, в общей численности детей-инвалидов такого возраста	Отраслевой	%	100	0	100	100	100	100	09.01. Создание в муниципальных образовательных организациях: дошкольных, общеобразовательных, дополнительного образования детей, в том числе в организациях, осуществляющих образовательную деятельность по адаптированным основным общеобразовательным программам, условий для получения детьми-инвалидами качественного образования
1.9.	Доля детей-инвалидов, которым созданы условия для получения качественного начального общего, основного общего, среднего общего образования, в общей численности детей-инвалидов школьного возраста	Отраслевой	%	100	0	100	100	100	100	09.01. Создание в муниципальных образовательных организациях: дошкольных, общеобразовательных, дополнительного образования детей, в том числе в организациях, осуществляющих образовательную деятельность по адаптированным основным общеобразовательным программам, условий для получения детьми-инвалидами качественного образования
1.10	Доля детей-инвалидов в возрасте от 5 до 18 лет, получающих дополнительное образование, в общей численности детей-инвалидов такого возраста	Отраслевой	%	50	0	50	50	50	50	09.01. Создание в муниципальных образовательных организациях: дошкольных, общеобразовательных, дополнительного образования детей, в том числе в организациях, осуществляющих образовательную деятельность по адаптированным основным общеобразовательным программам, условий для получения детьми-инвалидами качественного образования
1.11	В общеобразовательных организациях, расположенных в сельской местности и малых городах, созданы и функционируют центры образования естественно-научной и технологической направленностей	Соглашение с ФОИВ по федеральному проекту «Современная школа» Приоритетный	Единица	2	1	0	0	0	0	Е1.01. Создание и обеспечение функционирования центров образования естественно-научной и технологической направленностей в общеобразовательных организациях, расположенных в сельской местности и малых городах Е1.02. Обеспечение условий для функционирования центров образования естественно-научной и технологической направленностей
1.12	Поддержка образования для детей с ограниченными возможностями здоровья. Обновление материально-технической базы в организациях, осуществляющих образовательную деятельность исключительно по адаптированным основным общеобразовательным программам (нарастающим итогом)	Соглашение с ФОИВ по федеральному проекту «Современная школа» Приоритетный	Единица	1	1	2	0	0	0	Е1.03. Обновление материально-технической базы в организациях, осуществляющих образовательную деятельность исключительно по адаптированным основным общеобразовательным программам
1.13	Доступность дошкольного образования для детей в возрасте до 3-х лет	Соглашение с ФОИВ по федеральному проекту «Содействие занятости» Приоритетный	%	100	100	100	100	100	100	Р2.01. Государственная поддержка частных дошкольных образовательных организаций, частных общеобразовательных организаций и индивидуальных предпринимателей, осуществляющих образовательную деятельность по основным общеобразовательным программам дошкольного образования, с целью возмещения расходов на присмотр и уход, содержание имущества и арендную плату за использование помещений
Подпрограмма 2 «Дополнительное образование, воспитание и психолого-социальное сопровождение детей»										
2.1	Отношение средней заработной платы педагогических работников организаций дополнительного образования детей к средней заработной плате учителей в Московской области	Указ Президента Российской Федерации Приоритетный	%	100	100	100	100	100	100	02.01. Расходы на обеспечение деятельности (оказание услуг) муниципальных учреждений - организаций дополнительного образования
2.2	Доля детей в возрасте от 5 до 18 лет, охваченных дополнительным образованием	Соглашение с ФОИВ по федеральному проекту «Успех каждого ребенка» Приоритетный	%	80	79	79	79	79	79	02.01. Расходы на обеспечение деятельности (оказание услуг) муниципальных учреждений - организаций дополнительного образования 02.03. Профессиональная физическая охрана муниципальных учреждений дополнительного образования 03.05. Предоставление детям отдельных категорий граждан права бесплатного посещения занятий по дополнительным образовательным программам, реализуемым на платной основе в муниципальных образовательных организациях 04.01. Внедрение обеспечения функционирования модели персонализированного финансирования дополнительного образования детей ЕВ.01. Оснащение муниципальных общеобразовательных организаций, в том числе структурных подразделений указанных организаций, государственными символами Российской Федерации

6. Значения результатов выполнения мероприятий муниципальной программы городского округа Мытищи «Образование»

№ п/п	№ подпрограммы XX	№ основного мероприятия YY	№ мероприятия ZZ	Наименование результата	Единица измерения	Порядок определения значений
1	2	3	4	5	6	7
1	01	01	07	Доля обучающихся, обеспеченных общедоступным и бесплатным дошкольным, начальным общим, основным общим, средним общим образованием, дополнительным образованием в муниципальных дошкольных и общеобразовательных организациях, в общей численности обучающихся в муниципальных дошкольных и общеобразовательных организациях	%	$D = \frac{\text{Ч факт}}{\text{Ч план}} \times 100\%$, где: Ч факт – численность обучающихся, обеспеченных общедоступным и бесплатным дошкольным, начальным общим, основным общим, средним общим образованием, дополнительным образованием в муниципальных дошкольных и общеобразовательных организациях, в отчетном периоде; Ч план – численность обучающихся, по программам дошкольного, начального общего, основного общего, среднего общего образования, дополнительного образования в муниципальных дошкольных и общеобразовательных организациях, в отчетном периоде.
2	01	01	08	Доля обучающихся, обеспеченных общедоступным и бесплатным дошкольным, начальным общим, основным общим, средним общим образованием, дополнительным образованием в частных дошкольных и общеобразовательных организациях, в общей численности обучающихся в частных дошкольных и общеобразовательных организациях	%	$D = \frac{\text{Ч факт}}{\text{Ч план}} \times 100\%$, где: Ч факт – численность обучающихся, обеспеченных общедоступным и бесплатным дошкольным, начальным общим, основным общим, средним общим образованием, дополнительным образованием в частных дошкольных и общеобразовательных организациях, в отчетном периоде; Ч план – численность обучающихся, по программам дошкольного, начального общего, основного общего, среднего общего образования, дополнительного образования в частных дошкольных и общеобразовательных организациях, в отчетном периоде.
3	01	01	10	Выплачена компенсация родительской платы за присмотр и уход за детьми, осваивающими образовательные программы дошкольного образования, в общем числе обратившихся	%	$D = \frac{\text{Ч факт}}{\text{Ч план}} \times 100\%$, где: Ч факт – численность детей, осваивающих образовательные программы дошкольного образования в организациях, осуществляющих образовательную деятельность в Московской области, на которых выплачена компенсация родительской платы, в отчетном периоде; Ч план – численность детей, осваивающих образовательные программы дошкольного образования в организациях, осуществляющих образовательную деятельность в Московской области, родители (законные представители) которых обратились за компенсацией родительской платы и внесли плату за присмотр и уход за ребенком (детьми в отчетном периоде)
4	01	02	01	Выплачена компенсация за проезд отдельным категориям обучающихся по очной форме обучения муниципальных общеобразовательных организаций в общем числе обратившихся	%	$D = \frac{\text{Ч факт}}{\text{Ч план}} \times 100\%$, где: Ч факт – численность отдельных категорий обучающихся по очной форме обучения муниципальных общеобразовательных организаций, которым выплачена компенсация за проезд, в отчетном периоде; Ч план – численность отдельных категорий обучающихся по очной форме обучения муниципальных общеобразовательных организаций, которые обратились за компенсацией за проезд, в отчетном периоде.
5	01	02	08	Доля обучающихся, получающих начальное общее образование в муниципальных образовательных организациях, получающих бесплатное горячее питание, к общему количеству обучающихся, получающих начальное общее образование в муниципальных образовательных организациях	%	Количество обеспеченных горячим питанием обучающихся 1-4 классов,
6	01	02	10	Доля детодней, в которые отдельные категории обучающихся муниципальных общеобразовательных организаций в Московской области получали бесплатное питание, от общего количества детодней, в которые отдельные категории обучающихся в муниципальных общеобразовательных организаций в Московской области посещали образовательную организацию	%	$D = \frac{\text{Ч факт}}{\text{Ч план}} \times 100\%$, где: Ч факт – количество детодней, в которые отдельные категории обучающихся муниципальных общеобразовательных организаций в Московской области получали бесплатное питание, в отчетном периоде; Ч план – количество детодней, в которые отдельные категории обучающихся в муниципальных общеобразовательных организаций в Московской области посещали образовательную организацию, в отчетном периоде
7	01	02	13	Обеспечено содержание созданных дополнительных мест для детей в возрасте от 1,5 до 7 лет в организациях, осуществляющих присмотр и уход за детьми	место	Отчеты муниципальных образований Московской области о достижении значений показателей результативности (результатов) использования субсидии, предоставляемые посредством системы ГАС «Управление» Московской области
8	01	02	14	Не взимается плата за присмотр и уход за детьми из семей граждан, участвующих в специальной военной операции, в общем числе обратившихся	%	$D = \frac{\text{Ч факт}}{\text{Ч план}} \times 100\%$, где: Ч факт – численность детей из семей граждан, участвующих в специальной военной операции, за присмотр и уход за которыми плата не взимается, в отчетном периоде; Ч план – численность детей из семей граждан, участвующих в специальной военной операции, которые обратились за дополнительной мерой социальной поддержки по освобождению от платы за присмотр и уход за ребенком, в отчетном периоде.
9	01	07	01	Проведен капитальный ремонт дошкольных образовательных организаций	шт.	Количество отремонтированных дошкольных образовательных организаций
10	01	08	08	Осуществлено устройство спортивных и детских площадок на территории муниципальных общеобразовательных организаций	шт	Количество территорий муниципальных общеобразовательных организаций, в которых осуществлено устройство спортивных и детских площадок

						организациях, в отчетном периоде; Ч план - численность обучающихся, по программам дошкольного, начального общего, основного общего, среднего общего образования, дополнительного образования в муниципальных дошкольных и общеобразовательных организациях, в отчетном периоде.
11	01	09	01	Созданы условия для получения детьми-инвалидами качественного образования в муниципальных образовательных организациях: дошкольных, общеобразовательных, дополнительного образования детей, в том числе в организациях, осуществляющих образовательную деятельность по адаптированным основным общеобразовательным программам	шт	Общее количество образовательных организаций, в которых созданы условия для получения детьми-инвалидами качественного образования
12	01	ЕВ	01	Количество советников по воспитанию в муниципальных общеобразовательных организациях в Московской области, получивших заработную плату	шт	Общее количество советников по воспитанию в муниципальных общеобразовательных организациях в Московской области, получивших заработную плату
13	01	Е1	01	В общеобразовательных организациях, расположенных в сельской местности и малых городах, созданы и функционируют центры образования естественно-научной и технологической направленностей	шт	Создание центров образования естественно-научной и технологической направленностей в общеобразовательных организациях, расположенных в сельской местности и малых городах
14	01	Е1	03	Обновлена материально-техническая база в организациях, осуществляющих образовательную деятельность исключительно по адаптированным основным общеобразовательным программам	шт	Общее количество организаций, в которых обновлена материально-техническая база
15	01	P2	01	Доля воспитанников в частных дошкольных образовательных организациях, частных общеобразовательных организаций и индивидуальных предпринимателей, осуществляющих образовательную деятельность по основным общеобразовательным программам дошкольного образования, обеспеченных содержанием, в общей численности воспитанников, зачисленных в частные дошкольные образовательные организации, частные общеобразовательные организации и к индивидуальным предпринимателям, осуществляющим образовательную деятельность по основным общеобразовательным программам дошкольного образования, посредством информационной системы управления дошкольными образовательными организациями Московской области	%	$D_{в} = K_{в} / K_{ов} \times 100\%$, где: Кв – воспитанников в частных дошкольных образовательных организациях, частных общеобразовательных организаций и индивидуальных предпринимателей, осуществляющих образовательную деятельность по основным общеобразовательным программам дошкольного образования, обеспеченных содержанием; Ков – общая численность воспитанников, зачисленных в частные дошкольные образовательные организации, частные общеобразовательные организации и к индивидуальным предпринимателям, осуществляющим образовательную деятельность по основным общеобразовательным программам дошкольного образования, посредством информационной системы управления дошкольными образовательными организациями Московской области
16	02	02	01	Обеспечено финансирование муниципальных организаций дополнительного образования	шт	Количество муниципальных организаций дополнительного образования, получивших финансирование на обеспечение деятельности в отчетном периоде
17	02	03	05	Количество детей отдельных категорий граждан, реализовавших право бесплатного посещения занятий по дополнительным образовательным программам, реализуемым на платной основе в муниципальных образовательных организациях, оплата по которым осуществлена за счет средств муниципального образования Московской области	человек	Отчеты муниципальных образований Московской области, предоставляемые по средством системы ГАС «Управление» о фактическом количестве детей отдельных категорий граждан, реализовавших право бесплатного посещения занятий по дополнительным образовательным программам, реализуемым на платной основе в муниципальных образовательных организациях, оплата по которым осуществлена за счет средств муниципальных образований Московской области
18	02	ЕВ	01	Оснащены муниципальные общеобразовательные организации, в том числе структурные подразделения указанных организаций, государственными символами Российской Федерации	шт	Соглашение с ФОИВ по федеральному проекту «Патриотическое воспитание граждан Российской Федерации»

7. Перечень мероприятий подпрограммы 1 «Общее образование»

№ п/п	Мероприятие подпрограммы	Сроки исполнения мероприятий	Источники финансирования	Всего (тыс. руб.)	Объем финансирования по годам (тыс. руб.)					Ответственный за выполнение мероприятия подпрограммы
					2023 год	2024 год	2025 год	2026 год	2027 год	
1	2	3	4	5	6	7	8	9	10	11
1.	Основное мероприятие 01. Финансовое обеспечение деятельности образовательных организаций	2023-2027 годы	Итого	33 431 940,97	7 005 708,77	6 607 458,05	6 607 458,05	6 605 658,05	6 605 658,05	Управление образования, Управление капитального строительства, МКУ «Управление ЖКХ городского округа Мытищи», образовательные учреждения
			Средства бюджета Московской области	26 086 164,69	5 216 060,69	5 217 526,00	5 217 526,00	5 217 526,00	5 217 526,00	
			Средства бюджета городского округа Мытищи	6 809 556,28	1 683 280,08	1 282 469,05	1 282 469,05	1 280 669,05	1 280 669,05	
			Средства федерального бюджета	536 220,00	106 368,00	107 463,00	107 463,00	107 463,00	107 463,00	

1.6.	Мероприятие 01.11. Расходы на обеспечение деятельности (оказание услуг) муниципальных учреждений – общеобразовательные организации, оказывающие услуги дошкольного, начального общего, основного общего, среднего общего образования	2023-2027 годы	Итого	2 758 449,77	579 219,29				544 807,62	544 807,62	544 807,62	544 807,62	
			Средства бюджета городского округа Мытищи	2 695 935,77	562 716,49				533 304,82	533 304,82	533 304,82	533 304,82	Управление образования Администрации городского округа Мытищи, образовательные учреждения
			Средства бюджета городского округа Мытищи	62 514,00	16 502,80				11 502,80	11 502,80	11 502,80	11 502,80	Администрация городского округа Мытищи, образовательные учреждения
	Количество общеобразовательных организаций, оказывающих услуги дошкольного, начального общего, основного общего, среднего общего образования шт.	2023-2027 годы	Всего	Итого 2023 год	В том числе по кварталам				2024 год	2025 год	2026 год	2027 год	
					I	II	III	IV					
			23	23	26	23	23	23	23	23	23	23	
1.7.	Мероприятие 01.12. Укрепление материально-технической базы и проведение текущего ремонта общеобразовательных организаций	2023-2027 годы	Итого	214 802,22	214 802,22				0,00	0,00	0,00	0,00	
			Средства бюджета городского округа Мытищи	174 785,08	174 785,08				0,00	0,00	0,00	0,00	МКУ «Управление ЖКХ городского округа Мытищи», образовательные учреждения
			Средства бюджета городского округа Мытищи	40 017,14	40 017,14				0,00	0,00	0,00	0,00	Управление капитального строительства Администрации городского округа Мытищи, образовательные учреждения
	Количество общеобразовательных организаций, в которых выполнен текущий ремонт, шт.	2023-2027 годы	Всего	Итого 2023 год	В том числе по кварталам				2024 год	2025 год	2026 год	2027 год	
					I	II	III	IV					
			2	2	0	0	0	2	0	0	0	0	
1.8.	Мероприятие 01.13. Профессиональная физическая охрана муниципальных учреждений в сфере общеобразовательных организаций	2023-2027 годы	Итого	499 822,63	63 668,91				109 038,43	109 038,43	109 038,43	109 038,43	
			Средства бюджета городского округа Мытищи	499 822,63	63 668,91				109 038,43	109 038,43	109 038,43	109 038,43	Управление образования Администрации городского округа Мытищи, образовательные учреждения
	Количество общеобразовательных организаций, в которых осуществляется профессиональная физическая охрана, шт.	2023-2027 годы	Всего	Итого 2023 год	В том числе по кварталам				2024 год	2025 год	2026 год	2027 год	
					I	II	III	IV					
			23	23	26	23	23	23	23	23	23	23	
1.9.	Мероприятие 01.17. Расходы на обеспечение деятельности (оказание услуг) муниципальных учреждений – дошкольные образовательные организации	2023-2027 годы	Итого	2 555 084,50	582 199,42				494 121,27	494 121,27	492 321,27	492 321,27	
			Средства бюджета городского округа Мытищи	2 343 684,50	527 559,42				454 031,27	454 031,27	454 031,27	454 031,27	Управление образования Администрации городского округа Мытищи, образовательные учреждения
			Средства бюджета городского округа Мытищи	211 400,00	54 640,00				40 090,00	40 090,00	38 290,00	38 290,00	Администрация городского округа Мытищи, образовательные учреждения
	Количество муниципальных учреждений – дошкольные образовательные организации, шт.	2023-2027 годы	Всего	Итого 2023 год	В том числе по кварталам				2024 год	2025 год	2026 год	2027 год	
					I	II	III	IV					
			25	25	25	0	0	0	0	0	0	0	
1.10	Мероприятие 01.18. Укрепление материально-технической базы и проведение текущего ремонта учреждений дошкольного образования	2023-2027 годы	Итого	81 751,79	81 751,79				0,00	0,00	0,00	0,00	
			Средства бюджета городского округа Мытищи	81 751,79	81 751,79				0,00	0,00	0,00	0,00	МКУ «Управление ЖКХ городского округа Мытищи», образовательные учреждения
	Количество учреждений дошкольного образования, в которых проведен текущий ремонт, шт.	2023-2027 годы	Всего	Итого 2023 год	В том числе по кварталам				2024 год	2025 год	2026 год	2027 год	
					I	II	III	IV					
			1	1	0	0	0	1	0	0	0	0	

	Мероприятие 02.10. Организация питания обучающихся, получающих основное и среднее образование, и отдельных категорий обучающихся, получающих начальное общее образование, в муниципальных общеобразовательных организациях	2023-2027 годы	Итого	621 692,00	127 292,00				123 600,00	123 600,00	123 600,00	123 600,00	Управление образования Администрации городского округа Мытищи, образовательные учреждения
			Средства бюджета Московской области	389 182,00	79 686,00				77 374,00	77 374,00	77 374,00	77 374,00	
2.3.	Доля детодней, в которые отдельные категории обучающихся муниципальных общеобразовательных организаций в Московской области получали бесплатное питание, от общего количества детодней, в которые отдельные категории обучающихся в муниципальных общеобразовательных организаций в Московской области посещали образовательную организацию, %	2023-2027 годы	Всего	Итого 2023 год	В том числе по кварталам				2024 год	2025 год	2026 год	2027 год	
					I	II	III	IV					
			100	100	100	100	100	100	100	100	100		
2.4.	Мероприятие 02.13. Создание и содержание дополнительных мест для детей в возрасте от 1,5 до 7 лет в организациях, осуществляющих присмотр и уход за детьми	2023-2027 годы	Итого	218 872,45	42 666,85				44 051,40	44 051,40	44 051,40	44 051,40	Управление образования администрации городского округа Мытищи, образовательные учреждения
			Средства бюджета Московской области	97 820,00	19 564,00				19 564,00	19 564,00	19 564,00	19 564,00	
	Обеспечено содержание созданных дополнительных мест для детей в возрасте от 1,5 до 7 лет в организациях, осуществляющих присмотр и уход за детьми, место	2023-2027 годы	Всего	Итого 2023 год	В том числе по кварталам				2024 год	2025 год	2026 год	2027 год	
Средства бюджета городского округа Мытищи					121 052,45	23 102,85							
			373	373	373	373	373	373	373	373	373		
2.5.	Мероприятие 02.14. Освобождение семей отдельных категорий граждан от платы, взимаемой за присмотр и уход за ребенком в муниципальных образовательных организациях, реализующих программы дошкольного образования	2023-2027 годы	Итого	1 121,00	1 121,00				0,00	0,00	0,00	0,00	Управление образования Администрации городского округа Мытищи, образовательные учреждения
		Средства бюджета Московской области	1 121,00	1 121,00				0,00	0,00	0,00	0,00		
	Не взимается плата за присмотр и уход за детьми из семей граждан, участвующих в специальной военной операции, в общем числе обратившихся, %	2023-2027 годы	Всего	Итого 2023 год	В том числе по кварталам				2024 год	2025 год	2026 год	2027 год	
					100	100	100	100					
3.	Основное мероприятие 07. Проведение капитального ремонта объектов дошкольного образования, закупка оборудования	2023-2027 годы	Итого	85 300,61	0,00				85 300,61	0,00	0,00	0,00	Управление капитального строительства Администрации городского округа Мытищи, образовательные учреждения
			Средства бюджета Московской области	85 300,61	0,00				85 300,61	0,00	0,00	0,00	
3.1.	Мероприятие 07.01. Проведение капитального ремонта в муниципальных дошкольных образовательных организациях и дошкольных отделениях муниципальных общеобразовательных организаций		Итого	85 300,61	0,00				85 300,61	0,00	0,00	0,00	Управление капитального строительства Администрации городского округа Мытищи, образовательные учреждения
Средства бюджета Московской области			85 300,61	0,00				85 300,61	0,00	0,00	0,00		

	Проведен капитальный ремонт дошкольных образовательных организациях, шт	2023-2027 годы		Всего	Итого 2023 год	В том числе по кварталам				2024 год	2025 год	2026 год	2027 год		
						I	II	III	IV						
				1	0	0	0	0	0	1	0	0	0		
4.	Основное мероприятие 08. Модернизация школьных систем образования в рамках государственной программы Российской Федерации «Развитие образования»	2023-2027 годы	Итого	9 000,00	9 000,00				0,00	0,00	0,00	0,00			
			Средства бюджета Московской области	0,00	0,00				0,00	0,00	0,00	0,00			
			Средства бюджета городского округа Мытищи	9 000,00	9 000,00				0,00	0,00	0,00	0,00			
			Средства федерального бюджета	0,00	0,00				0,00	0,00	0,00	0,00			
4.1.	Мероприятие 08.08. Устройство спортивных и детских площадок на территории муниципальных общеобразовательных организаций	2023-2027 годы	Итого	9 000,00	9 000,00				0,00	0,00	0,00	0,00	МКУ «Управление ЖКХ городского округа Мытищи», образовательные учреждения		
	Осуществлено устройство спортивных и детских площадок на территории муниципальных общеобразовательных организаций, шт.	2023-2027 годы	Всего	7	Итого 2023 год	7	В том числе по кварталам				2024 год	2025 год	2026 год	2027 год	
						0	0	0	7	0	0	0	0		
5.	Основное мероприятие 09: Обеспечение условий доступности для инвалидов объектов и предоставляемых услуг в сфере образования	2023-2027 годы	Итого	6 106,98	0,00				3 053,49	3 053,49	0,00	0,00			
			Средства бюджета Московской области	5 551,80	0,00				2 775,90	2 775,90	0,00	0,00			
			Средства бюджета городского округа Мытищи	555,18	0,00				277,59	277,59	0,00	0,00			
5.1.	Мероприятие 09.01. Создание в муниципальных образовательных организациях: дошкольных, общеобразовательных, дополнительного образования детей, в том числе в организациях, осуществляющих образовательную деятельность по адаптированным основным общеобразовательным программам, условий для получения детьми-инвалидами качественного образования	2023-2027 годы	Итого	6 106,98	0,00				3 053,49	3 053,49	0,00	0,00			
			Средства бюджета Московской области	5 551,80	0,00				2 775,90	2 775,90	0,00	0,00			
			Средства бюджета городского округа Мытищи	555,18	0,00				277,59	277,59	0,00	0,00	Управление образования Администрации городского округа Мытищи, образовательные учреждения		
	Созданы условия для получения детьми-инвалидами качественного образования в муниципальных образовательных организациях: дошкольных, общеобразовательных, дополнительного образования детей, в том числе в организациях, осуществляющих образовательную деятельность по адаптированным основным общеобразовательным программам, шт.	2023-2027 годы	Всего	23	Итого 2023 год	23	В том числе по кварталам				2024 год	2025 год	2026 год	2027 год	
						51	23	23	23	23	23	23	23		
6.	Основное мероприятие ЕВ: федеральный проект «Патриотическое воспитание граждан Российской Федерации» национального проекта «Образование»	2023-2027 годы	Итого	31 500,60	6 372,60				6 282,00	6 282,00	6 282,00	6 282,00			
			Средства бюджета Московской области	7 875,15	1 593,15				1 570,50	1 570,50	1 570,50	1 570,50			
			Средства федерального бюджета	23 625,45	4 779,45				4 711,50	4 711,50	4 711,50	4 711,50			

			Итого	31 500,60	6 372,60	6 282,00	6 282,00	6 282,00	6 282,00				
											Средства бюджета Московской области	7 875,15	1 593,15
6.1.	Мероприятие ЕВ.01. Обеспечение деятельности советников директора по воспитанию и взаимодействию с детскими общественными объединениями в муниципальных общеобразовательных организациях (Финансовое обеспечение государственных гарантий реализации прав на получение общедоступного и бесплатного дошкольного образования в муниципальных дошкольных образовательных организациях, общедоступного и бесплатного дошкольного, начального общего, основного общего, среднего общего образования в муниципальных общеобразовательных организациях, обеспечение дополнительного образования детей в муниципальных общеобразовательных организациях, включая расходы на оплату труда, приобретение учебников и учебных пособий, средств обучения, игр, игрушек (за исключением расходов на содержание зданий и оплату коммунальных услуг)	2023-2027 годы	Средства федерального бюджета	23 625,45	4 779,45	4 711,50	4 711,50	4 711,50	4 711,50	Управление образования Администрации городского округа Мытищи, образовательные учреждения			
	Количество советников по воспитанию в муниципальных общеобразовательных организациях в Московской области, получивших заработную плату, шт.	2023-2027 годы	Всего	Итого 2023 год	В том числе по кварталам				2024 год	2025 год	2026 год	2027 год	
			15	15	I	II	III	IV	15	15	15	15	
7.	Основное мероприятие Е1: Федеральный проект «Современная школа»	2023-2027 годы	Итого	11 287,14	2 250,01	9 037,13	0,00	0,00	0,00				
			Средства бюджета Московской области	2 752,97	548,79	2 204,18	0,00	0,00	0,00				
			Средства бюджета городского округа Мытищи	275,30	54,88	220,42	0,00	0,00	0,00				
			Средства федерального бюджета	8 258,87	1 646,34	6 612,53	0,00	0,00	0,00				
7.1.	Мероприятие Е1.01. Создание и обеспечение функционирования центров образования естественно-научной и технологической направленностей в общеобразовательных организациях, расположенных в сельской местности и малых городах	2023-2027 годы	Итого	2 250,01	2 250,01	0,00	0,00	0,00	0,00				
			Средства бюджета Московской области	548,79	548,79	0,00	0,00	0,00	0,00				
			Средства бюджета городского округа Мытищи	54,88	54,88	0,00	0,00	0,00	0,00				
			Средства федерального бюджета	1 646,34	1 646,34	0,00	0,00	0,00	0,00				

				Всего	Итого 2023 год	В том числе по кварталам				2024 год	2025 год	2026 год	2027 год	
						I	II	III	IV					
	В общеобразовательных организациях, расположенных в сельской местности и малых городах, созданы и функционируют центры образования естественно-научной и технологической направленностей, шт.	2023-2027 годы		1	1	0	0	0	1	0	0	0	0	
7.2.	Мероприятие Е1.02. Обеспечение условий для функционирования центров образования естественно-научной и технологической направленностей	2023-2027 годы	Итого	0,00		0,00				0,00	0,00	0,00	0,00	Управление образования администрации городского округа Мытищи, образовательные учреждения
			Средства бюджета городского округа Мытищи	0,00		0,00				0,00	0,00	0,00	0,00	
	В Московской области реализованы дополнительные мероприятия по созданию центров образования естественно-научной и технологической направленностей, шт.	2023-2027 годы		1	1	0	0	0	1	0	0	0	0	
7.3.	Мероприятие Е1.03. Обновление материально-технической базы в организациях, осуществляющих образовательную деятельность исключительно по адаптированным основным общеобразовательным программам	2023-2027 годы	Итого	9 037,13		0,00				9 037,13	0,00	0,00	0,00	Управление образования администрации городского округа Мытищи, образовательные учреждения
			Средства бюджета Московской области	2 204,18		0,00				2 204,18	0,00	0,00	0,00	
			Средства бюджета городского округа Мытищи	220,42		0,00				220,42	0,00	0,00	0,00	
			Средства федерального бюджета	6 612,53		0,00				6 612,53	0,00	0,00	0,00	
	Обновлена материально-техническая база в организациях, осуществляющих образовательную деятельность исключительно по адаптированным основным общеобразовательным программам, шт.	2023-2027 годы		1	0	0	0	0	0	1	0	0	0	
8.	Основное мероприятие Р2: Федеральный проект «Содействие занятости»	2023-2027 годы	Итого	116 805,00		23 361,00				23 361,00	23 361,00	23 361,00	23 361,00	Управление образования Администрации городского округа Мытищи, образовательные учреждения
			Средства бюджета Московской области	73 120,00		14 624,00				14 624,00	14 624,00	14 624,00	14 624,00	
			Средства бюджета городского округа Мытищи	43 685,00		8 737,00				8 737,00	8 737,00	8 737,00	8 737,00	
8.1.	Мероприятие Р2.01. Государственная поддержка частных дошкольных образовательных организаций, частных общеобразовательных организаций и индивидуальных предпринимателей, осуществляющих образовательную деятельность по основным общеобразовательным программам дошкольного образования, с целью возмещения расходов на присмотр и уход, содержание имущества и арендную плату за использование помещений	2023-2027 годы	Итого	116 805,00		23 361,00				23 361,00	23 361,00	23 361,00	23 361,00	Управление образования Администрации городского округа Мытищи, образовательные учреждения
			Средства бюджета Московской области	73 120,00		14 624,00				14 624,00	14 624,00	14 624,00	14 624,00	
			Средства бюджета городского округа Мытищи	43 685,00		8 737,00				8 737,00	8 737,00	8 737,00	8 737,00	

							0,00	Всего	85 300,61	0,00	85 300,61	0,00	0,00	0,00	0,00	
							0,00	Средства бюджета Московской области	85 300,61	0,00	85 300,61	0,00	0,00	0,00	0,00	
				Итого по мероприятию			0,00	Средства бюджета городского округа Мытищи	0,00	0,00	0,00	0,00	0,00	0,00	0,00	
							0,00	Средства федерального бюджета	0,00	0,00	0,00	0,00	0,00	0,00	0,00	

Перечень мероприятий подпрограммы 2
«Дополнительное образование, воспитание и психолого-социальное сопровождение детей»

№ п/п	Мероприятие подпрограммы	Сроки исполнения мероприятий	Источники финансирования	Всего (тыс. руб.)	Объем финансирования по годам (тыс. руб.)					Ответственный за выполнение мероприятия подпрограммы			
					2023 год	2024 год	2025 год	2026 год	2027 год				
1	2	3	4	5	6	7	8	9	10	11			
1.	Основное мероприятие 02. Финансовое обеспечение деятельности организаций дополнительного образования	2023-2027 годы	Итого	628 879,94	126 907,94	125 493,00	125 493,00	125 493,00	125 493,00				
			Средства бюджета городского округа Мытищи	628 879,94	126 907,94	125 493,00	125 493,00	125 493,00	125 493,00	Управление образования Администрации городского округа Мытищи, образовательные учреждения			
1.1.	Мероприятие 02.01. Расходы на обеспечение деятельности (оказание услуг) муниципальных учреждений - организации дополнительного образования	2023-2027 годы	Итого	600 896,25	122 848,17	119 512,02	119 512,02	119 512,02	119 512,02				
			Средства бюджета городского округа Мытищи	589 552,60	120 579,44	117 243,29	117 243,29	117 243,29	117 243,29	Управление образования Администрации городского округа Мытищи, образовательные учреждения			
			Средства бюджета городского округа Мытищи	11 343,65	2 268,73	2 268,73	2 268,73	2 268,73	2 268,73	Администрация городского округа Мытищи, образовательные учреждения			
	Обеспечено финансирование муниципальных организаций дополнительного образования, шт.	2023-2027 годы	Всего	Итого 2023 год	В том числе по кварталам				2024 год	2025 год	2026 год	2027 год	
					I	II	III	IV					
			3	3	3	1	1	1	1	1	1	1	
1.2.	Мероприятие 02.03. Профессиональная физическая охрана муниципальных учреждений дополнительного образования	2023-2027 годы	Итого	27 983,69	4 059,77	5 980,98	5 980,98	5 980,98	5 980,98				
			Средства бюджета городского округа Мытищи	27 983,69	4 059,77	5 980,98	5 980,98	5 980,98	5 980,98	Управление образования Администрации городского округа Мытищи, образовательные учреждения			
	Кол-во учреждений дополнительного образования, в которых осуществляется профессиональная физическая охрана, шт.	2023-2027 годы	Всего	Итого 2023 год	В том числе по кварталам				2024 год	2025 год	2026 год	2027 год	
					I	II	III	IV					
			3	3	3	1	1	1	1	1	1	1	
2.	Основное мероприятие 03. Реализация мер, направленных на повышение эффективности воспитательной деятельности в системе образования, физической культуры и спорта, культуры и уровня психолого-педагогической поддержки социализации детей	2023-2027 годы	Итого	217,00	217,00	0,00	0,00	0,00	0,00				
			Средства бюджета Московской области	217,00	217,00	0,00	0,00	0,00	0,00	Управление образования Администрации городского округа Мытищи, образовательные учреждения			

2.1.	Мероприятие 03.05. Предоставление детям отдельных категорий граждан права бесплатного посещения занятий по дополнительным образовательным программам, реализуемых на платной основе в муниципальных образовательных организациях	2023-2027 годы	Итого	217,00	217,00				0,00	0,00	0,00	0,00	Управление образования Администрации городского округа Мытищи, образовательные учреждения
			Средства бюджета Московской области	217,00	217,00				0,00	0,00	0,00	0,00	
	Количество детей отдельных категорий граждан, реализовавших право бесплатного посещения занятий по дополнительным образовательным программам, реализуемым на платной основе в муниципальных образовательных организациях, оплата по которым осуществлена за счет средств муниципального образования Московской области, человек	2023-2027 годы	Всего	Итого 2023 год	В том числе по кварталам				2024 год	2025 год	2026 год	2027 год	Управление образования Администрации городского округа Мытищи, образовательные учреждения
					I	II	III	IV					
			38	38	38	38	38	38	0	0	0	0	
3.	Основное мероприятие 04. Обеспечение функционирования модели персонализированного финансирования дополнительного образования детей	2023-2027 годы	Итого	291 337,32	59 811,52				57 881,45	57 881,45	57 881,45	57 881,45	Управление образования Администрации городского округа Мытищи, образовательные учреждения
			Средства бюджета городского округа Мытищи	291 337,32	59 811,52				57 881,45	57 881,45	57 881,45	57 881,45	
3.1.	Мероприятие 04.01. Внедрение обеспечения функционирования модели персонализированного финансирования дополнительного образования детей	2023-2027 годы	Итого	291 337,32	59 811,52				57 881,45	57 881,45	57 881,45	57 881,45	Управление образования Администрации городского округа Мытищи, образовательные учреждения
			Средства бюджета городского округа Мытищи	291 337,32	59 811,52				57 881,45	57 881,45	57 881,45	57 881,45	
	Количество учреждений, шт.	2023-2027 годы	Всего	Итого 2023 год	В том числе по кварталам				2024 год	2025 год	2026 год	2027 год	
			3	3	3	1	1	1	1	1	1	1	
4.	Основное мероприятие ЕВ: федеральный проект «Патриотическое воспитание граждан Российской Федерации»	2023-2027 годы	Итого	1 803,55	1 803,55				0,00	0,00	0,00	0,00	Управление образования Администрации городского округа Мытищи, образовательные учреждения
			Средства бюджета Московской области	445,32	445,32				0,00	0,00	0,00	0,00	
			Средства бюджета городского округа Мытищи	22,27	22,27				0,00	0,00	0,00	0,00	
			Средства федерального бюджета	1 335,96	1 335,96				0,00	0,00	0,00	0,00	
4.1.	Мероприятие ЕВ.01. Оснащение муниципальных общеобразовательных организаций, в том числе структурных подразделений указанных организаций, государственными символами Российской Федерации	2023-2027 годы	Итого	1 803,55	1 803,55				0,00	0,00	0,00	0,00	Управление образования Администрации городского округа Мытищи, образовательные учреждения
			Средства бюджета Московской области	445,32	445,32				0,00	0,00	0,00	0,00	
			Средства бюджета городского округа Мытищи	22,27	22,27				0,00	0,00	0,00	0,00	
			Средства федерального бюджета	1 335,96	1 335,96				0,00	0,00	0,00	0,00	
	Оснащены муниципальные общеобразовательные организации, в том числе структурные подразделения указанных организаций, государственными символами Российской Федерации, шт.	2023-2027 годы	Всего	Итого 2023 год	В том числе по кварталам				2024 год	2025 год	2026 год	2027 год	
			19	19	0	0	0	19	0	0	0	0	

	ИТОГО	2023-2027 годы	Итого	922 237,81	188 740,01	183 374,45	183 374,45	183 374,45	183 374,45	Управление образования Администрации городского округа Мытищи, образовательные учреждения
			Средства бюджета Московской области	662,32	662,32	0,00	0,00	0,00	0,00	
			Средства бюджета городского округа Мытищи	920 239,53	186 741,73	183 374,45	183 374,45	183 374,45	183 374,45	
			Средства федерального бюджета	1 335,96	1 335,96	0,00	0,00	0,00	0,00	

Перечень мероприятий подпрограммы 4 «Обеспечивающая подпрограмма»

№ п/п	Мероприятие подпрограммы	Сроки исполнения мероприятий	Источники финансирования	Всего (тыс. руб.)	Объем финансирования по годам (тыс. руб.)					Ответственный за выполнение мероприятия подпрограммы
					2023 год	2024 год	2025 год	2026 год	2027 год	
1	2	3	4	5	6	7	8	9	10	11
1.	Основное мероприятие 01. Создание условий для реализации полномочий органов местного самоуправления	2023-2027 годы	Итого	111 098,50	27 819,70	20 819,70	20 819,70	20 819,70	20 819,70	Управление образования Администрации городского округа Мытищи, образовательные учреждения
			Средства бюджета городского округа Мытищи	111 098,50	27 819,70	20 819,70	20 819,70	20 819,70	20 819,70	
1.2	Мероприятие 01.02. Обеспечение деятельности прочих учреждений образования (межшкольные учебные комбинаты, хозяйственные эксплуатационные конторы, методические кабинеты и др.)	2023-2027 годы	Итого	101 508,50	25 901,70	18 901,70	18 901,70	18 901,70	18 901,70	Управление образования Администрации городского округа Мытищи, прочие образовательные учреждения
			Средства бюджета городского округа Мытищи	101 508,50	25 901,70	18 901,70	18 901,70	18 901,70	18 901,70	
1.3.	Мероприятие 01.03. Мероприятия в сфере образования	2023-2027 годы	Итого	9 590,00	1 918,00	1 918,00	1 918,00	1 918,00	1 918,00	Управление образования Администрации городского округа Мытищи, прочие образовательные учреждения
			Средства бюджета городского округа Мытищи	9 590,00	1 918,00	1 918,00	1 918,00	1 918,00	1 918,00	
	Итого	2023-2027 годы	Итого	111 098,50	27 819,70	20 819,70	20 819,70	20 819,70	20 819,70	
			Средства бюджета городского округа Мытищи	111 098,50	27 819,70	20 819,70	20 819,70	20 819,70	20 819,70	

**АДМИНИСТРАЦИЯ ГОРОДСКОГО ОКРУГА МЫТИЩИ
МОСКОВСКОЙ ОБЛАСТИ
ПОСТАНОВЛЕНИЕ
10.07.2023 № 3473
г. Мытищи**

О внесении изменений в муниципальную программу «Формирование современной комфортной городской среды», утвержденную постановлением Администрации городского округа Мытищи от 14.11.2022 № 5269

В связи с уточнением финансирования мероприятий и планируемых результатов реализации муниципальной программы «Формирование современной комфортной городской среды», в соответствии со статьей 179 Бюджетного кодекса Российской Федерации, статьями 16, 17 Федерального закона от 06.10.2003 № 131-ФЗ «Об общих принципах организации местного самоуправления в Российской Федерации», Порядком разработки и реализации муниципальных программ городского округа Мытищи, утвержденным постановлением Администрации городского округа Мытищи от 14.12.2022 № 5838, руководствуясь Уставом городского округа Мытищи Московской области,

ПОСТАНОВЛЯЮ:

1. Внести изменения в муниципальную программу «Формирование современной комфортной городской среды», утвержденную постановлением Администрации городского округа Мытищи от 14.11.2022 № 5269 (с изменениями от 07.03.2023 № 979, от 30.03.2023 № 1519, от 26.05.2023 № 2633), изложив ее в новой редакции согласно приложению к настоящему постановлению.

2. Настоящее постановление подлежит официальному опубликованию в газете городского округа Мытищи «Официальные Мытищи» и размещению на официальном сайте органов местного самоуправления городского округа Мытищи.

3. Контроль за выполнением настоящего постановления возложить на заместителя Главы Администрации городского округа Мытищи К.А. Дунаева.

**Глава городского округа Мытищи
Ю.О. КУПЕЦКАЯ**

**Приложение
к постановлению Администрации городского округа Мытищи от 10.07.2023 № 3473
«УТВЕРЖДЕНА
постановлением администрации городского округа Мытищи от 14.11.2022 № 5269**

Муниципальная программа «Формирование современной комфортной городской среды»

1. Паспорт муниципальной программы
«Формирование современной комфортной городской среды»

Координатор муниципальной программы	Заместитель Главы Администрации городского округа Мытищи
Муниципальный заказчик муниципальной программы	Администрация городского округа Мытищи / МКУ «Управление благоустройства городского округа Мытищи»
Цели муниципальной подпрограммы	Повышение качества и комфорта городской среды на территории городского округа Мытищи
Перечень подпрограмм	
Подпрограмма 1 «Комфортная городская среда»	МКУ «Управление благоустройства г.о. Мытищи»

Подпрограмма 2 «Создание условий для обеспечения комфортного проживания жителей в многоквартирных домах Московской области»	МКУ «Управление благоустройства г.о. Мытищи», МКУ "УЖКХ"					
Подпрограмма 3 «Обеспечивающая подпрограмма»	МКУ «Управление благоустройства г.о. Мытищи»					
Краткая характеристика подпрограмм	1. Подпрограмма 1 направлена на совершенствование комплексного и внешнего благоустройства городского округа Мытищи для безопасного, удобного, комфортного проживания населения, повышение качества и комфорта городской среды на территории городского округа Мытищи.					
	2. Подпрограмма 2 направлена на достижение необходимого уровня благоустроенности и надлежащего санитарного состояния территории городского округа Мытищи, улучшения экологической обстановки в городе, а также на повышение качества жизни населения путем приведения жилищного фонда городского округа Мытищи в соответствие стандартам, обеспечивающим безопасные и комфортные условия проживания граждан.					
	3. Подпрограмма 3 направлена на повышение качества и оперативности управления в сфере благоустройства.					
Источники финансирования муниципальной программы,	Расходы (тыс. рублей)					
в том числе по годам:	Всего	2023	2024	2025	2026	2027
Средства бюджета Московской области	501 504,32	101 875,72	138 589,28	261 039,32	0,00	0,00
Средства дорожного фонда Московской области	25 157,15	25 157,15	0,00	0,00	0,00	0,00
Средства федерального бюджета	35 728,99	0,00	35 728,99	0,00	0,00	0,00
Средства бюджета городского округа Мытищи	7 702 669,79	2 136 987,97	1 312 188,56	1 560 354,72	1 346 569,27	1 346 569,27
Внебюджетные средства	224 496,00	224 496,00	0,00	0,00	0,00	0,00
Всего, в том числе по годам:	8 489 556,25	2 488 516,84	1 486 506,83	1 821 394,04	1 346 569,27	1 346 569,27

2. Общая характеристика сферы реализации муниципальной программы, в том числе формулировка основных проблем в сфере формирования современной комфортной городской среды, инерционный прогноз ее развития, описание цели муниципальной программы «Формирование современной комфортной городской среды» (далее – Программа)

Целью муниципальной программы «Формирование современной комфортной городской среды» (далее - Программа) является повышение качества и комфорта городской среды на территории городского округа Мытищи.

Одним из приоритетов государственной политики в сфере благоустройства является формирование комфортной городской среды, которое предполагает совершенствование городской среды путем создания современной и эстетичной территории жизнедеятельности с развитой инфраструктурой, формирование здоровой среды обитания, обеспечение доступности городской среды для маломобильных групп населения.

Современная городская среда должна соответствовать санитарным и гигиеническим нормам, а также иметь завершенный, привлекательный и эстетический внешний вид.

Законом Московской области от 30.12.2014 № 191/2014-ОЗ «О регулировании дополнительных вопросов в сфере благоустройства в Московской области» определены следующие основные задачи в сфере благоустройства:

- обеспечение формирования единого облика Московской области;
- обеспечение создания, содержания и развития объектов благоустройства Московской области;
- обеспечение доступности территорий общего пользования;
- обеспечение сохранности объектов благоустройства;
- обеспечение комфортного и безопасного проживания граждан.

Формирование современной комфортной городской среды – это комплекс мероприятий, направленных на создание условий для обеспечения комфортных, безопасных и доступных условий проживания населения муниципального образования городского округа Мытищи.

Работу по формированию современного облика территории муниципальных образований Московской области можно условно разделить на следующие направления:

- современные общественные территории;
- комфортные и удобные для различных групп жителей дворовые территории.

Общественные и дворовые территории - неотъемлемая составляющая городской структуры. Это территория, среда, в которой человек проводит значительную часть жизни. В процессе становления и преобразования городов, научного и технического развития появляются новые потребности, вследствие чего территории должны претерпевать изменения, чтобы соответствовать возникающим запросам. Современное пространство, как общественное, так и дворовое можно охарактеризовать как отображение изменяющейся социальной активности современного человека.

С 2005 года в Мытищах стали практиковать комплексное благоустройство микрорайонов. Практика показывает высокую эффективность такого подхода. Основными направлениями данной области благоустройства являются:

- ремонт существующих покрытий внутриквартальных проезжих и пешеходных дорог с использованием современных технологий и прогрессивных типов покрытий, организация стоянок и парковочных «карманов» для временного хранения автотранспортных средств с решением пешеходной доступности от жилых домов;
- улучшение санитарно-экологических условий проживания населения путем высадки в микрорайонах зеленых насаждений различного функционального назначения;
- реконструкция и ремонт искусственного освещения дворовых территорий с целью создания благоприятных и безопасных условий для жителей в вечернее и ночное время;
- создание новых и обустройство малыми архитектурными формами существующих хозяйственных, детских и спортивных площадок.

На протяжении ряда лет, с момента начала реализации целевых программ, направленных на развитие территории нынешнего городского округа Мытищи, во всех населенных пунктах муниципального образования произошло качественное улучшение состояния территории: планомерно проводилось озеленение, совершенствовались освещение, модернизировались и реконструировались контейнерные площадки для сбора мусора, осуществлялось комплексное благоустройство микрорайонов города, а также обустраивались дворовые детские площадки.

Однако существующие элементы благоустройства не в полной мере обеспечивают комфортные условия для жизни и деятельности населения, а соответственно нуждаются в своевременном ремонте, замене, обустройстве и последующем надлежащем их содержании.

Инерционный прогноз развития сферы реализации муниципальной программы с учетом реализации муниципальной программы, включая возможные варианты решения проблемы, оценку преимуществ и рисков, возникающих при выборе различных вариантов решения проблемы.

Применение программно-целевого метода реализации программных мероприятий позволит обеспечить:

- улучшение внешнего облика муниципального образования, в том числе экологической обстановки и санитарно-гигиенических условий жизни в городском округе Мытищи;
- создание благоприятных условий для отдыха жителей;
- обеспечение нормативного состояния дворовых территорий;
- приведение подъездов, как элемента комфортной среды к нормативному состоянию;
- увеличение количества заинтересованных лиц в выполнении работ по благоустройству территории городского округа Мытищи;
- создать условия для комфортного и безопасного проживания граждан на территории городского округа Мытищи, путем предоставления субсидий на проведение срочного ремонта многоквартирных домов, ремонта многоквартирных домов, имеющих ветхое состояние.

К рискам реализации Программы следует отнести следующие:

1. Риск финансового обеспечения, который связан с дефицитом бюджетных средств.
 2. Риски, связанные с изменениями внешней среды, а именно: риск возникновения обстоятельств непреодолимой силы, в том числе природных и техногенных катастроф и катаклизмов.
 3. Риск изменения законодательства РФ.
- В целях реализации Программы и минимизации вышеуказанных рисков предусматривается оперативное реагирование и принятие следующих мер:
- оперативный мониторинг хода реализации Программы;
 - оптимизация расходов бюджета городского округа Мытищи;
 - оперативное реагирование на изменения законодательства Российской Федерации;
 - определение приоритетов для первоочередного финансирования основных мероприятий Программы;
 - своевременная корректировка основных мероприятий Программы и сроков их выполнения с сохранением ожидаемых результатов их реализации.

Обобщенная характеристика основных мероприятий с обоснованием необходимости их осуществления.

Муниципальная программа «Формирование современной комфортной городской среды» на 2023-2027 годы состоит из трех подпрограмм, направленных на обеспечение комфортных условий проживания и повышение качества и условий жизни населения на территории городского округа Мытищи.

Для обеспечения комфортного проживания жителей на территории городского округа Мытищи запланированы работы по комплексному благоустройству территорий и реализуется в соответствии с Законом Московской области N 191/2014-ОЗ «О регулировании дополнительных вопросов в сфере благоустройства в Московской области».

В соответствии с распоряжением Министерства жилищно-коммунального хозяйства Московской области от 04.09.2017 N 162-РВ «Об утверждении Правил инвентаризации дворовых, общественных территорий и объектов недвижимого имущества и земельных участков, находящихся в собственности (пользовании) юридических лиц и индивидуальных предпринимателей, муниципальных образований Московской области», с целью оценки состояния благоустройства дворовых и общественных территорий, в том числе определения перечня общественных территорий, оценки их состояния, выявления территорий, требующих приведения в нормативное состояние, ежегодно проводится инвентаризация общественных территорий муниципальных образований Московской области. По итогам инвентаризации общественных территорий в соответствии с Порядками рассмотрения предложений заинтересованных лиц (собственники помещений в многоквартирных домах, собственники иных зданий и сооружений, расположенных в границах определенных дворовых территорий, председатели советов многоквартирных домов Московской области или их представители), утвержденными Администрацией, формируются адресные перечни общественных территорий, подлежащих благоустройству.

Адресный перечень дворовых территорий, подлежащих комплексному благоустройству, формируется по результатам проведения ежегодного голосования по отбору объектов благоустройства в электронной форме в информационно-телекоммуникационной сети «Интернет» на портале «Добродел». Территории, занявшие

первые места в голосовании жителей, обязательны для занесения в план благоустройства.

Адресный перечень дворовых территорий, нуждающихся в благоустройстве (с учетом их физического состояния) и подлежащих благоустройству в 2023-2027 годах исходя из минимального перечня работ по благоустройству (очередность благоустройства определяется в порядке поступления предложений заинтересованных лиц об их участии в выполнении указанных работ). Физическое состояние дворовой территории и необходимость ее благоустройства определяются по результатам инвентаризации дворовой территории.

В рамках реализации Муниципальной программы Администрация в праве исключать из адресного перечня дворовых и общественных территорий, подлежащих благоустройству территории, расположенные вблизи многоквартирных домов, физический износ основных конструктивных элементов (крыша, стены, фундамент) которых превышает 70 процентов, а также территории, которые планируются к изъятию для муниципальных или государственных нужд в соответствии с генеральным планом городского округа Мытищи при условии одобрения решения об исключении указанных территорий из адресного перечня дворовых территорий и общественных территорий межведомственной комиссией в порядке, установленном такой комиссией.

Дворовая территория может быть исключена из перечня дворовых территорий, подлежащих благоустройству в рамках реализации муниципальной программы по решению собственников помещений многоквартирных домов которые приняли решение об отказе от благоустройства дворовой территории в рамках реализации соответствующей программы или не приняли решения о благоустройстве дворовой территории в сроки, установленные соответствующей программой. При этом исключение дворовой территории из перечня дворовых территорий, подлежащих благоустройству в рамках реализации муниципальной программы, возможно только при условии одобрения соответствующего решения межведомственной комиссией в порядке, установленном такой комиссией.

Реализация мероприятий по благоустройству дворовых и общественных территорий в городском округе Мытищи, реализуемых в рамках программы, может выполняться с привлечением добровольцев (волонтеров) и студенческих строительных отрядов.

В случае проведения работ по благоустройству дворовых территорий для которых предусмотрено финансирование из бюджета Московской области Администрация вправе организовывать работы по образованию земельных участков, на которых расположены такие многоквартирные дома.

Адресный перечень общественных территорий, нуждающихся в благоустройстве и подлежащих благоустройству в 2023-2027 годах формируется в соответствии с Порядком предоставления, рассмотрения и оценки предложений граждан и организаций о включении общественных территорий, подлежащих благоустройству в период реализации Программы.

Физическое состояние общественной территории и необходимость ее благоустройства определяются по результатам инвентаризации общественной территории, проведенной в порядке, установленном нормативно правовым актом.

Адресный перечень общественных территорий, подлежащих комплексному благоустройству, формируется на основании:

- востребованности территории – наличие уже существующих пешеходных потоков и сервисов для жителей, существование постоянно действующих факторов, способствующих притоку посетителей на данную территорию;
- значимости территории – ключевая роль выбираемых территорий с точки зрения достижения целей, поставленных стратегией развития;
- идентичности территории;
- экономической эффективности территории.

Проведение мероприятий по благоустройству общественных и дворовых территорий осуществляется с учетом необходимости обеспечения физической, пространственной и информационной доступности зданий, сооружений для маломобильных групп населения.

Для обеспечения возможности инвалидов и других маломобильных групп населения вести независимый образ жизни и участвовать в жизни города при благоустройстве вышеуказанных пространств предусматривается:

- устройство пандусов, дорожного покрытия, наружного освещения территории, установка малых архитектурных форм и скамей;
- оборудование пешеходных маршрутов площадками для кратковременного отдыха, визуальными и тактильными средствами ориентации, размещение информации, оборудование средствами вертикальной коммуникации (подъемниками, эскалаторами);
- оборудование доступных для инвалидов мест отдыха в скверах, садах, парках местного значения и лесопарках;
- увеличение количества парковочных мест для инвалидов с учетом реальной их необходимости.

Мероприятия по благоустройству индивидуальных жилых домов и земельных участков, предоставленных для их размещения, осуществляются за счет средств собственников по результатам инвентаризации уровня благоустройства указанных участков путем заключения соглашений с собственниками (пользователями) указанных домов (собственниками (землепользователями) земельных участков) об их благоустройстве в соответствии с требованиями утвержденных правил благоустройства территории.

Перечень приоритетных проектов, реализуемых в рамках муниципальной программы, с описанием целей и механизмов реализации.

С 2017 года Московская область является участником федерального проекта «Формирование комфортной городской среды» (далее - федеральный Проект), нацеленного на создание условий для системного повышения качества и комфорта городской среды путем реализации комплекса первоочередных мер по благоустройству.

Реализация приоритетного Проекта предусматривает предоставление субсидии из бюджета Московской области, в целях финансирования расходных обязательств городского округа Мытищи, связанных с реализацией государственной

программы Московской области и муниципальной программы, направленной на выполнение мероприятий по благоустройству общественных территорий муниципальных образований, в том числе территорий соответствующего функционального назначения (площадей, набережных, улиц, пешеходных зон, скверов, парков, иных территорий) и дворовых территорий.

Оплата выполненных и принятых работ по благоустройству дворовых и общественных территорий осуществляется при условии установления минимального трехлетнего гарантийного срока на результаты выполненных работ по благоустройству дворовых и общественных территорий, софинансируемых за счет средств предоставленной субсидии, а также предельной даты заключения муниципальных контрактов по результатам закупки товаров, работ и услуг для обеспечения муниципальных нужд в целях реализации мероприятий программы не позднее 1 апреля года предоставления субсидии, за исключением случаев обжалования действий (бездействия) заказчика и (или) комиссии по осуществлению закупок, и (или) оператора электронной площадки при осуществлении закупки товаров, работ, услуг в порядке, установленном законодательством Российской Федерации, при которых срок заключения таких муниципальных контрактов продлевается на срок указанного обжалования. А также случаев проведения повторного конкурса или новой закупки, если конкурсы признаны не состоявшимися по основаниям, предусмотренным законодательством Российской Федерации, при которых срок заключения таких соглашений продлевается на срок проведения конкурсных процедур.

Итогом реализации приоритетного Проекта станет:

- улучшение внешнего облика населенных пунктов городского округа Мытищи;
- повышение общественной значимости благоустройства городской среды, повышение качества жизни, улучшение имиджевых характеристик населенных пунктов;
- создание безопасных и благоприятных условий проживания граждан на территории городского округа Мытищи;
- увеличение доли благоустроенных дворовых и общественных территорий на территории городского округа Мытищи.

Помимо кардинального повышения качества и комфорта городской среды приоритетами муниципальной политики в сфере реализации мероприятий, мероприятий муниципальной программы «Формирование современной комфортной городской среды» являются:

- синхронизация выполнения работ в рамках программы с реализуемыми в городском округе Мытищи федеральными, региональными и муниципальными программами (планами) строительства (реконструкции, ремонта) объектов недвижимого имущества, программами по ремонту и модернизации инженерных сетей и иных объектов;
- синхронизация реализации мероприятий программы с реализуемыми в городском округе Мытищи мероприятиями в сфере обеспечения доступности городской среды для маломобильных групп населения, цифровизации городского хозяйства, а также мероприятиями в рамках национальных проектов «Демография», «Образование», «Экология», «Безопасные и качественные автомобильные дороги», «Культура», «Малое и среднее предпринимательство и поддержка индивидуальной предпринимательской инициативы» в соответствии с перечнем таких мероприятий и методическими рекомендациями по синхронизации мероприятий в рамках государственных и муниципальных программ, утверждаемыми Министерством строительства и жилищно-коммунального хозяйства Российской Федерации;
- проведение мероприятий по благоустройству дворовых территорий, общественных территорий с учетом необходимости физической, пространственной и информационной доступности зданий, сооружений, дворовых и общественных территорий для инвалидов и других маломобильных групп населения.

Концептуальные направления реформирования, модернизации, преобразования отдельных сфер социально-экономического развития Московской области.

Концептуальные направления реформирования, модернизации, преобразования сферы социально-экономического развития Московской области, реализуемые в рамках программы «Формирование современной комфортной городской среды», основаны на создании условий для системного повышения качества и комфорта городской среды, путем реализации ежегодно комплекса первоочередных мероприятий по благоустройству.

Порядок взаимодействия ответственного за выполнение мероприятия с муниципальным заказчиком муниципальной программы (подпрограммы).

Ответственность за реализацию муниципальной программы несет муниципальный заказчик (ответственный исполнитель) подпрограмм (1,2,3). Контроль за ходом реализации муниципальной программы осуществляется главой городского округа Мытищи.

Управление реализацией подпрограмм (1,2,3) и обеспечение достижения планируемых значений показателей эффективности реализации программных мероприятий осуществляется координатором муниципальной программы – заместителем главы администрации городского округа Мытищи.

Взаимодействие между исполнителями отдельных мероприятий подпрограмм (1,2,3) и координацию их действий по реализации запланированных работ, достижению планируемых значений показателей эффективности, анализу и рациональному использованию средств бюджета и иных привлекаемых источников осуществляет ответственный исполнитель муниципальной программы – управление жилищно-коммунального хозяйства и благоустройства администрации городского округа Мытищи.

Состав, форма, и сроки представления отчетности о ходе реализации мероприятий муниципальной программы и входящих в ее состав подпрограмм устанавливаются в соответствии с Постановлением Правительства Российской Федерации от 30.12.2017 № 1710 «Об утверждении государственной программы Российской Федерации «Обеспечение доступным и комфортным жильем и коммунальными услугами граждан Российской Федерации», а так же Порядком разработки и реализации муниципальных программ городского округа Мытищи, утвержденным постановлением администрации городского округа Мытищи от 19.02.2018 № 525.

3. Целевые показатели муниципальной программы городского округа Мытищи «Формирование современной комфортной городской среды»

№ п/п	Наименование целевых показателей	Тип показателя	Единица измерения	Базовое значение на начало реализации программы	Планируемое значение показателя по годам реализации					Ответственный за достижение показателя	Номер основного мероприятия в перечне мероприятий подпрограммы
					2023 год	2024 год	2025 год	2026 год	2027 год		
1	2	3	4	5	6	7	8	9	10	11	12
Повышение качества и комфорта среды на территории Московской области											
1.	Количество благоустроенных общественных территорий	Региональный проект «Формирование комфортной городской среды (Московская область)»	Единица	-	-	2	2	-	-	МКУ «Управление благоустройства г.о. Мытищи»	1.F2.01, 1.F2.02, 1.F2.03
2.	Количество установленных детских, игровых площадок	Обращение	Единица	-	7	-	-	-	-	МКУ «Управление благоустройства г.о. Мытищи»	1.01.03
3.	Реализованы проекты победителей Всероссийского конкурса лучших проектов создания комфортной городской среды в малых городах и исторических поселениях	Региональный проект «Формирование комфортной городской среды (Московская область)»	Единиц, не менее единиц нарастающим итогом начиная с 2019 года	-	-	-	-	-	-	X	1.F2.04
4.	Количество парков культуры и отдыха на территории Московской области, в которых благоустроены зоны для досуга и отдыха населения: 1. Парк имени Стрекалова, адрес: г. Мытищи, ул. Новомытищинский проспект, д. 84	Приоритетный	Единица	-	1	-	-	-	-	МКУ «Управление благоустройства г.о. Мытищи»	1. F2.06
5.	Количество благоустроенных пространств для активного отдыха	Приоритетный	Единица	-	2	-	-	-	-	МКУ «Управление благоустройства г.о. Мытищи»	1.01.06
6.	Количество велосипедных маршрутов, в отношении которых выполнены мероприятия по обустройству велосипедной инфраструктуры: Благоустройство участков веломаршрута «Вело-1» от 91-км МКАД до ТРЦ «Июнь», расположенного по адресу ул. Мира, с. 51 в г. Мытищи, и от строящейся автомобильной дороги Виноградово-Болтино-Тарасовка до пер. Зеленый в п. Свиноедово в г.о. Мытищи	Приоритетный	Единица	-	1	-	-	-	-	МКУ «Управление благоустройства г.о. Мытищи»	1.01.08
Создание условий для обеспечения комфортного проживания жителей в многоквартирных домах Московской области											
1.	Количество благоустроенных дворовых территорий	Обращение	Единица	1	3	-	-	-	-	МКУ «Управление благоустройства г.о. Мытищи»	2.F2.01
2.	Площадь устраненных дефектов асфальтового покрытия дворовых территорий, в том числе проездов на дворовые территории, в том числе внутриквартальных проездов, в рамках проведения ямочного ремонта	Приоритетный	Квадратный метр	7761,15	2 771,10	-	-	-	-	МКУ «Управление жилищно-коммунального хозяйства г.о. Мытищи»	2.01.01
3.	Количество созданных и отремонтированных пешеходных коммуникаций	Приоритетный	Единица	15	9	-	-	-	-	МКУ «Управление благоустройства г.о. Мытищи»	2.01.02
4.	Замена детских игровых площадок	Приоритетный	Единица	30	15	-	-	-	-	МКУ «Управление благоустройства г.о. Мытищи»	2.01.20
5.	Количество замененных неэнергоэффективных светильников наружного освещения	Приоритетный	Единица	1406	787	-	-	-	-	МКУ «Управление благоустройства г.о. Мытищи»	2.01.22
6.	Количество установленных шкафов управления наружным освещением	Приоритетный	Единица	-	11	-	-	-	-	МКУ «Управление благоустройства г.о. Мытищи» ²³	2.01.23
7.	Количество отремонтированных подъездов в МКД	Приоритетный	Единица	13	336	336	336	-	-	Администрация городского округа Мытищи	2.03.01

4. Подпрограмма 1 «Комфортная городская среда» Перечень мероприятий подпрограммы I «Комфортная городская среда»

№ п/п	Мероприятие подпрограммы	Срок исполнения мероприятия	Источники финансирования	Всего (тыс. руб.)	Объем финансирования по годам (тыс. руб.)					Ответственный за выполнение мероприятия
					2023 год	2024 год	2025 год	2026 год	2027 год	
1	2	3	4	5	6	7	8	9	10	11
1	Основное мероприятие F2. Формирование комфортной городской среды	2023-2027	Итого	603 457,16	22 457,16	221 000,00	360 000,00	0,00	0,00	
			Средства бюджета Московской области	350 209,58	22 232,58	102 617,00	225 360,00	0,00	0,00	
			Средства федерального бюджета	35 728,99	0,00	35 728,99	0,00	0,00	0,00	
			Средства бюджета городского округа Мытищи	217 518,59	224,58	82 654,01	134 640,00	0,00	0,00	

1.1.	Мероприятие F2.01. Реализация программ формирования современной городской среды в части благоустройства общественных территорий	2023-2027	Итого	76 100,10	0,00				76 100,10	0,00	0,00	0,00	МКУ «Управление благоустройства»
			Средства бюджета Московской области	11 909,67	0,00				11 909,67	0,00	0,00	0,00	
			Средства федерального бюджета	35 728,99	0,00				35 728,99	0,00	0,00	0,00	
			Средства бюджета городского округа Мытищи	28 461,44	0,00				28 461,44	0,00	0,00	0,00	
	Благоустроены общественные территории с использованием средств федерального бюджета и бюджета Московской области, ед.		Всего	Итого 2023 году	В том числе по кварталам:				2024 год	2025 год	2026 год	2027 год	МКУ «Управление благоустройства»
			1	-	I	II	III	IV	1				
1.2.	Мероприятие F2.02. Реализация программ формирования современной городской среды в части достижения основного результата по благоустройству общественных территорий	2023-2027	Итого	364 899,90	0,00				64 899,90	300 000,00	0,00	0,00	МКУ «Управление благоустройства»
			Средства бюджета Московской области	228 427,33	0,00				40 627,33	187 800,00	0,00	0,00	
			Средства бюджета городского округа Мытищи	136 472,57	0,00				24 272,57	112 200,00	0,00	0,00	
			Всего	Итого 2023 году	В том числе по кварталам:				2024 год	2025 год	2026 год	2027 год	
2	-	I	II	III	IV	1	1	-	-				
1.3.	Мероприятие F2.03. Реализация программ формирования современной городской среды в части достижения основного результата по благоустройству общественных территорий (благоустройство скверов)	2023-2027	Итого	140 000,00	0,00				80 000,00	60 000,00	0,00	0,00	МКУ «Управление благоустройства»
			Средства бюджета Московской области	87 640,00	0,00				50 080,00	37 560,00	0,00	0,00	
			Средства бюджета городского округа Мытищи	52 360,00	0,00				29 920,00	22 440,00	0,00	0,00	
			Всего	Итого 2023 году	В том числе по кварталам:				2024 год	2025 год	2026 год	2027 год	
2	-	I	II	III	IV	1	1	-	-				
1.4.	Мероприятие F2.06. Реализация программ формирования современной городской среды в части достижения основного результата по благоустройству общественных территорий (благоустройство зон для досуга и отдыха в парках культуры и отдыха)	2023-2027	Итого	22 457,16	22 457,16				0,00	0,00	0,00	0,00	МКУ «Управление благоустройства»
			Средства бюджета Московской области	22 232,58	22 232,58				0,00	0,00	0,00	0,00	
			Средства бюджета городского округа Мытищи	224,58	224,58				0,00	0,00	0,00	0,00	
			Всего	Итого 2023 году	В том числе по кварталам:				2024 год	2025 год	2026 год	2027 год	
1	1	I	II	III	IV	-	-	-	-				
2	Основное мероприятие 01. Благоустройство общественных территорий муниципальных образований Московской области	2023-2027	Итого	765 171,09	508 671,09				256 500,00	0,00	0,00	0,00	МКУ «Управление благоустройства»
			Средства бюджета Московской области	40 329,50	40 329,50				0,00	0,00	0,00	0,00	
			Средства бюджета городского округа Мытищи	724 841,59	468 341,59				256 500,00	0,00	0,00	0,00	
2.1.	Мероприятие 01.03. Обустройство и установка детских, игровых площадок на территории муниципальных образований	2023-2027	Итого	50 965,00	50 965,00				0,00	0,00	0,00	0,00	МКУ «Управление благоустройства»
			Средства бюджета Московской области	15 289,50	15 289,50				0,00	0,00	0,00	0,00	
			Средства бюджета городского округа Мытищи	35 675,50	35 675,50				0,00	0,00	0,00	0,00	
			Всего	Итого 2023 году	В том числе по кварталам:				2024 год	2025 год	2026 год	2027 год	
7	7	I	II	III	IV	-	-	-	-				
2.2.	Мероприятие 01.06. Благоустройство пространств для активного отдыха	2023-2027	Итого	89 525,00	89 525,00				0,00	0,00	0,00	0,00	МКУ «Управление благоустройства»
			Средства бюджета Московской области	25 040,00	25 040,00				0,00	0,00	0,00	0,00	
			Средства бюджета городского округа Мытищи	14 960,00	14 960,00				0,00	0,00	0,00	0,00	
			Средства бюджета городского округа Мытищи	49 525,00	49 525,00				0,00	0,00	0,00	0,00	
	Благоустроены пространства для активного отдыха, ед.		Всего	Итого 2023 году	В том числе по кварталам:				2024 год	2025 год	2026 год	2027 год	МКУ «Управление благоустройства»
			2	2	I	II	III	IV	-				

2.3.	Мероприятие 01.08. Обустройство велосипедной инфраструктуры. (Благоустройство участков веломаршрута «Вело-1» от 91-км МКАД до ТРЦ «Июнь», расположенного по адресу ул. Мира, с. 51 в г. Мытищи, и от строящейся автомобильной дороги Виноградово-Болтино-Тарасовка до пер. Зеленый в п. Свинодолово в г.о. Мытищи.)	2023-2027	Средства бюджета городского округа Мытищи	14 274,44	14 274,44				0,00	0,00	0,00	0,00	МКУ «Управление благоустройства»	
	Обустроены велосипедные маршруты, ед	2023-2027		Всего	Итого 2023 году	В том числе по кварталам:				2024 год	2025 год	2026 год	2027 год	МКУ «Управление благоустройства»
				1	1	I	II	III	IV	-	-	-	-	
2.4.	Мероприятие 01.20. Благоустройство общественных территорий муниципальных образований Московской области (за исключением мероприятий по содержанию территорий)	2023-2027	Средства бюджета городского округа Мытищи	548 062,33	291 562,33				256 500,00	0,00	0,00	0,00		
	Благоустроены общественные территории, без привлечения средств федерального бюджета и бюджета Московской области, ед.			Всего	Итого 2023 году	В том числе по кварталам:				2024 год	2025 год	2026 год	2027 год	
				14	14	I	II	III	IV	-	-	-	-	
2.4.1.	Благоустройство общественных территорий	2023-2027	Средства бюджета городского округа Мытищи	Итого	521 500,00	265 000,00				256 500,00	0,00	0,00	0,00	
					520 300,00	263 800,00				256 500,00	0,00	0,00	0,00	МКУ «Управление благоустройства»
			1 200,00	1 200,00				0,00	0,00	0,00	0,00	МКУ «УЖКХ»		
	Благоустроены общественные территории, без привлечения средств федерального бюджета и бюджета Московской области, ед.			Всего	Итого 2023 году	В том числе по кварталам:				2024 год	2025 год	2026 год	2027 год	МКУ «Управление благоустройства»
				2	2	I	II	III	IV	-	-	-	-	
2.4.2.	Обустройство ледового катка	2023-2027	Средства бюджета городского округа Мытищи	14 771,81	14 771,81				0,00	0,00	0,00	0,00	МКУ «Управление благоустройства»	
	Благоустроены общественные территории, без привлечения средств федерального бюджета и бюджета Московской области, ед.			Всего	Итого 2023 году	В том числе по кварталам:				2024 год	2025 год	2026 год	2027 год	МКУ «Управление благоустройства»
				1	1	I	II	III	IV	-	-	-	-	
2.4.3.	Устройство контейнерных площадок	2023-2027	Средства бюджета городского округа Мытищи	Итого	2 500,00	9 790,52				0,00	0,00	0,00	0,00	
					1 000,00	1 000,00				0,00	0,00	0,00	0,00	МКУ «ТУ «Пироговский»
					7 290,52	7 290,52				0,00	0,00	0,00	0,00	МКУ «УЖКХ»
	Количество обустроенных контейнерных площадок			Всего	Итого 2023 году	В том числе по кварталам:				2024 год	2025 год	2026 год	2027 год	МКУ «ТУ «Федоскино»
				45	45	I	II	III	IV	-	-	-	-	
2.4.4.	Обустройство площадки для выгула животных	2023-2027	Средства бюджета городского округа Мытищи	2 000,00	2 000,00				0,00	0,00	0,00	0,00	МКУ «Управление благоустройства»	
	Количество обустроенных площадок для выгула животных			Всего	Итого 2023 году	В том числе по кварталам:				2024 год	2025 год	2026 год	2027 год	МКУ «Управление благоустройства»
				1	1	I	II	III	IV	-	-	-	-	
2.5.	Мероприятие 01.21. Обустройство и установка детских, игровых площадок на территории муниципальных образований Московской области за счет средств местного бюджета	2023-2027	Средства бюджета городского округа Мытищи	Итого	30 314,32	30 314,32				0,00	0,00	0,00	0,00	
					29 500,00	29 500,00				0,00	0,00	0,00	0,00	МКУ «Управление благоустройства»
			814,32	814,32				0,00	0,00	0,00	0,00	МКУ «ТУ «Пироговский»		
	Установлены детские, игровые площадки за счет средств местного бюджета, ед.			Всего	Итого 2023 году	В том числе по кварталам:				2024 год	2025 год	2026 год	2027 год	
				14	14	I	II	III	IV	-	-	-	-	
	Подготовлено асфальтобетонное покрытие под детские, игровые площадки, ед.			Всего	Итого 2023 году	В том числе по кварталам:				2024 год	2025 год	2026 год	2027 год	
				14	14	I	II	III	IV	-	-	-	-	

2.6.	Мероприятие 01.22. Устройство систем наружного освещения в рамках реализации проекта «Светлый город» за счет средств местного бюджета	2023-2027	Итого	32 030,00	32 030,00				0	0	0	0	МКУ «Управление благоустройства»		
			Средства бюджета городского округа Мытищи	30 030,00	30 030,00				0	0	0	0		МКУ «ТУ «Пироговский»	
				1 000,00	1 000,00				0	0	0	0			МКУ «ТУ «Федоскино»
				1 000,00	1 000,00				0	0	0	0			
На территориях (включая территории, обеспечивающие влияние на увеличение в муниципальном образовании Московской области на конец текущего года доли общей протяженности освещенных частей улиц, проездов, набережных в общей протяженности улиц, проездов, набережных в границах городских и (или) сельских населенных пунктах) реализованы мероприятия по проектированию, подготовке светотехнических расчетов, устройству систем наружного освещения, проведению измерений светотехнических характеристик систем управления наружным освещением за счет бюджетных средств, шт.	2023-2027	Всего	Итого 2023 году	В том числе по кварталам:											
				I	II	III	IV								
				41	41	-	6						3	32	-
Итого по подпрограмме 1			Итого	1 368 628,25	531 128,25				477 500,00	360 000,00	0,00	0,00			
			Средства бюджета Московской области	390 539,08	62 562,08				102 617,00	225 360,00	0,00	0,00			
			Средства федерального бюджета	35 728,99	0,00				35 728,99	0,00	0,00	0,00			
			Средства бюджета городского округа Мытищи	942 360,18	468 566,17				339 154,01	134 640,00	0,00	0,00			

Перечень мероприятий подпрограммы 2 «Создание условий для обеспечения комфортного проживания жителей, в том числе в многоквартирных домах на территории Московской области»

№ п/п	Мероприятие Подпрограммы	Сроки исполнения мероприятия	Источники финансирования	Всего (тыс. руб.)	Объемы финансирования по годам (тыс. руб.)					Ответственный за выполнение мероприятия Подпрограммы				
					2023 год	2024 год	2025 год	2026 год	2027 год					
1	2	3	4	5	6	7	8	9	10	11				
1	Основное мероприятие F2. Формирование комфортной городской среды	2023-2027	Итого	36 382,45	36 382,45				0,00	0,00	0,00	0,00		
			Средства Дорожного фонда Московской области	22 775,40	22 775,40				0,00	0,00	0,00	0,00		
			Средства бюджета городского округа Мытищи	13 607,05	13 607,05				0,00	0,00	0,00	0,00		
1.1.	Мероприятие F2.01. Ремонт дворовых территорий	2023-2027	Итого	36 382,45	36 382,45				0,00	0,00	0,00	0,00	МКУ «Управление благоустройства»	
			Средства Дорожного фонда Московской области	22 775,40	22 775,40				0,00	0,00	0,00	0,00		
			Средства бюджета городского округа Мытищи	13 607,05	13 607,05				0,00	0,00	0,00	0,00		
	Количество благоустроенных дворовых территорий, ед.			Всего	Итого 2023 год	В том числе по кварталам				2024 год	2025 год	2026 год	2027 год	МКУ «Управление благоустройства»
	3		3	3	I	II	III	IV	-	-	-	-		
2	Основное мероприятие 01. Обеспечение комфортной среды проживания на территории муниципального образования Московской области	2023-2027	Итого	6 110 944,05	1 533 026,24				834 340,43	1 287 195,64	1 228 190,87	1 228 190,87		
			Средства бюджета Московской области	5 652,02	4 180,02				736,00	736,00	0,00	0,00		
			Средства Дорожного фонда Московской области	2 381,75	2 381,75				0,00	0,00	0,00	0,00		
			Средства бюджета городского округа Мытищи	6 102 910,28	1 526 464,47				833 604,43	1 286 459,64	1 228 190,87	1 228 190,87		

			Итого	3 804,72	3 804,72				0,00	0,00	0,00	0,00		
					Средства Дорожного фонда Московской области	2 381,75	2 381,75							0,00
2.1	Мероприятие 01.01. Ямочный ремонт асфальтового покрытия дворовых территорий	2023-2027	Средства бюджета городского округа Мытищи	1 422,97	1 422,97				0,00	0,00	0,00	0,00	МКУ «УЖКХ»	
					Средства бюджета городского округа Мытищи	1 422,97	1 422,97							0,00
2.1	Площадь устраненных дефектов асфальтового покрытия дворовых территорий, в том числе проездов на дворовые территории, в том числе внутриквартальных проездов, в рамках проведения ямочного ремонта, кв.м			Всего	Итого 2023 год	В том числе по кварталам				2024 год	2025 год	2026 год	2027 год	МКУ «УЖКХ»
						I	II	III	IV					
2.2	Мероприятие 01.02. Создание и ремонт пешеходных коммуникаций	2023-2027		Всего	Итого 2023 год	В том числе по кварталам				2024 год	2025 год	2026 год	2027 год	МКУ «Управление благоустройства»
						I	II	III	IV					
2.2	Количество созданных и отремонтированных пешеходных коммуникаций, ед.			Всего	Итого 2023 год	В том числе по кварталам				2024 год	2025 год	2026 год	2027 год	МКУ «Управление благоустройства»
						I	II	III	IV					
2.3	Мероприятие 01.03. Создание административных комиссий, уполномоченных рассматривать дела об административных правонарушениях в сфере благоустройства	2023-2027	Средства бюджета Московской области	2 932,00	1 460,00				736,00	736,00	0,00	0,00	Контрольное управление	
					Средства бюджета Московской области	2 932,00	1 460,00							736,00
2.4	Мероприятие 01.04. Приобретение коммунальной техники	2023-2027	Средства бюджета городского округа Мытищи	172 107,63	55 571,30				58 267,56	58 268,77	0,00	0,00	МБУ «Леспаркхоз»	
					Средства бюджета городского округа Мытищи	172 107,63	55 571,30							58 267,56
2.5	Мероприятие 01.15. Содержание дворовых территорий	2023-2027	Средства бюджета городского округа Мытищи	317 217,00	63 443,40				63 443,40	63 443,40	63 443,40	63 443,40	МБУ «ЖЭУ»	
					Средства бюджета городского округа Мытищи	317 217,00	63 443,40							63 443,40
2.6	Мероприятие 01.16. Содержание в чистоте территорий города (общественные пространства)	2023-2027	Средства бюджета городского округа Мытищи	1 107 172,00	178 907,72				232 066,07	232 066,07	232 066,07	232 066,07	МБУ «Леспаркхоз»(МЗ)	
					Средства бюджета городского округа Мытищи	1 107 172,00	178 907,72							232 066,07
2.7	Мероприятие 01.17. Комплексное благоустройство дворовых территорий (установка новых и замена существующих элементов)	2023-2027	Средства бюджета городского округа Мытищи	604 944,88	154 944,88				0,00	150 000,00	150 000,00	150 000,00	МКУ «Управление благоустройства»	
					Средства бюджета городского округа Мытищи	604 944,88	154 944,88							0,00
2.7	Площадь общественных пространств, содержащихся за счет бюджетных средств (за исключением парков культуры и отдыха), кв. м			Всего	Итого 2023 год	В том числе по кварталам				2024 год	2025 год	2026 год	2027 год	МКУ «Управление благоустройства»
						I	II	III	IV					
2.7	Количество благоустроенных дворовых территорий за счет средств муниципального образования Московской области, ед.			Всего	Итого 2023 год	В том числе по кварталам				2024 год	2025 год	2026 год	2027 год	МКУ «Управление благоустройства»
						I	II	III	IV					
				2 771,10	2 771,10	-	2 771,10	-	-	-	-	-	-	
				16 962,83	16 962,83	0,00	0,00	0,00	0,00	0,00	0,00	0,00	0,00	
				2 720,02	2 720,02	0,00	0,00	0,00	0,00	0,00	0,00	0,00	0,00	
				1 625,15	1 625,15	0,00	0,00	0,00	0,00	0,00	0,00	0,00	0,00	
				12 617,66	12 617,66	0,00	0,00	0,00	0,00	0,00	0,00	0,00	0,00	
				9	9	-	-	9	-	-	-	-	-	
				13	13	-	-	13	-	-	-	-	-	
				1	1	1	-	-	-	-	-	-	-	
				22	22	19	3	-	-	-	-	-	-	
				1 822 227,10	1 822 227,10	1 822 227,10	1 822 227,10	1 822 27,10	1 822 227,10	1 822 227,10	1 822 227,10	1 822 227,10	1 822 227,10	
				1 542 145,36	268 483,08	291 606,07	327 352,07	327 352,07	327 352,07	327 352,07	327 352,07	327 352,07	327 352,07	
				1 107 172,00	178 907,72	232 066,07	232 066,07	232 066,07	232 066,07	232 066,07	232 066,07	232 066,07	232 066,07	
				104 200,00	25 240,00	15 240,00	21 240,00	21 240,00	21 240,00	21 240,00	21 240,00	21 240,00	21 240,00	
				217 681,68	33 257,68	35 000,00	49 808,00	49 808,00	49 808,00	49 808,00	49 808,00	49 808,00	49 808,00	
				111 949,25	29 935,25	9 300,00	24 238,00	24 238,00	24 238,00	24 238,00	24 238,00	24 238,00	24 238,00	
				1 142,43	1 142,43	0,00	0,00	0,00	0,00	0,00	0,00	0,00	0,00	
				5 397 866,70	5 397 866,70	2 978 388,80	5 397 866,70	5 397 866,70	5 397 866,70	5 397 866,70	5 397 866,70	5 397 866,70	5 397 866,70	
				604 944,88	154 944,88	0,00	150 000,00	150 000,00	150 000,00	150 000,00	150 000,00	150 000,00	150 000,00	
				22	22	-	-	-	22	-	-	-	-	

2.8	Мероприятие 01.18. Содержание парков культуры и отдыха	2023-2027	Итого	214 208,12	132 708,12				18 500,00	21 000,00	21 000,00	21 000,00	
			Средства бюджета городского округа Мытищи	100 000,00	18 500,00				18 500,00	21 000,00	21 000,00	21 000,00	МБУ «Леспаркхоз» (МЗ)
				114 208,12	114 208,12				0,00	0,00	0,00	0,00	МБУ «Леспаркхоз»
	Площадь парков культуры и отдыха, содержащихся за счет бюджетных средств, кв. м		Всего	Итого 2023 год	В том числе по кварталам				2024 год	2025 год	2026 год	2027 год	
			386 906,60	386 906,60	386 906,60	386 906,60	386 906,60	386 906,60	386 906,60	386 906,60	386 906,60	386 906,60	МБУ «Леспаркхоз»
2.9	Мероприятие 01.19. Содержание объектов дорожного хозяйства (внутриквартальные проезды)	2023-2026	Итого	2 454 757,72	544 233,72				344 050,00	522 158,00	522 158,00	522 158,00	
			Средства бюджета городского округа Мытищи	1 965 818,97	497 768,97				304 050,00	388 000,00	388 000,00	388 000,00	МБУ «ЖЭУ»
				411 604,00	26 000,00				26 000,00	119 868,00	119 868,00	119 868,00	МКУ «ТУ «Пироговский»
			77 334,75	20 464,75				14 000,00	14 290,00	14 290,00	14 290,00	МКУ «ТУ «Федоскино»	
		Площадь внутриквартальных проездов, содержащихся за счет бюджетных средств, кв. м		Всего	Итого 2023 год	В том числе по кварталам				2024 год	2025 год	2026 год	2027 год
			1 673 548,13	1 673 548,13	1 673 548,13	1 673 48,13	1 673 548,13	1 673 48,13	1 673 548,13	1 673 548,13	1 673 548,13	1 673 548,13	
2.10	Мероприятие 01.20. Замена и модернизация детских игровых площадок	2023-2027	Средства бюджета городского округа Мытищи	92 681,48	92 681,48				0,00	0,00	0,00	0,00	МКУ «Управление благоустройства»
				Всего	Итого 2023 год	В том числе по кварталам				2024 год	2025 год	2026 год	2027 год
	Замена детских игровых площадок, ед.		15	15	-	-	-	15	-	-	-	-	
2.11	Мероприятие 01.21. Содержание, ремонт и восстановление уличного освещения	2023-2027	Итого	613 864,77	131 564,77				55 700,00	142 200,00	142 200,00	142 200,00	
			Средства бюджета городского округа Мытищи	337 000,00	77 500,00				0,00	86 500,00	86 500,00	86 500,00	МКУ «Управление благоустройства»
				168 921,67	28 921,67				35 000,00	35 000,00	35 000,00	35 000,00	МКУ «ТУ «Пироговский»
				107 370,00	24 570,00				20 700,00	20 700,00	20 700,00	20 700,00	МКУ «ТУ «Федоскино»
			573,10	573,10				0,00	0,00	0,00	0,00	УКС	
	Количество светильников, ед		Всего	Итого 2023 год	В том числе по кварталам				2024 год	2025 год	2026 год	2027 год	
			21 550	21 550	21 550	21 550	21 550	21 550	21 550	21 550	21 550	21 550	
2.12	Мероприятие 01.22. Замена неэнергоэффективных светильников наружного освещения	2023-2027	Средства бюджета городского округа Мытищи	17 522,24	17 522,24				0,00	0,00	0,00	0,00	МКУ «Управление благоустройства»
				Всего	Итого 2023 год	В том числе по кварталам				2024 год	2025 год	2026 год	2027 год
	Количество замененных неэнергоэффективных светильников наружного освещения, ед.		787	787	-	-	-	787	-	-	-	-	
2.13	Мероприятие 01.23. Установка шкафов управления наружным освещением	2023-2027	Средства бюджета городского округа Мытищи	3 771,50	3 771,50				0,00	0,00	0,00	0,00	МКУ «Управление благоустройства»
				Всего	Итого 2023 год	В том числе по кварталам				2024 год	2025 год	2026 год	2027 год
	Количество установленных шкафов управления наружным освещением, ед.		11	11	-	-	-	11	-	-	-	-	
2.14	Мероприятие 01.24. Ликвидация несанкционированных навалов мусора	2023-2027	Итого	45 179,80	45 179,80				0,00	0,00	0,00	0,00	
			Средства бюджета городского округа Мытищи	26 679,80	26 679,80				0,00	0,00	0,00	0,00	МКУ «ТУ «Пироговский»
				18 500,00	18 500,00				0,00	0,00	0,00	0,00	МКУ «ТУ «Федоскино»
		Количество объектов, на которых осуществлена ликвидация несанкционированных навалов мусора, свалок, ед.		Всего	Итого 2023 год	В том числе по кварталам				2024 год	2025 год	2026 год	2027 год
			99	99	99	99	99	99	99	99	99	99	
2.15	Мероприятие 01.25. Организация общественных работ, субботников	2023-2027	Итого	8 844,00	694,40				2 037,40	2 037,40	2 037,40	2 037,40	
			Средства бюджета городского округа Мытищи	4 594,40	594,40				1 000,00	1 000,00	1 000,00	1 000,00	МКУ «Управление благоустройства»
				500,00	100,00				100,00	100,00	100,00	100,00	МКУ «ТУ «Пироговский»
				3 749,60	0,00				937,40	937,40	937,40	937,40	Мытищинский ЦЗН
		Количество организованных субботников и общественных работ, ед.		Всего	Итого 2023 год	В том числе по кварталам				2024 год	2025 год	2026 год	2027 год
			15	3	-	2	1	-	3	3	3	3	
3.	Основное мероприятие 02. Создание благоприятных условий для проживания граждан в многоквартирных домах, расположенных на территории Московской области	2023-2027	Реализация мероприятия осуществляется в соответствии с планами реализации региональной программы Московской области "Проведение капитального ремонта общего имущества в многоквартирных домах, расположенных на территории Московской области, на 2014-2049 годы" за счет средств Фонда капитального ремонта общего имущества многоквартирных домов										МКУ «УЖКХ», Фонд капитального ремонта общего имущества многоквартирных домов

3.1.	Мероприятие 02.01. Проведение капитального ремонта многоквартирных домов на территории Московской области	2023-2027	Реализация мероприятия осуществляется в соответствии с планами реализации региональной программы Московской области "Проведение капитального ремонта общего имущества в многоквартирных домах, расположенных на территории Московской области, на 2014-2049 годы" за счет средств Фонда капитального ремонта общего имущества многоквартирных домов										МКУ «УЖКХ», Фонд капитального ремонта общего имущества многоквартирных домов
	Количество многоквартирных домов, в которых проведен капитальный ремонт, ед.		Всего	Итого 2023 год	В том числе по кварталам				2024 год	2025 год	2026 год	2027 год	
			-	-	-	-	-	-	-	-	-	-	
4.	Основное мероприятие 03. Приведение в надлежащее состояние подъездов в многоквартирных домах	2023-2027	Итого	392 728,00	280 620,00				56 288,00	55 820,00	0,00	0,00	Администрация городского округа Мытищи
			Средства бюджета Московской области	105 313,22	35 133,62				35 236,28	34 943,32	0,00	0,00	
			Средства бюджета городского округа Мытищи	62 918,78	20 990,38				21 051,72	20 876,68	0,00	0,00	
			Внебюджетные источники	224 496,00	224 496,00				0,00	0,00	0,00	0,00	
4.1.	Мероприятие 03.01. Ремонт подъездов в многоквартирных домах	2023-2027	Итого	392 728,00	280 620,00				56 288,00	55 820,00	0,00	0,00	Администрация городского округа Мытищи
			Средства бюджета Московской области	105 313,22	35 133,62				35 236,28	34 943,32	0,00	0,00	
			Средства бюджета городского округа Мытищи	62 918,78	20 990,38				21 051,72	20 876,68	0,00	0,00	
			Внебюджетные источники	224 496,00	224 496,00				0,00	0,00	0,00	0,00	
	Количество отремонтированных подъездов в многоквартирных домах ед.		Всего	Итого 2023 год	В том числе по кварталам				2024 год	2025 год	2026 год	2027 год	Администрация городского округа Мытищи
			1008	336	I	II	III	IV	336	336	-	-	
Итого по подпрограмме 2			Итого	6 540 054,50	1 850 028,69				890 628,43	1 343 015,64	1 228 190,87	1 228 190,87	
			Средства бюджета Московской области	110 965,24	39 313,64				35 972,28	35 679,32	0,00	0,00	
			Средства Дорожного фонда Московской области	25 157,15	25 157,15				0,00	0,00	0,00	0,00	
			Средства бюджета городского округа Мытищи	6 179 436,11	1 561 061,90				854 656,15	1 307 336,32	1 228 190,87	1 228 190,87	
			Внебюджетные источники	224 496,00	224 496,00				0,00	0,00	0,00	0,00	

Перечень мероприятий подпрограммы 3 «Обеспечивающая подпрограмма»

№ п/п	Мероприятие подпрограммы	Срок исполнения мероприятия	Источники финансирования	Всего (тыс. руб.)	Объем финансирования по годам (тыс. руб.)					Ответственный за выполнение мероприятия	
					2023 год	2024 год	2025 год	2026 год	2027 год		
1	2	3	4	5	6	7	8	9	10	11	
1	Основное мероприятие 01 Создание условий для реализации полномочий органов местного самоуправления	2023-2027	Итого	580 873,50	107 359,90	118 378,40	118 378,40	118 378,40	118 378,40		
			Средства бюджета городского округа Мытищи	246 449,20	42 710,00	50 934,80	50 934,80	50 934,80	50 934,80	МКУ «Управление благоустройства»	
				175 507,00	35 101,40	35 101,40	35 101,40	35 101,40	35 101,40	МКУ «ТУ «Пироговский»	
			158 917,30	29 548,50	32 342,20	32 342,20	32 342,20	32 342,20	МКУ «ТУ «Федоскино»		
1.1.	Мероприятие 01.01. Обеспечение деятельности муниципальных органов - учреждения в сфере жилищно-коммунального хозяйства и благоустройства	2023-2027	Итого	580 873,50	107 359,90	118 378,40	118 378,40	118 378,40	118 378,40		
			Средства бюджета городского округа Мытищи	246 449,20	42 710,00	50 934,80	50 934,80	50 934,80	50 934,80	МКУ «Управление благоустройства»	
				175 507,00	35 101,40	35 101,40	35 101,40	35 101,40	35 101,40	МКУ «ТУ «Пироговский»	
			158 917,30	29 548,50	32 342,20	32 342,20	32 342,20	32 342,20	МКУ «ТУ «Федоскино»		
Итого по подпрограмме 3			Итого	580 873,50	107 359,90	118 378,40	118 378,40	118 378,40	118 378,40		
			Средства бюджета городского округа Мытищи	246 449,20	42 710,00	50 934,80	50 934,80	50 934,80	50 934,80	МКУ «Управление благоустройства»	
				175 507,00	35 101,40	35 101,40	35 101,40	35 101,40	35 101,40	МКУ «ТУ «Пироговский»	
			158 917,30	29 548,50	32 342,20	32 342,20	32 342,20	32 342,20	МКУ «ТУ «Федоскино»		

Адресный перечень объектов строительства (реконструкции), финансирование которых предусмотрено мероприятием 01.03. Обустройство и установка детских, игровых площадок на территории городского округа Мытищи Московской области подпрограммы 1 «Комфортная городская среда»

№ п/п	Наименование муниципального образования Московской области/наименование объекта, адрес объекта	Мощность/прирост мощности объекта (кв. метр, погонный метр, место, койко-место и так далее)	Адрес объекта	Направление инвестирования	Сроки проведения работ по проектированию, строительству/реконструкции объектов	Открытие объекта/завершение работ	Предельная стоимость объекта (тыс. руб.)	Профинансировано на 01.01.2023 (тыс. руб.)	Источники финансирования, в том числе по годам реализации программы (тыс. руб.)	Финансирование, в том числе распределение субсидий из бюджета Московской области (тыс. руб.)					Остаток сметной стоимости до ввода в эксплуатацию (тыс. руб.)	Наименование главного распорядителя средств бюджета городского округа Мытищи
										всего	2023 год	2024 год	2025 год	2026 год		

1	2	3	4	5	6	7	8	9	10	11	12	13	14	15	16	17	18
1	г.о. Мытищи, г. Мытищи, сквер на ул. Колпакова (мкр.№17)	1 ед.	г.о. Мытищи, г. Мытищи, сквер на ул. Колпакова (мкр.№17)		01.02.2023-16.10.2023	17.10.2023	6 100,00		Итого	6 100,00	6 100,00	0,00	0,00	0,00	0,00		
									Средства бюджета Московской области	1 830,00	1 830,00	0,00	0,00	0,00	0,00		Министерство благоустройства
									Средства бюджета городского округа Мытищи	4 270,00	4 270,00	0,00	0,00	0,00	0,00		АГОМ
2	г.о. Мытищи, г. Мытищи, ул. Сукромка, д. 6	1 ед.	г.о. Мытищи, г. Мытищи, ул. Сукромка, д. 6		01.02.2023-16.10.2023	17.10.2023	6 100,00		Итого	6 100,00	6 100,00	0,00	0,00	0,00	0,00		
									Средства бюджета Московской области	1 830,00	1 830,00	0,00	0,00	0,00	0,00		Министерство благоустройства
									Средства бюджета городского округа Мытищи	4 270,00	4 270,00	0,00	0,00	0,00	0,00		АГОМ
3	г.о. Мытищи, г. Мытищи, Новомытищинский пр-кт, д. 41А	1 ед.	г.о. Мытищи, г. Мытищи, Новомытищинский пр-кт, д. 41А		01.02.2023-16.10.2023	17.10.2023	6 100,00		Итого	6 100,00	6 100,00	0,00	0,00	0,00	0,00		
									Средства бюджета Московской области	1 830,00	1 830,00	0,00	0,00	0,00	0,00		Министерство благоустройства
									Средства бюджета городского округа Мытищи	4 270,00	4 270,00	0,00	0,00	0,00	0,00		АГОМ
4	г.о. Мытищи, г. Мытищи, сквер на ул. Семашко, вблизи д. № 39,41,43	1 ед.	г.о. Мытищи, г. Мытищи, сквер на ул. Семашко, вблизи д. № 39,41,43		01.02.2023-16.10.2023	17.10.2023	8 855,00		Итого	8 855,00	8 855,00	0,00	0,00	0,00	0,00		
									Средства бюджета Московской области	2 656,50	2 656,50	0,00	0,00	0,00	0,00		Министерство благоустройства
									Средства бюджета городского округа Мытищи	6 198,50	6 198,50	0,00	0,00	0,00	0,00		АГОМ
5	г.о. Мытищи, п. Вешки, ул. Тютчева	1 ед.	г.о. Мытищи, п. Вешки, ул. Тютчева		01.02.2023-16.10.2023	17.10.2023	8 855,00		Итого	8 855,00	8 855,00	0,00	0,00	0,00	0,00		
									Средства бюджета Московской области	2 656,50	2 656,50	0,00	0,00	0,00	0,00		Министерство благоустройства
									Средства бюджета городского округа Мытищи	6 198,50	6 198,50	0,00	0,00	0,00	0,00		АГОМ
6	г.о. Мытищи, г. Мытищи, ул. Колпакова, д. 28 к. 1	1 ед.	г.о. Мытищи, г. Мытищи, ул. Колпакова, д. 28 к. 1		01.02.2023 - 16.10.2023	17.10.2023	6 100,00		Итого	6 100,00	6 100,00	0,00	0,00	0,00	0,00		
									Средства бюджета Московской области	1 830,00	1 830,00	0,00	0,00	0,00	0,00		Министерство благоустройства
									Средства бюджета городского округа Мытищи	4 270,00	4 270,00	0,00	0,00	0,00	0,00		АГОМ
7	г. о. Мытищи, мкр. Поселок Пироговский, ул. Фабричная, д. 6, корп. 3	1 ед.	г. о. Мытищи, мкр. Поселок Пироговский, ул. Фабричная, д. 6, корп. 3		01.02.2023-16.10.2023	17.10.2023	8 855,00		Итого	8 855,00	8 855,00	0,00	0,00	0,00	0,00		
									Средства бюджета Московской области	2 656,50	2 656,50	0,00	0,00	0,00	0,00		Министерство благоустройства
									Средства бюджета городского округа Мытищи	6 198,50	6 198,50	0,00	0,00	0,00	0,00		АГОМ

Адресный перечень объектов строительства (реконструкции), финансирование которых предусмотрено мероприятием 01.06. Благоустройство пространств для активного отдыха подпрограммы 1 «Комфортная городская среда»

№ п/п	Наименование объекта, сведения о регистрации права собственности	Мощность/прирост мощности объекта (кв. метр, погонный метр, место, койко-место и так далее)	Адрес объекта	Направление инвестирования	Сроки проведения работ по проектированию, строительству/реконструкции объектов	Открытие объекта/завершение работ	Пределная стоимость объекта (тыс. руб.)	Профинансировано на 01.01.2023 (тыс. руб.)	Источники финансирования, в том числе по годам реализации программы (тыс. руб.)	Финансирование, в том числе распределение субсидий из бюджета Московской области (тыс. руб.)						Остаток сметной стоимости до ввода в эксплуатацию (тыс. руб.)	Наименование главного распорядителя средств бюджета городского округа Мытищи
										всего	2023 год	2024 год	2025 год	2026 год	2027 год		
1	Пространство для активного отдыха по адресу: городской округ Мытищи, г. Мытищи, Молодежный бульвар (15 мкрн)	1 ед.	Городской округ Мытищи, г. Мытищи, Молодежный бульвар (15 мкрн)		01.02.2023-31.10.2023	01.11.2023	20 000,00		Итого	20 000,00	20 000,00	0,00	0,00	0,00	0,00		Министерство благоустройства
									Средства бюджета Московской области	12 520,00	12 520,00	0,00	0,00	0,00	0,00		
									Средства бюджета городского округа Мытищи	7 480,00	7 480,00	0,00	0,00	0,00	0,00		АГОМ
2	Пространство для активного отдыха по адресу: городской округ Мытищи, г. Мытищи, Парк «Тайнинский»	1 ед.	Городской округ Мытищи, г. Мытищи, Парк «Тайнинский»		01.02.2023-31.10.2023	01.11.2023	20 000,00		Итого	20 000,00	20 000,00	0,00	0,00	0,00	0,00		Министерство благоустройства
									Средства бюджета Московской области	12 520,00	12 520,00	0,00	0,00	0,00	0,00		
									Средства бюджета городского округа Мытищи	7 480,00	7 480,00	0,00	0,00	0,00	0,00		АГОМ

Адресный перечень объектов строительства (реконструкции), предусмотренный в рамках реализации мероприятия F2.01 Реализация программ формирования современной городской среды в части благоустройства общественных территорий подпрограммы 1 «Комфортная городская среда»

№ п/п	Наименование объекта, сведения о регистрации права собственности	Мощность/прирост мощности объекта строительства (кв. метр, погонный метр, место, койко-место и так далее)	Адрес объекта	Направление инвестирования	Сроки проведения работ по проектированию, строительству/реконструкции объектов	Открытие объекта/завершение работ	Пределная стоимость объекта (тыс. руб.)	Профинансировано на 01.01.2023 (тыс. руб.)	Источники финансирования, в том числе по годам реализации программы (тыс. руб.)	Финансирование, в том числе распределение субсидий из бюджета Московской области (тыс. руб.)						Остаток сметной стоимости до ввода в эксплуатацию (тыс. рублей)	Наименование главного распорядителя средств бюджета городского округа Мытищи
										всего	2023 год	2024 год	2025 год	2026 год	2027 год		
1	Набережная Яузы от Центрального парка до парка Берёзовая роща	2,0 га	Набережная Яузы от Центрального парка до парка Берёзовая роща		01.03.2024-15.10.2024	18.10.2024	76 100,10		Итого	76 100,10	0,00	76 100,10	0,00	0,00	0,00		Министерство благоустройства
									Средства бюджета Московской области	11 909,67	0,00	11 909,67	0,00	0,00	0,00		Министерство благоустройства
									Средства федерального бюджета	35 728,99	0,00	35 728,99	0,00	0,00	0,00		Министерство благоустройства
									Средства бюджета городского округа Мытищи	28 461,44	0,00	28 461,44	0,00	0,00	0,00		АГОМ

Адресный перечень объектов строительства (реконструкции), финансирование которых предусмотрено мероприятием F2.02 Реализация программ формирования современной городской среды в части достижения основного результата по благоустройству общественных территорий подпрограммы 1 «Комфортная городская среда»

№ п/п	Наименование объекта, сведения о регистрации права собственности	Мощность/прирост мощности объекта (кв. метр, погонный метр, место, койко-место и так далее)	Адрес объекта	Направление инвестирования	Сроки проведения работ по проектированию, строительству/реконструкции объектов	Открытие объекта/завершение работ	Пределная стоимость объекта (тыс. руб.)	Профинансировано на 01.01.2023 (тыс. руб.)	Источники финансирования, в том числе по годам реализации программы (тыс. руб.)	Финансирование, в том числе распределение субсидий из бюджета Московской области (тыс. руб.)						Остаток сметной стоимости до ввода в эксплуатацию (тыс. руб.)	Наименование главного распорядителя средств бюджета городского округа Мытищи
										всего	2023 год	2024 год	2025 год	2026 год	2027 год		

1	2	3	4	5	6	7	8	9	10	11	12	13	14	15	16	17	18
1	Набережная Яузы от Центрального парка до парка Берёзовая роща	2,0 га	Набережная Яузы от Центрального парка до парка Берёзовая роща		01.03.2024-15.10.2024	18.10.2024	64 899,90		Итого	64 899,90	0,00	64 899,90	0,00	0,00	0,00		
									Средства бюджета Московской области	40 627,33	0,00	40 627,33	0,00	0,00	0,00		Министерство благоустройства
									Средства бюджета городского округа Мытищи	24 272,57	0,00	24 272,57	0,00	0,00	0,00		АГОМ
2	Набережная р. Яуза	1 ед.	Набережная р. Яуза		01.03.2025-15.10.2025	18.10.2025	300 000,00		Итого	300 000,00	0,00	0,00	300 000,00	0,00	0,00		
									Средства бюджета Московской области	187 800,00	0,00	0,00	187 800,00	0,00	0,00		Министерство благоустройства
									Средства бюджета городского округа Мытищи	112 200,00	0,00	0,00	112 200,00	0,00	0,00		АГОМ

Адресный перечень объектов строительства (реконструкции), финансирование которых предусмотрено мероприятием F2.03 Реализация программ формирования современной городской среды в части достижения основного результата по благоустройству общественных территорий (благоустройство скверов) подпрограммы 1 «Комфортная городская среда»

№ п/п	Наименование объекта, сведения о регистрации права собственности	Мощность/прирост мощности объекта (кв. метр, погонный метр, место, койко-место и так далее)	Адрес объекта	Направление инвестирования	Сроки проведения работ по проектированию, строительству/реконструкции объектов	Открытие объекта/завершение работ	Предельная стоимость объекта (тыс. руб.)	Профинансировано на 01.01.2023 (тыс. руб.)	Источники финансирования, в том числе по годам реализации программы (тыс. руб.)	Финансирование, в том числе распределение субсидий из бюджета Московской области (тыс. руб.)						Остаток сметной стоимости до ввода в эксплуатацию (тыс.руб)	Наименование главного распорядителя средств бюджета городского округа Мытищи
										всего	2023 год	2024 год	2025 год	2026 год	2027 год		
1	Сквер «Аллея ветеранов» по адресу: г. Мытищи, Олимпийский проспект, д. 15	1 ед.	г. Мытищи, Олимпийский проспект, д. 15		01.03.2024-15.10.2024	18.10.2024	80 000,00		Итого	80 000,00	0,00	80 000,00	0,00	0,00	0,00		
									Средства бюджета Московской области	50 080,00	0,00	50 080,00	0,00	0,00	0,00		Министерство благоустройства
									Средства бюджета городского округа Мытищи	29 920,00	0,00	29 920,00	0,00	0,00	0,00		АГОМ
2	Сквер на пустыре ул. Распоповой (продолжение Молодежного бульвара) по адресу: г. Мытищи, бульвар Распоповой	1 ед.	г. Мытищи, бульвар Распоповой		01.03.2025-15.10.2025	18.10.2025	60 000,00		Итого	60 000,00	0,00	0,00	60 000,00	0,00	0,00		
									Средства бюджета Московской области	37 560,00	0,00	0,00	37 560,00	0,00	0,00		Министерство благоустройства
									Средства бюджета городского округа Мытищи	22 440,00	0,00	0,00	22 440,00	0,00	0,00		АГОМ

Адресный перечень объектов строительства (реконструкции), финансирование которых предусмотрено мероприятием F2.06. Реализация программ формирования современной городской среды в части достижения основного результата по благоустройству общественных территорий благоустройство зон для досуга и отдыха в парках культуры и отдыха подпрограммы 1 «Комфортная городская среда»

№ п/п	Наименование муниципального образования Московской области/наименование объекта, адрес объекта	Мощность/прирост мощности объекта (кв. метр, погонный метр, место, койко-место и так далее)	Адрес объекта	Направление инвестирования	Сроки проведения работ по проектированию, строительству/реконструкции объектов	Открытие объекта/завершение работ	Предельная стоимость объекта (тыс. руб.)	Профинансировано на 01.01.2023 (тыс. руб.)	Источники финансирования, в том числе по годам реализации программы (тыс. руб.)	Финансирование, в том числе распределение субсидий из бюджета Московской области (тыс. руб.)						Остаток сметной стоимости до ввода в эксплуатацию (тыс.руб)	Наименование главного распорядителя средств бюджета городского округа Мытищи
										всего	2023 год	2024 год	2025 год	2026 год	2027 год		

1	2	3	4	5	6	7	8	9	10	11	12	13	14	15	16	17	18
									Итого	22 457,16	22 457,16	0,00	0,00	0,00	0,00		
1	Парк имени Стрекалова, адрес: г. Мытищи, ул. Новомытищинский проспект, д. 84	0,0865 Га	г. Мытищи, Новомытищинский проспект, д. 84		01.05.2023-31.08.2023	01.09.2023	22 457,16		Средства бюджета Московской области	22 232,58	22 232,58	0,00	0,00	0,00	0,00		Министерство благоустройства
									Средства бюджета городского округа Мытищи	224,58	224,58	0,00	0,00	0,00	0,00		АГОМ

Адресный перечень объектов строительства (реконструкции), финансирование которых предусмотрено мероприятием F2.01. Ремонт дворовых территорий подпрограммы 2 «Создание условий для обеспечения комфортного проживания жителей, в том числе в многоквартирных домах на территории Московской области»

№ п/п	Наименование объекта, сведения о регистрации права собственности	Мощность/прирост мощности объекта (кв. метр, погонный метр, место, койко-место и так далее)	Адрес объекта	Направление инвестирования	Сроки проведения работ по проектированию, строительству/реконструкции объектов	Открытие объекта/завершение работ	Предельная стоимость объекта (тыс. руб.)	Профинансировано на 01.01.2023 (тыс. руб.)	Источники финансирования, в том числе по годам реализации программы (тыс. руб.)	Финансирование, в том числе распределение субсидий из бюджета Московской области (тыс. руб.)						Остаток сметной стоимости до ввода в эксплуатацию (тыс. рублей)	Наименование главного распорядителя средств бюджета городского округа Мытищи
										всего	2023 год	2024 год	2025 год	2026 год	2027 год		

1	2	3	4	5	6	7	8	9	10	11	12	13	14	15	16	17	18
									Итого	12 962,33	12 962,33	0,00	0,00	0,00	0,00		
1	г.о. Мытищи, г. Мытищи, ул. Ак. Каргина д.42, 38к5, 38к6, 40к4, 43к2, 40к1	1 ед.	г.о. Мытищи, г. Мытищи, ул. Ак. Каргина д.42, 38к5, 38к6, 40к4, 43к2, 40к1		15.04.2023-15.10.2023	15.10.2023	12 962,33		Средства Дорожного фонда Московской области	8 114,41	8 114,41	0,00	0,00	0,00	0,00		ГУСТ
									Средства бюджета городского округа Мытищи	4 847,92	4 847,92	0,00	0,00	0,00	0,00		АГОМ
									Итого	9 569,03	9 569,03	0,00	0,00	0,00	0,00		
2	г.о. Мытищи, г. Мытищи, ул. Лётная 36к1, 38к1, 38к2	1 ед.	г.о. Мытищи, г. Мытищи, ул. Лётная 36к1, 38к1, 38к2		15.04.2023-15.10.2023	15.10.2023	9 569,03		Средства Дорожного фонда Московской области	5 990,21	5 990,21	0,00	0,00	0,00	0,00		ГУСТ
									Средства бюджета городского округа Мытищи	3 578,82	3 578,82	0,00	0,00	0,00	0,00		АГОМ
									Итого	13 851,09	13 851,09	0,00	0,00	0,00	0,00		
3	г. Мытищи, ул. 3-я Парковая, д. 25; ул. 4-я Парковая, д. 22; ул. 3-я Парковая, д. 27; ул. 4-я Парковая, д. 22; ул. 4-я Парковая, д. 24	1 ед.	г. Мытищи, ул. 3-я Парковая, д. 25; ул. 4-я Парковая, д. 22; ул. 3-я Парковая, д. 27; ул. 4-я Парковая, д. 22; ул. 4-я Парковая, д. 24		15.04.2023-15.10.2023	15.10.2023	13 851,09		Средства Дорожного фонда Московской области	8 670,78	8 670,78	0,00	0,00	0,00	0,00		ГУСТ
									Средства бюджета городского округа Мытищи	5 180,31	5 180,31	0,00	0,00	0,00	0,00		АГОМ

Адресный перечень объектов строительства (реконструкции), финансирование которых предусмотрено мероприятием 01.02. Создание и ремонт пешеходных коммуникаций подпрограммы 2 «Создание условий для обеспечения комфортного проживания жителей, в том числе в многоквартирных домах на территории Московской области»

№ п/п	Наименование объекта, сведения о регистрации права собственности	Мощность/прирост мощности объекта (кв. метр, погонный метр, место, койко-место и так далее)	Адрес объекта	Направление инвестирования	Сроки проведения работ по проектированию, строительству/реконструкции объектов	Открытие объекта/завершение работ	Предельная стоимость объекта (тыс. руб.)	Профинансировано на 01.01.2023 (тыс. руб.)	Источники финансирования, в том числе по годам реализации программы (тыс. руб.)	Финансирование, в том числе распределение субсидий из бюджета Московской области (тыс. руб.)						Остаток сметной стоимости до ввода в эксплуатацию (тыс. рублей)	Наименование главного распорядителя средств бюджета городского округа Мытищи
										всего	2023 год	2024 год	2025 год	2026 год	2027 год		

1	2	3	4	5	6	7	8	9	10	11	12	13	14	15	16	17	18	
1	Пешеходная коммуникация, г.о. Мытищи, г. Мытищи, ул. Юбилейная д. 23к1, 25к1, 25к2, ул. Лётная д. 34к2 (55.907024, 37.713000; 55.907283, 37.714144) Участок 1	1 ед.	г.о. Мытищи, г. Мытищи, ул. Юбилейная д. 23к1, 25к1, 25к2, ул. Лётная д. 34к2		15.04.2023-15.10.2023	15.10.2023	704,19		Итого	704,19	704,19	0,00	0,00	0,00	0,00			
									Средства бюджета Московской области	440,82	440,82	0,00	0,00	0,00	0,00			ГУСТ
									Средства бюджета городского округа Мытищи	263,37	263,37	0,00	0,00	0,00	0,00			АГОМ
2	Пешеходная коммуникация, г.о. Мытищи, г. Мытищи, ул. Юбилейная д. 23к1, 25к1, 25к2, ул. Лётная д. 34к2 (55.907311, 37.714160; 55.907671, 37.714940) Участок 2	1 ед.	г.о. Мытищи, г. Мытищи, ул. Юбилейная д. 23к1, 25к1, 25к2, ул. Лётная д. 34к2		15.04.2023-15.10.2023	15.10.2023	520,14		Итого	520,14	520,14	0,00	0,00	0,00	0,00			
									Средства бюджета Московской области	325,60	325,60	0,00	0,00	0,00	0,00			ГУСТ
									Средства бюджета городского округа Мытищи	194,54	194,54	0,00	0,00	0,00	0,00			АГОМ
3	Пешеходная коммуникация, г.о. Мытищи, г. Мытищи, ул. Юбилейная д. 23к1, 25к1, 25к2, ул. Лётная д. 34к2 (55.907158, 37.714530; 55.907375, 37.713932) Участок 3	1 ед.	г.о. Мытищи, г. Мытищи, ул. Юбилейная д. 23к1, 25к1, 25к2, ул. Лётная д. 34к2		15.04.2023-15.10.2023	15.10.2023	335,97		Итого	335,97	335,97	0,00	0,00	0,00	0,00			
									Средства бюджета Московской области	210,31	210,31	0,00	0,00	0,00	0,00			ГУСТ
									Средства бюджета городского округа Мытищи	125,66	125,66	0,00	0,00	0,00	0,00			АГОМ
4	Пешеходная коммуникация, г.о. Мытищи, г. Мытищи, ул. Юбилейная д. 23к1, 25к1, 25к2, ул. Лётная д. 34к2 (55.907368, 37.713946; 55.907145, 37.713684) Участок 4	1 ед.	г.о. Мытищи, г. Мытищи, ул. Юбилейная д. 23к1, 25к1, 25к2, ул. Лётная д. 34к2		15.04.2023-15.10.2023	15.10.2023	192,06		Итого	192,06	192,06	0,00	0,00	0,00	0,00			
									Средства бюджета Московской области	120,22	120,22	0,00	0,00	0,00	0,00			ГУСТ
									Средства бюджета городского округа Мытищи	718,40	718,40	0,00	0,00	0,00	0,00			АГОМ
5	Пешеходная коммуникация, г.о. Мытищи, Бульвар Молодежный (мкр.15) (55.909056, 37.707163; 55.909229, 37.707152)	1 ед.	г.о. Мытищи, Бульвар Молодежный (мкр.15)		15.04.2023-15.10.2023	15.10.2023	184,06		Итого	184,06	184,06	0,00	0,00	0,00	0,00			
									Средства бюджета Московской области	115,22	115,22	0,00	0,00	0,00	0,00			ГУСТ
									Средства бюджета городского округа Мытищи	68,84	68,84	0,00	0,00	0,00	0,00			АГОМ
6	Пешеходная коммуникация, г.о. Мытищи, мкр. Пироговский, вдоль стадиона «Труд» (55.981184, 37.746702; 55.982476, 37.747671) Участок 1	1 ед.	г.о. Мытищи, мкр. Пироговский, вдоль стадиона «Труд»		15.04.2023-15.10.2023	15.10.2023	1 152,36		Итого	1 152,36	1 152,36	0,00	0,00	0,00	0,00			
									Средства бюджета Московской области	721,37	721,37	0,00	0,00	0,00	0,00			ГУСТ
									Средства бюджета городского округа Мытищи	430,99	430,99	0,00	0,00	0,00	0,00			АГОМ
7	Пешеходная коммуникация, г.о. Мытищи, мкр. Пироговский, вдоль стадиона «Труд» (55.981205, 37.747215; 55.982408, 37.748016) Участок 2	1 ед.	г.о. Мытищи, мкр. Пироговский, вдоль стадиона «Труд»		15.04.2023-15.10.2023	15.10.2023	880,27		Итого	880,27	880,27	0,00	0,00	0,00	0,00			
									Средства бюджета Московской области	551,04	551,04	0,00	0,00	0,00	0,00			ГУСТ
									Средства бюджета городского округа Мытищи	329,23	329,23	0,00	0,00	0,00	0,00			АГОМ
8	Пешеходная коммуникация, г.о. Мытищи, мкр. Пироговский, вдоль стадиона «Труд» (55.981625, 37.747112; 55.981461, 37.747705) Участок 3	1 ед.	г.о. Мытищи, мкр. Пироговский, вдоль стадиона «Труд»		15.04.2023-15.10.2023	15.10.2023	184,06		Итого	184,06	184,06	0,00	0,00	0,00	0,00			
									Средства бюджета Московской области	115,22	115,22	0,00	0,00	0,00	0,00			ГУСТ
									Средства бюджета городского округа Мытищи	68,84	68,84	0,00	0,00	0,00	0,00			АГОМ
9	Пешеходная коммуникация, г.о. Мытищи, мкр. Пироговский, вдоль стадиона «Труд» (55.981360, 37.747342; 55.981742, 37.747407) Участок 4	1 ед.	г.о. Мытищи, мкр. Пироговский, вдоль стадиона «Труд»		15.04.2023-15.10.2023	15.10.2023	192,06		Итого	192,06	192,06	0,00	0,00	0,00	0,00			
									Средства бюджета Московской области	120,22	120,22	0,00	0,00	0,00	0,00			ГУСТ
									Средства бюджета городского округа Мытищи	71,84	71,84	0,00	0,00	0,00	0,00			АГОМ

Адресный перечень общественных территорий городского округа Мытищи, сформированный по результатам инвентаризации и голосования в электронной форме в информационно-телекоммуникационной сети «Интернет» для выполнения работ по благоустройству территорий в 2023-2027 годах

№ п/п	Адрес объекта (наименование объекта)	Год реализации
1	Парк имени Стрекалова	2023
2	Сквер у пруда на Сукромке	2023
3	Сквер в с. Марфино	2023
4	Сквер у пруда на Колпакова	2023
5	Сквер в мкрн Дружба	2023
6	ЦПКиО г.Мытищи	2023
7	Парк «Ветеранов»	2023
8	Сквер Аллея ветеранов по адресу: Московская область, г. Мытищи, ул. Олимпийский пр-кт д. 15	2024
9	Набережная Яузы от парка до Березовой рощи	2024
10	Сквер на пустыре ул. Распоповой (продолжение Молодежного бульвара) по адресу: г. Мытищи, бульвар Распоповой	2025
11	Набережная р. Яузы	2025

Адресный перечень дворовых территорий городского округа Мытищи, сформированный по результатам инвентаризации, для выполнения работ по комплексному благоустройству дворовых территорий в 2023 году

№ п/п	Адрес объекта	Год реализации
1	г. Мытищи, ул. Борисовка, д. 4	2023
2	г.о. Мытищи, ул. Воровского, д. 1	2023
3	г.о. Мытищи, ул. Сукромка, д. 21	2023
4	г.о. Мытищи, Новомытищинский пр-кт, д. 49к2	2023
5	пос. Пирогово, ул. Тимирязева, д. 10	2023
6	г.о. Мытищи, Новомытищинский пр-кт, д. 37к2	2023
7	г.о. Мытищи, ул. Лётная, д. 27	2023
8	г.о. Мытищи, ул. Институтская, д. 27	2023
9	г.о. Мытищи, Олимпийский пр-кт, д.13к2	2023
10	г.о. Мытищи, ул.Троицкая, д. 9	2023
11	г.о. Мытищи, ул. Терешковой, д. 5	2023
12	г.о. Мытищи, 4-я Парковая, д. 22, 24	2023
13	г.о. Мытищи, ул. Стрелковая, д. 8	2023
14	г.о. Мытищи, ул. Семашко, д. 6к2, д.6к3	2023
15	г.о. Мытищи, 1-й Трудовой пер., д. 7	2023
16	г.о. Мытищи, ул. Семашко, д. 17	2023
17	г.о. Мытищи, ул. Шараповская, д. 4к1	2023
18	г.о. Мытищи, 2-й Щёлковский пр-д, д. 9к1, д.9к2	2023
19	г.о. Мытищи, д. Беляниново, ул. Широкая, д. 6	2023
20	г. Мытищи, ул. Юбилейная, д. 15	2023
21	г. Мытищи, ул. Ак. Каргина, д.42, 38к5, 38к6, 40к4, 43к2, 40к1	2023
22	г. Мытищи, ул. Лётная, 36к1, 38к1, 38к2	2023

Адресный перечень объектов недвижимого имущества (включая объекты незавершенного строительства) и земельных участков, находящихся в собственности (пользовании) юридических лиц и индивидуальных предпринимателей, которые подлежат благоустройству не позднее 2027 года за счет средств указанных лиц.

№	Наименование юридического лица и индивидуального предпринимателя	Адрес объектов недвижимого имущества (включая объекты незавершенного строительства) и земельных участков, находящихся в собственности (пользовании) юридических лиц и индивидуальных предпринимателей, подлежащих благоустройству	Наименование объектов недвижимого имущества (включая объекты незавершенного строительства) и земельных участков, находящихся в собственности (пользовании) юридических лиц и индивидуальных предпринимателей, подлежащих благоустройству	Вид работ	Год реализации
1	ООО «Новотутинки»	городской округ Мытищи, деревня Шолохово, улица Речная, дом 1	дворовая территория МКД	комплексное благоустройство	2023
2	ООО «Новотутинки»	городской округ Мытищи, деревня Шолохово, улица Юности, дом 8	дворовая территория МКД	комплексное благоустройство	2023
3	ООО «Новотутинки»	городской округ Мытищи, деревня Шолохово, улица Юности, дом 8, корпус 1	дворовая территория МКД	комплексное благоустройство	2023
4	ООО «Катуар Девелопмент»	городской округ Мытищи, деревня Сухарево, улица Егорова, дом 8	дворовая территория МКД	комплексное благоустройство	2023
5	ООО «Катуар Девелопмент»	городской округ Мытищи, деревня Сухарево, улица Егорова, дом 10	дворовая территория МКД	комплексное благоустройство	2023
6	ООО «Катуар Девелопмент»	городской округ Мытищи, деревня Сухарево, улица Пацейко, дом 7	дворовая территория МКД	комплексное благоустройство	2023
7	ООО "Катуар Девелопмент"	Российская Федерация, Московская область, городской округ Мытищи, деревня Сухарево, улица Пацейко, дом 9	дворовая территория МКД	комплексное благоустройство	2023

5. Методика расчета планируемых значений показателей муниципальной программы «Формирование современной комфортной городской среды»

№ п/п	Наименование показателя	Единица измерения	Порядок расчета показателя	Источник данных	Период представления отчетности
1	2	3	4	5	6
1	Количество благоустроенных общественных территорий	Единиц	Плановое значение показателя определяется в соответствии с Соглашением о предоставлении субсидии из бюджета Московской области бюджету муниципального образования на реализацию программ формирования современной городской среды, заключенным в рамках реализации мероприятий F2.01, F2.02, F2.03 основного мероприятия F2-«Формирование комфортной городской среды» национального проекта «Жилье и городская среда» подпрограммы 1 «Комфортная городская среда» государственной программы Московской области «Формирование современной комфортной городской среды»		Ежеквартальная

2	Количество установленных детских игровых площадок	Единиц	Плановые значения устанавливаются на основании заявок, сформированных по итогам голосования на портале «Добродел» в год, предшествующий году реализации. Показатель за отчетный период указывается без учета достигнутого значения за предыдущий период (т.е. без нарастающего итога)		Ежеквартальная
3	Реализованы проекты победителей Всероссийского конкурса лучших проектов создания комфортной городской среды в малых городах и исторических поселениях	Единиц	Рассчитывается как сумма реализованных проектов, победивших во Всероссийском конкурсе лучших проектов создания комфортной городской среды в малых городах и исторических поселениях		Ежеквартальная
4	Количество парков культуры и отдыха на территории Московской области, в которых благоустроены зоны для досуга и отдыха населения: 1. Парк имени Стрекалова, адрес: г. Мытищи, ул. Новомытищинский проспект, д. 84	Единиц	Плановое значение показателя определяется в соответствии с Соглашением о предоставлении субсидии из бюджета Московской области бюджету муниципального образования на реализацию программ формирования современной городской среды, заключенным в рамках реализации мероприятий F2.06 основного мероприятия F2 – «Формирование комфортной городской среды» подпрограммы 1 «Комфортная городская среда» государственной программы Московской области «Формирование современной комфортной городской среды»		Ежеквартальная
5	Количество благоустроенных пространств для активного отдыха	Единиц	Плановое значение показателя определяется в соответствии с Соглашением о предоставлении субсидии из бюджета Московской области бюджету муниципального образования на реализацию программ формирования современной городской среды, заключенным в рамках реализации мероприятий 01.06 основного мероприятия 01 – «Благоустройство общественных территорий муниципальных образований Московской области» подпрограммы 1 «Комфортная городская среда» государственной программы Московской области «Формирование современной комфортной городской среды»		Ежеквартальная
6	Количество велосипедных маршрутов, в отношении которых выполнены мероприятия по обустройству велосипедной инфраструктуры: Благоустройство участков веломаршрута «Вело-1» от 91-км МКАД до ТРЦ «Июнь», расположенного по адресу ул. Мира, с. 51 в г. Мытищи, и от строящейся автомобильной дороги Виноградово-Болтино-Тарасовка до пер. Зеленый в п. Свиноедово в г.о. Мытищи	Единиц	Количество маршрутов, на которых реализованы мероприятия по обустройству велосипедной инфраструктуры. Значение показателя определяется в соответствии с результатами выполненных строительно-монтажных работ на указанных объектах		Ежеквартальная
7	Площадь устраненных дефектов асфальтового покрытия дворовых территорий, в том числе проездов на дворовые территории, в том числе внутриквартальных проездов, в рамках проведения ямочного ремонта	Кв.м	Значение показателя рассчитывается как количество отремонтированных дефектов асфальтового покрытия дворовых территорий, в том числе проездов на дворовые территории, в том числе внутриквартальных проездов		Ежеквартальная
8	Количество созданных и отремонтированных пешеходных коммуникаций за счет средств муниципального образования Московской области	Ед.	Значение показателя определяется как сумма количества объектов благоустройства на территории Московской области, на которых реализованы мероприятия с участием средств бюджета Московской области		Ежеквартальная
9	Замена детских игровых площадок	Ед.	Плановое значение показателя определяется в соответствии с Методикой расчета дотационных средств, утвержденной на текущий финансовый год		Ежеквартальная
10	Количество замененных неэнергоэффективных светильников наружного освещения	Ед.	Плановое значение показателя определяется в соответствии с Методикой расчета дотационных средств, утвержденной на текущий финансовый год		Ежеквартальная
11	Количество установленных шкафов управления наружным освещением	Ед.	Плановое значение показателя определяется в соответствии с Методикой расчета дотационных средств, утвержденной на текущий финансовый год		Ежеквартальная
12	Количество отремонтированных подъездов в МКД	Ед.	Плановое значение показателя определяется в соответствии с Программой ремонта подъездов МКД МО		Ежеквартальная

6. Методика определения результатов выполнения мероприятий муниципальной программы «Формирование современной комфортной городской среды»

№ п/п п/п	№ Подпрограммы	№ Основного мероприятия	№ мероприятия	Наименование результата	Единица измерения	Порядок определения значений
1	2	3	4	5	6	7
1	1	F2	01	Благоустроены общественные территории с использованием средств федерального бюджета и бюджета Московской области	Ед.	Направлен на достижение показателя «Количество благоустроенных общественных территорий». Фактическое достижение результата определяется как сумма количеств общественных территорий, на которые в отчетном периоде реализованы мероприятия по благоустройству. Достижение результатов подтверждается протоколами заседаний муниципальных общественных комиссий, содержащими решения о завершении благоустройства общественных территорий, принятых по результатам осмотра таких территорий.
2	1	F2	02	Благоустроены общественные территории с использованием средств бюджета Московской области	Ед.	Направлен на достижение показателя «Количество благоустроенных общественных территорий». Фактическое достижение результата определяется как сумма количеств общественных территорий, на которые в отчетном периоде реализованы мероприятия по благоустройству. Достижение результатов подтверждается протоколами заседаний муниципальных общественных комиссий, содержащими решения о завершении благоустройства общественных территорий, принятых по результатам осмотра таких территорий.
3	1	F2	06	Благоустроены скверы	Ед.	Направлен на достижение показателя «Количество благоустроенных общественных территорий». Фактическое достижение результата определяется как сумма количеств скверов, на которых в отчетном периоде реализованы мероприятия по благоустройству. Достижение результатов подтверждается протоколами заседаний муниципальных общественных комиссий, содержащими решения о завершении благоустройства скверов, принятые по результатам осмотра таких территорий.
4	1	01	05	Благоустроены зоны для досуга и отдыха в парках культуры и отдыха	Ед.	Фактическое достижение результата определяется как сумма количеств зон для досуга и отдыха, благоустроенных в отчетном периоде. Достижение результатов подтверждается протоколами заседаний муниципальных общественных комиссий, содержащими решения о завершении благоустройства зон для досуга и отдыха в парках культуры и отдыха, принятые по результатам осмотра таких зон.
5	1	01	03	Установлены детские, игровые площадки	Ед.	Фактическое достижение результата определяется как сумма количеств детских, игровых площадок, установленных в отчетном периоде. Достижение результатов подтверждается протоколами заседаний муниципальных общественных комиссий, содержащими решения о завершении установки детских, игровых площадок, принятые по результатам осмотра таких площадок.

6	1	01	06	Благоустроены пространства для активного отдыха	Ед.	Фактическое достижение результата определяется как сумма количеств пространств для активного отдыха, благоустроенных в отчетном периоде. Достижение результатов подтверждается протоколами заседаний муниципальных общественных комиссий, содержащими решения о завершении благоустройства пространств для активного отдыха, принятые по результатам осмотра таких пространств.
7	1	01	08	Обустроены велосипедные маршруты	Ед.	Фактическое достижение результата определяется как сумма количеств велосипедных маршрутов, обустроенных в отчетном периоде. Достижение результатов подтверждается протоколами заседаний муниципальных общественных комиссий, содержащими решения о завершении обустройства велосипедных маршрутов.
8	1	01	20	Благоустроены общественные территории, без привлечения средств федерального бюджета и бюджета Московской области	Ед.	Плановое значение определяется в соответствии с адресными перечнями объектов благоустройства за исключением объектов благоустройства, реализация которых предусмотрена в рамках государственной программы Московской области «Формирование современной комфортной городской среды»
9	1	01	20	Количество обустроенных контейнерных площадок	Ед.	Значение определяется фактическим количеством установленных контейнерных площадок
10	1	01	20	Количество обустроенных площадок для выгула животных	Ед.	Значение определяется фактическим количеством установленных площадок для выгула животных
11	1	01	21	Установлены детские, игровые площадки за счет средств местного бюджета	Ед.	Количество установленных детских, игровых площадок за счет средств местного бюджета
12	1	01	21	Подготовлено асфальтобетонное покрытие под детские, игровые площадки	Ед.	Количество подготовленного асфальтобетонного покрытия под детские, игровые площадки
13	1	01	22	На территориях (включая территории, обеспечивающие влияние на увеличение в муниципальном образовании Московской области на конец текущего года доли общей протяженности освещенных частей улиц, проездов, набережных в общей протяженности улиц, проездов, набережных в границах городских и (или) сельских населенных пунктов) реализованы мероприятия по проектированию, подготовке светотехнических расчетов, устройству систем наружного освещения, проведению измерений светотехнических характеристик систем управления наружным освещением за счет бюджетных средств	Шт.	Значение определяется как фактическое количество территорий, на которых реализованы мероприятия по проектированию, подготовке светотехнических расчетов, устройству систем наружного освещения, проведению измерений светотехнических характеристик систем управления наружным освещением с использованием средств субсидии, включая территории, обеспечивающие влияние на увеличение в муниципальном образовании Московской области на конец текущего года доли общей протяженности освещенных частей улиц, проездов, набережных в общей протяженности улиц, проездов, набережных в границах городских и (или) сельских населенных пунктов
14	2	F2	01	Количество благоустроенных дворовых территорий	Ед.	Значение определяется фактическим количеством благоустроенных дворовых территорий
15	2	01	01	Площадь устраненных дефектов асфальтового покрытия дворовых территорий, в том числе проездов на дворовые территории, в том числе внутриквартальных проездов, в рамках проведения ямочного ремонта	Кв.м	Значение рассчитывается как количество отремонтированных дефектов асфальтового покрытия дворовых территорий, в том числе проездов на дворовые территории, в том числе внутриквартальных проездов
16	2	01	02	Количество созданных и отремонтированных пешеходных коммуникаций	Ед.	Значение показателя определяется как сумма количества объектов благоустройства на территории Московской области, на которых реализованы мероприятия с участием средств бюджета Московской области
17	2	01	02	Количество созданных и отремонтированных пешеходных коммуникаций за счет средств муниципального образования Московской области	Ед.	Значение определяется как сумма количества объектов благоустройства на территории Московской области, на которых реализованы мероприятия за счет средств муниципального образования Московской области
18	2	01	03	Количество созданных административных комиссий	Ед.	Значение определяется фактическим количеством созданных административных комиссий, уполномоченных рассматривать дела об административных правонарушениях в сфере благоустройства
19	2	01	04	Количество приобретенной коммунальной техники	Ед.	Значение показателя определяется фактическим количеством закупленной коммунальной техники
20	2	01	04	Количество приобретенной коммунальной техники за счет средств муниципального образования Московской области	Ед.	Значение показателя определяется фактическим количеством закупленной коммунальной техники за счет средств муниципального образования Московской области
21	2	01	15	Площадь дворовых территорий, содержащихся за счет бюджетных средств	Кв.м	Значение определяется как сумма площадей дворовых территорий, находящихся на содержании ОМСУ, в соответствии с титульными списками объектов благоустройства городского округа
22	2	01	16	Площадь общественных пространств, содержащихся за счет бюджетных средств (за исключением парков культуры и отдыха)	Кв.м	Значение определяется как сумма площадей общественных пространств, находящихся на содержании ОМСУ, в соответствии с титульными списками объектов благоустройства городского округа, за исключением парков культуры и отдыха.
23	2	01	17	Количество благоустроенных дворовых территорий за счет средств муниципального образования Московской области	Ед.	Значение определяется фактическим количеством благоустроенных дворовых территорий за счет средств муниципального образования Московской области
24	2	01	18	Площадь парков культуры и отдыха, содержащихся за счет бюджетных средств	Кв.м	Значение определяется как сумма площадей парков культуры и отдыха, находящихся на содержании ОМСУ, в соответствии с титульными списками объектов благоустройства городского округа.
25	2	01	19	Площадь внутриквартальных проездов, содержащихся за счет бюджетных средств	Кв.м	Значение определяется как сумма площадей внутриквартальных проездов, находящихся на содержании ОМСУ, в соответствии с титульными списками объектов благоустройства городского округа
26	2	01	20	Замена детских игровых площадок	Ед.	Плановое значение показателя определяется в соответствии с Методикой расчета дотационных средств, утвержденной на текущий финансовый год
27	2	01	21	Количество светильников	Ед.	Плановое значение показателя определяется в соответствии с Методикой расчета дотационных средств, утвержденной на текущий финансовый год
28	2	01	22	Количество замененных неэнергоэффективных светильников наружного освещения	Ед.	Плановое значение показателя определяется в соответствии с Методикой расчета дотационных средств утвержденной на текущий финансовый год
29	2	01	23	Количество установленных шкафов управления наружным освещением	Ед.	Плановое значение показателя определяется в соответствии с Методикой расчета дотационных средств, утвержденной на текущий финансовый год
30	2	01	24	Количество объектов, на которых осуществлена ликвидация несанкционированных навалов мусора, свалок	Ед.	Значение определяется фактическим количеством объектов (дворовые территории, общественные пространства), на которых осуществлена ликвидация несанкционированных навалов мусора, свалок
31	2	01	25	Количество организованных субботников и общественных работ	Ед.	Значение определяется фактическим количеством организованных субботников и общественных работ
32	2	02	01	Количество многоквартирных домов, в которых проведен капитальный ремонт	Ед.	Информация о достигнутом значении мероприятия предоставляется Фондом капитального ремонта общего имущества многоквартирных домов
33	2	03	01	Количество отремонтированных подъездов в многоквартирных домах	Ед.	Отношение общего количества выполненных подъездов и общего количества подъездов, ремонт которых будет осуществлен в 2023 году на территории городского округа в соответствии с адресным перечнем подъездов»

**АДМИНИСТРАЦИЯ ГОРОДСКОГО ОКРУГА МЫТИЩИ
МОСКОВСКОЙ ОБЛАСТИ
ПОСТАНОВЛЕНИЕ
17.07.2023 № 3592
г. Мытищи**

**Об утверждении генеральной схемы сбора и вывоза мусора на территории
городского округа Мытищи Московской области**

В соответствии со статьями 61.1, 73 Закона Московской области от 30.12.2014 №191/2014-ОЗ «О регулировании дополнительных вопросов в сфере благоустройства в Московской области», Решением Совета депутатов городского округа Мытищи от 15.09.2022 №44/1 «Об утверждении новой редакции Правил благоустройства территории городского округа Мытищи Московской области», в целях санитарно-гигиенического содержания, обеспечения благоустройства, чистоты и порядка территории городского округа Мытищи Московской области, руководствуясь Уставом городского округа Мытищи Московской области,

ПОСТАНОВЛЯЮ:

1. Утвердить генеральную схему сбора и вывоза мусора на территории городского округа Мытищи Московской области (прилагается).
2. Признать утратившим силу постановление Администрации городского округа Мытищи от 15.05.2019 №2038 «Об утверждении схемы сбора и вывоза мусора городского округа Мытищи».
3. Настоящее постановление подлежит официальному опубликованию в газете городского округа Мытищи «Официальные Мытищи» и размещению на официальном сайте органов местного самоуправления городского округа Мытищи.
4. Контроль за выполнением настоящего постановления возложить на первого заместителя Главы Администрации городского округа Мытищи О.А. Сотника.

**Глава городского округа Мытищи
Ю.О. КУПЕЦКАЯ**

**Приложение к постановлению
Администрации городского округа Мытищи от 17.07.2023 № 3592**

**Генеральная схема санитарной очистки территории
городского округа Мытищи Московской области**

СОДЕРЖАНИЕ

№ п/п	Наименование раздела
	Введение
1	Краткая характеристика городского округа Мытищи Московской области и природно-климатические условия
2	Существующее состояние и развитие городского округа Мытищи Московской области на перспективу
3	Современное состояние системы санитарной очистки и уборки городского округа Мытищи Московской области
4	Твердые коммунальные отходы
5	Жидкие бытовые отходы
6	Содержание и уборка придомовых и обособленных территорий
7	Транспортно-производственные базы
	СПИСОК ИСПОЛЬЗОВАННЫХ ИСТОЧНИКОВ

ВВЕДЕНИЕ

Санитарная очистка населенных пунктов – одно из важнейших санитарно-гигиенических мероприятий, способствующих охране здоровья населения и окружающей природной среды, и включает в себя комплекс работ по сбору, удалению, обезвреживанию и переработке твердых коммунальных отходов, а также уборке территорий населенных пунктов.

Генеральная схема очистки территории городского округа Мытищи Московской области – проект, направленный на решение комплекса работ по организации, сбору, удалению отходов и уборке территорий.

Схема определяет очередность осуществления мероприятий, объемы работ по всем видам очистки и уборки, системы и методы сбора, удаления, обезвреживания и переработки отходов, необходимое количество уборочных машин, целесообразность проектирования, строительства, реконструкции или расширения существующих объектов системы санитарной очистки, ориентировочные капиталовложения на строительство и приобретение технических средств.

Проектные решения схемы направлены на внедрение раздельного сбора, максимальное использование отходов в качестве вторичных материальных ресурсов, ликвидацию несанкционированных объектов размещения отходов и минимизацию общего объема размещаемых отходов, а также на развитие технической базы системы обращения с коммунальными отходами.

Схема разработана на срок с выделением I очереди мероприятий на 5 лет, и выделением расчетного срока на 10 лет, т.е. до 2033 года. Через каждые пять лет схема корректируется путем внесения необходимых уточнений и дополнений (с учетом динамики развития промышленности, производства, инфраструктуры и численности проживающего населения).

Генеральная схема очистки территории городского округа Мытищи Московской области разработана в соответствии с Методическими рекомендациями о порядке разработки генеральных схем очистки территорий населенных пунктов Российской Федерации, утвержденными Постановлением Госстроя РФ от 21.08.2003 № 152, с учетом требований СанПиН 2.1.3684-21 «Санитарно-эпидемиологические требования к содержанию территорий городских и сельских поселений, к водным объектам, питьевой воде и питьевому водоснабжению, атмосферному воздуху, почвам,

жилым помещениям, эксплуатации производственных, общественных помещений, организации и проведению санитарно-противоэпидемических (профилактических) мероприятий».

**1. Краткая характеристика городского округа Мытищи Московской области
и природно-климатические условия**

1.1. Месторасположение муниципального образования, его административное и промышленно-экономическое значение, деление МО на административные единицы.

Городской округ Мытищи - муниципальное образование, расположенное в центре Московской области, к северу от Москвы.

Округ граничит на севере и северо-западе с Дмитровским городским округом Московской области, на западе - с городским округом Лобня Московской области, городским округом Химки Московской области и городским округом Долгопрудный Московской области, на юге - с городом Москва, на востоке - с Пушкинским городским округом Московской области, городским округом Королёв Московской области и городским округом Балашиха Московской области.

Городской округ Мытищи образован Законом Московской области от 16.12.2015 N 227/2015-ОЗ «О границе городского округа Мытищи», согласно которому в границах городского округа находятся 92 населенных пункта. Закон Московской области от 03.03.2021 № 29/2021-ОЗ «О внесении изменений в Закон Московской области «О границе Дмитровского городского округа» и Закон Московской области «О границе городского округа Мытищи». Населенные пункты, находящиеся в границе городского округа Мытищи:

Мытищи - город Московской области;

Аббакумово - деревня; Аксаково - деревня; Афанасово - деревня; Беляниново - деревня; Болтино - деревня; Большая Черная - деревня; Большое Ивановское - деревня; Борец - поселок; Бородино - деревня; Бяконтово - деревня; Вешки - деревня; Вешки - поселок; Виноградово - село; Витенево - деревня; Высоково - деревня; Голенищево - деревня; Горки - деревня; Грибки - деревня; Долгиниха - деревня; Драчево - деревня; Еремино - деревня; Жостово - деревня; Жостово - поселок; Здравница - поселок; Зимино - деревня; Капустино - деревня; Кардо-Лента - поселок; Коргишино - деревня; Красная Горка - деревня; Крюково - деревня; Ларево - деревня; леспархоза Клязьминский - поселок; Летчик-Испытатель - поселок; Лысково - деревня; Малое Ивановское - деревня; Манохино - деревня; Марфино - село; Мебельной фабрики - поселок; Менжинец - поселок; Муракино - деревня; Нагорное - поселок; Николо-Прозорово - поселок; Никульское - деревня; Новоалександрово - деревня; Новоалександрово - поселок; Новогрязново - деревня; Новосельцево - деревня; Осташково - деревня; Пестово - поселок; Пирогово - деревня; Пирогово - поселок; Пироговского лесопарка - поселок; Поведники - поселок; Погорелки - деревня; Подольниха - деревня; Подрезово - деревня; Покровская Гора - поселок; Поседкино - деревня; Протасово - деревня; Пруссы - деревня; Птицефабрики - поселок; Пчелка - деревня; Рождественно - деревня; Румянцево - деревня; Свиноедово - деревня; Свиноедово - поселок; Сгонники - деревня; Семенцево - деревня; Семкино - деревня; совхоза "Марфино" - поселок; Сорокино - деревня; Степаньково - деревня; Сумароково - деревня; Сухарево - деревня; Терпигорьево - деревня; Торфоболото - поселок; Троице-Сельцо - деревня; Троицкое - село; Трудовая - поселок; Туристический Пансионат "Клязьминское водохранилище" - поселок; Ульяновское - деревня; Федоскино - село; Фелисово - деревня; Фоминское - деревня; Хлябово - деревня; Ховрино - деревня; Челобитьево - деревня; Чиверево - деревня; Шолохово - деревня; Юдино - деревня; Юрьево - деревня.

Площадь территории городского округа составляет 43 060 га.

Промышленно-экономическое значение городского округа

Промышленность городского округа Мытищи представлена такими экономически значимыми отраслями как машиностроительная, приборостроительная, химическая, деревообрабатывающая, текстильная, пищевая, производство строительных и отделочных материалов. Среди основных предприятий: завод ОАО «Метровагонмаш», функционирующий с 1897 года, занимающийся постройкой подвижного состава железных дорог; ОАО «Мосстройпластмасс» – с 1920 года ведущая компания по производству полимерных отделочных строительных материалов; ОАО «Стройперлит» – предприятие, функционирующее с 1899 года и занимающееся производством строительных и теплоизоляционных материалов. К числу крупнейших предприятий также относятся ОАО «Мытищинский приборостроительный завод», ОАО «Мытищинский экспериментальный автомеханический завод», ОАО «Мытищинский электротехнический завод», ЗАО «Завод автоматки», ТЭЦ-27 ОАО «Мосэнерго», АО «Дорожные знаки», А/К 1375 ГУП ПО «Мострансавто», ОАО «Стройдеталь», ЗАО «Ретал» и ООО «РБК-XXI».

По состоянию на 1 января 2023 года на территории городского округа Мытищи зарегистрировано 20730 организаций малого и среднего предпринимательства, включая индивидуальные предпринимателей (далее – МСП), из которых: 725 – организации малого предпринимательства, 19 933 – микропредприятия и 72 средних организации. На период с 2023 по 2025 год планируется рост субъектов МСП: – малые предприятия: 2023 год – 726 ед., 2024 год – 728 ед., 2025 год – 732 ед.; – микропредприятия: 2023 год – 20 803 ед., 2024 год – 21 744 ед., 2025 год – 22 723 ед.; – средние предприятия: 2023 год – 73 ед., 2024 год – 74 ед., 2025 год – 76 ед.

**Характеристика природно-климатических условий городского округа
Рельеф**

В геоморфологическом отношении территория городского округа приурочена к переходной зоне между двумя провинциями: Мещерской низменностью (северо-западная часть подмосковной Мещеры) и Смоленско-Московской возвышенностью (Химкинская равнина на южном склоне Клинско-Дмитровской гряды).

В рельефе выделяются два основных комплекса: комплекс водораздельных пространств и долинный комплекс р. Яузы и ее притоков. Абсолютные отметки поверхности колеблются в широких пределах от 173,0-180,0 м. на водоразделах рек Яузы и Сукромки в северо-западной части территории до 163,0-164,0 м. на водоразделах рек Яузы и Работня.

Минимальные абсолютные отметки поверхности отмечаются в южной части территории, в пойме реки Яузы и Сукромки, и составляют 140,0 м.

Центральная часть рассматриваемой территории приурочена к долинному ком-

плексу реки Яузы и ее притоков, плавно переходящему к склону морено-флювиогляциальной равнины, развитой в периферийных частях города.

Долины рек заболочены, особенно Яузы в юго-восточной части города, где заболоченная пойма и нижняя терраса реки достигают ширины 1,5-2,0 км.

На участках моренно-флювиогляциальной равнины практически повсеместно с поверхности развиты покровные отложения - безвалунные глины и суглинки, пылеватые, высокопористые, мощностью 2,0-4,0 м.

Ниже залегают преимущественно надморенные флювиогляциальные песчаные отложения московского времени, мощность которых изменяется в широких пределах: от 2,0-4,0 м. – северной и западной части оцениваемой территории до 10,0 и более метров в ее юго-восточной части.

На локальных участках, между московской и днепровской моренами развиты межморенные флювиогляциальные отложения мощностью, не превышающей 2,0-3,0 м.

Ниже по разрезу повсеместно распространены песчаные отложения окско-днепровского межледникового, нижнего мела и верхней юры, суммарной мощностью более 10,0-15,0 м., подстилаемые мощной, более 10-ти метров, толщей юрских глин.

Долинный комплекс рек Клязьмы, Яузы и их притоков представлен современными, озерно-болотными и древнеаллювиальными отложениями.

Современные аллювиальные и озерно-болотные отложения развиты в поймах рек. Это пески, супеси, суглинки. Мощность отложений составляет около 4,0-12,0 м.

В структурном отношении данная территория приурочена к центральной части Московской синеклизы, к зоне Подмосковского авлакогена.

Московская синеклиза образовалась в конце докембрия и в процессе своего тектонического развития постепенно заполнялась палеозойскими и мезозойскими отложениями.

Северная часть территории городского округа Мытищи в неотектоническом отношении расположена в пределах Московско-Волжского мегаблока - тектонической структуры четвертичного порядка. Территория приурочена к Окскому мегаблоку. Разделяет эти две крупные структуры четвертичного порядка Клязьминско-Пяловская зона структурного раздела. Именно к этой зоне приурочена река Клязьма и сформированные в ее долине водохранилища. В целом Московско-Волжский мегаблок испытывает поднятие, Окский мегаблок - погружение.

В геоморфологическом строении территории в интервале глубин инженерно-строительного воздействия принимает участие комплекс песчано-глинистых грунтов мезокайнозойского возраста.

Гидрогеологические условия Поверхностные воды.

Река Яуза протекает в его границах в направлении с юго-востока на северо-запад, поворачивая примерно в центральной на юго-запад, к МКАД, и далее уходит на территорию Москвы.

В границах городского округа Мытищи река Яуза принимает ряд притоков, наиболее крупными из которых являются реки Сукромка, Работня, Борисовка, верхняя Чанки.

Река Работня является правым притоком реки Яузы и впадает в нее в районе Мытищинского машиностроительного завода. На отдельных участках река заключена в коллектор. В северо-западной части жилой застройки на реке Работне имеется пруд техногенного происхождения.

Река Сукромка, также правый приток р. Яузы, протекает вдоль западной границы г. Мытищи и впадает в р. Яузу на границе с Москвой. На реке Сукромке сформировано два пруда. В долине р. Яузы и ее притоков выделяется пойма и древнеаллювиальная надпойменная терраса Клязьмо-Яузского протока.

Подземные воды

Глубина залегания первого от поверхности водоносного горизонта грунтовых вод изменяется от 0,0-3,0 до 7,0 и более метров. Минимальные глубины приурочены к поймам рек, максимальные - к водораздельным пространствам.

Водосодержащими являются песчаные разности грунтов различного генезиса: надморенные флювиогляциальные отложения московского времени, флювиогляциальные отложения московско-днепровского и окско-днепровского межледникового, озерно-болотные отложения, песчаные отложения нижнего мела и верхней юры.

Воды пресные, сульфатно-гидрокарбонатные кальциево-магниевого, с минерализацией 0,2-0,4 г/л, характеризуются повышенным содержанием железа и фтора, что характерно для подземных вод Подмосковья.

Верхний водоупор водоносного горизонта на территории городского округа не имеет регионального распространения и мощность его не превышает 10,0 м., что свидетельствует о слабой защищенности водоносных горизонтов.

Нижним водоупором являются верхнеюрские глины мощностью более 10,0 м., изолирующие водоносные горизонты мезокайнозойских отложений от водоносных горизонтов карбона.

В каменноугольных отложениях выделяется ряд водоносных горизонтов, используемых для водоснабжения городских объектов, основным из которых до последнего времени был касимовский водоносный горизонт.

Краткая климатическая характеристика
Таблица 1.1. Природно-климатические условия

№ п/п	показатель	Месяц											
		1	2	3	4	5	6	7	8	9	10	11	12
1	Средняя температура воздуха, С°	-6,5	-6,7	-1	6,7	13,2	17,0	19,2	17,0	11,3	5,6	-1,2	-5,2
2	Среднее количество осадков, мм	52	41	35	37	49	80	85	82	68	71	55	52
3	Среднее число дней с осадками, 165	9	8	10	13	15	17	20	18	16	15	13	11
4	Средняя высота снежного покрова, см	60	51	10	-	-	-	-	-	-	-	10	50
5	Начало осенних заморозков										15.10		
6	Конец весенних заморозков		15.04										

7	Число гололедов	3	3	-	-	-	-	-	-	-	-	1	3
8	Средняя высота образовавшегося слоя снега в течении одного снегопада, см	7	7	5	-	-	-	-	-	-	-	5	7
9	Направление господствующих ветров												
	С	10	17	13	14	22	21	15	18	21	13	8	12
	СВ	2	3	4	6	7	6	9	7	8	4	4	4
	В	5	4	9	12	7	7	9	11	4	5	8	7
	ЮВ	7	11	9	12	7	4	12	6	8	7	12	8
	Ю	23	22	21	25	15	17	19	13	20	26	27	22
	ЮЗ	19	17	15	13	14	13	12	15	15	19	17	21
	З	20	15	15	10	15	15	12	14	12	15	15	16
	СЗ	14	11	14	8	13	17	12	16	12	11	9	10
	штиль	11	13	16	19	19	20	29	27	25	11	10	12

2. Существующее состояние и развитие городского округа на перспективу

2.1. Существующая и расчетная численность населения.

Численность постоянного населения городского округа Мытищи составляет 299,964 тыс. человек.

Прогноз перспективной численности постоянного населения городского округа выполнен на основе анализа существующей демографической ситуации с учетом сложившихся и прогнозируемых тенденций в области рождаемости, смертности и миграционных потоков.

Ориентировочная численность постоянного населения городского округа на первую очередь составит 350,0 тыс. человек, на расчетный срок – 370,0 тыс. человек.

2.2. Жилой фонд муниципального образования.

По данным органов местного самоуправления жилищный фонд городского округа Мытищи составляет 13690,0 тыс. кв. м. Многоквартирный жилищный фонд по округу составляет 7490,0 тыс. кв. м., индивидуальные жилые дома – 6200,0 тыс. кв. м.

В соответствии с данными органов местного самоуправления на территории городского округа Мытищи площадь аварийного жилищного фонда – 13,06 тыс. кв.м., площадь ветхого составляет 169,21 тыс. кв.м.

2.3. Обеспеченность городского округа объектами социальной инфраструктуры.

Социальная инфраструктура - группа обслуживающих отраслей и видов деятельности, призванных:

- удовлетворять потребности людей;
- гарантировать необходимый уровень и качество жизни;
- обеспечивать воспроизводство человеческих ресурсов и профессионально готовить кадров для всех сфер национальной экономики.

Социальную инфраструктуру образуют: жилищное и коммунальное хозяйство, здравоохранение, физкультура и спорт, розничная торговля, общественное питание, бытовое обслуживание, система образования, учреждения культуры, наука и т.д.

К минимально необходимым сферам общественного обслуживания относятся 4 вида учреждений:

1. образования (образовательные учреждения, включая дошкольные);
2. здравоохранения;
3. культуры и искусства;
4. физической культуры и спорта.

Здравоохранение

В соответствии с данными администрации на территории городского округа Мытищи имеются следующие учреждения здравоохранения:

- Больничные стационары (единиц) – 5, емкость (коек) – 1467;
- Амбулаторно-поликлинические учреждения (единиц) – 23, емкость (посещений в смену) – 4870.

Дошкольные образовательные организации

На территории городского округа Мытищи расположено 79 дошкольных образовательных организаций, вместимостью (количество мест) - 12790. Фактическая наполняемость (мест) – 16579.

Общеобразовательные организации

На территории городского округа Мытищи расположено 48 общеобразовательных организаций проектной вместимостью 28899 мест. Фактически в общеобразовательных учреждениях обучается 34949 человека.

Объекты физической культуры и спорта

Согласно данным органов местного самоуправления на территории городского округа Мытищи расположены объекты физической культуры и спорта следующих типов:

- спортивные залы – 40,16 тыс. кв. м площади пола;
- плоскостные спортивные сооружения (в том числе спортивные площадки) – 279,72 тыс. кв.м.;
- плавательные бассейны – 3718 кв.м. зеркала воды;
- СДЮШ – 7606 место.

Учреждения культуры

По данным Министерства культуры Московской области на территории городского округа Мытищи расположены учреждения культуры следующих типов:

- помещения для культурно-массовой работы с населением, досуга, любительской

деятельности и библиотеки площадью 17674 кв. м и зрительные залы на 2986 мест площадью 1941 кв. м; суммарная площадь – 19615 кв. м.

- Детская школа искусств – 1335 мест.

По данным Главного управления культурного наследия Московской области на территории городского округа Мытищи расположено 50 объектов культурного наследия, стоящих на охране:

8 – федерального значения;

18 – регионального значения;

24 – выявленных объектов культурного наследия.

Предприятия торговли, общественного питания и бытового обслуживания

По данным органов местного самоуправления на территории городского округа Мытищи расположены следующие предприятия торговли, общественного питания и бытового обслуживания:

- предприятия розничной торговли – 846,8 тыс. кв. м. суммарной торговой площади;

- предприятия общественного питания (посадочных мест) – 13820;

- предприятия бытового обслуживания – 2877 рабочих мест.

2.4. Показатели по улично-дорожной сети.

Транспортная инфраструктура городского округа Мытищи Московской области представлена автомобильными дорогами общего пользования федерального, регионального или межмуниципального значения, местного значения и железнодорожными магистральями Московской железной дороги (МЖД). Развитие транспортной инфраструктуры неразрывно связано с изменениями в системе расселения и направлено в первую очередь на обеспечение и совершенствование связей как внутри городского округа Мытищи, так и в системе расселения Московской области, в частности Мытищинско-Пушкинско-Щелковской устойчивой системе расселения. Основные автомобильные дороги федерального и регионального или межмуниципального значения обеспечивают транспортную связь городского округа с субъектами Российской Федерации и муниципальными образованиями Московской области. Автомобильные дороги общего пользования регионального или межмуниципального значения обеспечивают транспортные связи городского округа Мытищи с другими муниципальными образованиями и между населенными пунктами. Автомобильные дороги местного значения в границах городского округа обеспечивают подъезд к населенным пунктам с выходом на сеть автомобильных дорог регионального значения и обслуживают территории населенных пунктов (УДС).

Автомобильный транспорт

Протяженность автомобильных дорог общего пользования, обеспечивающих внешние и внутри муниципальные связи городского округа Мытищи, составляет 202,49 км., в том числе:

- федерального значения согласно экспертным данным – 29,16 км.;

- регионального или межмуниципального значения, согласно данным ГБУ МО «МОСАВТОДОР» (Постановление правительства МО от 05.08.2008 г. №653/26 «О перечне автомобильных дорог общего пользования регионального или межмуниципального значения Московской области» – 143,49 км.;

- местного значения согласно данных органов местного самоуправления – 29,84 км.

Железнодорожный транспорт

По территории городского округа Мытищи проходят три направления Московской железной дороги (МЖД): Ярославское направление Московской железной дороги (МЖД), Савеловское направление Московской железной дороги (МЖД) и хордовая железнодорожная линия «Мытищи-Фрязево» МЖД. Протяженность основного хода Ярославского направления МЖД составляет – 8,85 км. Протяженность хордовой железнодорожной линии «Мытищи-Фрязево» МЖД составляет – 3,3 км. Протяженность основного хода Савеловского направления МЖД составляет – 0,75 км. Протяженность тупикового ответвления «Аэропорт Шереметьево» составляет – 2,7 км. Ярославское направление МЖД является начальным участком основного хода Транссибирской магистрали. Ярославское направление МЖД (Москва-Пушкино-Александров) на участке Москва-Ярославская — Мытищи пятипутный, Мытищи — Пушкино четырёхпутный, полностью электрифицировано и оснащено устройствами автоматической блокировки. Все остановочные пункты оборудованы высокими платформами.

2.5. Материалы по загрязнению окружающей среды.

Состояние атмосферного воздуха

Атмосферный воздух является самой важной жизнеобеспечивающей природной средой. Результаты экологических исследований, как в России, так и за рубежом свидетельствуют о том, что загрязнение приземной атмосферы - самый мощный постоянно действующий фактор воздействия на человека, пищевую цепь и окружающую среду. Информация о состоянии загрязнения атмосферного воздуха на территории Московской области оценивается по результатам наблюдений на стационарных постах Государственной службы наблюдений за состоянием окружающей среды (ГУ - Московский ЦТМС-Р). По данным МосЦТМС-Р Московская область относится к регионам с высокой техногенной нагрузкой по выбросам в атмосферный воздух. Основными источниками загрязнения атмосферного воздуха являются предприятия электроэнергетики, металлургии, машиностроения, химической и нефтехимической, добывающая промышленность и производство строительных материалов, жилищно-коммунальный комплекс. Загрязнение атмосферного воздуха селитебной территории является одним из приоритетных факторов риска для здоровья населения. Загрязнение атмосферного воздуха складывается из поступлений вредных веществ от стационарных и передвижных источников загрязнения. Основное загрязнение атмосферного воздуха на территории городского округа сосредоточено в городе Мытищи, где располагаются более 100 объектов различного функционального назначения, оказывающих влияние на состояние атмосферного воздуха, промышленные объекты, НИИ с опытным производством, автотранспортные и коммунально-складские объекты. Условия загрязнения атмосферного воздуха города в

значительной степени зависят от количественного и качественного состава выбросов загрязняющих веществ, которые определяются технологическими процессами и оборудованием, используемым на предприятии. Среди производственных объектов наибольшей массой валовых годовых и максимально-разовых выбросов обладают: ОАО «Стройперлит», ОАО «Мосстройпластмасс», ТЭЦ-27 ОАО «Мосэнерго», ОАО Метровагонмаш, АО «Дорожные знаки», А/К 1375 ГУП ПО «Мострансавто», ЗАО «Завод автоматики», ОАО «Мытищинский приборостроительный завод», ОАО «Стройдеталь», ОАО «Мытищинский экспериментальный автомеханический завод», ОАО Мытищинский электротехнический завод, ЗАО «Ретал» и ООО «РБК-XXI». Крупным предприятием-загрязнителем атмосферного воздуха является Северная ТЭЦ (ТЭЦ-27). Все эти предприятия расположены в восточной части городского округа Мытищи. Также определенный вклад в санитарно-гигиеническое состояние Мытищ вносят котельные, часть из которых еще работает на твердом топливе.

На промышленных предприятиях и коммунальных объектах преобладают организованные источники выбросов в атмосферу, в то время как основная часть источников выбросов транспортных и строительных объектов являются неорганизованными. В городском округе Мытищи наблюдения за загрязнением атмосферного воздуха проводятся на двух стационарных станциях Государственной службы наблюдений за состоянием окружающей среды (ГСН). Станция 1 (2-я Новая ул., д.30) и станция 2 (Силикатная ул., д.43) относятся к категории «промышленные», так как расположены вблизи предприятий. Измеряются концентрации взвешенных веществ, диоксида серы, оксида углерода, диоксида и оксида азота, фенола, формальдегида, бенз(а)пирена, углеводородов, а также ксилола, бензола и толуола. Основные источники загрязнения атмосферы: предприятия машиностроения и электротехники, стройиндустрии, теплоэнергетики, автомобильный и железнодорожный транспорт. Крупнейшие загрязнители: ОАО «Метровагонмаш», ОАО «Мытищинский электромеханический завод», ОАО «Перловский опытный завод экспериментально-энергетического оборудования», ОАО «Стройперлит», ОАО «Стройпластмасс» и др. Уровень загрязнения атмосферного воздуха в городе высокий (ИЗА5=7). Воздух округа наиболее загрязнен бенз(а)пиреном, диоксидом азота и формальдегидом. Средняя за год концентрация бенз(а)пирена превышала ПДК в 1,8 раза, наибольшая среднемесячная – в 4,3 раза. Среднегодовые концентрации диоксида азота и формальдегида составили соответственно 1,9 и 1,3 ПДК, максимальные разовые концентрации нормы не превышали. Загрязнение воздуха взвешенными веществами, диоксидом серы, оксидом углерода, оксидом азота, фенолом и углеводородами в течение года было невысокое, концентрации находились в пределах нормы. Отмечается рост концентраций взвешенных веществ в апреле-мае и июле-августе, бенз(а)пирена – зимой в отопительный сезон. Годовой ход других примесей выражен слабо. Наиболее подверженными влиянию загрязненного воздуха являются группы населения, проживающие непосредственно вблизи предприятий и крупных автомобильных трасс. Именно здесь регистрируются превышения гигиенических нормативов. Степень загрязнения воздуха остается повышенной. Регистрируются превышения предельно допустимых концентраций оксида углерода, диоксида азота, бензапирена. Также отмечен высокий уровень формальдегида. Основными источниками этих веществ являются перечисленные выше промышленные предприятия, котельные, а также автотранспорт. Наибольший вклад (до 70%) в загрязнение атмосферы вносят предприятия теплоэнергетики, машиностроительной промышленности, производства строительных материалов и автотранспорт. Степень загрязнения воздуха остается повышенной. Регистрируются превышения предельно допустимых концентраций диоксида азота, бенз(а)пирена. Также отмечен высокий уровень формальдегида. В целях снижения негативного влияния выбросов автотранспорта на здоровье населения в Московской области и, в том числе, в Мытищах запрещено использование этилированного бензина. Программы производственного контроля и проекты предельно допустимых выбросов (ПДВ) разработаны на всех предприятиях.

Состояние поверхностных вод

По данным Мониторинга водных объектов в зоне деятельности Московско-Окского БВУ на водохранилищах водораздельного бьефа Канала им. Москвы фиксируется четвертый класс качества воды (грязная). По данным 2007-2012 г.г. качество воды водохранилищ водораздельного бьефа Канала им. Москвы на территории Московской области изменилось от класса 3Б «очень загрязненная» до класса 4А и 4Б «грязная» во всех створах, кроме створов Учинского водохранилища (г. Пушкино, Акуловская плотина и д. Манюхино), в которых вода от класса 4А «грязная» в 2010 г. изменилась до класса 3Б «очень загрязненная» в 2011 г. и до класса 3А «загрязненная» в 2012г. Икшинское водохранилище. Сравнительный анализ среднегодовых содержаний основных загрязняющих веществ воды в створах Икшинского водохранилища показал, что за период 2008-2012 г.г. наблюдается снижение уровня загрязнения железом общим, марганцем, медью, алюминием. Наблюдается рост уровня загрязненности ХПК.

Характеристика уровня загрязненности основными загрязняющими веществами по кратности превышения ПДК – низкая и средняя, кроме алюминия: высокий уровень загрязненности 21,3 ПДК в 2008 г. Выявлено снижение уровня загрязненности нитрит-ионами: от 1,9-2,1 ПДК (2008-2009 г.г.) до ниже ПДК в 2010-2012 г.г., алюминием от 5-21,3 ПДК в 2008 г. до ниже ПДК в 2009-2012 г.г. Пестовское водохранилище. Сравнительный анализ среднегодовых содержаний основных загрязняющих веществ воды в створах Икшинского водохранилища показал, что за период 2008-2012 г.г. наблюдается снижение уровня загрязнения БПК5, нефтепродуктами, железом общим, марганцем, алюминием. Характеристика уровня загрязненности основными загрязняющими веществами по кратности превышения ПДК – низкая и средняя. Выявлено снижение уровня загрязненности нитрит-ионами: от 1,8-2,3 ПДК (2008-2009 г.г.) до ниже ПДК в 2010-2012 г.г., алюминием от 5,4-9,4 ПДК в 2008 г. до ниже ПДК в 2009-2012 г.г. Учинское водохранилище. Сравнительный анализ среднегодовых содержаний основных загрязняющих веществ воды в створах Учинского водохранилища показал, что за период 2008-2012 г.г. наблюдается снижение уровня загрязнения БПК5, нефтепродуктами, железом общим, марганцем, медью, алюминием. Наблюдается рост уровня загрязненности цинком. Характеристика уровня загрязненности основными загрязняющими веществами по кратности превышения ПДК – низкая и средняя, кроме цинка: высокий уровень загрязненности 11,2 ПДК, г. Пушкино, Акуловская плотина, 2008 г. Выявлено снижение уровня загрязненности нитрит-ионами: от 1,8-2,6 ПДК (2008-2009 г.г.) до ниже ПДК в 2010-2012 г.г., алюминием от 4,2-9,7 ПДК в 2008 г. до ниже ПДК в 2009-2012 г.г. По данным ла-

боратории Акуловского гидротехнического узла здесь происходит самоочищение природных вод в результате внутриводоемных процессов, ведущую роль в которых выполняет биота водохранилища, вовлекающая загрязнения в биотический круговорот и постепенно трансформирующая их. Установлено, что цветность воды на водозаборе водопроводных станций определяется расходом воды водохранилища. За время эксплуатации Учинского водохранилища существенно изменились очертания и состояние береговой линии; состав, мощность и распределение донных отложений и глубины вод. Пяловское водохранилище. Сравнительный анализ среднегодовых содержаний основных загрязняющих веществ воды в створах Пяловского водохранилища показал, что за период 2008-2012 г.г. наблюдается снижение уровня загрязнения железом общим, медью, алюминием. Характеристика уровня загрязненности основными загрязняющими веществами по кратности превышения ПДК – низкая и средняя. Выявлено снижение уровня загрязненности нитрит-ионами: от 2,2-4,4 ПДК (2008-2009 г.г.) до ниже ПДК в 2010-2012 г.г., алюминием от 7,6-8,9 ПДК в 2008 г. до ниже ПДК в 2009-2012 г.г. Клязьминское водохранилище. Сравнительный анализ среднегодовых содержаний основных загрязняющих веществ воды в створах Клязьминского водохранилища показал, что за период 2008-2012 г.г. наблюдается снижение уровня загрязнения медью, алюминием. Наблюдается рост уровня загрязненности марганцем. Характеристика уровня загрязненности основными загрязняющими веществами по кратности превышения ПДК – низкая и средняя, за исключением марганца 66,8 ПДК в 2012 г., п. Пирогово, что соответствует экстремально высокому уровню загрязнения. Выявлено снижение уровня загрязненности нитрит-ионами от 1,5-3 ПДК (2008-2009 г.г.) до ниже ПДК в 2010-2012 г.г., алюминием от 4,5-9,5 ПДК в 2008 г. до ниже ПДК в 2009-2012 г.г. По результатам наблюдений 2008-2012 г.г. во всех водохранилищах водораздельного бьефа Канала им. Москвы на территории Московской области выявлено снижение уровня загрязненности нитрит-ионами до ниже ПДК, начиная с 2010 г., алюминием до ниже ПДК в 2009-2012 г.г. Чтобы сохранить чистоту водохранилищ Водораздельного бьефа, обеспечивающих водой Московский мегаполис, необходимо проведение комплекса мер для улучшения их экологического состояния. Они должны коснуться двух основных источников загрязнения воды.

Состояние почвенного покрова

Значительный ущерб почвам наносит техногенное загрязнение токсичными веществами, особенно вблизи промышленных предприятий и автомобильных дорог, где основным источником загрязнения является осаждение газопылевых выбросов загрязняющих веществ из атмосферы. Косвенный путь загрязнения обусловлен переносом загрязняющих веществ с тальми, дождевыми и грунтовыми водами, когда в почву попадают и разносятся загрязнения, содержащиеся на поверхности территории промышленных предприятий, селитебной застройки, автодорог. Почвы в силу своих природных особенностей способны накапливать значительные количества загрязняющих химических веществ. При этом наиболее опасно накопление в почве тяжелых металлов с выраженным токсическим характером – ртути, свинца, кадмия, а также полициклического ароматического углеводорода – 3,4-бенз(а)пирена, обладающего канцерогенными свойствами. Химическое загрязнение почв приводит к глубоким изменениям их экологических, природорегулирующих и санитарно-гигиенических функций. При максимальном уровне химического загрязнения почвы теряют способность к продуктивности и биологическому самоочищению. Химическое загрязнение почв и грунтов представляет значительную опасность для здоровья населения при непосредственном воздействии (например, в результате распыления). В силу высокой естественной буферной способности – максимально долго удерживать загрязнения – почвы являются наиболее пролонгированным вторичным источником загрязнения сопредельных природных сред: атмосферного воздуха, поверхностных и подземных вод, растительности, что в конечном итоге отражается на здоровье населения.

Нарушенные почвы (главным образом, антропогенные глубоко-преобразованные почвы - урбаноземы) при условии их техногенного загрязнения могут представлять определенную опасность для населения. Потенциальными источниками загрязнения территории городского округа являются:

3. Современное состояние системы санитарной очистки и уборки городского округа Мытищи

3.1. Охват населения плано-регулярной системой сбора и вывоза твердых коммунальных отходов (ТКО), методы сбора и вывоза.

На территории городского округа Мытищи применяется плано-регулярная система вывоза твердых коммунальных отходов - вывоз ТКО с периодичностью, предусмотренной санитарными нормами. Основой системы сбора твердых коммунальных отходов является сбор твердых коммунальных отходов в контейнерах.

Виды плано-регулярной системы сбора мусора, применяемые на территории городского округа.

Таблица 3.1. Применяемые системы сбора и вывоза твердых коммунальных отходов

Муниципальное образование	Система сбора				
	Контейнерный	Сбор КГО	По заявкам	По графику	Раздельный сбор
ГО Мытищи	+	+	+	+	+

Сбор твердых коммунальных отходов (далее - ТКО) на территории городского округа Мытищи обеспечивает региональный оператор по обращению с твердыми коммунальными отходами – ООО «Сергиево-Посадский региональный оператор», в зоне деятельности которого образуются твердые коммунальные отходы и находятся места их сбора и накопления (далее – Региональный оператор), в соответствии с территориальной схемой обращения с отходами, в том числе с твердыми коммунальными отходами Московской области, утвержденной постановлением Правительства Московской области от 22.12.2016 № 984/47 (далее – Территориальная схема), на основании договоров об оказании услуг по обращению с твердыми коммунальными отходами, заключенных с потребителями.

На территории муниципального образования осуществляется сортировка и перегрузка ТКО на МСП «Мытищи».

3.2. Состояние контейнерных площадок, количество эксплуатируемых мусоросборников, организация их мойки и дезинфекции.

На территории городского округа Мытищи Московской области размещены 2513 контейнерных площадок для сбора ТКО.

Перечень существующих и планируемых к созданию контейнерных площадок для сбора ТКО на территории городского округа представлены на интерактивной карте по адресу:

<https://yandex.ru/maps/?um=constructor%3Ab2ba5422246ec083b75ce2db565e1e743cc9f907ae12789059af14dcbel597cd&source=constructorLink>

Размещение контейнерных площадок на территории муниципального образования производится в соответствии с требованиями СанПиН 2.1.3684-21 «Санитарно-эпидемиологические требования к содержанию территорий городских и сельских поселений, к водным объектам, питьевой воде и питьевому водоснабжению, атмосферному воздуху, почвам, жилым помещениям, эксплуатации производственных, общественных помещений, организации и проведению санитарно-противоэпидемических (профилактических) мероприятий». Вывоз ТКО осуществляется ежедневно.

3.3. Действующие тарифы по сбору, транспортировке и захоронению ТКО.

Распоряжением Комитета по ценам и тарифам Московской области 20.11.2020 №205-Р «Об утверждении предельных единых тарифов на услуги региональных операторов по обращению с твердыми коммунальными отходами, осуществляющих деятельность на территории Московской области, на 2023 – 2028 годы» для ООО «Сергиево-Посадский региональный оператор» с 01.12.2022 по 31.12.2023 установлен тариф для населения в размере 858,40 руб./куб. м. без НДС.

3.4. Организация механизированной уборки населенных пунктов

Механизированная уборка территорий населенных пунктов является одной из важных и сложных задач охраны окружающей среды района. Качество работ по уборке территорий населенных пунктов в значительной мере зависит от рациональной организации работ и выполнения технологических режимов. Механизированная уборка дорог предусматривает работы по поддержанию в чистоте и порядке дорожных покрытий.

Механизированную уборку дорог на территории городского округа осуществляет организация, ежегодно определяемая в соответствии с Федеральным законом «О контрактной системе в сфере закупок товаров, работ, услуг для обеспечения государственных и муниципальных нужд» от 05.04.2013 N 44-ФЗ.

4. Твердые коммунальные отходы

Твердые коммунальные отходы – отходы, образующиеся в жилых помещениях в процессе потребления физическими лицами, а также товары, утратившие свои потребительские свойства в процессе их использования физическими лицами в жилых помещениях в целях удовлетворения личных и бытовых нужд. К твердым коммунальным отходам также относятся отходы, образующиеся в процессе деятельности юридических лиц, индивидуальных предпринимателей и подобные по составу отходам, образующимся в жилых помещениях в процессе потребления физическими лицами.

По данным исследований количества и морфологического состава твердых коммунальных отходов Московской области, проводимых в рамках выполнения работ по определению нормативов накопления отходов, твердые коммунальные отходы имеют следующий морфологический состав (рисунок 4.1).



Рисунок 4.1. Морфологический состав твердых коммунальных отходов

Количество и морфологический состав твердых коммунальных отходов меняется в течение года. В частности, при том же объеме отходов увеличивается их масса и плотность. Это связано с увеличением количества в составе твердых коммунальных отходов пищевых остатков, которые имеют относительно высокую плотность и массу. Летом увеличивается количество отходов от объектов общественного питания, парков и скверов, гостиниц и культурно-досуговых объектов в связи с увеличением туристического потока, но снижается от образовательных и административных учреждений в связи с периодом каникул и отпусков. Также летом происходит увеличение образования твердых коммунальных отходов от садоводческих, дачных, огороднических некоммерческих партнерств.

В осенний период отходы более увлажнены и отличаются повышенной массой.

В связи с началом учебного года увеличивается количество отходов в учебных заведениях, музеях, библиотеках, других административных и культурных учреждениях. В зимний период наблюдается меньшее количество твердых коммунальных отходов.

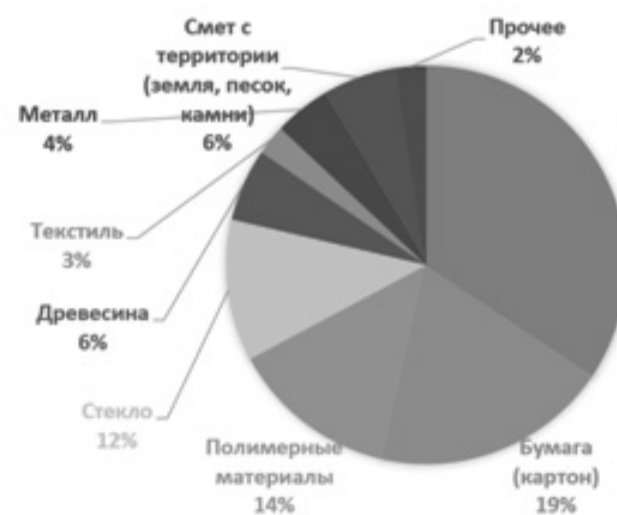
Правильная организация системы сбора и удаления отходов предполагает наличие сведений об обслуживаемых объектах: степень благоустройства жилищного фонда, этажность, численность населения, процент охвата населения планомерно-регулярной системой вывоза ТКО и т.д.

Исходными данными для планирования количества подлежащих удалению отходов являются нормы накопления коммунальных отходов, определяемые для населения, а также для учреждений и предприятий общественного и культурного назначения.

Нормы накопления ТКО - это количество отходов, образующихся на расчетную единицу (человек - для жилищного фонда; одно место в театре, 1 м² торговой площади для магазинов и складов и т.д.) в единицу времени (день, год). Нормы накопления определяют в единицах массы (кг) или в объеме (л, м³).

Нормы накопления твердых коммунальных отходов величина не постоянная, а изменяющаяся с течением времени. Это объясняется тем, что количество образующихся отходов зависит от уровня благосостояния населения, культуры торговли, уровня развития промышленности и др. Значительную долю в общей массе отходов составляет использованная упаковка, качество которой за последние несколько лет изменилось - помимо традиционных материалов, таких, как бумага, картон, стекло и жест, значительная часть товаров упаковывается в полимерную пленку, металлическую фольгу, пластик и др., что влияет на количество удельного образования отходов. Наблюдается тенденция быстрого морального старения вещей, что также ведет к росту количества отходов. Изменения, произошедшие на рынке товаров и в уровне благосостояния населения за последнее время, несомненно, являются причиной изменения нормы накопления отходов в большую сторону, поэтому каждые 3-5 лет необходим пересмотр норм накопления отходов и определение их по утвержденным методикам.

Нормы накопления ТКО определяются для населения (жилой фонд), объектов социальной инфраструктуры, производственных предприятий.

4.1. Нормативно - правовое регулирование обращения с отходами потребления.

Нормативная база в области обращения с отходами представлена федеральными законами и подзаконными актами, а также региональными и муниципальными нормативными актами.

Основопологающим нормативным актом, регулирующим обращение с отходами, является Федеральный Закон от 24.06.1998 г. № 89-ФЗ «Об отходах производства и потребления».

Федеральным законом «Об отходах производства и потребления» полномочия в области обращения с отходами разграничены между 3 уровнями власти:

- органами власти Российской Федерации;
- органами власти субъектов Российской Федерации;
- органами местного самоуправления.

В соответствии с п. 24. статьи 16 федерального закона от 24.06.1998 N 89-ФЗ «Об отходах производства и потребления» к вопросам местного значения муниципального, городского округа в области обращения с отходами относится участие в организации деятельности по накоплению (в том числе раздельному накоплению), сбору, транспортированию, обработке, утилизации, обезвреживанию, захоронению твердых коммунальных отходов.

4.2. Расчет объема накопления твердых коммунальных отходов от населения

На нормы накопления и состав ТКО влияют такие факторы, как степень благоустройства жилого фонда (наличие газа, водопровода, канализации, системы отопления), этажность, вид топлива (при местном отоплении), климатические условия (различная продолжительность отопительного периода).

Практика обращения с отходами потребления показывает, что с развитием инфраструктуры поселений и населенных пунктов и под влиянием социально-экономических факторов характеристики состава и свойств отходов потребления изменяются весьма активно. Это приводит к тому, что существующие нормы перестают соответствовать современным фактическим объемам образования отходов потребления. Следствием этому являются несанкционированные свалки, как на территории населенного пункта, так и вне его пределов.

Необходимость периодического экспериментального и расчетного уточнения норм накопления твердых коммунальных отходов продиктована практикой их применения.

В соответствии с распоряжением Министерства экологии и природопользования Московской области от 20.09.2021 № 431-РВ «Об утверждении нормативов накопления твердых коммунальных отходов на территории Московской области» нормативы накопления твердых коммунальных отходов в многоквартирных домах составляют - 0,086 м³ на 1 м² площади.

В соответствии с распоряжением министерства жилищно-коммунального хозяйства Московской области от 20.12.2019 №735-РВ «Об утверждении нормативов накопления твердых коммунальных отходов для индивидуальных жилых домов на территории Московской области» нормативы накопления твердых коммунальных отходов для индивидуальных жилых домов составляют 0,1140 м³/м² для домов площадью до 100 м², 0,1 м³/м² для домов площадью от 101 до 150 м², 0,0753 м³/м² для домов площадью от 151 до 250 м², 0,0566 м³/м² для домов площадью от 251 до 350 м², 0,0426 м³/м² для домов площадью от 351 до 450 м², 0,0320 м³/м² для домов площадью от 451 до 500 м², 0,0248 м³/м² для домов площадью от 501 м².

По исследованиям зарубежных и отечественных специалистов удельное годовое накопление твердых коммунальных отходов на одного жителя населенных мест (накопления) имеет тенденцию ежегодного роста на 1-3 %, что объясняется повышением уровня благоустройства жилого фонда и ростом доли упаковочных материалов в ТКО.

4.3. Расчет объема накопления твердых коммунальных отходов от объектов социальной инфраструктуры

При расчетах на существующее положение и при прогнозировании объемов образования ТКО по объектам социальной инфраструктуры городского округа Мы-

тищи были приняты удельные объемы образования ТКО в соответствии с распоряжением Министерства экологии и природопользования Московской области от 20.09.2021 № 431-РВ «Об утверждении нормативов накопления твердых коммунальных отходов на территории Московской области» и распоряжением Министерства жилищно-коммунального хозяйства Московской области от 20.12.2019 № 735-РВ «Об утверждении нормативов накопления твердых коммунальных отходов для индивидуальных жилых домов на территории Московской области».

Таблица 4.1. Нормативы накопления твердых коммунальных отходов

№	Наименование категории объектов	Расчетная единица, в отношении которой устанавливается норматив	Годовой норматив накопления отходов, м ³
1. ОБЪЕКТЫ ОБЩЕСТВЕННОГО НАЗНАЧЕНИЯ			
1.1	Административные здания, учреждения, конторы:		
1.1.1	Научно-исследовательские, проектные институты и конструкторские бюро	1 сотрудник	2,44
1.1.2	Банки, финансовые учреждения	1 сотрудник	1,17
1.1.3	Отделения связи	1 сотрудник	1,51
1.1.4	Административные, офисные учреждения	1 сотрудник	0,87
1.2	Предприятия торговли:		
1.2.1	Продовольственный магазин	1 кв. метр торговой площади	1,14
1.2.2	Промтоварный магазин	1 кв. метр торговой площади	0,76
1.2.3	Пекарни (производство)	1 кв. метр торговой площади	0,68
1.2.4	Павильон (отдельно стоящее строение)	1 кв. метр торговой площади	2,85
1.2.5	Палатка, киоск (отдельно стоящее строение)	1 кв. метр торговой площади	5,08
1.2.6	Супермаркет (торговый центр, универмаг)	1 кв. метр торговой площади	1,14
1.2.7	Рынки продовольственные	1 кв. метр торговой площади	1,14
1.2.8	Рынки промтоварные	1 кв. метр торговой площади	0,85
1.3	Предприятия транспортной инфраструктуры:		
1.3.1	Автомастерские, шиномонтажная мастерская, станция технического обслуживания	1 машино-место	1,32
1.3.2	Автозаправочные станции	1 машино-место	0,55
1.3.3	Автостоянки и парковки открытого и закрытого типа	1 машино-место	0,14
1.3.4	Гаражи	1 машино-место	0,85
1.3.5	Автомойка	1 машино-место	1,25
1.3.6	Железнодорожные и автовокзалы, аэропорты, речные порты	1 пассажир	0,62
1.4	Дошкольные и учебные заведения		
1.4.1	Дошкольное образовательное учреждение	1 ребенок	0,37
1.4.2	Общеобразовательное учреждение	1 учащийся	0,19
1.4.3	Учреждение начального и среднего профессионального образования, высшего профессионального и послевузовского образования или иное учреждение, осуществляющее образовательный процесс	1 учащийся	0,31
1.4.4	Учреждение дополнительного образования	1 учащийся	0,16
1.4.5	Детские дома, интернаты	1 место	1,88
1.5	Культурно-развлекательные, социальные, спортивные учреждения:		
1.5.1	Клубы, кинотеатры, концертные залы, театры, цирки	1 место	0,14
1.5.2	Выставочные залы, музеи	1 кв. метр общей площади	0,09
1.5.3	Спортивные залы, стадионы	1 место	0,26
1.5.4	Спортивные клубы, центры, комплексы	1 место	0,29
1.5.5	Городские парки	1 кв. метр общей площади	0,01
1.5.6	Пансионаты, дома отдыха, туристические базы	1 место	2,71
1.5.7	Организации, осуществляющие стационарное социальное обслуживание	1 получатель социальной услуги	0,39
1.5.8	Организации, осуществляющие полустационарное социальное обслуживание	1 получатель социальной услуги	0,19
1.6	Предприятия общественного питания:		
1.6.1	Кафе, рестораны, бары, закусочные, столовые	1 место	2,07
1.7	Предприятия службы быта:		

1.7.1	Дома быта (мастерские по ремонту бытовой и компьютерной техники, мастерские по ремонту обуви, ключей, часов и пр., ремонт и пошив одежды, химчистки и прачечные, парикмахерские, косметические салоны, салоны красоты)	1 кв. метр общей площади	0,60
1.7.2	Гостиницы	1 место	1,18
1.7.3	Общезития	1 место	1,30
1.7.4	Бани, сауны	1 место	1,12
1.8	Предприятия в сфере похоронных услуг:		
1.8.1	Кладбища	1 место	0,13
1.8.2	Организация, оказывающая ритуальные услуги	1 кв. метр общей площади	0,08
1.9	Садоводческие кооперативы, садово-огородные товарищества		
1.9.1	Садовый земельный участок, огородный земельный участок	1 участок	1,48

1.10	Предприятия иных отраслей промышленности		
1.10.1	Предприятия иных отраслей промышленности	1 кв. метр общей площади	0,90
2. ДОВОЛАДЕНИЯ			
2.1	Многоквартирные дома: твердые коммунальные отходы за исключением крупногабаритных отходов	1 кв. метр общей площади	0,086
2.2	Многоквартирные дома: крупногабаритные отходы	1 кв. метр общей площади	0,028

Ориентировочный расчетный объем образования ТКО от МКД на существующее положение составляет 773942,4 м³/год, объем образования КГО от МКД составляет 240188,3 м³/год.

Расчетный объем образования ТКО от объектов социальной инфраструктуры, производства и коммерции составляет 362386,6 м³/год

Таблица 4.2. Ориентировочный расчет объема образования ТКО по МКД городского округа Мытищи

№ п/п	Муниципальное образование	Объемы образования ТКО (сущ. положение), м ³ /год	Объемы образования ТКО (первая очередь, 2028 г.), м ³ /год			Объемы образования ТКО (расчетный срок, 2033 г.), м ³ /год				
			Всего	ТКО	КГО	Всего	ТКО	КГО		
1	Городской округ Мытищи	1014134	773942,4	240188,3	1064840	812639,7	252196,8	1115546	851337	264208,9

Таблица 4.3. Ориентировочный расчет объема образования ТКО по ИЖС городского округа Мытищи

№ п/п	Муниципальное образование	Объемы образования ТКО (сущ. положение), м ³ /год	Объемы образования ТКО (первая очередь, 2028 г.), м ³ /год			Объемы образования ТКО (расчетный срок, 2033 г.), м ³ /год				
			Всего	ТКО	КГО	Всего	ТКО	КГО		
1	Городской округ Мытищи	188150,2	143587,4	44562,85	197556,3	150766,9	46789,35	206966	157946,5	49019,5

Таблица 4.4. Ориентировочный расчет объема образования ТКО от юридических лиц (производство, коммерция, объекты социальной инфраструктуры, СНТ) городского округа Мытищи

№ п/п	Объект образования ТКО	Объем образования ТКО (сущ. положение), м ³ /год	Объем образования ТКО (первая очередь, 2028 г.), м ³ /год	Объем образования ТКО (расчетный срок, 2033 г.), м ³ /год
1.	Юридические лица (производство и коммерция)	256408,9	269227,7	282050,1
2.	Юридические лица (социальная инфраструктура)	67776,85	71164,05	74554,9
3.	СНТ	38200,9	40109,85	42022,45
	Всего:	362386,6	380501,6	398627,5

4.4. Расчет объемов отходов, образующихся при уборке улиц и дорог, площадей, тротуаров

Летние загрязнения на дорогах носят общее название - смет. Под сметом понимаются загрязнения, которые с помощью подметально-уборочных машин или ручную могут быть собраны с дорожных покрытий.

Основным из факторов, влияющим на засорение улиц, является интенсивность движения транспорта. На накопление смета и засорение улиц существенно влияют также благоустройство прилегающих улиц, тротуаров, мест выезда транспорта и состояние покрытий прилегающих дворовых территорий.

Нормы образования смета приняты в размере – 5 кг на 1 м² твердых покрытий улиц, площадей и парков в соответствии с Приложением К1 к СНиП 2.07.01-89* «Градостроительство. Планировка и застройка городских и сельских поселений».

Плотность уличного смета зависит от его состава и колеблется в пределах 0,6 - 1,6 т/м³ (в расчетах принимаем среднее значение 0,6 т/м³). Часть загрязнений, находящаяся во взвешенном состоянии в воздухе и смываемая с дорог дождевыми и талыми водами, не может быть с достаточной точностью учтена и в расчет количества загрязнений при назначении режимов уборки обычно не принимается.

Суточный объем уборочных работ (смет) - Q_{сут} согласен СНиП 2.07.01-89* определяем исходя из существующей площади твердых покрытий улиц, площадей и парков.

$$S_{\text{общ.}} = S_{\text{мех. убор.}} + S_{\text{руч. убор.}} \quad (\text{м}^2)$$

$$M = S_{\text{общ.}} \times 0,005 \quad (\text{тонн/год})$$

$$V = M/0,6 \quad (\text{м}^3/\text{год})$$

$S_{\text{общ.}}$ – площадь территории, убираемая при механизированной и ручной уборке, м²;

$S_{\text{мех. убор.}}$ - площадь территории, убираемая при механизированной уборке, м²;

$S_{\text{руч. убор.}}$ - площадь территории, убираемая при ручной уборке, м²;

M – количество смета, образовавшегося на убираемой территории, тонн/год;

V - годовой объем смета, образовавшегося на убираемой территории, тонн/год;

Таблица 4.5. Расчет образования смета

№ п/п	Наименование показателя	Ед. изм.	На первую очередь (2027 г.)	На расчетный срок (2042 г.)
1	Площадь проезжей части улиц, дорог с усовершенствованным покрытием, подлежащих механизированной уборке	м ²	2603300	2603300
2	Норма образования смета	кг/м ²	5	5
3	Объем образования смета	т/год	13016,5	13016,5
		м ³ /год	21694	21694

Объем образования смета на дорогах с усовершенствованным покрытием, подлежащих механизированной уборке в муниципальном образовании, на первую очередь составил 13016,5 т/год (21694 м³/год), на расчетный период – 13016,5 т/год (21694 м³/год). Смет вывозится для размещения на полигон ТКО.

Таблица 4.6. Ориентировочные расчетные объемы образования ТКО на территории городского округа Мытищи

№ п/п	Наименования показателя	м ³ /год	
		на 2028 г.	на 2033 г.
1	Объем образования ТКО от населения МКД	1064840	1115546
2	Объем образования ТКО от населения ИЖС	197556,3	206966
3	Юридические лица (производство и коммерция)	269227,7	282050,1
4	Юридические лица (социальная инфраструктура)	71164,05	74554,9
5	СНТ	40109,85	42022,45
6	ВСЕГО	1642898	1721139

4.5. Раздельный сбор ТКО.

Раздельный сбор твердых коммунальных отходов предполагает накопление различных видов отходов в различных контейнерах, предназначенных для их сбора.

Раздельный сбор отходов осуществляется с использованием двухконтейнерной системы и заключается в разделении отходов на стадии сбора на две составляющие: полезные вторичные компоненты, пригодные для повторного использования (полимерные отходы, бумага и картон, металл, стекло и пр.) и прочие отходы (пищевые и растительные отходы, прочие виды отходов). Таким образом, не происходит смешивание и загрязнение ценных компонентов пищевыми отходами, а вторсырье, собираемое отдельно, остается более высокого качества, чем смешанное. Двухконтейнерная система сбора твердых коммунальных отходов имеет следующие преимущества:

- уменьшение необходимой площади земельного участка для организации контейнерной площадки;

- снижение затрат на обустройство контейнерной площадки;

- снижение затрат на приобретение и обслуживание контейнерного парка;

- снижение затрат на транспортирование отходов за счет сокращения количества транспортных средств и логистических маршрутов для сбора отходов.

С учетом существующих технологических возможностей по сортировке отходов двухконтейнерная система раздельного сбора отходов экономически более эффективна, чем многоконтейнерная система сбора отходов.

Московская область с 1 января 2019 года перешла на систему раздельного сбора отходов. Регион стал первым в стране, где в каждом муниципалитете внедрен раздельный сбор мусора.

Стандарт: двухконтейнерная система сбора отходов



Рис. 4.2. Стандарт: двухконтейнерная система сбора отходов



Рис. 4.3. Стандарт раздельного сбора отходов на территории МО

Раздельное накопление ТКО организуется региональным оператором по вывозу ТКО.

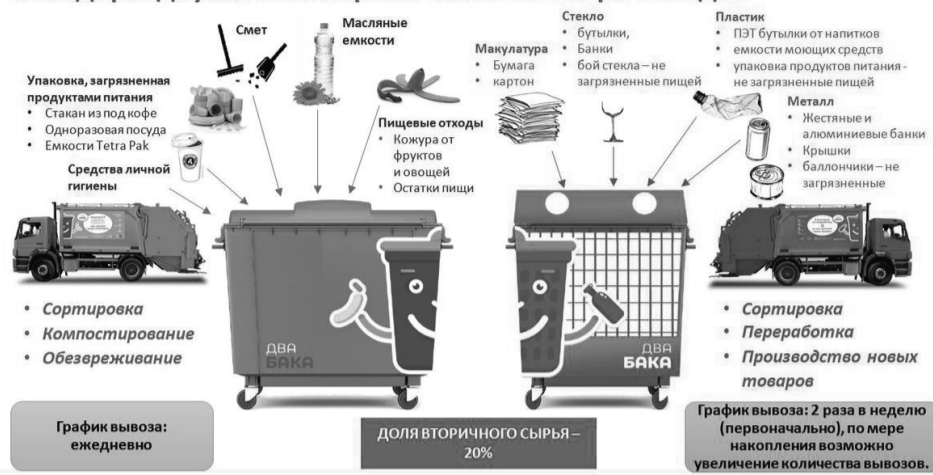
В соответствии в Распоряжением Министерства экологии и природопользования Московской области от 09.10.2018 №608-рм при раздельном накоплении ТКО из ТКО выделяются сухие отходы, подлежащие утилизации, а именно: бумага, картон, пластик, полиэтилен, металл, стекло, - годные к вторичной переработке, не загрязненные пищевыми отходами.

Сухие отходы размещаются в одном контейнере с синей цветовой идентификацией. Смешанные отходы, размещаются в контейнере с серой цветовой идентификацией.

Каждая контейнерная площадка на территории МКД городского округа оборудуется отдельным контейнером для сухих отходов, годных к переработке, и контейнерами для смешанных отходов.

4.6. Методы сбора и удаления отходов.

Основными этапами системы обращения с отходами производства и потребления являются:

1 Сбор - деятельность, связанная с изъятием отходов в течение определенного времени из мест их образования, для обеспечения последующих работ по обращению с отходами.

2 Транспортирование отходов — деятельность, связанная с перемещением отходов между местами или объектами их образования, накопления, хранения, утилизации, захоронения и/или уничтожения.

3 На третьем этапе могут производиться различные технологические операции и процедуры переработки и захоронения. Особняком стоят операции утилизации и рециклинга, которые представляют собой совокупность процессов деятельности по обращению с отходами производства и потребления. Следует отметить, что рециклинг является более емким и широким понятием, чем утилизация.

Действующая в РФ система государственного регулирования обращения с отходами базируется на принципах предотвращения образования отходов, минимизации количества отходов в источнике их образования, максимального их вовлечение в хозяйственный оборот и вторичного использования, экологически безопасного размещения и захоронения отходов, обеспечения экологической безопасности деятельности по обращению с отходами.

Наиболее важным этапом при создании оптимальной системы обращения с отходами является выбор основных приоритетов, заложенных в систему:

1 Создание системы и концептуальное руководство ее работой. Система обращения с отходами в отдельном населенном пункте не может удовлетворительно функционировать без руководящего участия властных структур, которые должны выступать не только в качестве организатора, но и в качестве контролера функционирования такой системы:

Сбор, транспортирование, сортировка, утилизация и все остальные технологические операции, производимые с отходами, следует осуществлять с использованием

наиболее удачных достижений передовой отечественной мировой науки и техники.

2 Контроль за перемещением отходов.

3 Развитие рынка вторичных ресурсов.

4 Рациональная тарифная политика. В условиях рыночной экономики тарифная политика может являться существенным рычагом воздействия на функционирование системы обращения с отходами с помощью рационально выбранных тарифов использование устаревших методов сбора, транспортирования и размещения отходов, приводящих к загрязнению окружающей среды и к потерям вторичных ресурсов, могут и должны стать экономически невыгодными.

5 Формирование общественного мнения. Административные усилия в сфере обращения с отходами не дадут желаемого результата, если они не будут поняты и поддержаны большинством проживающего населения. Обсуждение природоохранных проблем и принятие решений по ним должно происходить с участием населения и строиться на основе консенсуса. Для его достижения необходим некий минимум знаний по обсуждаемым проблемам. Поэтому необходимо постоянно осуществлять пропаганду знаний по основным вопросам природопользования, в том числе и по рациональному обращению с отходами.

Сбор и транспортировка ТКО

Обращение с твердыми коммунальными отходами обеспечивается региональными операторами в соответствии с региональной программой в области обращения с отходами, в том числе с твердыми коммунальными отходами, и территориальной схемой обращения с отходами (далее - схема обращения с отходами) на основании договоров на оказание услуг по обращению с твердыми коммунальными отходами, заключенных с потребителями.

Региональный оператор осуществляет сбор, транспортирование, обработку, утилизацию, обезвреживание, захоронение твердых коммунальных отходов самостоятельно или с привлечением операторов по обращению с твердыми коммунальными отходами.

Договор на оказание услуг по обращению с твердыми коммунальными отходами заключается между потребителем и региональным оператором, в зоне деятельности которого образуются твердые коммунальные отходы и находятся места (площадки) их накопления

Сбор ТКО на территории муниципальных образований должен производиться в соответствии с требованиями санитарных норм и правил:

- численности и плотности проживания населения в населенных пунктах;
- уровня благоустройства жилищного фонда (наличие канализации, централизованного отопления, этажности застройки, наличие мусоропровода);
- сезонности;
- архитектурно-планировочной композиции;
- перспективы развития жилой застройки;
- экономических возможностей.

Сбор и удаление твердых коммунальных отходов в городском округе предлагается осуществлять по централизованной плано-регулярной системе, в которую должна быть включена вся территория муниципального образования, вся социальная инфраструктура и производственные предприятия. Налаженная плано-регулярная система должна обеспечить регулярный и бесперебойный вывоз всех образующихся от населения и объектов инфраструктуры ТКО на специально созданные для этих целей объекты переработки и утилизации.

Плано-регулярная система включает:

- сбор, временное хранение и удаление ТКО с территорий жилых домов и организаций в сроки, указанные в санитарных правилах;
 - обезвреживание и/или утилизацию ТКО.
- Организация плано-регулярной системы и режим удаления твердых коммунальных отходов определяются региональным оператором по обращению с ТКО.

Мероприятия по рациональному сбору, быстрому удалению, надежному обезвреживанию и экономически целесообразной утилизации отходов в соответствии с требованиями санитарных норм и правил.

- Обеспечение наличия достаточного количества мусоросборников на контейнерных площадках для сбора ТКО, в том числе увеличение их числа в связи с ростом фактической нормы накопления ТКО, но не более 8 контейнеров для смешанного накопления ТКО или 12 контейнеров, из которых 4 - для раздельного накопления ТКО, и не более 2 бункеров для накопления КГО.

- обеспечение в достаточном количестве специальных (сетчатых) контейнеров для раздельного сбора мусора;
- обеспечение в достаточном количестве мусоровозной техникой, своевременный ремонт и техническое обслуживание спецтехники;
- организовать места для сбора крупногабаритных отходов на имеющихся контейнерных площадках и обеспечить спецтехнику для вывоза КГО;
- разработка и утверждение графиков сбора и вывоза ТКО и организация контроля за их исполнением;
- организация учета движения твердых коммунальных отходов на всех этапах с момента сбора и до момента утилизации;
- оптимизация логистики обращения с ТКО за счет диспетчеризации и внедрения систем спутниковой навигации.

Одним из основных мероприятий должна стать разработка и утверждение графиков сбора и вывоза ТКО, а также организация контроля за их исполнением.

Предлагаются следующие приоритеты (в порядке убывания) при определении очередности плано-регулярной очистки в районах существующей застройки:

- 1) Многоэтажный и среднеэтажный многоквартирный жилой фонд;
- 2) Малоэтажный многоквартирный жилой фонд;
- 3) Дома частного сектора.

Кроме того, при разработке графиков предлагаются следующие приоритеты (в порядке убывания) при определении очередности плано-регулярной очистки объектов:

- 1) Жилой фонд;
- 2) Объекты социальной инфраструктуры;
- 3) Предприятия

При разработке маршрутных графиков необходимо предусмотреть обеспечение шумового комфорта для жителей. В соответствии с п. 15 СанПиН 2.1.3684-21 хозяйствующий субъект, осуществляющий деятельность по сбору и транспортированию КГО (ТКО), обеспечивает вывоз их по установленному им графику с 7 до 23 часов.

Предлагаемая система сбора ТКО

В соответствии с п. 3. СанПиН 2.1.3684-21 на территориях городских и сельских поселений (далее - населенные пункты) в соответствии с территориальной схемой обращения с отходами должны быть обустроены контейнерные площадки для накопления твердых коммунальных отходов (далее - ТКО) или системы подземного накопления ТКО с автоматическими подъемниками для подъема контейнеров (далее - контейнерные площадки) и (или) специальные площадки для накопления крупногабаритных отходов (далее - специальные площадки). Поэтому для городского округа Мытищи рекомендуется 100% контейнерная система сбора ТКО с несменяемыми сборниками.

Периодичность вывоза смешанных отходов с мест их накопления

Периодичность вывоза смешанных отходов определяется в соответствии с графиком вывоза ТКО, с учетом среднесуточной температуры наружного воздуха в течение трех суток:

- +5 °С и выше – вывоз осуществляется не реже чем 1 раз в день;
- +4 °С и ниже – вывоз осуществляется не реже чем 1 раз в 3 календарных дня;

Накопление КГО

Место накопления крупногабаритных отходов должно соответствовать требованиям СанПиН 2.1.3684-21, иметь подъездной путь, твердое (асфальтовое, бетонное) покрытие с уклоном для отведения талых и дождевых сточных вод, а также ограждение с трех сторон высотой не менее 1 м.

Размещение крупногабаритных отходов осуществляется исключительно в бункеры, предназначенные для накопления крупногабаритных отходов. Запрещается размещение крупногабаритных отходов в контейнерах, предназначенных для накопления ТКО.

Вывоз крупногабаритных отходов с мест их накопления осуществляется отдельно от ТКО, но не реже 1 раза в 10 суток при температуре наружного воздуха +4°С и ниже, а при температуре +5 °С и выше – не реже 1 раза в 7 суток.

Маршруты работы спецавтотранспорта
(составление маршрутных графиков)

Маршрутизация движения собирающего мусоровозного транспорта осуществляется для всех объектов, подлежащих регулярному обслуживанию. За маршрут сбора отходов принимается участок движения собирающего мусоровоза по обслуживаемому району от начала до полной загрузки машины.

Своевременность удаления твердых коммунальных отходов достигается детальной разработкой маршрутов движения спецавтотранспорта, предусматривающих последовательный порядок передвижения транспортной единицы от объекта к объекту в пределах одной поездки (т.е. до полного заполнения машины).

Маршруты движения спецавтотранспорта составляют в форме маршрутных карт и графиков. Графики работы спецавтотранспорта, утверждаемые руководителем специализированного предприятия, выдают водителям, а также направляют в жилищно-эксплуатационные организации и в санитарно-эпидемиологическую станцию. Все маршруты разрабатывают в графической и текстовой формах. Графическая форма маршрутов сбора ТКО - это нанесенные на план городского округа линии движения соответствующих мусоровозов с указанием начального и конечного пунктов сбора, а также направления движения. Текстовая форма маршрута сбора ТКО - это последовательное перечисление адресов домовладений, обслуживаемых за один рейс мусоровоза до его максимального заполнения. В маршрутных картах должны быть установлены наиболее рациональное направление движения машин, дистанция нулевых (от места стоянки машин до места работы) и холостых пробегов.

Маршрутные карты и маршрутные графики разрабатываются коммунальными организациями, осуществляющими сбор и вывоз ТКО и КГО.

В дополнение к маршрутам движения мусоровозов разрабатывают подробный график (расписание) движения, который позволяет в любое время определить, где находится мусоровозная машина, какое домовладение она обслуживает, когда должна прибыть на конечный пункт маршрута или к месту разгрузки, когда приступит к следующему маршруту.

Маршруты сбора ТКО и графики движения пересматривают в процессе эксплуатации мусоровозов, а также при изменении местных условий: уменьшении или увеличении образования ТКО; изменении состава обслуживаемых объектов; изменении условий движения на участке, при смене типа собирающих мусоровозов или смене системы сбора ТКО.

При разработке маршрутов движения спецавтотранспорта необходимо располагать следующими исходными данными:

- подробной характеристикой подлежащих обслуживанию объектов и района обслуживания в целом;
- сведениями о накоплении коммунальных отходов по отдельным объектам, состоянии подъездов, интенсивности движения по отдельным улицам, о планировке кварталов и дворовых территорий, местоположении объектов обезвреживания и переработки коммунальных отходов;
- по каждому участку должны быть данные о числе установленных сборников отходов.

Для составления маршрутов сбора и графиков движения обслуживаемые домовладения объединяют в группы с общим накоплением ТКО за период между двумя заездами мусоровоза, равным количеству отходов, которое мусоровоз может вывезти за одну поездку.

Численность жителей, обслуживаемых мусоровозом на маршруте сбора, можно определить по следующей формуле:

$$T = O/H,$$

где O - объем ТКО, вывозимых мусоровозом за одну поездку, л;
H - среднесуточная норма накопления ТКО в расчете на одного жителя, л.

Протяженность маршрутов по удалению отходов зависит от архитектурно-планировочной композиции городского округа, размещения ремонтных баз, стоянок спецавтотранспорта, мусороперегрузочных станций, предприятий по обезвреживанию и других служб санитарной очистки.

Для разработки маршрутов сбора и графиков движения мусоровозов необходимо располагать следующими исходными данными: подробной характеристикой подлежащих обслуживанию объектов (накопление ТКО по каждому объекту, число и вместимость установленных сборников, места их расстановки, а также состояние подъездов к ним, освещение); подробной характеристикой района обслуживания (правила и интенсивность движения по отдельным улицам и внутриквартальным проездам, планировка кварталов и дворовых территорий и т.д.); режимом работы транспорта. При выборе режима работы мусоровозного транспорта следует учитывать, что продолжительность работы водителей может устанавливаться не более 1,5 смены.

Разработка маршрутов сбора ТКО может производиться специалистами на основе опыта и определенных правил (эвристический способ) или с применением математического моделирования процесса сбора ТКО.

При эвристическом способе маршрутизации необходимо учитывать следующее:

- маршрут сбора должен быть компактным и непрерывным, причем, повторные пробеги мусоровозов по одним и тем же улицам следует сводить к минимуму;
- начальный пункт маршрута сбора следует располагать возможно ближе к спецавтохозяйству, если рабочий день начинается на этом маршруте;
- пункты сбора ТКО, находящиеся на дорогах с особо интенсивным движением и улицах с большим потоком пешеходов, нужно объединять в маршруты сбора, подлежащие обслуживанию до наступления часов «пик»;
- маршрут сбора должен проходить в направлении к месту обезвреживания ТКО;
- на улицах с большим уклоном (более 12-15 %) процесс сбора должен идти под уклон;
- правые повороты в квартальных проездах используют по возможности (с целью исключения пересечений с встречным потоком транспорта и маневрирования на перекрестках);
- тупиковые улицы следует обслуживать таким образом, чтобы въезд на них осуществлялся правым поворотом; маршрут сбора должен предусматривать наличие резервных участков для заполнения мусоровоза в случае его недогрузки на основном маршруте.
- для обеспечения шумового комфорта жителей бытовые и пищевые отходы необходимо удалять из домовладений не ранее 7 часов и не позднее 23 часов;
- объединять все объекты по системам сбора твердых коммунальных отходов;
- при применении кузовных мусоровозов продолжать маршрут до полного заполнения кузова;
- при наличии нескольких мест обезвреживания обеспечить правильное закрепление маршрутов за соответствующими местами обезвреживания, предусматривая минимальные пробеги:

- время, затрачиваемое на выполнение маршрута, устанавливают путем хронометража на характерных участках или на основании нормативных данных в зависимости от типа мусоровоза, состава бригады и других факторов. При назначении маршрутов следует сохранять равномерную нагрузку на каждую транспортную единицу.

- маршрут сбора должен предусматривать наличие резервных участков для заполнения мусоровоза в случае его недогрузки на основном маршруте.

За каждой транспортной единицей закрепляют участок сбора с числом поездок, соответствующим производительности в смену, при этом, по возможности, сохраняют равномерную нагрузку на каждую транспортную единицу данного типа.

В дополнение к маршрутам движения мусоровозов целесообразно разрабатывать подробный график (расписание) движения, который позволяет в любое время определить, где находится мусоровозная машина, какой объект она обслуживает, когда должна прибыть на конечный пункт маршрута или к месту разгрузки, когда приступит к следующему маршруту. В настоящее время все большее применение находят системы спутникового слежения за автотранспортом, способные обеспечить и контроль спецтехники: контроль скорости, передвижения по запрещенным и разрешенным районам местности, фиксации контрольных точек маршрута и время прохождения, остановки, контроль топлива и т.д.

Система гораздо успешнее, чем человеческий фактор, решает задачи, слежения, охраны и контроля. Спутниковый мониторинг транспорта - самый надежный, качественный и многофункциональный вариант слежения. В России наиболее известны две спутниковых навигационных системы - ГЛОНАСС и GPS.

Установка таких систем позволит сделать деятельность по сбору и транспортировке ТКО максимально экономически выгодной и пресечь образование несанкционированных свалок, а значит дать и экологический эффект. Современные системы спутникового слежения, предлагаемые на рынке, предназначены для контроля подвижных объектов в режиме реального времени. Данные о контролируемом транспорте поступают непосредственно к диспетчеру системы мониторинга транспорта с задержкой не более 10 секунд при движении и 5 минут при простое транспорта. Кроме местоположения, система слежения и мониторинга транспорта позволяет контролировать в режиме реального времени скорость, направление движения, состояние подключенных датчиков: уровень и расход топлива, тревожная кнопка, зажигание, работа спецоборудования и т.д.

В соответствии с п. 27. Постановления Правительства РФ от 12.11.2016 N 1156 (ред. от 18.03.2021) «Об обращении с твердыми коммунальными отходами и внесении изменения в постановление Правительства Российской Федерации от 25 августа 2008 г. N 641» транспортирование твердых коммунальных отходов с использованием мусоровозов, не оснащенных аппаратурой спутниковой навигации, допускается до 1 января 2018 г. Таким образом, начиная с 01.01.2018 г. оснащение мусоровозов аппаратурой спутниковой навигации обязательно.

Периодически организовываются проверочные обкатки маршрутов, осуществляется контроль исполнения графиков, в процессе работы каждый график 1—2 раза в год проверяют и корректируют.

При изменении местных условий (устройство дополнительных контейнерных площадок, контейнеров, ремонте дорожных покрытий на одной из улиц и т.д.) маршруты корректируют.

Примеры прокладки маршрутов по улицам и кварталам различной конфигурации показаны на рис. 4.4., 4.5., 4.6. Эффективность маршрутизации может быть повышена за счет применения математического моделирования процесса сбора ТКО. За каждой транспортной единицей закрепляют участок сбора с числом поездок, соответствующим сменной производительности, при этом, по возможности, сохраняют равномерную нагрузку на каждую транспортную единицу данного типа.

На основании закрепленных маршрутов составляют график (сменное задание) работы мусоровозной машины, утверждаемый руководителем предприятия, который выдают водителю и направляют в жилищные организации и в территориальный отдел Роспотребнадзора для контроля.



Рис. 4.4. Пример прохождения маршрутов (н, к - соответственно начало и конец маршрута)



Рис. 4.5. Пример маршрута сбора ТКО с остановками для загрузки отходов: (а - с одной стороны улицы (для улиц с двусторонним движением); б - с двух сторон улицы (внутриквартальные проезды); - повторные проезды)

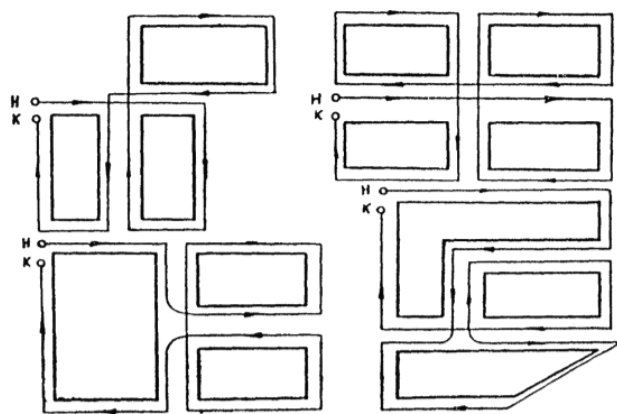

Рис. 4.6. Схема участка сбора ТКО ■ - место установки контейнеров

Оптимизация движения мусоровозов

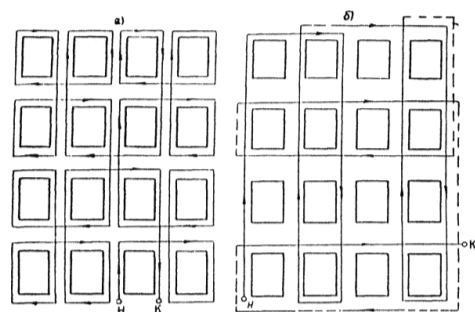
Инвентаризация мест накопления отходов позволит провести оптимизацию маршрутов движения собирающих мусоровозов с соблюдением всех требований санитарной очистки населенных мест, а также с учетом периодичности вывоза. В общем виде блок-схема маршрутизации перевозок мусора приведена на рис. 4.7.

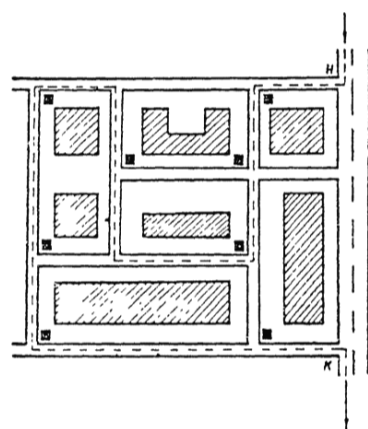

Рис. 4.7. Алгоритм оптимизации движения автотранспорта, перевозящего мусор, с минимальными транспортными издержками

4.7. Решения по конструкции контейнерных площадок, требования по их эксплуатации

Контейнеры

Контейнер для раздельного накопления сухих отходов представляет собой опорожняемый контейнер емкостью 0,7 – 1,2 куб. м. из пластика синего цвета, который выгружается с помощью мусоровозов с задней загрузкой.

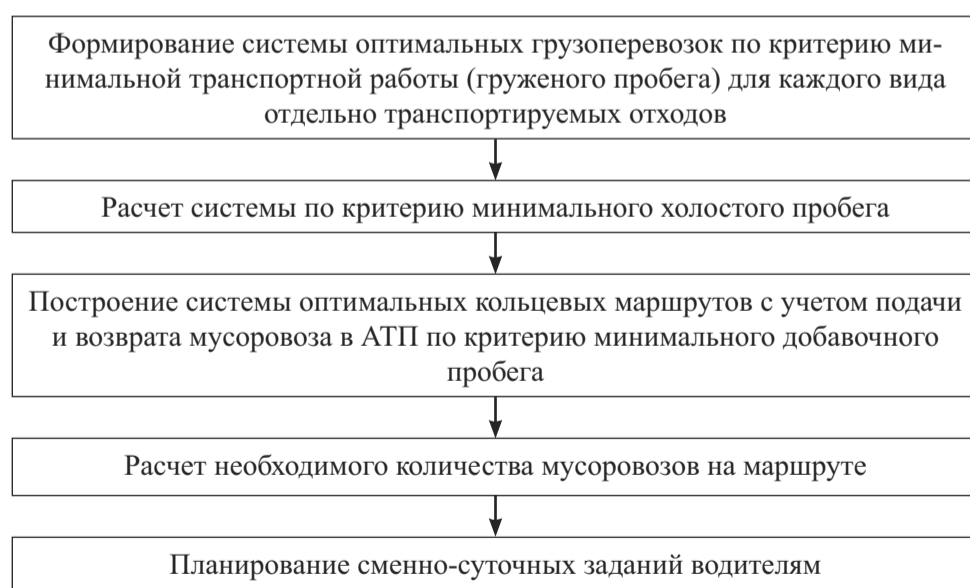
При выборе контейнеров для раздельного накопления сухих отходов соблюдаются требования СанПиН 2.1.3684-21, а также должно быть обеспечено:

- емкости должны находиться в технически исправном состоянии, быть промаркированы с указанием контакта собственника емкости (индивидуальный уникальный идентификационный номер емкости, наименование собственника, его почтовый и электронный адрес, номер телефона диспетчерской службы);
- наличие закрывающейся и открывающейся крышки для предотвращения распространения запахов, растаскивания отходов животными и птицами, распространения инфекций, сохранения ресурсного потенциала отходов, предотвращения обводнения отходов. Крышка должна быть оснащена лючком, для удобного размещения отходов, а также наличием места для установки запирающего устройства, предотвращающего открытие крышки;
- наличие боковых цапф для захвата контейнера;
- наличие отверстия с заглушкой для вывода жидкостей;
- наличие ребер жесткости на корпусе для усиления контейнера;
- наличие двух пар поворотных, обрезиненных, металлических колес диаметром не менее 200 мм, одна пара должна быть оснащена тормозом, каждое колесо должно выдерживать нагрузку не менее 30% от максимально допустимой массы контейнера;
- не менее шести точек крепления крышки к корпусу с низким профилем;
- температура эксплуатации контейнера от – 40 до + 50 °С, а также контейнер должен выдерживать кратковременное воздействие высоких температур до + 95 °С;
- низкие адгезионные свойства (с целью предотвращения примерзания и прилипания отходов);
- при производстве контейнеров должно использоваться вторичное сырье в количестве не менее 10%;
- контейнер должен быть рассчитан на номинальную полезную нагрузку не менее 500 кг.



Рис. 4.8. Контейнер для раздельного накопления сухих отходов

Необходимое количество контейнеров на контейнерной площадке и их вместимость определяются исходя из нормативов накопления отходов.

Количество и объем контейнеров могут быть изменены по заявлению собственников помещений в многоквартирном доме и индивидуальных жилых домов, либо уполномоченным собственниками лицом, осуществляющим управление многоквартирным домом, при этом уменьшение количества контейнеров для несортированных ТКО допускается только при условии осуществления такими лицами раздельного накопления ТКО.

Количество контейнеров, необходимых для накопления (в том числе раздельного накопления) ТКО образуемых юридическими лицами и индивидуальными предпринимателями, определяются исходя из установленных нормативов накопления ТКО и в соответствии с условиями договора об оказании услуг по обращению с ТКО.

Контейнер для смешанных отходов представляет собой опорожняемый контейнер емкостью 0,7 – 1,2 куб. м. из пластика серого цвета, который выгружается с помощью мусоровозов с задней загрузкой.

При выборе контейнеров для смешанных видов отходов отходов соблюдаются требования СанПиН 2.1.3684-21, а также должно быть обеспечено:

- емкости должны находиться в технически исправном состоянии, быть промаркированы с указанием контакта собственника емкости (индивидуальный уникальный идентификационный номер емкости, наименование собственника, его почтовый и электронный адрес, номер телефона диспетчерской службы);
- наличие закрывающейся и открывающейся крышки для предотвращения распространения запахов, растаскивания отходов животными и птицами, распространения инфекций, сохранения ресурсного потенциала отходов, предотвращения обводнения отходов. Крышка должна быть оснащена лючком, для удобного размещения отходов, а также наличием места для установки запирающего устройства, предотвращающего открытие крышки;
- наличие боковых цапф для захвата контейнера;
- наличие отверстия с заглушкой для вывода жидкостей;

- наличие рёбер жёсткости на корпусе для усиления контейнера;
- наличие двух пар поворотных, обрезиненных, металлических колес диаметром не менее 200 мм, одна пара должна быть оснащена тормозом, каждое колесо должно выдерживать нагрузку не менее 30% от максимально допустимой массы контейнера;
- не менее шести точек крепления крышки к корпусу с низким профилем;
- температура эксплуатации контейнера от -40 до $+50$ °С, а также контейнер должен выдерживать кратковременное воздействие высоких температур до $+95$ °С;
- низкие адгезионные свойства (с целью предотвращения примерзания и прилипания отходов);
- при производстве контейнеров должно использоваться вторичное сырье в количестве не менее 10%;
- контейнер должен быть рассчитан на номинальную полезную нагрузку не менее 500 кг.



Рис. 4.9. Контейнер для смешанных отходов

Конструкция контейнерных площадок

В соответствии с п. 3 СанПиН 2.1.3684-21 контейнерные площадки, организуемые заинтересованными лицами (далее - заинтересованные лица), независимо от видов мусоросборников (контейнеров и бункеров) должны иметь подъездной путь, твердое (асфальтовое, бетонное) покрытие с уклоном для отведения талых и дождевых сточных вод, а также ограждение, обеспечивающее предупреждение распространения отходов за пределы контейнерной площадки.

В соответствии с п.4 СанПиН 2.1.3684-21 расстояние от контейнерных и (или) специальных площадок до многоквартирных жилых домов, индивидуальных жилых домов, детских игровых и спортивных площадок, зданий и игровых, прогулочных и спортивных площадок организаций воспитания и обучения, отдыха и оздоровления детей и молодежи должно быть не менее 20 метров, но не более 100 метров; до территорий медицинских организаций в городских населённых пунктах - не менее 25 метров, в сельских населённых пунктах - не менее 15 метров.

В случае раздельного накопления отходов расстояние от контейнерных и (или) специальных площадок до многоквартирных жилых домов, индивидуальных жилых домов, детских игровых и спортивных площадок, зданий и игровых, прогулочных и спортивных площадок организаций воспитания и обучения, отдыха и оздоровления детей и молодежи должно быть не менее 8 метров, но не более 100 метров; до территорий медицинских организаций в городских населённых пунктах - не менее 10 метров, в сельских населённых пунктах - не менее 15 метров.

Обустройство контейнерной площадки включает в себя:

- ограждения с 3 сторон высотой не менее 1,5 метров темного (зеленого, коричневого) цвета (профнастил, сетка или смешанное профнастил/сетка (от уровня крыши контейнера до крыши));
- крышу для минимизации попадания атмосферных осадков.

Контейнерная площадка может быть ограничена бордюром и зелеными насаждениями (кустарниками) по периметру.

При осуществлении на контейнерной площадке раздельного накопления отходов все контейнеры должны содержать информацию о видах ТКО, подлежащих накопления о всех видах ТКО, подлежащих накопления на данной контейнерной площадке в виде информационных табличек (размер 500×300 мм).

Контейнерная площадка должна содержать информацию об осуществлении на ней раздельного накопления отходов, видах накапливаемых отходов, а также информацию о графике вывоза отходов (размер 841×594 мм).



Рис. 4.10. Оформление информации на контейнерных площадках



Рис. 4.11. Требования к контейнерным площадкам



Рис. 4.12. Вариант обустройства контейнерной площадки

Ориентировочные размеры контейнерной площадки в зависимости от количества контейнеров на площадке приведены в таблице 4.7.

Таблица 4.7. Размеры площадок под мусоросборники

Площадка под мусоросборник	Длина, м	Ширина, м	Площадь, кв.м	Длина ограждения, м	Высота ограждения, м	Площадь ограждения, м
1 контейнер	3,0	3,0	9,0	8,9	1,5	13,35
2 контейнера	4,3	3,0	12,9	10,2	1,5	15,3
3 контейнера	5,6	3,0	16,8	11,5	1,5	17,25
4 контейнера	7,0	3,0	21,0	12,9	1,5	19,35
5 контейнеров	8,3	3,0	24,9	14,2	1,5	21,3
Бункер	5,5	3,85	21,175	13,18	1,5	19,77

4.8. Создание и содержание контейнерных площадок для сбора ТКО

В соответствии с ч.4 статьи 8 Федеральный закон от 24.06.1998 N 89-ФЗ «Об отходах производства и потребления» к полномочиям органов местного самоуправления городских округов в области обращения с твердыми коммунальными отходами относятся:

создание и содержание мест (площадок) накопления твердых коммунальных отходов, за исключением установленных законодательством Российской Федерации случаев, когда такая обязанность лежит на других лицах.

Органы местного самоуправления создают места (площадки) накопления твердых коммунальных отходов путем принятия решения в соответствии с требованиями правил благоустройства такого муниципального образования, требованиями законодательства Российской Федерации в области санитарно-эпидемиологического благополучия населения и иного законодательства Российской Федерации, устанавливающего требования к местам (площадкам) накопления твердых коммунальных отходов.

В случае если в соответствии с законодательством Российской Федерации обязанность по созданию места (площадки) накопления твердых коммунальных отходов лежит на других лицах, такие лица согласовывают создание места (площадки) накопления твердых коммунальных отходов с органом местного самоуправления (далее соответственно - заявитель, уполномоченный орган) на основании письменной заявки, форма которой устанавливается уполномоченным органом (далее - заявка).

В соответствии с п. 3.7.1 «Правил и норм технической эксплуатации жилищного фонда», утвержденных Постановлением Госстроя РФ от 27 сентября 2003 г. №170 организации по обслуживанию жилищного фонда обязаны обеспечивать:

- установку на обслуживаемой территории сборников для твердых отходов;
- своевременную уборку территории и систематическое наблюдение за ее санитарным состоянием;
- организацию вывоза отходов и контроль за выполнением графика удаления отходов;
- свободный подъезд и освещение около площадок под установку контейнеров и мусоросборников;
- содержание в исправном состоянии контейнеров и мусоросборников для отходов (кроме контейнеров и бункеров, находящихся на балансе других организаций) без переполнения и загрязнения территории.

Мероприятия по мойке и дезинфекции мусоросборников и мусоровозного транспорта

В соответствии с п. 8 СанПиН 2.1.3684-21 владелец контейнерной и (или) специальной площадки обеспечивает проведение уборки, дезинсекции и дератизации контейнерной и (или) специальной площадки в зависимости от температуры наружного воздуха, количества контейнеров на площадке, расстояния до нормируемых объектов.

Мойку контейнеров организуют в мусороприемных камерах, имеющих подвод воды и приемный люк канализационной сети, а там, где мойку организовать нельзя, используют специальную моечную машину. Контейнеры моют сразу же после их опорожнения, поэтому моечная машина следует непосредственно за мусоровозом.

Учитывая, что основной системой удаления отходов является система несменяемых сборников, когда опорожненные контейнеры остаются на месте, мойка контейнеров, располагаемых на контейнерных площадках, может осуществляться специальными машинами. Оборудование машины представляет собой резервуары для технологической и отработанной воды, за которыми в задней части машины имеется специальная моечная камера. Подача контейнера в камеру осуществляется специальным подъемным устройством, обеспечивающим механизацию процесса захвата контейнера, его перемещение в моечную камеру и установку вымытого контейнера на площадку.

Мойка осуществляется с помощью системы специальных сопел. Загрязнения смываются струями воды и скапливаются в специальном отсеке для шлама, расположенном на дне моечной камеры. По мере необходимости производится слив отработанной воды в сеть фекальной канализации (или на сливной станции) и опорожнение отсека для шлама.

Российским производителем НПК «Москоммаш» разработана моечная машина ТГ-100А. Внутри бункера машины расположены два бака, для чистой и отработанной воды, по 6 м³ каждый. Расход – 60 л на контейнер, что позволяет на одной заправке осуществить мойку до сотни контейнеров. Производительность – 30 штук в час, допускаемые типоразмеры – от 0,36 до 1,1 м³. Этот мойщик спроектирован на основе типичного мусоровоза с задней загрузкой, моечная камера размером 3 м³ у него находится на месте загрузочного бункера, мойка происходит без разлетающегося шлейфа водяной росы, потому как оборудование прикрито мощной стальной крышкой. Шасси – КамАЗ-53605. Промывные воды от мойки несменяемых мусоросборников сбрасываются на очистные сооружения, где происходит их обезвреживание. Необходимость расчета потребного количества таких спецмашин отсутствует, так как совершенно очевидно, что 1 автомобиль полностью удовлетворит потребности городского округа.



Рис. 4.13. Мойщик контейнеров ТГ-100А

В соответствии с п. 16 СанПиН 2.1.3684-21 мойка с дезинфекцией транспортного средства для перевозки отходов должна проводиться хозяйствующим субъектом, осуществляющим деятельность по сбору и транспортированию ТКО (КГО), не реже 1 раза в 10 суток.

Для мойки и дезинфекции спецтехники предлагается на первую очередь (2024 г.) предусмотреть организацию поста мойки и уборки спецавтомобилей.

В соответствии со СНИП 2.01.57-85 «Приспособление объектов коммунально-бытового назначения для санитарной обработки людей, специальной обработки одежды и подвижного состава автотранспорта» посты мойки и уборки автомобилей следует предусматривать проезжими.

Мойку и дезинфекцию грузового автотранспорта для сбора и перевозки твердых бытовых отходов рекомендуется проводить либо на территории транспортно-производственной базы или непосредственно на территории полигона для твердых коммунальных отходов на специально оборудованной площадке.

На площадке рекомендуется предусмотреть выделение 2 зон. Первая предназначена для мойки автотранспорта и контейнеров («санитарный пост»), вторая - для проведения их дезинфекции («дезинфекционный пост»).

Дезинфекция проводится аэрозольным способом. Дезинфекции подвергаются шины, кузов (рама) автомобиля. Для дезинфекции необходимо использовать дезинфекционные препараты, зарегистрированные в установленном порядке на территории РФ. Дезинфекция должна проводиться организациями, уполномоченными осуществлять данный вид деятельности.

При установке поста мойки и дезинфекции на территории полигона ТКО, дезинфекция автотранспорта проводится в режиме работы полигона с соблюдением кратности при каждом выезде из полигона.

Отметка о проведенных дезинфекционных мероприятиях делается в специальном паспорте.

Наряду с этим, в соответствии с п. 4.3. СП 2.1.7.1038-01 «Гигиенические требования к устройству и содержанию полигонов для твердых бытовых отходов» на выезде из полигона должна быть предусмотрена контрольно-дезинфицирующая установка с устройством бетонной ванны для ходовой части мусоровозов, с использованием эффективных дезсредств, разрешенных к применению Минздравом России. Размеры ванны должны обеспечивать обработку ходовой части мусоровозов.

На контейнерных площадках должны проводиться дератизационные мероприятия в соответствии с СП 3.5.3.3223-14.

Рекомендации по расстановке урн

На всех площадях и улицах, в садах, парках, на вокзалах, на пристанях, рынках, остановках общественного транспорта, у входов в административные здания, объекты торговли, общественного питания, бытового обслуживания, культуры и спорта, здравоохранения, образования, местах потенциального скопления людей и других местах должны быть выставлены в достаточном количестве урны.

♦ За содержание урн в чистоте несут ответственность организации, предприятия и учреждения, осуществляющие уборку закрепленных за ними территорий.

♦ Очистка урн должна производиться систематически по мере их наполнения. Уборку территорий, прилегающих к торговым павильонам в радиусе 5 м, осуществляют предприятия торговли.

♦ Запрещается у киосков, палаток, павильонов мелкорозничной торговли и магазинов складировать тару и запасы товаров, а также использовать для складирования прилегающие к ним территории.

Для магистралей

Расстояние между урнами определяется органами коммунального хозяйства администрации города в зависимости от интенсивности использования магистрали (территории) и может составлять от 40 до 100 м. Обязательна установка урн в местах остановки общественного транспорта.

Для дворовых территорий

Рекомендуется установка у каждого подъезда многоквартирных жилых домов городского округа.

Для парковой зоны

Хозяйственная зона с участками, выделенными для установки сменных мусоросборников, должна быть расположена не ближе 50 м от мест массового скопления отдыхающих (танцплощадки, эстрады, фонтаны, главные аллеи, зрелищные павильоны и др.).

На главных аллеях расстояние между урнами должно быть до 100 м объемом 30 литров. У каждого ларька, киоска (продовольственного, сувенирного, книжного) необходимо устанавливать урну емкостью не менее 10 л. Для удобства сбора отходов в местах, удаленных от массового скопления отдыхающих, следует устанавливать промежуточные сборники для временного хранения отходов и смета.

Рекомендуется установка урн на каждые 800 м² площади зеленых насаждений общественного пользования.

Для рыночных комплексов

При определении числа урн следует исходить из того, что на каждые 50 м² площади рынка должна быть установлена одна урна, причем расстояние между ними вдоль линии торговых прилавков не должно превышать 10 м.

При определении числа мусоросборников вместимостью до 100 л следует исходить из расчета: не менее одного на 200 м² площади рынка и устанавливать их вдоль линии торговых прилавков, при этом расстояние между ними не должно превышать 20 м.

4.9. Определение необходимого количества мусоровозного транспорта и мусоросборников на первую очередь (5 лет) и расчетный срок (20 лет)

Начальное звено в технологической цепочке утилизации ТКО – специальные мобильные установки, называемые мусоровозами. У них может быть различное назначение, в соответствии с которым их комплектуют всевозможным оборудованием.

Согласно Правилам обращения с твердыми коммунальными отходами (утв. постановлением Правительства РФ от 12.11.2016 г. №1156 мусоровоз - транспортное средство категории N, используемое для перевозки твердых коммунальных отходов.

В большинстве случаев в качестве транспортной базы применяются двухосные или трехосные шасси стандартных грузовиков, доработанные под монтаж специальных надстроек и оборудования. Такой подход объясняется высокими показателями технической и экономической эффективности. Создание автомобилей оригинальной конструкции, как правило, разработанных с использованием уже выпускаемых узлов и агрегатов, вызвано стремлением превзойти характеристики серийных машин, которые не обеспечивают выполнение компоновочных, функциональных, а также иных требований, предъявляемых к некоторым типам мусоровозов. Отличия специально разработанных для мусоровозов шасси заключаются в несущих рамах оригинальной конструкции, кабинах, дублирующих органах управления и т.д.

Мусоровозы можно разбить на три основные группы: контейнерные, кузовные и транспортные.

Контейнерные мусоровозы представляют собой самоходные шасси, снабженные подъемно-транспортным оборудованием. Оно позволяет поднимать с земли, устанавливать на шасси, транспортировать, а при необходимости разгружать специальные съемные контейнеры (бункеры, платформы) с различными видами отходов. Их главное достоинство – относительная простота, а также использование одного автомобиля для последовательного обслуживания нескольких контейнеров по мере накопления отходов. Самый главный недостаток – невозможность их уплотнения. Между собой упомянутые машины различаются конструкцией контейнеров и устройством погрузочно-разгрузочного механизма. Открытые контейнеры позволяют собирать любой мусор, в том числе и крупногабаритный, тогда как их закрытые разновидности рассчитаны в основном на бытовые отходы. Вместимость контейнеров колеблется от 3 до 40 м³. Подъемно-транспортное оборудование выполнено в виде порталного механизма или продольно расположенной рамы, которая снабжена устройствами для перемещения и фиксации контейнеров нескольких типов.

Относящиеся ко второй группе кузовные мусоровозы получили наиболее широкое распространение. Они отличаются значительным разнообразием технического исполнения. Машины классифицируются по месту расположения загрузочного устройства (заднее, боковое или переднее), способу уплотнения отходов и полезному объему кузова. Кроме того, кузовные мусоровозы отличаются системой выгрузки отходов из кузова - самосвальной или принудительной с помощью выталкивающей плиты.

В зависимости от грузоподъемности базового шасси, мусоровозы можно условно разделить на малотоннажные (вместимостью 2-8 м³), среднетоннажные (9-15 м³) и большегрузные (16-32 м³). Важнейший показатель, характеризующий эффективность работы мусоровоза, – степень (коэффициент) уплотнения твердых бытовых отходов. Чем она выше, тем большее количество отходов способна транспортировать машина и тем совершеннее ее конструкция. В настоящее время границы коэффициента уплотнения составляют от 1,9 до 7. Такой разброс объясняется не только прочностью кузова и типом уплотняющего устройства, но и свойствами самого мусора. Форма поперечного сечения кузова имеет прямоугольное (иногда со скругленными стенками), реже – круглое сечение.

Широкое распространение нашли мусоровозы с задней загрузкой. Они хорошо приспособлены для работы в стесненных условиях и могут использоваться там, где отсутствует контейнерная система сбора бытовых отходов. Большинство машин данного типа представляет собой грузовое шасси 1, на котором смонтирован кузов коробчатой формы 2 с шарнирно прикрепленным к нему задним бортом.

В его нижней части установлен приемный ковш 3 (загрузочный бункер), являющийся основанием для крепления подающей (верхней) плиты прессующего механизма, с которой шарнирно связана поворотная прессующая (нижняя) плита. Для привода обоих элементов служат гидроцилиндры. Загрузка мусора в приемный ковш осуществляется вручную или механизированным способом с помощью опрокидывателя (гидроманипулятора), который обеспечивает выгрузку содержимого стандартных уличных контейнеров различных типов. Внутри кузова находится перемещаемая гидроцилиндром выталкивающая плита, являющаяся его подвижной передней стенкой.

Чаще применяемыми становятся мусоровозы с задней загрузкой, выполненные несколько по иной схеме. Задний борт таких машин оборудован загрузочным ковшем, который для заполнения бытовыми отходами с помощью гидравлики опускается вниз. Погрузка мелкого мусора происходит вручную, а содержимого контейнеров – с помощью гидроманипулятора. После этого подъемный механизм перемещает загрузочный ковш вверх, поворачивает его и высыпает мусор в кузов машины. Поворотная толкающая плита, шарнирно соединенная с задней частью крыши кузова, уплотняет мусор, одновременно перемещая его к передней стенке. Выгрузка бытовых отходов осуществляется самосвальным способом и с помощью толкающей плиты. Подъем заднего борта обеспечивают гидроцилиндры.

Альтернативой мусоровозам с задней загрузкой являются машины с боковым расположением погрузочного механизма. Эти установки предназначены для механизированного сбора бытовых отходов из стандартных контейнеров. Кузов, смонтированный на раме автомобиля шарнирно, сзади закрыт бортом, а спереди – толкающей плитой. Загрузка мусора через люк в крыше кузова производится при помощи манипулятора, который обеспечивает захват, подъем, опрокидывание, встряхивание и возврат контейнера на место. Рабочая зона погрузочного устройства позволяет осуществлять работу с несколькими контейнерами без передвижения машины. Перемещение отходов по ширине кузова (разравнивание) для равномерного заполнения осуществляется ворошителем. Мусор уплотняется в кузове при помощи периодически перемещающейся от передней стенки к заднему борту толкающей плиты. Она же, наряду с опрокидыванием кузова, обеспечивает выгрузку бытовых отходов, доставленных на полигон или мусороперегрузочную станцию. Для повышения поперечной устойчивости во время работы мусоровозы с боковой загрузкой оснащают выдвижными опорами.

Прогресс, достигнутый в последнее время, привел к появлению мусоровозов с боковой загрузкой, оборудованных пресс-камерой. Это устройство непосредственно соединено с основным кузовом, но имеет меньшее, чем у него, поперечное сечение. Внутри пресс-камеры, стенки которой сделаны очень прочными, находится уплотняющая подвижная плита бульдозерного типа, также обладающая высокой прочностью. Гидроманипулятор загружает отходы из стандартного контейнера в пресс-камеру через люк в ее крыше. Перемещение уплотняющей плиты к заднему борту приводит к одновременному уплотнению мусора и вытеснению его в основной объ-

ем кузова. Благодаря такой схеме достигается высокая степень уплотнения твердых бытовых отходов в объеме кузова меньшем, чем у ранее упомянутых конструкций. Выгрузка мусора осуществляется самосвальным способом при подъеме гидрофицированного заднего борта.

Мусоровозы с передним расположением загрузочного устройства имеют главное достоинство – создание наиболее благоприятных условий для работы оператора, который, благодаря хорошей обзорности и высокой механизации технологических операций, может управлять всеми рабочими процессами, не выходя из кабины. Помимо этого, значительно облегчается маневрирование, что особенно важно при движении в стесненных условиях. Конструктивное исполнение мусоровозов данного типа, за исключением подъемного механизма, очень сходно с устройством их аналогов с боковой загрузкой. Следует отметить, что указанная техника отечественными предприятиями не выпускается.

Применение транспортных мусоровозов связано с развитием технологии двухэтапного вывоза бытовых отходов. При этом существуют две разновидности транспортных средств. Первая предусматривает использование длиннобазного большегрузного шасси либо автопоезда, на которые монтируется погрузочно-разгрузочное оборудование для работы со съемными кузовами типа «мультилифт». Пока один из кузовов загружается предварительно уплотненным мусором, другой, уже заполненный, транспортируется на полигон, где разгружается самосвальным способом. Таким образом, уменьшаются простои техники и, как следствие, достигается высокая производительность.

В отдельную категорию следует выделить машины для вывоза крупногабаритного мусора (КГМ). Автосамосвалы-бункеровозы – это мусоровозы, имеющие съемную платформу. За счет нескольких сменных платформ она обеспечивает непрерывный сбор и транспортировку отходов, именно поэтому эти мусоровозы незаменимы – один может заменить 5-6 грузовиков. К тому же мусоровозы-самосвалы являются уникальной техникой – могут установить кузов на землю, могут поднимать его с грузом на высоту до 2,5 м (при необходимости перегрузки), а некоторые мусоровозы еще и производят погрузочно-разгрузочные работы.

Если мусор имеет огромные габариты и использование для его погрузки контейнеров невозможно, тогда целесообразно использовать мусоровозы с грейферным захватом. Такие мусоровозы привлекают и при необходимости утилизации сыпучих отходов. Тем не менее, такие мусоровозы имеют и недостаток – довольно высокую стоимость. Однако, если есть необходимость обслуживания больших объемов и территорий, то именно такие мусоровозы вам и необходимы – траты вполне окупаемы за счет отсутствия простоев, которые неизбежны, если площадка захламлена.

Выбор спецтехники для вывоза ТКО осуществлялся с учетом территориальной удаленности обслуживаемых участков города друг от друга и полигона ТКО, объемами образующихся отходов, уровня благоустройства жилищного фонда. В приоритетном порядке рассмотрено применение многотоннажных мусоровозов, использование которых способствует снижению стоимости услуг по вывозу ТКО по сравнению с малотоннажной техникой.

Собирающие мусоровозы

Рассмотрены модели мусоровозы с задней загрузкой, способные эффективно решать задачи по сбору ТКО как при обслуживании жилого фонда (многоэтажная и индивидуальная застройка), так и объектов социальной инфраструктуры.

Применение мусоровозов с задней загрузкой емкостью кузова 22 м³ КО-427-90 соответствует варианту организации системы сбора ТКО с использованием контейнеров емкостью 1,1 м³ и позволяет осуществлять вывоз мусора в условиях плотной городской застройки.

Мусоровоз КО-427-90 предназначен для механизированной загрузки, уплотнения, транспортировки и выгрузки твердых коммунальных отходов.



Рис. 4.14. Мусоровоз с задней загрузкой КО-427-90 на базе шасси МА3-6312С3

Таблица 4.8. Характеристики мусоровоза КО-427-90 на базе шасси МА3-6312С3

Базовый автомобиль	МА3 6312С3
Масса мусоровоза полная, кг	26500
Вместимость кузова, м ³	22
Коэффициент уплотнения	1,5 до 4
Масса загружаемых бытовых отходов, кг	3850

Базовый автомобиль	МАЗ 6312С3
Грузоподъемность опрокидывателя, кг	700
Габаритные размеры, м:	9700×2550×3800
Изготовитель	ОАО "Мценский завод «Коммаш»

Спецтехника для вывоза КГО

Бункеровоз МКС-3501 - универсальная машина для транспортировки бункеров с мусором. Данная модель создана на базе МАЗ-5551А2 с дизельным двигателем мощностью 230 л.с. Простота и надежность машины в сочетании с большой грузоподъемностью отлично подходит для применения различными промышленными и сельскохозяйственными предприятиями, которые по достоинству оценили многофункциональность бункеровоза МКС-3501. Стандартное оборудование бункеровоза МКС-3501 позволяет выполнять погрузку контейнера с грузом, транспортировку контейнера, самосвальную разгрузку контейнера, при необходимости, подъем груженого контейнера на высоту до 2,5 метров. Кроме транспортировки и вывоза различных отходов, бункеровоз может применяться для выполнения погрузочно-разгрузочных работ. В силу сочетания цена/качество данная модель бункеровоза является наиболее используемой машиной для вывоза мусора контейнерами.



Рис. 4.15. Бункеровоз МКС-3501 на шасси МАЗ-5551А2

Таблица 4.9. Характеристики мусоровоза МКС-3501 на шасси МАЗ-5551А2

Базовое шасси	МАЗ-5551А2
Двигатель	
-модель	ЯМЗ-6563.10 Euro 3

- тип/мощность, л.с.	дизельный/230
Масса полная, кг	18000
Грузоподъемность, кг	9000
Габаритные размеры, м	
Длина	6,4
Ширина	2,5
Высота	3,2
Изготовитель	ОАО "РАРЗ" г. Рязск

Бункеровозы - грузовые автомобили с оборудованием для перевозки бункеров для бытовых отходов ёмкостью 8 м³. Бункеровозы предназначены для вывоза крупногабаритного мусора (строительный мусор, макулатура, мебель). Используются открытые или закрытые бункеры. Чаще всего контейнерные мусоровозы используют на шасси ЗИЛ, но в связи с серьезными перебоями в поставках ЗИЛов наиболее оптимальным шасси является МАЗ-5551А2. Надо заметить, что и стоимость бункеровоза на МАЗе практически идентична стоимости аналога на ЗИЛе, а большая грузоподъемность МАЗа и его хорошие технические характеристики делают этот (МКС-3501) мусоровоз наиболее выгодной покупкой.

4.9.1. Расчет необходимого количества мусоровозного транспорта

Число мусоровозов М, необходимых для вывоза коммунальных отходов, определяют по формуле:

$$M = \frac{\Pi_{\text{год}}}{(365 \times \Pi_{\text{сут}} \times K_{\text{исп}})}$$

где
 $\Pi_{\text{год}}$ - количество бытовых отходов, подлежащих вывозу в течение года с применением данной системы, м³;
 $\Pi_{\text{сут}}$ - суточная производительность единицы данного вида транспорта м³;
 $K_{\text{исп}}$ - коэффициент использования ($K_{\text{исп}}=0,75$);
 Суточную производительность мусоровозов определяют по формуле:

$$\Pi_{\text{сут}} = P \times E,$$

где
 P - число рейсов в сутки;
 E - количество отходов, перевозимых за один рейс, м³;
 Число рейсов каждого мусоровоза определяют по формуле:

$$P = \frac{T - (T_{\text{пз}} + T_0)}{(T_{\text{пог}} + T_{\text{раз}} + T_{\text{проб}})}$$

где
 T - продолжительность смены, час;
 $T_{\text{пз}}$ - время, затрачиваемое на подготовительно-заключительные операции в гараже, час;
 T_0 - время, затрачиваемое на нулевые пробеги (от гаража до места работы и обратно), час;
 $T_{\text{пог}}$ - продолжительность погрузки, включая переезды и маневрирование, час;
 $T_{\text{раз}}$ - продолжительность разгрузки, включая переезды и маневрирование, час;
 $T_{\text{проб}}$ - время, затрачиваемое на пробег от места погрузки до места разгрузки и обратно, час.

Время на сбор, вывоз и разгрузку транспортных средств определялось на основании «Рекомендаций по нормированию труда работников внешнего благоустройства», утвержденных приказом Департамента ЖКХ Министерства строительства РФ от 06.12.1994 г. № 13.

Расчет транспортных средств на первую очередь и расчетный срок приведен в таблицах 4.15-4.16.

Таблица 4.10. Расчет количества мусоровозного транспорта на первую очередь (2028 г.)

№ п/п	Муниципальное образование	Объем образованных ТКО, м3/год	T, час	Tпз, час	Нулевой пробег от гаража до 1 места загрузки, км.	Нуле-вой пробег от полигона ТКО до гаража, км.	To, час	Пробег от 1 места сбора до последнего, км	Время на пробег, час	Число обслуживаемых контейнеров, шт.	Время на погрузку и маневрирование, час	Tпог, час	Tразг, час	Пробег от последнего места сбора до полигона, км	Tпроб, час	P	Псут, м3	M	N
1	Городской округ Мытищи	1642898	8	0,45	5	7,5	0,3	15	0,375	40	0,64	1,015	0,25	7,5	0,19	4,98	219,2	18,7	19

Таблица 4.11. Расчет количества мусоровозного транспорта на расчетный срок (2033 г.)

№ п/п	Муниципальное образование	Объем образованных ТКО, м3/год	T, час	Tпз, час	Нулевой пробег от гаража до 1 места загрузки, км.	Нуле-вой пробег от полигона ТКО до гаража, км.	To, час	Пробег от 1 места сбора до последнего, км	Время на пробег, час	Число обслуживаемых контейнеров, шт.	Время на погрузку и маневрирование, час	Tпог, час	Tразг, час	Пробег от последнего места сбора до полигона, км	Tпроб, час	P	Псут, м3	M	N
1	Городской округ Мытищи	1721139	8	0,45	5	7,5	0,3	15	0,375	40	0,64	1,015	0,25	7,5	0,19	4,98	219,24	19,6	20

Общая потребность в транспортных средствах по сбору и вывозу ТКО на первую очередь и расчетный срок в таблице 4.12.

Таблица 4.12. Необходимое количество спецавтотранспорта для вывоза ТКО и КГО на первую очередь и расчетный срок

№ п/п	Наименование марки и типа шасси	Численность спецтехники, шт.			
		Первая очередь		Расчетный срок	
		Необходимо по расчету	Необходимо приобрести	Необходимо по расчету	Необходимо приобрести
1.	Мусоровоз КО-427-90	19	19	20	20
2.	Бункеровоз МКС-3501	5	5	5	5
Всего		24	24	25	25

Решение о количестве транспортных средств остается за региональным оператором.

4.9.2. Расчет контейнеров

Необходимое число контейнеров ($B_{\text{кон}}$) рассчитывается по формуле:

$$B_{\text{кон}} = \frac{\Pi_{\text{год}} \times t \times K_1}{(365 \times V)},$$

где $\Pi_{\text{год}}$ - годовое накопление ТКО, м³;
 t - периодичность удаления отходов, сут.;
 K_1 - коэффициент суточной неравномерности твердых коммунальных отходов ($K_1=1,25$);
 V - вместимость контейнера (в среднем 1,1 м³).
 Для определения списочного числа контейнеров их необходимое количество ($B_{\text{кон}}$)

должно быть умножено на коэффициент $K_2 = 1,05$, учитывающий число контейнеров, находящихся в ремонте и резерве.

Расчет необходимого количества контейнеров определен на весь объем образования ТКО в городском округе.

При приобретении контейнеров следует учитывать их срок (не более 10 лет) эксплуатации, по истечению которого старые контейнеры сменяются новыми, не меняя запланированного количества.

Общее число контейнеров объемом $1,1 \text{ м}^3$, необходимых для обеспечения сбора от населения (с учетом мусоросборников, находящихся в ремонте), составит:

- на I очередь – 5446 ед.
- на расчетный срок - 5706 ед.
- Общее число контейнеров объемом $1,1 \text{ м}^3$ для РСО, необходимых для обеспечения сбора от населения (с учетом мусоросборников, находящихся в ремонте), составит:
- на I очередь – 1143 ед.
- на расчетный срок - 1198 ед.
- Общее число бункеров объемом 8 м^3 , необходимых для обеспечения сбора от населения (с учетом мусоросборников, находящихся в ремонте), составит:
- на I очередь – 659 ед.
- на расчетный срок - 691 ед.

Таблица 4.13. Ориентировочное кол-во контейнеров для городского округа Мытищи

Существующее положение			Первая очередь, 2028 г.			Расчетный срок, 2033 г.		
Кол-во контейнеров для смешанных отходов (1,1 м ³), шт.	Кол-во контейнеров для РСО (1,1 м ³), шт.	Количество бункеров, шт.	Кол-во контейнеров для смешанных отходов (1,1 м ³), шт.	Кол-во контейнеров для РСО (1,1 м ³), шт.	Количество бункеров, шт.	Кол-во контейнеров для смешанных отходов (1,1 м ³), шт.	Кол-во контейнеров для РСО (1,1 м ³), шт.	Количество бункеров, шт.
5187	1089	628	5446	1143	659	5706	1198	691

4.10. Сбор отработанных люминесцентных ламп

Постановлением Правительства Российской Федерации от 3 сентября 2010 г. № 681 утверждены «Правила обращения с отходами производства и потребления в части осветительных устройств, электрических ламп, ненадлежащие сбор, накопление, использование, обезвреживание, транспортирование и размещение которых может повлечь причинение вреда жизни, здоровью граждан, вреда животным, растениям и окружающей среде», которые устанавливают порядок обращения с указанными видами отходов.

Правила обязательны не только для юридических лиц (независимо от организационно-правовой формы) и индивидуальных предпринимателей, в том числе осуществляющих управление многоквартирными домами на основании заключенного договора или заключивших с собственниками помещений многоквартирного дома договоры на оказание услуг по содержанию и ремонту общего имущества в таком доме (далее - юридические лица и индивидуальные предприниматели), но и для физических лиц.

Правила закрепляют за органами местного самоуправления обязанность по организации сбора отработанных ртутьсодержащих ламп и информированию юридических лиц, индивидуальных предпринимателей и физических лиц о порядке осуществления такого сбора.

Наиболее сложной представляется организация сбора энергосберегающих ламп (компактных люминесцентных ламп - КЛЛ) от населения, при этом указанная проблема актуальна практически для всей РФ.

Основным инструментом по осуществлению накопления ртутьсодержащих ламп и элементов питания от МКД и других образований ТКО является установка на каждой контейнерной площадке специализированных контейнеров для накопления таких отходов и широкая информационная кампания среди жителей об опасности смешивания таких отходов с другими видами ТКО.

Накопление, транспортирование, размещение и обезвреживание ртутных ламп, элементов питания и других видов опасных и чрезвычайно опасных отходов осуществляется в соответствии с инструкциями уполномоченных центральных органов исполнительной власти Московской области специализированными организациями, имеющими специально оборудованную для транспортирования таких органов технику.

Специализированный контейнер для накопления опасных и чрезвычайно опасных отходов представляет собой антивандальную, стационарную, герметичную, запирающуюся на ключ емкость, обеспечивающую накопление различных видов опасных коммунальных отходов в отдельные емкости и сохранность батареек, термометров и отработанных ламп при их накоплении, хранении и извлечении из контейнера. Контейнеры оборудуются яркой цветовой маркировкой оранжевого цвета, а также имеют механизм, предотвращающий повреждение ртутных ламп и несанкционированное извлечение отходов, в частности, исключающий возможность само-открывания грузочного люка или его выхода из зафиксированного положения в результате воздействия вибрации, единичных ударов и нагрузок, возникающих в процессе эксплуатации.

Конструкция контейнера для накопления опасных коммунальных отходов обеспечивает защиту от попадания в контейнер снега, водонепроницаемость и полный сток воды с частей доступных действию осадков, а также от поверхностных вод.

Предлагается сбор отработанных энергосберегающих ламп от населения осуществлять в специальные контейнеры (Экобоксы), установленные на контейнерных площадках для сбора ТКО. Наряду с отработанными лампами в них можно складировать отработанные батарейки и градусники.

Контейнер Экобокс — это надежный, компактный и безопасный сейф для отработанных энергосберегающих ламп. После поступления в самозакрывающийся грузочный модуль энергосберегающая лампа плавно и без повреждений «скатывается» в отсек временного хранения-накопителя. Впоследствии через запирающийся люк на передней панели контейнера лампы легко извлекаются сотрудником обслуживающего предприятия для последующей транспортировки и утилизации.

Осуществлять извлечение из Экобоксов отработанных ламп должна организация, имеющая лицензию на обращение с опасными отходами, которая может как самостоятельно осуществлять утилизацию указанных отходов на специальных установках, так и передать в специализированную организацию, имеющую необходимое оборудование.



Рис. 4.16. Специальный контейнер для сбора энергосберегающих ламп, батареек, градусников от населения



Рис. 4.17. Вариант оформления агитационного листа

5. Жидкие бытовые отходы

Жидкие бытовые отходы - отходы, образующиеся в результате жизнедеятельности населения (приготовление пищи, уборка и текущий ремонт жилых помещений, фекальные отходы нецентрализованной канализации и др.). Юридической основой для классификации ЖБО служит Федеральный классификационный каталог отходов (ФККО), утвержденный Приказом Росприроднадзора от 22.05.2017 N 242.

ФККО классифицирует отходы по происхождению, агрегатному состоянию и опасности. В ФККО используется термин «Отходы жизнедеятельности населения в неканализованных зданиях и прочие аналогичные отходы, не относящиеся к твердым коммунальным отходам», код раздела 7 32 000 00 00 0.

5.1. Сбор и вывоз жидких бытовых отходов

В населенных пунктах без централизованной системы водоотведения накопление жидких бытовых отходов (далее - ЖБО) должно осуществляться в локальных очистных сооружениях либо в подземных водонепроницаемых сооружениях как отдельных, так и в составе дворовых уборных.

В соответствии с п. 19 СанПиН 2.1.3684-21 расстояние от выгребов и дворовых уборных с помойницами до жилых домов, зданий и игровых, прогулочных и спортивных площадок организаций воспитания и обучения, отдыха и оздоровления детей и молодежи и медицинских организаций, организаций социального обслуживания, детских игровых и спортивных площадок должно быть не менее 10 метров и не более 100 метров, для туалетов - не менее 20 метров.

Дворовые уборные должны находиться (располагаться, размещаться) на расстоянии не менее 50 метров от нецентрализованных источников питьевого водоснабжения, предназначенных для общественного пользования.

В соответствии с п. 20 СанПиН 2.1.3684-21 хозяйствующие субъекты, эксплуатирующие выгребы, дворовые уборные и помойницы, должны обеспечивать их дезинфекцию и ремонт.

Помещения дворовых уборных должны содержаться в чистоте. Уборку их следует производить ежедневно. Не реже одного раза в неделю помещение необходимо промывать горячей водой с дезинфицирующими средствами. Наземная часть помойниц и дворовых уборных должна быть непроницаемой для грызунов и насекомых.

Неканализованные уборные и выгребные ямы дезинфицируют растворами состава: хлорная известь (10%), гипохлорид натрия (3-5%), лизол (5%), нафтализол (10%), креолин (5%), метасиликат натрия (10%). (Эти же растворы применяются для дезинфекции деревянных мусоросборников. Время контакта не менее 2 мин.). Запрещается применять сухую хлорную известь (исключение составляют пищевые объекты и медицинские лечебно-профилактические учреждения).

В соответствии с п. 23 СанПиН 2.1.3684-21 удаление ЖБО должно проводиться хозяйствующими субъектами, осуществляющими деятельность по сбору и транспортированию ЖБО, в период с 7 до 23 часов с использованием транспортных средств, специально оборудованных для забора, слива и транспортирования ЖБО, в централизованные системы водоотведения или иные сооружения, предназначенные для приема и (или) очистки ЖБО.

В соответствии с п. 24 СанПиН 2.1.3684-21 объекты, предназначенные для приема и (или) очистки ЖБО, должны соответствовать требованиям Федерального закона от 07.12.2011 N 416-ФЗ «О водоснабжении и водоотведении», санитарных правил и санитарно-эпидемиологическим требованиям по профилактике инфекционных и паразитарных болезней, а также к организации и проведению санитарно-противоэпидемических (профилактических) мероприятий.

Не допускается вывоз ЖБО в места, не предназначенные для приема и (или) очистки ЖБО.

В соответствии с п. 26 СанПиН 2.1.3684-21 хозяйствующие субъекты, эксплуатирующие специальный транспорт, должны обеспечить мойку и дезинфекцию специального транспорта не реже 1 раза в 10 суток.

В соответствии с разъяснениями Минприроды и экологии РФ (письмо от 13 июля 2015 г. №12-59/16226 «отнесение жидких фракций, выкачиваемых из выгребных ям, к сточным водам или отходам зависит от способа их удаления.

В случае, если жидкие фракции, выкачиваемые из выгребных ям, удаляются путем отведения в водные объекты после соответствующей очистки, их следует считать сточными водами и обращение с ними будет регулироваться нормами водного законодательства.

В случае, если такие фракции удаляются иным способом, исключающим их сброс в водные объекты, такие стоки не подпадают под определение сточных вод в терминологии Водного кодекса Российской Федерации и их следует считать жидкими отходами, дальнейшее обращение с которыми должно осуществляться в соответствии с законодательством об отходах производства и потребления».

5.2. Расчет общего количества жидких бытовых отходов (ЖБО).

Расчет общего количества ЖБО осуществлен от неканализованного жилого фонда, с учетом прогнозной численности населения.

Нормы образования ЖБО в городском округе не утверждены.

В соответствии с «Методическими рекомендациями о порядке разработки генеральных схем очистки территории населенных пунктов РФ», утвержденными постановлением Госстроя России от 21 августа 2003 г. № 152 норма образования ЖБО в неканализованном жилом фонде в зависимости от местных условий колеблется от 1,5 до 4,5 м³/год на 1 человека. С учетом этого, в расчетах была принята норма 3 м³/год.

Таблица 5.1. Расчет объемов образования ЖБО

№ п/п	Муниципальное образование	I очередь			Расчетный срок	
		Норма накопления ЖБО, м ³ /год	Численность населения, чел.	Объем вывоза ЖБО, м ³ /год	Численность населения, чел.	Объем вывоза ЖБО, м ³ /год
1	Городской округ Мытищи	3	48000	144000	48000	144000

5.2. Расчет количества спецтранспорта для вывоза ЖБО.

Для сбора и вывоза жидких бытовых отходов предназначены вакуум-машины, которые обеспечивают извлечение жидких бытовых отходов из выгребных ям и их транспортирование к местам обеззараживания. Машины этого назначения имеют общую принципиальную схему работы - в емкости для нечистот создается вакуум, в результате которого нечистоты по всасывающему рукаву, опущенному в яму, поступают в цистерну.

Рассмотрен вариант применения вакуумных машин КО-505А. КО-505А используется для вакуумной очистки выгребных ям и перевозки фекальных жидкостей к месту утилизации. В состав специального оборудования КО-505А входят две цистерны, насос с вакуумно-нагнетательной системой, механизм выдачи и укладки шланга, пневматическая и электрическая системы. Управление всасывающим шлангом при выполнении технологических операций ведётся с пульта.

При наполнении цистерн в КО-505А сигнально-предохранительное устройство автоматически ограничивает заполнение цистерны перекрытием всасывающего трубопровода.



Рис. 5.1. Вакуумная машина КО-505А на шасси КамАЗ-65115-71

Таблица 5.2. Технические характеристики машины КО-505А:

Базовое шасси	КамАЗ-65115-71
Двигатель:	
- модель	740.62-280 Euro 3
- тип/мощность, л.с.	дизельный/280
Вместимость цистерны, м ³	10
Глубина очищаемой ямы, м	4

Максимальное разрежение в цистерне, Мпа	0,085
Производительность вакуум-насоса, м ³ /час	310
Время наполнения цистерны, мин.	7-10
Полная масса, кг	20500
Габаритные размеры, м:	
- длина	8,3
- ширина	2,5
- высота	3,03
Изготовитель	ОАО «КОММАШ» г. Арзамас

Таблица 5.3. Расчет спецтранспорта для вывоза ЖБО на 2028 г.

№ п/п	Муниципальное образование	Объем образованных ЖБО, м ³ /год	T, час	Tпз, час	Нулевой пробег, км.	To, час	Tпог, час	Tразг, час	Tпроб, час	p	Псут, м ³	M	N
1	Городской округ Мытищи	144000	8	1,0	10	0,25	0,5	0,5	0,5	4,5	45	9,7	10

Таблица 5.4. Расчет спецтранспорта для вывоза ЖБО на 2033 г.

№ п/п	Муниципальное образование	Объем образованных ЖБО, м ³ /год	T, час	Tпз, час	Нулевой пробег, км.	To, час	Tпог, час	Tразг, час	Tпроб, час	p	Псут, м ³	M	N
1	Городской округ Мытищи	144000	8	1,0	16	0,4	0,5	0,5	0,5	4,4	44	9,96	10

6. Содержание и уборка придомовых и обособленных территорий

6.1. Организация механизированной уборки городского округа Мытищи

Уборка территорий подразумевает под собой рациональную организацию работ и выполнение технологических режимов:

летом выполняют работы, обеспечивающие максимальную чистоту дорог и приземных слоев воздуха;

зимой проводят наиболее трудоемкие работы: удаление свежевыпавшего и уплотненного снега, борьба с гололедом, предотвращение снежно-ледяных образований.

Работы по уборке территорий производятся механизированным и ручным способом. Применение механизированной уборки территорий может привести к сокращению норм обслуживания дворников. Уборке подлежат автомобильные дороги, улицы, тротуары, дворовые территории и т.д.

Автомобильные дороги являются важнейшим элементом инфраструктуры населенного пункта и обеспечивают транспортное взаимодействие различных отраслей промышленности и сельского хозяйства. В конечном итоге они оказывают значительное влияние на экономику города.

Автомобильные дороги предназначены для удовлетворения потребностей народного хозяйства и населения в автомобильных перевозках грузов и пассажиров, в реализации конституционных прав каждого человека на свободу перемещения. Чтобы выполнить свое функциональное назначение, автомобильные дороги должны обладать необходимыми для пользователей потребительскими свойствами, главными из которых являются: обеспечиваемые дорогой скорость и уровень загрузки, способность пропускать автомобили и автопоезда с установленными осевыми нагрузками, общей массой и габаритами, экологическая и эргономическая безопасность, эстетические и другие свойства.

Любая автомобильная дорога после строительства или реконструкции и ввода ее в эксплуатацию требует постоянного надзора, ухода, содержания, систематического мелкого и периодического более крупного ремонта.

Задача содержания состоит в обеспечении сохранности дороги и дорожных сооружений и поддержании их состояния в соответствии с требованиями, допустимыми по условиям обеспечения непрерывного и безопасного движения в любое время года.

Без этих мероприятий автомобильная дорога, какой бы технический уровень и качество строительства она не имела, будет сначала постепенно, а затем всё быстрее и быстрее необратимо деформироваться и разрушаться.

Автомобильные дороги, дороги и улицы городов и других населенных пунктов по их транспортно-эксплуатационным характеристикам объединены в три группы. 3 группы автомобильных дорог:

Группа А — автомобильные дороги с интенсивностью движения более 3000 авт/сут; в городах и населенных пунктах - магистральные дороги скоростного движения, магистральные улицы общегородского значения непрерывного движения, улицы с интенсивным движением и маршрутами городского транспорта, улицы, имеющие уклоны, сужения проездов, где снежные валы особенно затрудняют движение транспорта, а также проезды, ведущие к больницам и противопожарным установкам.

Группа Б – автомобильные дороги с интенсивностью движения от 1000 до 3000 авт/сут; в городах и населенных пунктах – магистральные дороги регулируемого движения, магистральные улицы общегородского значения регулируемого движения и районного значения, улицы со средней интенсивностью движения транспорта и площади перед вокзалами, зрелищными предприятиями, магазинами, рынками.

Группа В – автомобильные дороги с интенсивностью движения менее 1000 авт/сут; в городах и населенных пунктах - улицы и дороги местного значения, остальные улицы города с незначительным движением транспорта.

Автомобильные дороги на всем протяжении или на отдельных участках в зависимости от расчетной интенсивности движения и их народнохозяйственного и административного значения подразделяются на категории (таблица 6.1).

К подъездным дорогам промышленных предприятий относятся автомобильные дороги, соединяющие эти предприятия с дорогами общего пользования, с другими предприятиями, железнодорожными станциями, портами, рассчитываемые на пропуск автотранспортных средств, допускаемых для обращения на дорогах общего пользования.

Таблица 6.1. Категории автодорог

Категория дороги	Расчетная интенсивность движения, авт/сут		Народнохозяйственное и административное значение автомобильных дорог
	приведенная к легковому автомобилю	в транспортных единицах	
I-a	Св. 14000	Св. 7000	Магистральные автомобильные дороги общегосударственного значения (в том числе для международного сообщения)
I-б II	Св. 14000 Св. 6000 до 14000	Св. 7000 Св. 3000 до 7000	Автомобильные дороги общегосударственного (не отнесенные к I-a категории), республиканского, областного (краевого) значения
III	Св. 2000 до 6000	Св. 1000 до 3000	Автомобильные дороги общегосударственного, областного (краевого) значения (не отнесенные к I-б, и II категориям), дороги местного значения
IV	Св. 200 до 2000	Св. 100 до 1000	Автомобильные дороги республиканского, областного (краевого) и местного значения (не отнесенные к I-б, II и III категориям)
V	До 200	До 100	Автомобильные дороги местного значения (кроме отнесенных к III и IV категориям)

В соответствии с Правилами и нормами технической эксплуатации жилищного фонда, в зависимости от интенсивности пешеходного движения территории разбиваются на 3 класса:

I класс - до 50 чел./ч;

II класс - от 50 до 100 чел./ч;

III класс - свыше 100 чел./ч.

Интенсивность пешеходного движения определяется на полосе тротуара шириной 0,75 м по пиковой нагрузке утром и вечером (суммарно с учетом движения пешеходов в обе стороны).

Территории дворов относятся к I классу.

Типы покрытий: усовершенствованные (асфальтобетонные, брусчатые), неусовершенствованные (щебеночные, булыжные) и территории без покрытий. Отдельно выделяются территории газонов.

Механизированная уборка городских территорий является одной из важных и сложных задач жилищно-коммунальных организаций городов. При производстве работ, связанных с уборкой, следует руководствоваться соответствующими Правилами техники безопасности и производственной санитарии.

Организация механизированной уборки требует проведения подготовительных мероприятий:

своевременного ремонта усовершенствованных покрытий улиц, проездов, площадей (чтобы не было неровностей, выбоин, выступающих крышек колодцев подземной городской сети);

периодической очистки отстойников дождевой канализации;

ограждения зеленых насаждений бортовым камнем.

При подготовке к уборке предварительно устанавливаются режимы уборки, которые, в первую очередь, зависят от значимости улицы, интенсивности транспортного движения и других показателей, приводимых в паспорте улицы. Улицы группируются по категориям, в каждой из которых выбирают характерную улицу; по ней устанавливают режимы уборки всех улиц этой категории и объемы работ. Исходя из объемов работ определяют необходимое число машин для выполнения технологических операций.

Для организации работ по механизированной уборке территорию муниципального образования разбивают на участки, которые обслуживают механизированные колонны, обеспечивающие выполнение всех видов работ по установленной технологии. Целесообразно создавать участки для каждого административного района. Обслуживаемый участок делят на маршруты, за каждым из которых закрепляют необходимое число машин.

Для каждой машины, выполняющей работы по летней или зимней уборке, составляют маршрутную карту, т.е. графическое выражение пути следования, последовательность и периодичность выполнения той или иной технологической операции. В соответствии с маршрутными картами разрабатывают маршрутные графики. При изменении местных условий (движения на участке, ремонте дорожных покрытий на одной из улиц и т.д.) маршруты корректируют. Один экземпляр маршрутов движения уборочных машин находится у диспетчера, другой - у водителя. Водителей машин закрепляют за определенными маршрутами, что повышает ответственность каждого исполнителя за сроки и качество работ.

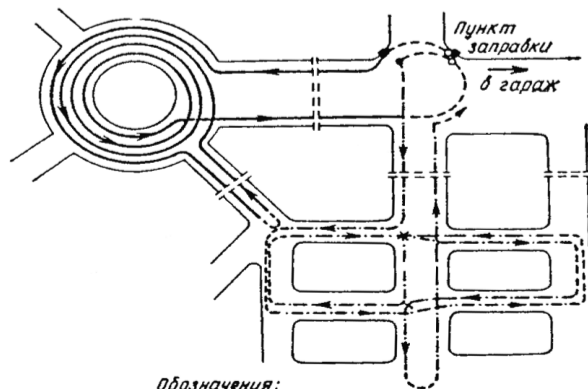

Обозначения:

Маршрут 1

Маршрут 2

Холостой пробег

Начало маршрута

Возобновление маршрута

Рис. 6.1. Образец маршрутной карты работы подметально-уборочных машин

Исходя из объемов работ и производительности машин деление на маршруты производят на карте плане участка, на который предварительно наносят протяженность улиц, их категории и места заправки поливомоечных машин, расположение баз технологических материалов, стоянок дежурных машин, наличие больших уклонов, кривых малых радиусов и т.д. Основываясь на характерных сведениях о снегопадах, их интенсивности и продолжительности за зиму, определяют необходимое число уборочных машин и организацию их работы на участке.

Основная задача летней уборки улиц заключается в удалении загрязнений, скапливающихся на покрытии дорог.

Основными операциями летней уборки являются:

подметание дорожных покрытий и лотков;

мойка и поливка проезжей части дороги.

При летней уборке территорий с дорожных покрытий удаляется смет с такой периодичностью, чтобы его количество на дорогах не превышало установленной санитарной нормы. Кроме того, в летнюю уборку входят удаление с проезжей части и лотков улиц грязи в межсезонные и дождливые периоды года; очистка отстойных колодцев дождевой канализации; уборка опавших листьев; снижение запыленности воздуха и улучшение микроклимата в жаркие дни. Основным фактором, влияющим на засорение улиц, является интенсивность движения транспорта. На засорение улиц существенно влияют также благоустройство прилегающих улиц, тротуаров, мест выезда транспорта и состояние покрытий прилегающих дворовых территорий. При малой интенсивности (до 60 автомобилей в час) смет распределяется равномерно. При большой интенсивности отбрасывается потоками воздуха по сторонам и распределяется вдоль бортового камня полосой на ширину 0,5 м.

Перечень основных операций технологического процесса летней уборки автодорог приведен в таблице 6.2.

Таблица 6.2. Перечень основных операций технологического процесса летней уборки автодорог

№ п/п	Операции технологического процесса	Средства механизации
1.	Подметание дорожных покрытий и лотков	Подметально-уборочные машины
2.	Мойка дорожных покрытий и лотков	Поливомоечные машины
3.	Полив дорожных покрытий	Поливомоечные машины
4.	Уборка грунтовых наносов механизированным способом с доработкой вручную	Подметально-уборочные и плужно-щеточные машины, автогрейдеры, бульдозеры, рабочие по уборке
5.	Очистка дождеприемных колодцев	Илососы
6.	Погрузка сметы и его вывоз	Погрузчики и самосвалы

Механизированную мойку, поливку и подметание проезжей части улиц и площадей с усовершенствованным покрытием в летний период следует производить в плановом порядке.

Технологический порядок и периодичность уборки улиц устанавливаются в зависимости от интенсивности движения транспорта (таблица 6.3). Приведенная периодичность уборки обеспечивает удовлетворительное санитарное состояние улиц только при соблюдении мер по предотвращению засорения улиц и хорошему состоянию дорожных покрытий.

Проезжую часть улиц, на которых отсутствует ливневая канализация, для снижения запыленности воздуха и уменьшения загрязнений следует убирать подметально-уборочными машинами.

Таблица 6.3. Периодичность выполнения основных операций летней уборки улиц

Категория улиц	Уборка дорожных покрытий		Уменьшение запыленности
	проезжая часть	Лоток	
Скоростные дороги (Группа А)	Мойка 1 раз в 1-2 суток	Подметание патрульное	—
Магистральные (Группа Б)	1 раз в 2-3 суток	2-3 раза в сутки	—
Местного значения (Группа В)	1 раз в 3 суток	1-2 раза в сутки	поливка с интервалом 1-1,5 часа

Пункты заправки уборочной техники

Поливомоечные и подметально-уборочные машины следует заправлять технической водой:

На пунктах заправки. Для более эффективного использования поливомоечных машин, пункты заправки этих машин должны быть расположены вблизи обслуживаемых проездов. Заправочный пункт должен иметь удобный подъезд для машин и обеспечивать наполнение цистерны вместимостью 6 м³ не более чем за 8 - 10 минут.

Из открытых водоемов только по согласованию с учреждениями санитарно-эпидемиологической службы. Заправка цистерн из водоемов рекомендуется при большом расстоянии от заправочных пунктов до обслуживаемых улиц. При заправке из водоемов в местах заправки машин монтируют насосную установку.

Подметание дорожных покрытий

Подметание является основной операцией по уборке улиц, площадей и проездов, имеющих усовершенствованные покрытия.

Перед подметанием лотков должны быть убраны тротуары с тем, чтобы исключить повторное засорение лотков. Время уборки тротуаров должно быть увязано с графиком работы подметально-уборочных машин. Сроки патрульного подметания остановок транспорта, участков с большим пешеходным движением увязывают со временем накопления на них сметы. Площади и широкие магистрали лучше убирать колонной подметально-уборочных машин, движущихся уступом на расстоянии одна от другой 10- 20 м. При этом перекрытие подметаемых полос должно быть не менее 0,5 м.

Подметально-уборочными машинами улицы убирают в основных местах накопления сметы - в лотках проездов, кроме того, ведется уборка резервной зоны на

осевой части широких улиц, а также проводится их патрульное подметание. Наиболее лучший режим работы подметально-уборочных машин двухсменный (с 7 до 21 часов).

Подметание производится в таком порядке: в первую очередь подметают лотки на улицах с интенсивным движением, маршрутами транспорта, а затем лотки улиц со средней и малой (для данного поселения) интенсивностью движения.

Уборку проводят в следующем порядке:

- утром подметают не промытые ночью лотки на улицах с интенсивным движением, проезды с троллейбусными и автобусными линиями,
- затем подметают лотки проездов со средней и малой (для данного поселения) интенсивностью движения и далее, по мере накопления смета, лотки улиц в соответствии с установленным режимом подметания.

Разгрузку подметально-уборочных машин от смета следует производить на специальных площадках, расположенных вблизи обслуживаемых улиц и имеющих хорошие подъездные пути.

Уборка грунтовых наносов

Уборка прибордюрной грязи (грунтовых наносов) в лотках является периодической операцией, входящей в состав летнего содержания автодорог. Грунтовые наносы в зависимости от причин, вызвавших их образование, подразделяются на следующие группы:

межсезонные наносы, представляющие собой загрязнения и остатки технологических материалов, применяющихся при зимней уборке, которые накапливаются в течение зимнего сезона и весной после таяния снега и располагаются полосой в прилотовой части автодороги;

наносы, образующиеся после ливневых дождей, в летнее время года, когда сильные дожди размывают газоны и другие поверхности открытого грунта и перемещают часть грунта на дорожное покрытие;

наносы, возникающие на проезжей части улицы, с которой граничит строительная площадка, когда грунт колесами транспортных средств, обслуживающих стройку, перемещается со строительной площадки на дорожное покрытие.

В весенний период производят очистку проезжей части от грязи, снежной или ледяной корки, по мере ее таяния. Очистку прилотовой части производят после освобождения дороги от снега и льда, пока грязь не засохла и легко удаляется автогрейдером или бульдозером.

В случае высыхания, перед уборкой, грунтовые наносы должны быть увлажнены поливочной машиной, что снижает их прочность и предотвратит пыление. Грунт сдвигается в вал и затем с помощью погрузчика подается в кузов самосвала. При выполнении этих работ автогрейдер и поливочная машина передвигаются по направлению движения транспорта, погрузчик – против движения транспорта, за погрузчиком задним ходом движется самосвал.

При уборке применяют универсальные и уборочные машины, а также специальные уборочные машины. Надлежащее качество уборки после вывоза наносов достигается ручной уборкой оставшихся загрязнений, подметанием механизмами, а затем тщательной мойкой поверхности.

Мойка дорожных покрытий

Операцию мойки дорожного покрытия следует производить при положительной температуре. Мойку дорожных покрытий производят только на автомагистралях, имеющих усовершенствованные дорожные покрытия (асфальтобетон, цементобетон). Моют проезжую часть дорог в период наименьшей интенсивности движения транспорта.

Мойка проезжей части улиц и лотков – основной способ уборки улиц в дождливое время года. Мойка в дневное время допустима в исключительных случаях, непосредственно после дождя, когда загрязнение дорог резко увеличивается, так как дождевая вода смывает грунт с газонов, площадок и т.д.

Улицы со средней и большой интенсивностью движения моют каждые сутки ночью, а улицы с малой интенсивностью движения – через день в любое время суток.

Мойка дорожного полотна

Автомагистрали, подлежащие мойке, должны иметь ливневую канализацию или уклоны, обеспечивающие сток воды. Поперечный уклон дороги обычно составляет 1,5 – 2,5 % с уменьшением на середине проезда до нуля. Мойка автодороги должна завершаться промывкой лотков, в которых оседают тяжелые частицы мусора (песок). Эту операцию выполняют с помощью специального насадка, который устанавливается вместо переднего правого.

Мойка автодорог шириной до 12 м производится, как правило, одной машиной – сначала промывается одна сторона проезжей части, затем – другая. При большой ширине дороги целесообразно использовать несколько машин, которые двигаются уступом с интервалом 10–20 м. Как правило, в мойке участвуют две машины, что связано с возможностью одновременной их заправки от одного стендера (заправочной колонки).



Рис. 6.2. Схема мойки дорожных покрытий

Дорожные покрытия следует мыть так, чтобы загрязнения, скапливающиеся в прилотовой части дороги, не выбрасывались потоками воды на полосы зеленых насаждений или тротуар.

При отсутствии водоприемных колодцев проезжую часть дорог убирают подметально-уборочные машины с той же периодичностью, что и при мойке.

Мойка лотков

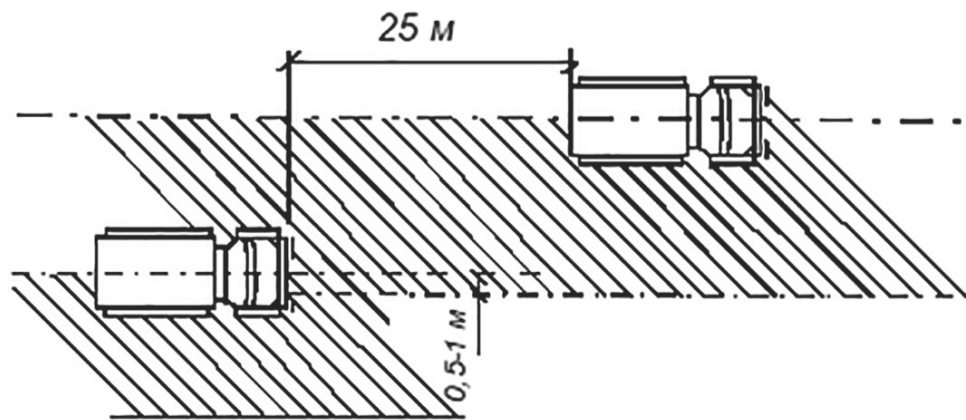
Мойка лотков производится на улицах, имеющих дождевую канализацию, хорошо профилированные лотки и уклоны (от 0,5 % и более), и выполняется поливочными машинами, оборудованными специальными насадками. На улицах с интенсивным движением смет перемещается потоком транспорта в сторону, и уборка этих улиц заключается главным образом в очистке лотков, а мойка проезжей части в этом случае необходима лишь 1 раз в 2–3 суток.

В период листопада опавшие листья необходимо своевременно убирать. Собранные листья следует вывозить на специально отведенные участки либо на поля компостирования. Сжигать листья на территории жилой застройки, в скверах и парках запрещается.

Полив дорожных покрытий

Улицы с повышенной интенсивностью движения, нуждающиеся в улучшении микроклимата и снижении запыленности. Для чего на автомобильных дорогах должна производиться поливка.

Улицы поливают только в наиболее жаркое время года при сухой погоде для снижения запыленности воздуха и улучшения микроклимата. Хотя поливка и не является уборочным процессом, тем не менее, она снижает запыленность воздуха на улицах. Улицы поливают с интервалом 1–1,5 часа в жаркое время дня (с 11 до 16 часов).

Для предотвращения запыленности при поливе могут быть использованы связующие добавки.

Поливку производят в первую очередь на улицах, отличающихся повышенной запыленностью. К таким улицам относятся улицы хотя и с усовершенствованным или твердым дорожным покрытием, но недостаточным уровнем благоустройства (отсутствие зеленых насаждений, неплотность швов покрытия и т.д.). Асфальтобетонные покрытия на улицах с интенсивным движением транспорта поливать нецелесообразно ввиду смывания грязи с колес и крыльев автомобилей, в результате чего после высыхания поверхности покрытия запыленность приземных слоев воздуха увеличивается.

Автомагистрали шириной до 18 м поливают за один проход поливочной машины, идущей по оси дороги (если это возможно по условиям дорожного движения). На более широких проездах полив производится за два или несколько проходов одной машиной или группой машин, движущихся уступом с интервалом 20–25 м. Количество воды, распределяемое по поверхности дороги, должно обеспечивать равномерное смачивание всей поверхности, но не должно происходить стекание воды, расход при поливе дорожного покрытия 0,2 – 0,25 л/м².

Полив дорожных покрытий производят теми же машинами, что и мойку, но насадки устанавливаются таким образом, чтобы струя воды из обоих насадок направлялась вперед и несколько вверх, причем наивысшая точка струи находилась бы на расстоянии 1,5 м от дорожного покрытия.



Рис. 6.3. Схема поливки дорожных покрытий

При мойке, поливке и подметании следует придерживаться норм расхода воды: на мойку проезжей части дорожных покрытий требуется 0,9–1,2 л/м²; на мойку лотков – 1,6–2 л/м²; на поливку усовершенствованных покрытий – 0,2–0,3 л/м²; на поливку булыжных покрытий – 0,4–0,5 л/м² (в зависимости от засоренности покрытий).

Технология содержания гравийных дорог и обеспыливание

Работы по содержанию земляного полотна направлены на сохранение его геометрической формы, обеспечение требуемой прочности и устойчивости земляного полотна, обочин и откосов, постоянное поддержание в рабочем состоянии водоотводных и водопропускных устройств. Особое внимание необходимо уделять участкам с неблагоприятными грунтовыми и гидрологическими условиями, местам появления и развития пучин, участкам дорог на болотах и в зонах искусственного орошения.

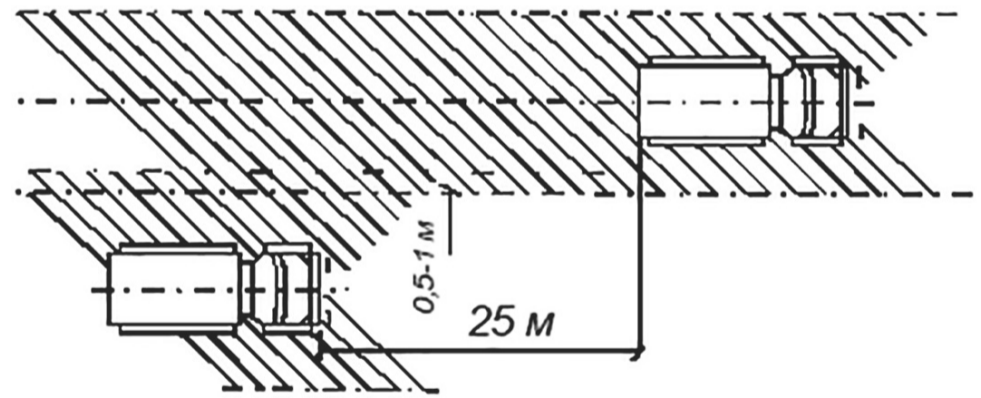
Основные задачи содержания земляного полотна по периодам года:

в весенний период – исключить переувлажнение грунтов земляного полотна талыми и грунтовыми водами;

в летний период – выполнить работы по очистке и восстановлению дефектов водоотводных устройств, обочин и откосов;

в осенний период – предупредить переувлажнение земляного полотна атмосферными осадками, обеспечить минимальную влажность слагающих его грунтов.

Усовершенствованные покрытия очищают механическими щетками, поливочными или подметально-уборочными машинами в сочетании с мойкой. При большом скоплении грязи на покрытии (около переездов, съездов и т.д.) прибегают к комбинированной очистке, т.е. механической щеткой и поливочной машиной.

Обеспыливание покрытий переходного и низшего типов, устроенных без при-

Снег в реки сбрасывают со специальных погрузочных эстакад постоянного или временного (сборно-разборного) типа.

3. При устройстве речных свалок необходимо выполнять основные требования: обеспечивать разбивку льда в течение всего периода ледостава в местах сброса снега;

- поддерживать полыньи в местах свалки;
- иметь освещение свалки для производства работ в ночное время.

4. При разгрузке нескольких автомобилей расстояние между ними на месте выгрузки должно быть не менее 0,5 м.

Водители автомобилей при въезде на свалку обязаны выполнять указания мастеров, бригадиров и рабочих свалки. Въезжать на свалку следует на малой скорости. Нельзя допускать ударов колес автомобилей о предохранительное устройство (брусья). Находиться пассажирам в кабине автомобиля при разгрузке снега категорически запрещается. При подъезде к ограничительному брусу водитель обязан открыть левую дверцу кабины.

5. Учет объема вывезенного снега ведет дежурный по свалке, который выдает талоны водителям автотранспорта. По этим талонам предприятия по уборке производят расчет с организацией, выделяющей самосвалы для вывоза снега.

6. Для регистрации работы свалки и передачи смен необходимо иметь журнал приема-сдачи дежурства по свалке. Принимающий смену обязан лично проверить состояние креплений, всех узлов и оградительных устройств и результаты осмотра занести в сменный журнал.

7. Свалка должна быть снабжена спасательным, оградительным и другим инвентарем в соответствии с табелем оснащенности. Передачу имеющегося на свалке инвентаря производят по сменам под расписку в специальном журнале.

Возможен вариант использования снегоплавильных установок. Принцип работы установок для плавления снега:

Составной частью установки являются теплогенерирующий агрегат (газовая или дизельная горелка), расположенный в отдельном корпусе; емкость для загрузки снега; зона фильтрации и слива талой воды.

Поток горячих отработавших газов от теплогенерирующего агрегата направляется непосредственно по теплообменнику змеевидной формы, установленному горизонтально относительно емкости для снега. Нагретый газ, двигаясь в турбулентном потоке, создаваемом благодаря особенностям внутренней конструкции теплообменника, нагревает стенки теплообменника, которые передают тепло воде (снегу), находящемуся вокруг теплообменника.

Нагретые слои воды создают восходящий поток, который переносит теплую воду и передает тепло загруженному снегу. Для повышения эффективности смешивания потоков и соответственно передачи тепла от нагретых слоев в установке использована система принудительной подачи талой нагретой воды (насосы и система орошения).

Талая вода через переливное отверстие переливается в зону фильтрации, где происходит частичная очистка воды от твердых примесей (песка, мелкого мусора). Отвод талой воды осуществляется через сливную трубу в ливневую канализацию. Осадок песка ложится на дно емкости плавления. После цикла работы емкость очищается от осадка через герметичные люки, находящиеся на тыльной стороне установки рядом со сливом.

На рисунке 6.4 представлена схема работы снегоплавильной установки.



Рис. 6.4. Схема работы снегоплавильной установки

Таким образом, основные требования к организации работ плавления снега составляют:

- 1) Электропитание 220 или 380 В.
- 2) Подключение к газовой магистрали для станций с газовыми горелками.
- 3) Обеспечение стока талой воды.

Мощность снегоплавильных установок может составлять от 2 куб. метров в час и до 250 куб. метров снега в час.

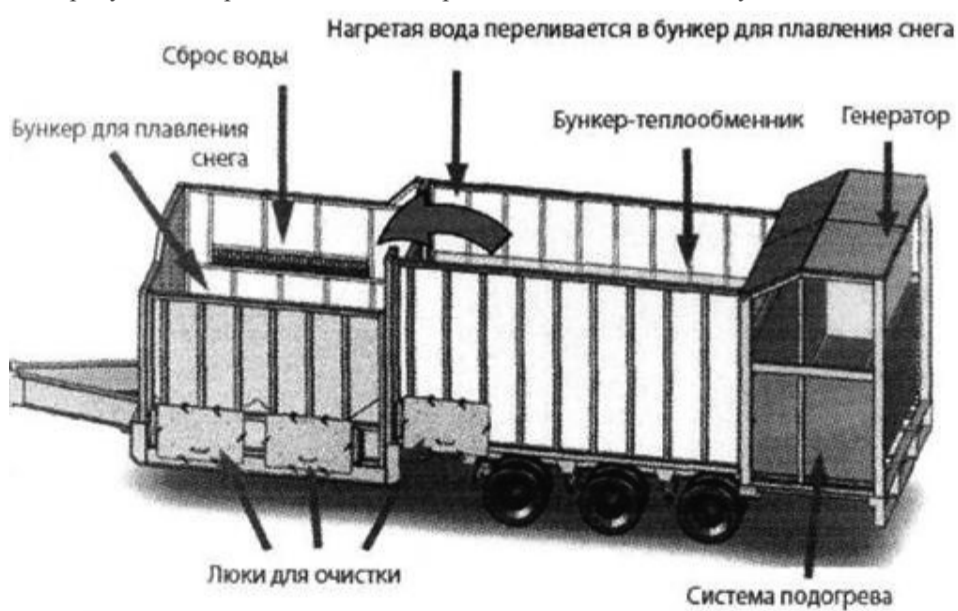
Базы для приготовления и складирования технологических материалов

При организации баз для технологических материалов следует помнить, что используются базы во время сильных снегопадов, поэтому они должны иметь удобный подъезд.

Выбор площадки для устройства баз обуславливается наличием свободной площади, условиями планировки и принятым способом доставки технологических материалов (по железной дороге, автотранспортом, баржами), обеспечением минимума холостых пробегов распределителей. Базы следует размещать на площадках, где отсутствуют грунтовые воды.

Базы для приготовления и складирования технологических материалов должны иметь асфальтированные площадки.

Для производства погрузочных работ на базе должна быть организована круглосуточная работа машин и механизмов. Машин и механизмы, занятые на работах по приготовлению технологических материалов, должны проходить ежедневное обслуживание, включающее внешний контроль, уборку, тщательную мойку горячей и холодной водой и т.п.

Емкость баз по приготовлению и хранению противогололедных материалов должна быть рассчитана с коэффициентом запала 1,2 – 1,3 от ежегодного заготавливаемого объема материалов.

Сгребание и подметание

Сгребание и подметание снега производится плужно-щеточным снегоочистителем после обработки дорожных покрытий противогололедными материалами одной машиной или колонной машин, в зависимости от ширины проезжей части автодороги с интервалом движения 15-20 м. Ширина полосы, обрабатываемой одной машиной (ширина захвата) при снегоуборке – 2,5 м. При обработке поверхности колонной машин, идущих «уступом», ширина захвата одной машины сокращается до 2 м.

Очистка части улиц до асфальта одними снегоочистителями может быть обеспечена только при сравнительно малой интенсивности движения транспорта (не более 100 маш./час), а также при снегопадах интенсивностью менее 0,5 мм/час убирают без применения химических материалов путем сгребания и сметания снега плужно-щеточными снегоочистителями.

Число снегоочистителей зависит от ширины улиц, т.е. для предотвращения разбрасывания промежуточного вала и прикатывания его колесами проходящего транспорта за один проезд должна быть убрана половина улицы.

На улицах с двусторонним движением первая машина делает проход по оси проезда, следующие двигаются уступом с разрывом 20-25 м. Полоса, очищенная идущей впереди машиной, должна быть перекрыта на 0,5-1,0 м (рисунок 6.5).



Рис. 6.5. Схема расчистки проезжей части улиц колонной плужно-щеточных снегоочистителей и складирование снега в лотке

Работы по сгребанию и подметанию снега следует выполнять в сжатые сроки в течение директивного времени. В зависимости от интенсивности снегопада и интенсивности движения транспорта директивное время на сгребание и подметание рекомендуется принимать следующим (таблица 6.7).

Таблица 6.7. Директивное время сгребания и подметания снега

Интенсивность движения, машин/час	Интенсивность снегопада, мм/ч	Директивное время, ч
Менее 120	Менее 30	2
Менее 120	Более 30	1,5
Более 120	Менее 30	3
Более 120	Более 30	1,5

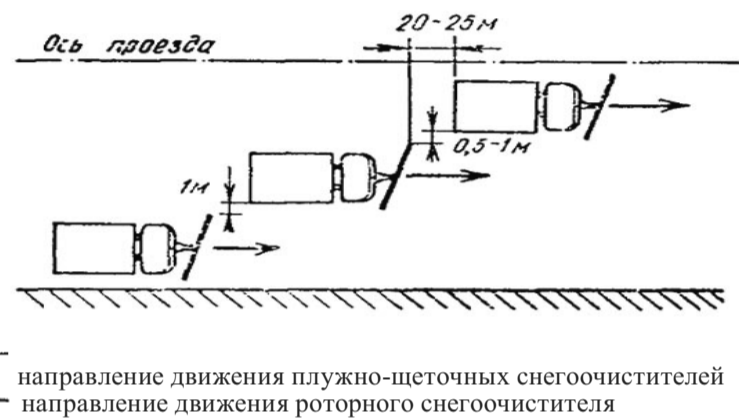
Перекидка снега роторными очистителями

Перекидывание снега шнекороторными снегоочистителями применяют на набережных рек, загородных и выездных магистралях, а также на расположенных вдоль проездов свободных территориях.

Вал снега укладывают в прилотовой части дороги. Во всех случаях, где это представляется возможным, для наилучшего использования ширины проезжей части, а также упрощения последующих уборочных работ вал снега располагают по середине двустороннего проезда (рисунок 6.6).



Рис. 6.6. Схема расчистки проезжей части улиц колонной плужно-щеточных снегоочистителей и перекидывание снега роторным снегоочистителем

При выполнении снегоочистительных работ особое внимание следует уделять расчистке перекрестков и остановок транспорта. При расчистке перекрестков машина движется перпендикулярно валу, а при расчистке остановок и подъездов – сбоку, захватывая лишь его часть. Число проходов машины зависит от площади поперечного сечения вала. Собраный снег сдвигается в расположенный рядом вал или на свободные площади.

На насаждения и газоны разрешается перекидывать только свежевыпавший снег. При перекидке снега на проездах с насаждениями должно быть исключено повреждение деревьев и кустарников, при этом применяются дополнительные насадки и желоба с направляющими козырьками, отрегулированными для каждого участка дорог. Это обеспечивает укладку перекидываемого снега на узкой полосе между проезжей частью и насаждениями, или даже пересадку его через ряд кустарников, обеспечивая их сохранность.

Таблица 6.8. Рекомендуемые сроки вывоза снега

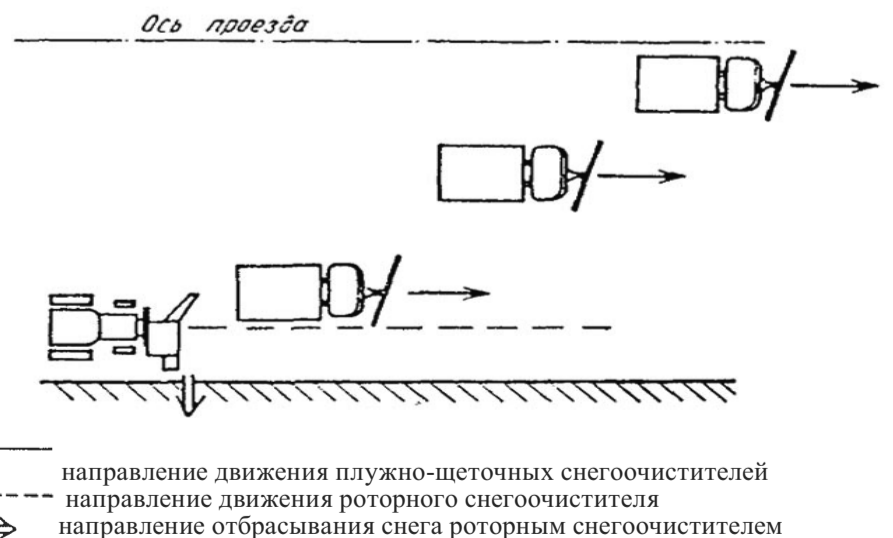
Слой снега, см в сутки	I категория дорог	II категория дорог	III категория дорог
до 6	2-3 час	3-4 час	4-6 час
до 10	3-4 час	4-6 час	5-8 час
до 15	4-6 час	5-8 час	6-10 час

Удаление уплотненного снега и льда

Своевременное удаление снега и скола обеспечивает нормальную пропускную способность улиц и, кроме того, уменьшает возможность возникновения снежно-ледяных образований при колебаниях температуры воздуха.

При большей интенсивности движения, как правило, нельзя предотвратить образования уплотненного снега.

Состав работ по удалению уплотненного снега и льда:

Скалывание уплотненного снега и снежной корки в лотках.

Сгребание скола с очищенной полосы. Эта операция производится частично при сгребании и подметании снега и скола. Однако, формирование валов требует применения дополнительной техники – автогрейдеров и бульдозеров. Автогрейдеры должны быть снабжены специальным ножом гребенчатой формы, или скалывателями - рыхлителями. Сгребание снега следует производить:

- в прилотовую часть проезда;
- на площади, свободные от застройки, зеленых насаждений и движения транспортных средств, до конца зимнего сезона;
- на разделительную полосу;
- можно сыпать в люки обводной канализации или хозяйственно-фекальной канализации.

Удаление снега и скола, собранного в валы и кучи. В транспортные средства снег грузят снегопогрузчиками или роторными снегоочистителями в следующем порядке. Снегопогрузчик движется вдоль прилотовой части улицы в направлении, противоположном движению транспорта. Находящийся под погрузкой самосвал также движется задним ходом за погрузчиком. Движение самосвала задним ходом и работа погрузчика создают повышенную опасность для пешеходов. В связи с этим в процессе погрузки около снегопогрузчика должен находиться дежурный рабочий, который руководит погрузкой и не допускает людей в зону работы машины. Рабочие, обслуживающие снегопогрузчики, должны быть одеты в специальные жилеты. При погрузке снега роторными снегоочистителями опасность работы повышается, так как снегоочиститель и загружаемый самосвал движутся рядом в направлении движения транспорта, сужая проезжую часть улицы. Роторный снегоочиститель обслуживает один рабочий, ответственный за безопасность проведения работ. После загрузки самосвал вливается в общий поток транспорта, не мешая ему.

Снег и уличный смет, содержащие хлориды, должны вывозиться до начала таяния. Снежно-ледяные образования, остающиеся после прохода снегопогрузчиков, должны быть в кратчайшие сроки удалены с поверхности дорожного покрытия с помощью скалывателей - рыхлителей или путем использования различных химических материалов.

Формирование снежных валов НЕ допускается:

- на пересечениях всех дорог и улиц в одном уровне и вблизи железнодорожных переездов в зоне треугольника видимости;
- ближе 5 м от пешеходного перехода;
- ближе 20 м от остановочного пункта общественного транспорта;
- на участках дорог, оборудованных транспортными ограждениями или повышенным бордюром;
- на площади зеленых насаждений;
- на тротуарах.

Снежно-ледяные образования сгребаются снегоуборочными машинами с дорог в валы, затем погрузчики загружают эту массу в самосвалы для последующего вывоза на полигон ТКО.

Обработка дорожных покрытий противогололедными материалами и специальными реагентами для предотвращения уплотнения снега

Химические вещества при снегоочистке препятствуют уплотнению и прикатыванию свежевыпавшего снега, а при возникновении снежно-ледяных образований снижают силу смерзания льда с поверхностью дорожного покрытия.

Специальные химические реагенты для предотвращения уплотнения снега рекомендуются применять:

При большей интенсивности движения, когда, как правило, нельзя предотвратить образования уплотненного снега без применения химических материалов на покрытиях дорог.

В особых эксплуатационных условиях (подъемы дорог, подъезды к мостам, туннелям и т. п.), когда требуется повысить коэффициент сцепления колес транспортных средств с дорожным покрытием.

Для борьбы с гололедом применяют профилактический метод, а также метод пассивного воздействия, способствующий повышению коэффициента сцепления шин с дорогой, покрытой гололедной пленкой. Предпочтительно использовать профилактический метод, но его применение возможно только при своевременном получении сводок метеорологической службы о возникновении гололеда. После получе-

ния сводки необходимо обработать дорожное покрытие химическими реагентами. Чтобы реагенты не разносились колесами транспортных средств, их разбрасывают непосредственно перед возникновением гололеда. При такой обработке ледяная пленка по поверхности дорожного покрытия не образуется, дорога делается лишь слегка влажной.

Для устранения гололеда дорожное покрытие обрабатывают противогололедными препаратами.

Обработка дорожных покрытий при профилактическом методе борьбы с гололедом: начинают с улиц с наименьшей интенсивностью движения, т.е. улиц групп Б и В, а заканчивают на улицах группы А. Такой порядок работы в наилучшей степени способствует сохранению реагентов на поверхности дороги.

Обработку дорог, покрытых гололедной пленкой, начинают с улиц группы А категории, затем посыпают улицы групп Б и В. Параллельно необходимо проводить внеочередные работы по выборочной посыпке подъемов, спусков, перекрестков, подъездов к мостам и туннелям. Продолжительность обработки всех улиц группы А не должна превышать одного часа. Для ускорения производства работ по борьбе с гололедом следует обрабатывать дороги только в полосе движения, на которую приходится примерно 60...70% ширины проезжей части улицы.

Выбор реагента для борьбы с гололедом

При борьбе с гололедом или с образованием снежно-ледяных накатов широко применяют химические реагенты, водные растворы которых замерзают при низких температурах. Температурные условия определяют выбор материалов. Хлорид натрия – бесцветное кристаллическое вещество хорошо растворяется в воде (35,7 кг в 100 кг воды при 10 °С), плотность 2165 кг/м³.

Хлорид натрия слеживается, поэтому Академией им. К.Д. Памфилова было предложено добавить к нему до 10 % более гигроскопичного хлорида кальция, присутствие которого резко снижает слеживаемость смеси. Эта смесь получила название несслеживающейся.

Хлорид калия, изредка используемый в качестве реагента, характеризуется сравнительно высокой растворимостью (34,2 кг в 100 кг воды при 20 °С), имеет эвтектическую температуру всего -10,6 °С при концентрации 24,5 кг в 100 кг воды. Эта эвтектическая температура недостаточна для обеспечения быстрого и полного плавления снежно-ледяных образований.

Нитрат кальция, входящий в состав ингибитора (замедлителя) коррозии, стали – нитрит нитрата кальция (ННК), – имеет эвтектическую температуру -29 °С при концентрации нитрата кальция 77 кг в 100 кг воды, плотность 1820 кг/м³. Нитрат кальция гигроскопичен. Используется не только в составе ННК для ингибирования, но и в составе комплексного соединения с мочевиной (НКМ) в соотношении 1:4 по молекулярной массе для борьбы со снежно-ледяными образованиями на аэродромах. Эвтектическая температура НКМ – 28 °С. Он не гигроскопичен и не слеживается.

Нитрит кальция – основной ингибитор коррозии в составе нитрит нитрата кальция – имеет эвтектическую температуру -20 °С при концентрации 52 кг в 100 кг воды. При его введении в хлорид кальция при концентрации ННК до 10% получающийся реагент – нитрит-нитрат-хлорид кальция (ННХК), который удаётся чешуировать и выпускать в виде несслеживающегося продукта.

ЗАПРЕЩАЕТСЯ в зимний период обработка тротуаров и дорожных покрытий поваренной солью (NaCl).

Рекомендуется использование гранулированного хлорида кальция. Предназначен для обработки дорог и улиц, пешеходных зон и тротуаров в любом диапазоне температур до -30°C. Раствор хлористого кальция имеет самую низкую температуру замерзания - 51°C при концентрации 29,5 %, тогда как хлористый натрий – при - 21,1°C (концентрация 23,3 %), хлористый магний при - 33,5°C (концентрация 21,0 %).

Реагенты, содержащие хлористый кальций, при растворении выделяют тепло. Плавление льда хлористым кальцием это экзотермическая реакция. Большинство других реагентов выбирают тепло из окружающей атмосферы во время плавления льда. Это эндотермическая реакция. В практических условиях, если температура опускается гораздо ниже температуры замерзания, скорость поглощения тепла из льда и снега замедляется до такого момента, когда эндотермическое противогололедные реагенты с трудом могут создавать рассол. Когда нет рассола – нет эффекта от реагента. Поэтому хлористый натрий работает только до -6-8°C.

При определении нормы распределения расчет ведут на сухое вещество. Раствор можно распределять по дорожному покрытию с помощью специально оборудованных поливомоечных машин.

Хлористый кальций может применяться в виде раствора для профилактики обледенения и в сухом виде для борьбы с гололедом, льдом и снегом. Процесс плавления происходит с высокой скоростью.



*ПСС - песко-соляная смесь.

**ПГС - песчано-гравийная смесь.

Рис. 6.7. Классификация противогололедных материалов

Линия ежедневного обслуживания оборудована механизированной струенаправленной моечной установкой, конструкция которой обеспечивает хорошие условия для работы мойщика (при правильной эксплуатации установки исключена возможность попадания на него воды). Подача воды, воздуха, смазочных материалов и спуск отработавшего масла из машины при ТО-1, ТО-2 и текущем ремонте осуществляется через централизованную систему. Въезды и выезды машин оборудованы воздушными завесами.

В агрегатном отделении моют машину, контролируют ее техническое состояние и ремонтируют узлы и детали. Для моечных операций предусмотрена моечно-выварочная ванна, для испытания установлены соответствующие стенды.

В слесарно-механическом отделении производят механическую обработку восстанавливаемых и изготавливаемых запасных частей к автомобилям и специальным агрегатам уборочных машин. Слесарно-подгоночные работы выполняют на верстаках с помощью соответствующих приспособлений. Малярное отделение предназначено для окраски машин безвоздушным распыливанием; оно оборудовано двумя гидрофильными. В шиномонтажном отделении производят монтаж и демонтаж покрышек и электровулканизацию камер. Отделение приборов питания и электрооборудования расположено в изолированном помещении, оснащенном оборудованием для проведения точного контроля и регулировки приборов питания. Аккумуляторное отделение предусмотрено для текущего ремонта, зарядки и подзарядки аккумуляторов, производства дистиллированной воды. В тепловом отделении сосредоточены кузнечные, термические, электро- и газосварочные работы. В отделении имеется место для одной машины, оборудованное гидродъемником, которое предназначено для электро- и газосварочных работ непосредственно на машине. Отделение ремонта гидромеханизмов оборудовано гидростендами.

В производственных корпусах базы располагаются также медницко-жестяничное, деревоотделочное и обойное отделения.

Рассмотрим состав типовых транспортно-производственных (производственно-ремонтных) баз на 50 и 100 автомобилей для вывоза бытовых отходов и уборки дорожных покрытий.

База на 50 машин. Она состоит из производственного помещения (одноэтажное здание размером 48×36 м), в котором предусмотрены линии ЕО (ежедневное техническое обслуживание) и ТО-1 (первое техническое обслуживание), специализированные посты ТО-2 (второе техническое обслуживание), ремонтный зал с вспомогательными цехами и административно-бытовые помещения (двухэтажная пристройка размером 12×36 м).

Главный корпус запроектирован с применением типовых сборных железобетонных конструкций с наружными стенами из керамзитовых панелей или кирпича. В состав производственного корпуса входят службы: зал ремонта машин; слесарно-техническое, обойное, деревообрабатывающее, малярное, агрегатное, аккумуляторное, шиномонтажное, насосно-компрессорное отделения и отделение приборов питания; участки ремонта гидромеханизмов и навесного оборудования; склады резины, агрегатов и масел; линии ЕО и ТО-1; посты ТО-2 и текущего ремонта.



Рис. 7.1. Генеральный план базы на 50 и 100 машин:
1 — открытые стоянки машин; 2 — склад материалов; 3 — главный корпус;
4 — административно-бытовой корпус; 5 — вспомогательный корпус; 6 — навес для хранения сезонных машин.

СПИСОК ИСПОЛЬЗОВАННЫХ ИСТОЧНИКОВ

1. Федеральный закон Российской Федерации от 24.06.1998 №89-ФЗ «Об отходах производства и потребления» (в редакции Федеральных законов от 02.07.2021 №356-ФЗ, от 19.12.2022 №519-ФЗ).
2. Федеральный закон Российской Федерации от 10.01.2002 №7-ФЗ «Об охране окружающей среды» (в редакции от 14.07.2022).
3. Федеральный закон Российской Федерации от 30.03.1999 №52-ФЗ «О санитарно-эпидемиологическом благополучии населения» (в редакции Федерального закона от 04.11.2022 №429-ФЗ).
4. Федеральный закон Российской Федерации от 06.10.2003 №131-ФЗ «Об общих принципах организации местного самоуправления в Российской Федерации» (в редакции Федерального закона от 06.02.2013 №253-ФЗ).

5. Федеральный закон Российской Федерации от 29.12.2012 № 190-ФЗ «Градостроительный кодекс Российской Федерации» (в редакции от 28.04.2023).

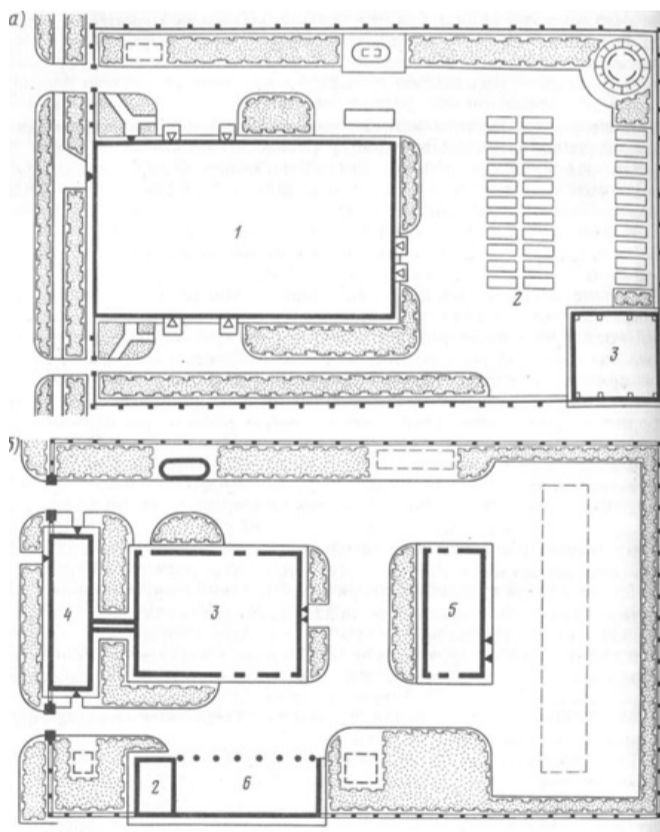
6. Методические рекомендации о порядке разработки генеральных схем очистки территорий населенных пунктов Российской Федерации МДК 7-01.2003 (утверждены Постановлением Госстроя РФ от 21.08.2003 №152).

7. Постановление Правительства РФ от 22.09.2018 № 1130 «О разработке, общественном обсуждении, утверждении, корректировке территориальных схем в области обращения с отходами производства и потребления, в том числе с твердыми коммунальными отходами, а также о требованиях к составу и содержанию таких схем».

8. Постановление Правительства РФ от 16.05.2016 №424 «Об утверждении порядка разработки, утверждения и корректировки инвестиционных и производственных программ в области обращения с твердыми коммунальными отходами, в том числе порядка определения плановых и фактических значений показателей эффективности объектов обработки, обезвреживания, захоронения твердых коммунальных отходов, а также осуществления контроля за реализацией инвестиционных и производственных программ» (с изменениями и дополнениями от 14.11.2022)».

9. Постановление Правительства РФ от 28.12.2020 № 2314 «Об утверждении Правил обращения с отходами производства и потребления в части осветительных устройств, электрических ламп, ненадлежащие сбор, накопление, использование, обезвреживание, транспортирование и размещение которых может повлечь причинение вреда жизни, здоровью граждан, вреда животным, растениям и окружающей среде».

10. Постановление Правительства РФ от 12.11.2016 № 1156 «Об обращении с твердыми коммунальными отходами и внесении изменения в постановление Правительства Российской Федерации от 25.08.2008 г. № 641» (с изменениями и дополнениями от 18.03.2021).

11. Постановление Правительства Московской области от 11.01.2022 № 3/1 «О внесении изменений в постановление Правительства Московской области от 22.12.2016 № 984/47 «Об утверждении территориальной схемы обращения с отходами, в том числе твердыми коммунальными отходами, Московской области».

12. Постановление Правительства Московской области от 04.10.2022 № 1068/35 «О досрочном прекращении реализации государственной программы Московской области «Экология и окружающая среда Подмосковья» на 2017-2026 годы и утверждении государственной программы Московской области «Экология и окружающая среда Подмосковья» на 2023-2027 годы».

13. Распоряжение Министерства жилищно-коммунального хозяйства Московской области от 26.06.2019 №350-РВ (в редакции от 30.06.2022).

14. Приказ Минприроды России от 14.08.2013 №298 «Об утверждении комплексной стратегии обращения с твердыми коммунальными (бытовыми) отходами в Российской Федерации».

15. Жилищный Кодекс РФ.

16. СанПиН 2.1.3684-21 «Санитарно-эпидемиологические требования к содержанию территорий городских и сельских поселений, к водным объектам, питьевой воде и питьевому водоснабжению, атмосферному воздуху, почвам, жилым помещениям, эксплуатации производственных, общественных помещений, организации и проведению санитарно-противоэпидемических (профилактических) мероприятий».

17. Постановление Правительства РФ от 31.08.2018 № 1039 «Об утверждении Правил обустройства мест (площадок) накопления твердых коммунальных отходов и ведения их реестра».

18. Распоряжение Министерства жилищно-коммунального хозяйства Московской области от 28.02.2023 №30-РВ «Об утверждении типовой формы реестра мест (площадок) накопления твердых коммунальных отходов на территории Московской области».

19. Распоряжение Министерства жилищно-коммунального хозяйства Московской области от 20.09.2021 №431-РВ «Об утверждении нормативов накопления твердых коммунальных отходов на территории Московской области».

20. Распоряжение Министерства жилищно-коммунального хозяйства Московской области от 20.12.2019 №735-РВ «Об утверждении нормативов накопления твердых коммунальных отходов для индивидуальных жилых домов на территории Московской области».

АДМИНИСТРАЦИЯ ГОРОДСКОГО ОКРУГА МЫТИЦИ МОСКОВСКОЙ ОБЛАСТИ ПОСТАНОВЛЕНИЕ 17.07.2023 № 3625 г. Мытищи

Об обработке персональных данных в Администрации городского округа Мытищи

В соответствии с Федеральным законом от 27.06.2006 № 152-ФЗ «О персональных данных», статьей 29 Федерального закона от 02.03.2007 № 25-ФЗ «О муниципальной службе в Российской Федерации», Федеральным законом от 27.07.2006 № 149-ФЗ «Об информации, информационных технологиях и о защите информации», постановлением Правительства Российской Федерации от 21.03.2012 № 211 «Об утверждении перечня мер, направленных на обеспечение выполнения обязанностей, предусмотренных Федеральным законом «О персональных данных» и принятыми в соответствии с ним нормативными правовыми актами, операторами, являющимися государственными или муниципальными органами», Уставом городского округа Мытищи, в целях систематизации правотворческой деятельности и актуализации нормативных правовых актов Администрации городского округа Мытищи в соответствии с законодательством Российской Федерации,

ПОСТАНОВЛЯЮ:

1. Утвердить:
 - 1.1. Правила обработки персональных данных в Администрации городского округа Мытищи (приложение 1).
 - 1.2. Перечень персональных данных, обрабатываемых в Администрации городского округа Мытищи в связи с реализацией законодательства о муниципальной службе, трудовых отношений, с осуществлением муниципальных функций, а также в сфере предоставления государственных и муниципальных услуг (приложение 2).
 - 1.3. Типовую форму разъяснения субъекту персональных данных юридических последствий отказа предоставить свои персональные данные (приложение 3).
 - 1.4. Типовое обязательство муниципального служащего (лица, замещающего должность, не отнесенную к должности муниципальной службы) в Администрации городского округа Мытищи, непосредственно осуществляющего обработку персональных данных, в случае расторжения с ним трудового договора, прекратить обработку персональных данных (приложение 4).
 - 1.5. Порядок доступа муниципальных служащих, лиц, не замещающих должности муниципальной службы в Администрации городского округа Мытищи в помещения, в которых осуществляется обработка персональных данных (приложение 5).
 - 1.6. Правила работы с обезличенными персональными данными в случаях их обезличивания в Администрации городского округа Мытищи (приложение 6).
 - 1.7. Правила рассмотрения запросов субъектов персональных данных или их представителей в Администрации городского округа Мытищи (приложение 7).
 - 1.8. Перечень должностей в Администрации городского округа Мытищи, замещение которых предусматривает осуществление обработки персональных данных, либо осуществление доступа к персональным данным, а также проведение мероприятий по обезличиванию персональных данных (приложение 8).
2. Настоящее постановление подлежит официальному опубликованию в газете городского округа Мытищи «Официальные Мытищи» и размещению на официальном сайте органов местного самоуправления городского округа Мытищи.
3. Контроль за выполнением настоящего постановления возложить на первого заместителя Главы Администрации городского округа Мытищи Л.С. Иванову.

Глава городского округа Мытищи
Ю.О. КУПЕЦКАЯ

Приложение 1
к постановлению Администрации городского округа Мытищи
от 17.07.2023 года № 3625

ПРАВИЛА
обработки персональных данных в Администрации городского округа
Мытищи

I. Общие положения

1. Настоящие Правила определяют цели, содержание и порядок обработки персональных данных, меры, направленные на защиту персональных данных, а также процедуры, направленные на выявление и предотвращение нарушений законодательства Российской Федерации в области персональных данных в Администрации городского округа Мытищи (далее – Администрация).
2. Настоящие Правила определяют политику Администрации как оператора, осуществляющего обработку персональных данных, в отношении обработки и защиты персональных данных.
3. Настоящие Правила разработаны в соответствии с:
 - Трудовым кодексом Российской Федерации;
 - Федеральным законом от 02.03.2007 № 25-ФЗ «О муниципальной службе в Российской Федерации»;
 - Федеральным законом от 27.07.2006 № 149-ФЗ «Об информации, информационных технологиях и о защите информации»;
 - Федеральным законом от 27.07.2006 № 152-ФЗ «О персональных данных»;
 - Федеральным законом от 25.12.2008. № 273-ФЗ «О противодействии коррупции»;
 - Федеральным законом от 27.07.2010 № 210-ФЗ «Об организации предоставления государственных и муниципальных услуг»;
 - Федеральным законом от 05.04.2013 № 44-ФЗ «О контрактной системе в сфере закупок товаров, работ, услуг для обеспечения государственных и муниципальных нужд»;
 - Федеральным законом от 02.05.2006. № 59-ФЗ «О порядке рассмотрения обращений граждан Российской Федерации»;
 - Указом Президента Российской Федерации от 30.05.2005 № 609 «Об утверждении Положения о персональных данных государственного гражданского служащего Российской Федерации и ведении его личного дела»;
 - Указом Президента Российской Федерации от 08.07.2013 № 613 «Вопросы противодействия коррупции» (вместе с «Порядком размещения сведений о доходах, расходах, об имуществе и обязательствах имущественного характера отдельных категорий лиц и членов их семей на официальных сайтах федеральных государственных органов, органов публичной власти и территориальной избирательной комиссии федеральной территории «Сириус», органов государственной власти субъектов Российской Федерации и организаций и предоставления этих сведений общероссийским средствам массовой информации для опубликования»);
 - постановлением Правительства Российской Федерации от 06.07.2008 № 512 «Об утверждении требований к материальным носителям биометрических персональных данных и технологиям хранения таких данных вне информационных систем персональных данных»;

- постановлением Правительства Российской Федерации от 15.09.2008 № 687 «Об утверждении Положения об особенностях обработки персональных данных, осуществляемой без использования средств автоматизации»;
 - постановлением Правительства Российской Федерации от 21.03.2012 № 211 «Об утверждении перечня мер, направленных на обеспечение выполнения обязанностей, предусмотренных Федеральным законом «О персональных данных» и принятыми в соответствии с ним нормативными правовыми актами, операторами, являющимися государственными или муниципальными органами»;
 - постановлением Правительства Российской Федерации от 01.11.2012 № 1119 «Об утверждении требований к защите персональных данных при их обработке в информационных системах персональных данных»;
 - распоряжением Правительства Российской Федерации от 26.05.2005 № 667-р «Об утверждении формы анкеты, представляемой гражданином Российской Федерации, поступающим на государственную гражданскую службу Российской Федерации или на муниципальную службу в Российской Федерации»;
 - приказом Федеральной службы по техническому и экспертному контролю от 11.02.2013 № 17 «Об утверждении Требований о защите информации, не составляющей государственную тайну, содержащейся в государственных информационных системах»;
 - приказом Федеральной службы по надзору в сфере связи, информационных технологий и массовых коммуникаций от 05.09.2013 № 996 «Об утверждении требований и методов по обезличиванию персональных данных».
4. Обработка персональных данных в Администрации осуществляется с соблюдением принципов и условий, предусмотренных законодательством Российской Федерации в области персональных данных, а также настоящими Правилами.

II. Категории субъектов персональных данных

5. К субъектам персональных данных, персональные данные которых обрабатываются в Администрации соответствии с настоящими Правилами, относятся:
 - 1) муниципальные служащие Администрации (далее – муниципальные служащие);
 - 2) граждане, претендующие на замещение должностей муниципальной службы в Администрации;
 - 3) лица, замещающие должности, не относящиеся к должностям муниципальной службы в Администрации (далее – работники);
 - 4) граждане, претендующие на замещение должностей работников;
 - 5) лица, замещающие должности руководителей муниципальных учреждений и муниципальных унитарных предприятий, находящихся в ведении органов местного самоуправления городского округа Мытищи Московской области (далее – руководители муниципальных организаций);
 - 6) граждане, претендующие на замещение должностей руководителей муниципальных организаций;
 - 7) лица, состоящие в родстве (свойстве) с субъектами персональных данных, указанными в подпунктах 1 - 6 настоящих Правил;
 - 8) лица, представляемые к награждению, награжденные материалы по которым представлены в Администрацию;
 - 9) физические лица и представители юридических лиц, обратившиеся в Администрацию:
 - в связи с предоставлением муниципальной (государственной) услуги;
 - в связи с исполнением муниципальной (государственной) функции;
 - 10) граждане, обратившиеся в Администрацию в соответствии с Федеральным законом «О порядке рассмотрения обращений граждан Российской Федерации».

III. Условия и порядок обработки персональных данных субъектов персональных данных в связи с реализацией служебных или трудовых отношений

6. Персональные данные субъектов персональных данных (далее – персональные данные), указанных в подпунктах 1-7 пункта 5 настоящих Правил, обрабатываются в целях обеспечения задач кадровой работы, в том числе кадрового учета, делопроизводства, содействия в осуществлении служебной (трудовой) деятельности, формирования кадрового резерва, обучения и должностного роста, учета результатов исполнения должностных обязанностей, обеспечения личной безопасности субъектов персональных данных, обеспечения установленных законодательством Российской Федерации условий труда, гарантий и компенсаций, а также в целях противодействия коррупции.

Персональные данные субъектов персональных данных, указанных в подпунктах 8-10 пункта 5 настоящих Правил при реализации полномочий Администрации городского округа Мытищи обрабатываются в целях обеспечения защиты прав и свобод человека и гражданина при обработке его персональных данных, в том числе защиты прав на неприкосновенность частной жизни, личную и семейную тайну.
7. В целях, указанных в пункте 6 настоящих Правил, обработка персональных данных осуществляется с согласия субъекта персональных данных на обработку его персональных данных.
8. Обработка персональных данных осуществляется с согласия субъекта персональных данных на обработку его персональных данных, которые обрабатываются в целях, определенных пунктом 6 настоящих Правил и необходима для достижения целей, и выполнения возложенных законодательством Российской Федерации на оператора функций, полномочий и обязанностей.
9. Обработка специальных категорий персональных данных, касающихся расовой, национальной принадлежности, политических взглядов, религиозных или философских убеждений, состояния здоровья, интимной жизни, не допускается, за исключением случаев, предусмотренных частью 2 статьи 10 Федерального закона «О

персональных данных» и при наличии соответствующих полномочий у оператора персональных данных.

10. Необходимо получить согласие субъекта персональных данных на обработку его персональных данных в следующих случаях:

при передаче (распространении, предоставлении) персональных данных третьим лицам в случаях, не предусмотренных действующим законодательством Российской Федерации о муниципальной службе, о противодействии коррупции и трудовым законодательством;

при трансграничной передаче персональных данных;

при принятии решений, порождающих юридические последствия в отношении указанных лиц или иным образом затрагивающих их права и законные интересы, на основании исключительно автоматизированной обработки их персональных данных.

11. В случаях, предусмотренных пунктом 10 настоящих Правил, согласие субъекта персональных данных оформляется в письменной форме, если иное не установлено Федеральным законом «О персональных данных» и принятыми в соответствии с ним нормативными правовыми актами органов местного самоуправления городского округа Мытищи.

12. Обработка персональных данных субъектов персональных данных, чьи данные обрабатываются в целях, определенных пунктом 6 настоящих Правил, осуществляется муниципальными служащими и работниками соответствующего органа Администрации, на который возложены функции по обеспечению осуществления деятельности по вопросам муниципальной службы и кадров, уполномоченными на обработку персональных данных.

Порядок обработки персональных данных в интересах обеспечения муниципальной службы и кадровой работы, а также в целях противодействия коррупции лиц, указанных в подпунктах 1-7 пункта 5 настоящих Правил регулируется отдельными распоряжениями Администрации городского округа Мытищи.

Порядок обработки персональных данных лиц и граждан, указанных в подпунктах 7-10 пункта 5 настоящих Правил устанавливается нормативными правовыми актами органов местного самоуправления городского округа Мытищи Московской области, издаваемыми в соответствии с законодательством Российской Федерации и Московской области по вопросам правового регулирования соответствующих правоотношений в указанных сферах деятельности.

Обработке подлежат только персональные данные, которые отвечают целям их обработки. Содержание и объем обрабатываемых персональных данных должны соответствовать заявленным целям обработки. Обрабатываемые персональные данные не должны быть избыточными по отношению к заявленным целям их обработки.

Перечень должностей в Администрации городского округа Мытищи, замещение которых предусматривает осуществление обработки персональных данных, либо осуществление доступа к персональным данным, а также проведение мероприятий по обезличиванию персональных данных утверждается настоящим постановлением Администрации городского округа Мытищи (приложение 8).

13. Обработка персональных данных субъектов персональных данных, чьи данные обрабатываются в целях, определенных пунктом 6 настоящих Правил, включает в себя следующие действия: сбор (получение), запись, систематизацию, накопление, хранение, уточнение (обновление, изменение), извлечение, использование, передачу (распространение, предоставление, доступ), обезличивание, блокирование, удаление, уничтожение персональных данных.

14. Сбор (получение), запись, систематизация, накопление и уточнение (обновление, изменение) персональных данных субъектов персональных данных, чьи данные обрабатываются в целях, определенных пунктами 5 - 6 настоящих Правил, осуществляется путем:

получения оригиналов необходимых документов;
копирования оригиналов документов;
внесения сведений в учетные формы (на бумажных и электронных носителях);
формирования персональных данных в ходе кадровой работы и противодействия коррупции;

внесения персональных данных в автоматизированные информационные системы, оператором которых является Администрация (далее – автоматизированные информационные системы), используемые в целях кадровой работы или в иных сферах деятельности при вступлении в правоотношения с субъектами персональных данных, указанных в пункте 5 настоящих Правил.

15. Сбор (получение), запись, систематизация, накопление и уточнение (обновление, изменение) персональных данных осуществляется путем получения персональных данных непосредственно от субъектов персональных данных, перечисленных в пункте 5 настоящих Правил, чьи данные обрабатываются в целях, определенных пунктом 6 настоящих Правил.

16. В случае возникновения необходимости получения персональных данных субъектов персональных данных, чьи данные обрабатываются в целях, определенных пунктом 6 настоящих Правил, у третьей стороны, следует письменно известить об этом субъектов персональных данных заранее, получить их письменное согласие и сообщить им о целях, предполагаемых источниках и способах получения персональных данных.

17. Запрещается получать, обрабатывать, приобретать к личным делам муниципальных служащих, работников Администрации, руководителей организаций, а также к иным материалам, представляемым субъектами персональных данных, указанных в пункте 5 настоящих Правил, персональные данные, касающиеся расовой, национальной принадлежности, политических взглядов, религиозных или философских убеждений, частной жизни, членства в общественных объединениях, за исключением случаев, предусмотренных частями 2 и 2.1. статьи 10 Федерального закона «О персональных данных» и при наличии соответствующих полномочий у оператора персональных данных

18. При сборе персональных данных муниципальный служащий либо работник, уполномоченный на обработку персональных данных, осуществляющий сбор (по-

лучение) персональных данных непосредственно от субъектов персональных данных, указанных в пункте 5 настоящих Правил, чьи данные обрабатываются в целях, определенных пунктом 6 настоящих Правил, обязан разъяснить указанным субъектам персональных данных юридические последствия отказа предоставить их персональные данные.

19. Передача (распространение, предоставление) и использование персональных данных субъектов персональных данных, чьи данные обрабатываются в целях, определенных пунктом 6 настоящих Правил, осуществляется лишь в случаях и в порядке, предусмотренных законодательством Российской Федерации.

IV. Условия и порядок обработки персональных данных субъектов персональных данных в связи с предоставлением государственной, муниципальной услуги, исполнением государственной, муниципальной функции

20. В Администрации обработка персональных данных физических лиц и представителей организаций (далее – заявители) осуществляется в связи с предоставлением государственной либо муниципальной услуги и исполнением государственной или муниципальных функций, установленных законодательством Российской Федерации и Московской области при реализации Администрацией полномочий в соответствии с действующим законодательством.

21. В целях, указанных в пункте 20 настоящих Правил, осуществляется обработка следующих персональных данных заявителей:

- 1) фамилия, имя, отчество (при наличии);
- 2) паспортные данные (документ удостоверяющий личность);
- 2) номер контактного телефона;
- 3) адрес электронной почты;
- 4) почтовый адрес.

22. Обработка персональных данных в целях, указанных в пункте 20 настоящих Правил, осуществляется без согласия заявителей в соответствии с пунктом 4 части 1 статьи 6 Федерального закона «О персональных данных», федеральными законами «Об организации предоставления государственных и муниципальных услуг», «О порядке рассмотрения обращений граждан Российской Федерации» и иными нормативными правовыми актами, определяющими предоставление государственной либо муниципальной услуги и исполнение государственной, а равно и муниципальной функции в установленной сфере ведения Администрации в порядке, определяемом нормативными правовыми актами органов местного самоуправления городского округа Мытищи.

23. Обработка персональных данных в целях, указанных в пункте 20 настоящих Правил, осуществляется соответствующими отраслевыми (функциональными) органами Администрации, в полномочия которых в соответствии с положениями о данных органах входит предоставление государственной, муниципальной услуги, исполнение государственной, муниципальной функции.

24. Сбор (получение), запись, систематизация, накопление и уточнение (обновление, изменение) персональных данных в целях, указанных в пункте 20 настоящих Правил, осуществляется путем:

- получения оригиналов необходимых документов (заявлений);
- заверения копий документов;
- внесения сведений в учетные формы (на бумажных и электронных носителях);
- внесения персональных данных в автоматизированные информационные системы.

25. Сбор (получение), запись, систематизация, накопление и уточнение (обновление, изменение) персональных данных осуществляется путем получения персональных данных непосредственно от заявителей.

26. Запрещается запрашивать у заявителей и третьих лиц, а также обрабатывать персональные данные в случаях, не предусмотренных законодательством Российской Федерации.

27. При сборе (получении) персональных данных уполномоченное должностное лицо соответствующего отраслевого (функционального) органа Администрации, осуществляющее получение персональных данных непосредственно от заявителей, обратившихся в Администрацию в связи с предоставлением государственной, муниципальной услуги, исполнением государственной, муниципальной функции обязано разъяснить указанным заявителям юридические последствия отказа предоставить персональные данные.

28. Передача (распространение, предоставление) и использование персональных данных заявителей осуществляется лишь в случаях и в порядке, предусмотренных законодательством Российской Федерации, Московской области и изданными в соответствии с данным законодательством нормативными правовыми актами органов местного самоуправления городского округа Мытищи Московской области.

V. Условия и порядок обработки персональных данных субъектов персональных данных в связи с рассмотрением обращений граждан

29. В Администрации обработка персональных данных граждан осуществляется в целях обеспечения своевременного и в полном объеме рассмотрения их устных и письменных обращений в порядке, установленном Федеральным законом «О порядке рассмотрения обращений граждан Российской Федерации» и в соответствии с нормативными правовыми актами органов местного самоуправления городского округа Мытищи Московской области.

30. Персональные данные граждан, обратившихся в Администрацию лично, а также направивших индивидуальные или коллективные письменные обращения или обращения в форме электронного документа, обрабатываются в целях рассмотрения указанных обращений с последующим уведомлением граждан о результатах рассмотрения.

В соответствии с законодательством Российской Федерации в Администрации подлежат рассмотрению обращения граждан Российской Федерации, иностранных граждан и лиц без гражданства.

31. В соответствии со статьями 7 и 13 Федерального закона «О порядке рассмотрения обращений граждан Российской Федерации» в связи с рассмотрением поступивших в Администрацию обращений граждан обработке подлежат следующие персональные данные:

- 1) фамилия, имя, отчество (при наличии);
- 2) почтовый адрес;
- 3) адрес электронной почты;
- 4) указанный в обращении контактный телефон;
- 5) иные персональные данные, указанные в обращении, а также ставшие известными в ходе личного приема или в процессе рассмотрения поступившего обращения.

32. Обработка персональных данных, необходимых в связи с рассмотрением обращений граждан, осуществляется без согласия субъектов персональных данных в соответствии с пунктом 2 части 1 статьи 6 Федерального закона «О персональных данных» и Федеральным законом «О порядке рассмотрения обращений граждан Российской Федерации».

33. Передача (распространение, предоставление) и использование персональных данных, указанных в пункте 31 настоящих Правил, осуществляется лишь в случаях и в порядке, предусмотренных законодательством Российской Федерации.

VI. Порядок обработки персональных данных в автоматизированных информационных системах

34. Обработка персональных данных в Администрации может осуществляться с использованием автоматизированных информационных систем в случаях, предусмотренных законодательством Российской Федерации и Московской области.

35. Доступ к автоматизированным информационным системам муниципальных служащих и работников Администрации, осуществляющих обработку персональных данных в автоматизированных информационных системах, реализуется посредством учетной записи, состоящей из имени пользователя и пароля.

36. Доступ к автоматизированным информационным системам предоставляется в соответствии с функциями, предусмотренными должностными инструкциями муниципальных служащих и работников Администрации.

37. Информация может размещаться в автоматизированных информационных системах как в автоматическом, так и в ручном режиме, при получении информации на бумажном носителе или в ином виде, не позволяющем осуществлять ее автоматическую регистрацию.

38. Обеспечение безопасности персональных данных, обрабатываемых в автоматизированных информационных системах, осуществляется должностными лицами соответствующего отраслевого органа Администрации, ответственными за обеспечение безопасности информационных систем, используемых в Администрации и достигается путем исключения несанкционированного, в том числе случайного, доступа к персональным данным, а также иных неправомерных действий в отношении персональных данных согласно статье 19 Федерального закона «О персональных данных».

VII. Организация хранения персональных данных

39. Персональные данные хранятся на бумажном носителе в отраслевых (функциональных) органах Администрации, в функции которых входит обработка персональных данных в соответствии с положениями об этих органах и законодательством Российской Федерации об архивном деле.

40. Персональные данные хранятся в электронном виде в автоматизированных электронных системах в соответствии с законодательством Российской Федерации и Московской области, регламентирующим функционирование данных систем.

41. Сроки хранения персональных данных на бумажном носителе определяются нормативными правовыми актами, регламентирующими порядок их сбора (получения) и обработки а также законодательством об архивном деле.

42. Срок хранения персональных данных, внесенных в автоматизированные информационные системы, должен соответствовать сроку хранения персональных данных на бумажных носителях.

VIII. Порядок уничтожения персональных данных при достижении целей обработки или при наступлении иных законных оснований

43. Документы, содержащие персональные данные, сроки хранения которых истекли, подлежат уничтожению.

44. Документы, содержащие персональные данные, на бумажном носителе, не имеющие исторической ценности или надобность в дальнейшей работе с которыми не предусматривается, подлежат уничтожению в установленном порядке.

45. Уничтожение по окончании срока обработки персональных данных на электронных носителях производится путем механического нарушения целостности носителя, не позволяющего произвести считывание или восстановление персональных данных, или удалением с электронных носителей методами и средствами гарантированного удаления остаточной информации.

45.1. При выполнении обязанностей оператора по устранению нарушений законодательства, допущенных при обработке персональных данных, по уточнению, блокированию и уничтожению персональных данных муниципальные служащие и работники руководствуются требованиями статьи 21 Федерального закона «О персональных данных».

IX. Порядок доступа в помещения, в которых ведется обработка персональных данных

46. Доступ в помещения, в которых ведется обработка персональных данных, в том числе хранятся персональные данные, содержащиеся на материальных носителях персональных данных, имеют муниципальные служащие и работники, уполномоченные на обработку персональных данных.

Порядок доступа в помещения, в которых ведется обработка персональных данных, в том числе хранятся персональные данные, регламентируется приложением 5 к настоящему постановлению.

47. Пребывание лиц, не имеющих право на осуществление обработки персональных данных либо на осуществление доступа к персональным данным в помещениях, в которых ведется обработка персональных данных, возможно только в сопровождении муниципального служащего либо работника, уполномоченного на обработку персональных данных.

X. Ответственные лица за организацию обработки персональных данных

48. Ответственные лица за организацию обработки персональных данных в Администрации (далее – ответственные лица за обработку персональных данных), назначаются Главой городского округа Мытищи из числа муниципальных служащих Администрации, относящихся к высшей и (или) главной группе должностей категории «руководители».

49. Ответственные лица за обработку персональных данных в своей работе руководствуются законодательством Российской Федерации в области персональных данных и настоящими Правилами.

50. Ответственные лица за обработку персональных данных обязаны:

1) организовывать принятие правовых, организационных и технических мер для обеспечения защиты персональных данных, обрабатываемых в Администрации, от неправомерного или случайного доступа к ним, их уничтожения, изменения, блокирования, копирования, предоставления, распространения, а также от иных неправомерных действий;

2) осуществлять внутренний контроль за соблюдением муниципальными служащими (работниками), уполномоченными на обработку персональных данных, требований законодательства Российской Федерации в области персональных данных, в том числе требований к защите персональных данных;

3) доводить до сведения муниципальных служащих (работников), уполномоченных на обработку персональных данных, положения законодательства Российской Федерации в области персональных данных, нормативные правовые акты органов местного самоуправления городского округа Мытищи, локальные акты по вопросам обработки персональных данных, требования к защите персональных данных;

4) организовывать прием и обработку обращений и запросов субъектов персональных данных или их представителей, а также осуществлять контроль за приемом и обработкой таких обращений и запросов в Администрации;

5) в случае нарушения в Администрации требований к защите персональных данных принимать необходимые меры по восстановлению нарушенных прав субъектов персональных данных.

51. Ответственные лица за обработку персональных данных вправе:

1) иметь доступ к информации, касающейся обработки персональных данных в Администрации и включающей:

цели обработки персональных данных;
категории обрабатываемых персональных данных;
категории субъектов персональных данных, персональные данные которых обрабатываются;

правовые основания обработки персональных данных;
перечень действий с персональными данными, общее описание используемых в Администрации способов обработки персональных данных;

описание мер, предусмотренных статьями 18.1 и 19 Федерального закона «О персональных данных», в том числе сведения о наличии шифровальных (криптографических) средств и наименования этих средств;

дату начала обработки персональных данных;
срок или условия прекращения обработки персональных данных;
сведения о наличии или об отсутствии трансграничной передачи персональных данных в процессе их обработки;

сведения об обеспечении безопасности персональных данных в соответствии с требованиями к защите персональных данных при их обработке в информационных системах персональных данных, установленными постановлением Правительства Российской Федерации от 01.11.2012 № 1119 «Об утверждении требований к защите персональных данных при их обработке в информационных системах персональных данных»;

2) привлекать к реализации мер, направленных на обеспечение безопасности персональных данных, обрабатываемых в Администрации, иных муниципальных служащих (работников) Администрации с возложением на них соответствующих обязанностей и закреплением ответственности.

52. Ответственные лица за обработку персональных данных несет ответственность за ненадлежащее выполнение функций по организации обработки персональных данных в Администрации в соответствии с законодательством Российской Федерации в области персональных данных.

Приложение 2
к постановлению Администрации городского округа Мытищи
от 17.07.2023 года № 3625

Перечень
персональных данных, обрабатываемых в Администрации городского округа
Мытищи в связи с реализацией законодательства о муниципальной
службе, трудовых отношений, с осуществлением государственных
и муниципальных функций, а также в сфере предоставления государственных
и муниципальных услуг

1. В связи с реализацией законодательства Российской Федерации и Московской области, муниципальных правовых актов органов местного самоуправления городского округа Мытищи о муниципальной службе, трудовых отношениях, с осуществлением государственных и муниципальных функций, а также в сфере предоставления государственных и муниципальных услуг в Администрации городского округа Мытищи, осуществляется обработка персональных данных субъектов персональных данных.

Под субъектами персональных данных в настоящем пункте понимаются:

- граждане, претендующие на замещение должностей муниципальной службы и лица, замещающие данные должности (муниципальные служащие), а также граждане, состоящие в родстве (свойстве) с указанными гражданами и муниципальными служащими;

- граждане, претендующие на замещение должностей, не относящихся к должностям муниципальной службы (работники) и лица, замещающие данные должности, а также граждане, состоящие в родстве (свойстве) с указанными гражданами и работниками;

- граждане, претендующие на замещение муниципальных должностей в органах местного самоуправления городского округа Мытищи и лица, замещающие данные должности, а также граждане, состоящие в родстве (свойстве) с указанными гражданами и лицами;

- граждане, претендующие на замещение должностей руководителей муниципальных учреждений и муниципальных унитарных предприятий городского округа Мытищи, и лица, замещающие данные должности, а также лица, состоящие с указанными гражданами и лицами в родстве (свойстве);

- граждане, представляющие персональные данные для осуществления полномочий Администрации городского округа Мытищи по решению вопросов, относящихся к ведению Администрации.

2. В Администрации городского округа Мытищи осуществляется обработка следующих персональных данных субъектов персональных, указанных в пункте 1:

2.1. Фамилия, имя, отчество (в том числе, если изменялись).

2.2. Дата и место рождения.

2.3. Паспортные данные или данные иного документа, удостоверяющего личность (серия, номер, дата выдачи, название органа выдавшего документ), гражданство.

2.4. Личное фото и образец личной подписи.

2.5. Адрес места жительства (места пребывания), дата регистрации по месту жительства или месту пребывания.

2.6. Номера телефонов (мобильного и стационарного), в случае их регистрации на имя субъекта персональных данных или по месту регистрации по месту жительства (пребывания).

2.7. Сведения об образовании, квалификации и о наличии специальных знаний (серия, номер, дата выдачи диплома, свидетельства, аттестата или иного документа об окончании образовательного учреждения, название и местоположение образовательного учреждения, дата начала и завершения обучения, факультет или отделение, квалификация и специальность, ученая степень, ученое звание).

2.8. Сведения о владении иностранными языками (название языка, степень владения).

2.9. Сведения о повышении квалификации и переподготовке (серия, номер, дата выдачи документа, дата начала и завершения обучения, повышения квалификации, квалификация и специальность по окончании образовательного учреждения, иные сведения).

2.10. Сведения о трудовой деятельности (данные о трудовой деятельности или трудовой занятости на время обработки персональных данных, замещаемая должность, название подразделения, организации с указанием юридического и фактического адреса, телефонов, а также реквизитов других организаций, с полным наименованием замещаемых в них должностей и времени работы в этих организациях, другие характеризующие сведения).

2.11. Сведения о номере, серии и дате выдачи трудовой книжки и вкладыша в нее, а также о записях в ней.

2.12. Содержание и реквизиты трудового договора или гражданско-правового договора с гражданином.

2.13. Сведения о денежном содержании (зарботной плате), включая номера расчетных счетов, банковских карт, данные зарплатных договоров, данные по окладу, надбавкам, выплатам, налогам и другие сведения по финансовым операциям.

2.14. Сведения о воинском учете военнообязанных лиц и лиц, подлежащих призыву на военную службу (серия, номер дата выдачи, наименование органа, выдавшего военный билет, военно-учетная специальность, воинское звание, данные о принятии на воинский учет (снятии с воинского учета и другие сведения).

2.15. Сведения о специальном звании (название, период прохождения службы, название органа, в котором данное звание присвоено), классном чине, дипломатическом ранге.

2.16. Сведения о семейном положении и составе семьи (состояние в браке, данные свидетельства о заключении брака (или его расторжении), фамилия, имя от-

чество супруги (супруга), паспортные данные супруги (супруга), данные брачного контракта, данные свидетельств о рождении несовершеннолетних детей (в том числе неполнородных), данные и степень родства других членов семьи, их фамилии, имена отчества, даты рождения, сведения о трудовой деятельности или учебы, другие сведения).

2.17. Данные документов о долговых обязательствах членов муниципального служащего (работника), лиц, состоящих в родстве (свойстве) а также по форме справки 2НДФЛ.

2.18. Сведения о доходах, расходах, об имуществе и обязательствах имущественного характера, внесенные в справки по форме, утвержденной указом Президента Российской Федерации.

2.19. Сведения о номере и серии страхового свидетельства государственного пенсионного страхования.

2.20. Сведения об идентификационном номере налогоплательщика.

2.21. Сведения из страховых полисов обязательного (добровольного) медицинского страхования (в том числе данные соответствующих карточек медицинского страхования).

2.22. Сведения, указанные в приказах в оригиналах и копиях приказов по кадровой службе в отношении субъекта персональных данных и материалах к ним.

2.23. Сведения о государственных и ведомственных наградах, почетных званиях, поощрениях (название награды или вида поощрения, дата и вид акта о награждении или поощрении), а также о примененных мерах юридической ответственности муниципального служащего (работника).

2.24. Сведения об аттестации и оценке муниципального служащего, работника (в случаях предусмотренных трудовым законодательством).

2.25. Сведения и содержание материалов о проведенных проверках, в отношении субъектов персональных данных в случаях и порядке, предусмотренных законодательством Российской Федерации и Московской области о муниципальной службе и противодействии коррупции.

2.26. Материалы по вопросам расследований и учету несчастных случаев в ходе трудовой деятельности, в случаях и в порядке, установленных трудовым законодательством.

2.27. Сведения о временной нетрудоспособности муниципальных служащих и работников.

2.28. Табельный номер работника.

2.29. Сведения о социальных льготах и социальном статусе субъекта персональных данных (серия, номер, дата выдачи документа, наименование органа, выдавшего документ, являющийся основанием для предоставления льгот и статуса, другие сведения).

2.30. Письменные отзывы руководителей муниципального служащего (работника), характеристика с места прохождения службы (работы).

2.31. Медицинские заключения о состоянии здоровья и отсутствии (наличии) заболеваний, препятствующих поступлению на муниципальную службу, оформлению допуска к сведениям, отнесенным к государственной тайне.

2.32. Сведения о допуске к государственной тайне.

2.33. Иные сведения, предусмотренные законодательством Российской Федерации о персональных данных, муниципальной службе, противодействии коррупции и трудовым законодательством.

Приложение 3
к постановлению Администрации городского округа Мытищи
от 17.07.2023 года № 3625

Типовая форма
разъяснения субъекту персональных данных юридических последствий
отказа предоставить свои персональные данные.

Мне, _____,
(фамилия, имя, отчество (при наличии))

разъяснены юридические последствия отказа предоставить свои персональные данные уполномоченным лицам Администрации городского округа Мытищи.

В соответствии со статьями 16, 30 Федерального закона от 02.03.2007 № 25-ФЗ «О муниципальной службе в Российской Федерации», «Положением о персональных данных федерального государственного гражданского служащего Российской Федерации и ведении его личного дела, утвержденным Указом Президента Российской Федерации от 30.05.2005 № 609, статьями 65 и 86 Трудового кодекса Российской Федерации, нормативным правовым актом Администрации городского округа Мытищи определен перечень персональных данных, который субъект персональных данных обязан предоставить уполномоченным лицам Администрации городского округа Мытищи в связи с поступлением, прохождением и прекращением муниципальной службы (работы на должностях, не отнесенных к должностям муниципальной службы).

Без представления субъектом персональных данных обязательных для заключения трудового договора сведений, трудовой договор не может быть заключен.

(дата)

(подпись)

(Ф.И.О.)

**Приложение 4
к постановлению Администрации городского округа Мытищи
от 17.07.2023 года № 3625**

Типовое обязательство

муниципального служащего, лица, замещающего должность, не отнесенную к должности муниципальной службы в Администрации городского округа Мытищи, непосредственно осуществляющего обработку персональных данных, в случае расторжения с ним трудового договора прекратить обработку персональных данных, ставших известными ему в связи с исполнением должностных обязанностей

Я, _____

(фамилия, имя, отчество (при наличии), должность)

обязуюсь прекратить обработку персональных данных, ставших мне известными в связи с исполнением должностных обязанностей, в случае расторжения со мной трудового договора.

В соответствии со статьей 7 Федерального закона от 27.07.2006 № 152-ФЗ «О персональных данных» я уведомлен(а) о том, что операторы и иные лица, получившие доступ к персональным данным, обязаны не раскрывать третьим лицам и не распространять персональные данные, ставшие известными мне в связи с исполнением должностных обязанностей, без согласия субъекта персональных данных, если иное не предусмотрено законодательством Российской Федерации в области персональных данных, о муниципальной службе, трудовым законодательством и о противодействии коррупции.

Положения статей 81, 90, 192 Трудового кодекса Российской Федерации, статьи 13.11. Кодекса Российской Федерации об административных правонарушениях, статей 137, 272 Уголовного кодекса Российской Федерации, статьи 1099 части второй Гражданского кодекса Российской Федерации, предусматривающие ответственность за нарушение требований статьи 24 Федерального закона от 27.07.2006 № 152-ФЗ «О персональных данных», мне разъяснены.

(дата)

(подпись)

(Ф.И.О.)

**Приложение 5
к постановлению Администрации городского округа Мытищи
от 17.07.2023 года № 3625**

ПОРЯДОК

доступа муниципальных служащих, лиц, не замещающих должности муниципальной службы в Администрации городского округа Мытищи в помещения, в которых осуществляется обработка персональных данных

1. Настоящий Порядок доступа муниципальных служащих, лиц, не замещающих должности муниципальной службы (далее – работники) в Администрации городского округа Мытищи Московской области в помещения, в которых осуществляется обработка персональных данных разработан в целях установления процедур, направленных на обеспечение исполнения Федерального закона от 27.07.2006 № 152-ФЗ «О персональных данных», Федерального закона от 27.07.2006 № 149-ФЗ «Об информации, информационных технологиях и о защите информации» (далее – Федеральный закон № 149-ФЗ), Постановления Правительства Российской Федерации от 21.03.2012 № 211 «Об утверждении перечня мер, направленных на обеспечение выполнения обязанностей, предусмотренных Федеральным законом «О персональных данных» и принятыми в соответствии с ним нормативными правовыми актами, операторами, являющимися государственными или муниципальными органами».

2. Персональные данные относятся к конфиденциальной информации, под которой согласно пункта 7 статьи 2 Федерального закона № 149-ФЗ понимается обязательное для выполнения лицом, получившим доступ к определенной информации, требование не передавать такую информацию третьим лицам без согласия ее обладателя.

3. В помещения (далее – Помещения), в которых ведется обработка персональных данных, беспрепятственно допускаются следующие уполномоченные должностные лица:

- Глава городского округа Мытищи;
- заместители Главы Администрации городского округа Мытищи;
- руководители, их заместители, отраслевых (функциональных) органов Администрации городского округа Мытищи, а также муниципальные служащие и работники, замещающие должности в данных органах, в случаях, если обработка конкретного объема персональных данных предусмотрена положениями о данных органах в части исполнения полномочий соответствующего органа, а также должностными инструкциями указанных лиц;
- должностные лица федеральных органов государственной власти и государственных органов, органов государственной власти Московской области, в случаях, установленных законодательством Российской Федерации и нормативными правовыми актами Московской области.

4. Нахождение посторонних лиц в Помещениях возможно только в сопровождении уполномоченных должностных лиц, непосредственно осуществляющих обработку персональных данных в Помещениях, на время, ограниченное необходимостью решения служебных вопросов.

Под посторонними лицами понимаются любые лица, не указанные в пункте 3 настоящего Порядка.

5. На момент присутствия в Помещениях посторонних лиц уполномоченными должностными лицами, осуществляющими обработку персональных данных в Помещениях, должны быть приняты меры по недопущению намеренного или случайного ознакомления посторонних лиц с персональными данными, обрабатываемыми в данном Помещении.

6. Уполномоченными должностными лицами, непосредственно осуществляющими обработку персональных данных в Помещениях, режим безопасности в Помещениях обеспечивается в том числе:

- помещением носителей информации, содержащих персональные данные, в места, обеспечивающие их сохранность (шкафы, сейфы) (далее - места хранения);
- закрытием мест хранения носителей персональных данных;
- блокировкой (выключением) автоматизированных рабочих мест, на которых обрабатываются персональные данные, в том числе и при кратковременном отсутствии в Помещении;
- запираемостью Помещений на ключ.

7. Уполномоченным должностным лицам, осуществляющим обработку персональных данных, запрещается оставлять на столах и иных предметах, находящихся в Помещениях, в случаях своего убытия из Помещений (в том числе кратковременного), носители персональных данных в виде, не защищенном от ознакомления третьими лицами.

8. Документы и материалы, содержащие персональные данные, надобность в использовании которых миновала, подлежат уничтожению в Помещениях установленными способами, исключая ознакомление с ними любых лиц и дальнейшее использование.

9. Информация, содержащая персональные данные, находящаяся в блоках оперативной памяти компьютеров, в случае их передачи из Помещений (ремонт, замена, текущее обслуживание), подлежит удалению или путем извлечения блоков оперативной памяти компьютеров.

10. Внутренний контроль за соблюдением порядка доступа в Помещения, а также соблюдением режима безопасности, установленного пунктами 4-10 настоящего Порядка осуществляется должностными лицами Администрации городского округа Мытищи, указанными в абзацах 2-4 пункта 3 настоящего Порядка.

**Приложение 6
к постановлению Администрации городского округа Мытищи
от 17.07.2023 года № 3625**

ПРАВИЛА

работы с обезличенными персональными данными в случаях их обезличивания в Администрации городского округа Мытищи

I. Общие положения

1. Настоящие Правила определяют порядок работы с обезличенными данными в Администрации городского округа Мытищи (далее – Администрация) и разработаны в соответствии с:

Федеральным законом от 27.07.2006 № 152-ФЗ «О персональных данных»; постановлением Правительства Российской Федерации от 21.03.2012 № 211 «Об утверждении перечня мер, направленных на обеспечение выполнения обязанностей, предусмотренных Федеральным законом «О персональных данных» и принятыми в соответствии с ним нормативными правовыми актами, операторами, являющимися государственными или муниципальными органами»;

постановлением Правительства Российской Федерации от 01.11.2012 № 1119 «Об утверждении требований к защите персональных данных при их обработке в информационных системах персональных данных» (далее – постановление Правительства Российской Федерации № 1119);

приказом Федеральной службы по техническому и экспертному контролю от 11.02.2013 № 17 «Об утверждении Требований о защите информации, не составляющей государственную тайну, содержащейся в государственных информационных системах» (далее – приказ ФСТЭК России № 17);

приказом Федеральной службы по надзору в сфере связи, информационных технологий и массовых коммуникаций от 05.09.2013 № 996 «Об утверждении требований и методов по обезличиванию персональных данных» (далее – приказ Роскомнадзора № 996);

Методическими рекомендациями по применению приказа Роскомнадзора от 05.09.2013 № 996 «Об утверждении требований и методов по обезличиванию персональных данных», утвержденными Роскомнадзором 13.12.2013.

II. Порядок работы с обезличенными персональными данными

2. Обезличивание персональных данных в Администрации проводится в статистических или иных исследовательских целях, а также с целью снижения ущерба от разглашения защищаемых персональных данных, снижения класса автоматизированных информационных систем, оператором которых является Администрация (далее - автоматизированные информационные системы) и по достижении целей обработки персональных данных или в случае утраты необходимости в достижении этих целей.

3. Обезличиванию подвергаются персональные данные, обработка которых осуществляется в автоматизированных информационных системах.

4. Обезличивание персональных данных, обрабатываемых в автоматизированных информационных системах, осуществляется методами, определенными приказом Роскомнадзора № 996.

5. В процессе реализации процедуры обезличивания персональных данных следует соблюдать требования, предъявляемые к выбранному методу обезличивания, установленные приказом Роскомнадзора № 996.

6. Обязанности по обезличиванию персональных данных подлежат закреплению в должностных инструкциях муниципальных служащих (работников) Администрации.

7. В случае необходимости обезличивания персональных данных, обрабатываемых в автоматизированных информационных системах, отраслевые (функциональные) органы Администрации, непосредственно осуществляющие обработку персональных данных, осуществляют подготовку предложений по обезличиванию персональных данных с обоснованием необходимости и метода обезличивания персональных данных и направляют указанную информацию в форме служебной записки заместителю Главы Администрации городского округа Мытищи, курирующей деятельность в сфере информационных технологий в Администрации.

8. Обезличивание персональных данных, обрабатываемых в автоматизированных информационных системах, обеспечивает должностное лицо Администрации, осуществляющее полномочия в сфере информационных технологий в Администрации.

9. В случае принятия решения о необходимости обезличивания персональных данных, обрабатываемых в автоматизированных информационных системах, в соответствии с пунктом 7 настоящих Правил, обезличивание персональных данных обеспечивается лицом, указанным в пункте 8 настоящих Правил.

10. Обработка обезличенных персональных данных может осуществляться на бумажных носителях без использования средств автоматизации, а также в автоматизированных информационных системах.

11. При обработке обезличенных персональных данных в автоматизированных информационных системах необходимо соблюдение:

- парольной защиты автоматизированных информационных систем;
- антивирусной политики;
- правил работы со съемными носителями (в случае их использования);
- правил резервного копирования;
- правил доступа в помещения, где расположены элементы автоматизированных информационных систем.

12. При хранении обезличенных персональных данных следует:

организовать раздельное хранение обезличенных персональных данных и дополнительной (служебной) информации о выбранном методе обезличивания персональных данных и параметрах процедуры обезличивания персональных данных;

- обеспечивать конфиденциальность дополнительной (служебной) информации о выбранном методе обезличивания персональных данных и параметрах процедуры обезличивания персональных данных.

13. При обработке обезличенных персональных данных в автоматизированных информационных системах обеспечивается соблюдение требований к защите персональных данных при их обработке в информационных системах персональных данных, утвержденных постановлением Правительства Российской Федерации № 1119, а также организационно-технических мер по обеспечению безопасности персональных данных, определенных приказом ФСТЭК России № 17, с учетом уровней защищенности персональных данных, определенных для автоматизированных информационных систем, в которых осуществляется обработка персональных данных.

Приложение 7

к постановлению Администрации городского округа Мытищи от 17.07.2023 года № 3625

ПРАВИЛА

рассмотрения запросов субъектов персональных данных или их представителей в Администрации городского округа Мытищи

1. Настоящие Правила определяют порядок рассмотрения запросов субъектов персональных данных или их представителей в администрации городского округа Мытищи Московской области (далее – Администрация).

2. Право на получение информации, касающейся обработки своих персональных данных в Администрации, имеют следующие субъекты персональных данных:

- 1) муниципальные служащие Администрации (далее – муниципальные служащие);
- 2) граждане, претендующие на замещение должностей муниципальной службы в Администрации;
- 3) работники Администрации, замещающие должности, не относящиеся к должностям муниципальной службы (далее – работники);
- 4) граждане, претендующие на замещающие должности работников;
- 5) лица, замещающие должности руководителей муниципальных учреждений и муниципальных унитарных предприятий (далее – руководители муниципальных организаций);
- 6) граждане, претендующие на замещение должностей руководителей, муниципальных организаций, находящихся в ведении Администрации;
- 7) руководители муниципальных учреждений, представляющие сведения о своих доходах, об имуществе и обязательствах имущественного характера, а также о доходах, об имуществе и обязательствах имущественного характера своих супруги (супруга) и несовершеннолетних детей (далее – Сведения о доходах);
- 8) граждане, претендующие на замещение должностей руководителей муниципальных учреждений, представляющие Сведения о доходах;
- 9) физические лица и представители юридических лиц, обратившиеся в Администрацию:
 - в связи с предоставлением муниципальной (государственной) услуги;
 - в связи с исполнением муниципальной (государственной) функции;
- 10) граждане, обратившиеся в Администрацию в соответствии с Федеральным законом «О порядке рассмотрения обращений граждан Российской Федерации».

3. Субъекты персональных данных, указанные в пункте 2 настоящих Правил, имеют право на получение информации, касающейся обработки их персональных данных, в том числе содержащей:

- 1) подтверждение факта обработки персональных данных в Администрации;
- 2) правовые основания и цели обработки персональных данных;
- 3) применяемые в Администрации способы обработки персональных данных;
- 4) наименование и место нахождения Администрации, сведения о гражданах (за исключением муниципальных служащих либо работников Администрации), которые имеют доступ к персональным данным или которым могут быть раскрыты персональные данные на основании законодательства Российской Федерации;
- 5) обрабатываемые персональные данные, относящиеся к соответствующему субъекту персональных данных, источник их получения, если иной порядок представления таких персональных данных не предусмотрен законодательством Российской Федерации в области персональных данных;
- 6) сроки обработки персональных данных, в том числе сроки их хранения в Администрации;
- 7) порядок осуществления субъектом персональных данных прав, предусмотренных Федеральным законом от 27.07.2006 № 152-ФЗ «О персональных данных»;
- 8) сведения об осуществленной или предполагаемой трансграничной передаче персональных данных;
- 9) наименование организации или фамилию, имя, отчество (при наличии) и адрес лица, осуществляющего обработку персональных данных по поручению Администрации, если обработка поручена или будет поручена такой организации или лицу;
- 10) иные сведения, предусмотренные законодательством Российской Федерации в области персональных данных.

4. Субъект персональных данных вправе требовать от Администрации уточнения его персональных данных, их блокирования или уничтожения в случае, если персональные данные являются неполными, устаревшими, неточными, незаконно полученными или не являются необходимыми для заявленной цели обработки, а также принимать предусмотренные законодательством Российской Федерации меры по защите своих прав.

Данные требования субъекта персональных данных должны быть неукоснительно исполнены Администрацией в сроки, предусмотренные законодательством Российской Федерации, регулирующим соответствующую сферу деятельности в части представления персональных данных.

5. Сведения, указанные в пункте 3 настоящих Правил, должны быть предоставлены субъекту персональных данных Администрацией в доступной форме в срок, установленный Федеральным законом «О персональных данных» и в них не должны содержаться персональные данные, относящиеся к другим субъектам персональных данных, за исключением случаев, если имеются законные основания для раскрытия таких персональных данных.

6. Сведения, указанные в пункте 3 настоящих Правил, предоставляются субъекту персональных данных или его законному представителю уполномоченным должностным лицом Администрации, осуществляющим обработку персональных данных, при обращении либо при получении запроса субъекта персональных данных или его законного представителя.

7. Запрос должен содержать:

- 1) вид, серию, номер документа, удостоверяющего личность субъекта персональных данных или его представителя;
- 2) сведения о дате выдачи указанного документа и о выдавшем его органе;
- 3) сведения, подтверждающие участие субъекта персональных данных в отношениях с Администрацией (документ, подтверждающий прием документов на замещение вакантных должностей муниципальной службы, должностей работников, должностей руководителей муниципальных организаций в Администрации и (или) иные сведения), либо сведения, иным образом подтверждающие факт обработки персональных данных в Администрации;
- 4) подпись субъекта персональных данных или его представителя.

Запрос может быть направлен в форме электронного документа и подписан электронной подписью в соответствии с законодательством Российской Федерации.

8. Если сведения субъектов персональных данных, указанные в пункте 3 настоящих Правил, а также обрабатываемые персональные данные были предоставлены для ознакомления субъекту персональных данных по его запросу, субъект персональных данных вправе обратиться повторно в Администрацию лично или направить повторный запрос в целях получения указанных сведений и ознакомления с такими персональными данными.

9. Право субъекта персональных данных на доступ к его персональным данным может быть ограничено в соответствии с законодательством Российской Федерации в области персональных данных, в том числе, если доступ субъекта персональных данных к его персональным данным нарушает права и законные интересы третьих лиц.

Приложение 8

к постановлению Администрации городского округа Мытищи от 17.07.2023 года № 3625

Перечень

должностей в Администрации городского округа Мытищи, замещение которых предусматривает осуществление обработки персональных данных, либо осуществление доступа к персональным данным, а также проведение мероприятий по обезличиванию персональных данных

1. В связи с реализацией законодательства Российской Федерации о муниципальной службе и противодействии коррупции, трудового законодательства, муниципальных правовых актов, регулирующих правоотношения в сферах деятельности в Администрации городского округа Мытищи, уполномоченными лицами осуществляется обработка персональных данных субъектов персональных данных.

Под субъектами персональных данных в настоящем пункте понимаются:

- граждане, претендующие на замещение должностей муниципальной службы и лица, замещающие данные должности, а также граждане, состоящие в родстве (свойстве) с указанными гражданами и лицами;

- граждане, претендующие на замещение должностей, не относящихся к должностям муниципальной службы (работники) и лица, замещающие данные должности, а также граждане, состоящие в родстве (свойстве) с указанными гражданами и лицами;

- граждане, претендующие на замещение должностей руководителей муниципальных учреждений и муниципальных унитарных предприятий городского округа Мытищи, и лица, замещающие данные должности, а также граждане, состоящие в родстве (свойстве) с указанными гражданами и лицами;

- граждане, представляющие персональные данные для осуществления полномочий Администрации городского округа Мытищи по решению вопросов местного значения или отдельных государственных полномочий согласно Устава городского округа Мытищи в порядке, установленном законодательством Московской области и нормативными правовыми актами городского округа Мытищи.

2. Должности в Администрации городского округа Мытищи, замещение которых предусматривает осуществление обработки персональных данных, либо осуществление доступа к персональным данным субъектов персональных данных:

2.1. Руководство Администрации:

- первые заместители Главы Администрации;
- заместители Главы Администрации.

2.2. Контрольное управление:

- начальник управления;
- заместитель начальника управления;
- начальник отдела контроля в сфере бюджетных правоотношений;
- главный эксперт отдела контроля в сфере бюджетных правоотношений;
- начальник отдела контроля в сфере закупок;
- главный эксперт отдела контроля в сфере закупок.

2.3. Управление социально-экономического развития:

- начальник управления;
- заместитель начальника управления;
- главный консультант управления;
- начальник отдела муниципальной экономики;
- главный экономист отдела муниципальной экономики;
- начальник отдела оценки экономического потенциала;
- главный экономист отдела оценки экономического потенциала;
- начальник отдела муниципальных программ и услуг;
- главный экономист отдела муниципальных программ и услуг;
- начальник отдела централизации муниципальных закупок;
- главный экономист отдела централизации муниципальных закупок;
- начальник отдела инвестиций и развития предпринимательства;
- главный экономист отдела инвестиций и развития предпринимательства;
- начальник отдела оценки эффективности работы ОМСУ;
- главный экономист отдела оценки эффективности работы ОМСУ;
- начальник отдела формирования стоимости платных услуг и муниципальных заданий;
- главный экономист отдела формирования стоимости платных услуг и муниципальных заданий;
- главный эксперт отдела формирования стоимости платных услуг и муниципальных заданий;
- начальник отдела ценовой (тарифной) политики;
- главный аналитик отдела ценовой (тарифной) политики;
- главный эксперт отдела ценовой (тарифной) политики.

2.4. Управление по обеспечению социальных гарантий:

- начальник управления;
- главный аналитик;
- руководитель подразделения социальной сферы;
- главный аналитик подразделения социальной сферы;
- главный эксперт подразделения социальной сферы.

2.5. Управление по физической культуре и спорту:

- начальник управления;
- заместитель начальника управления;
- главный аналитик;
- руководитель подразделения планово-информационной работы;
- главный аналитик подразделения планово-информационной работы;
- главный эксперт подразделения планово-информационной работы;
- начальник отдела спортивно-массовой работы;
- главный аналитик отдела спортивно-массовой работы;
- главный эксперт отдела спортивно-массовой работы.

2.6. Управление молодежной политики:

- начальник управления;
- заместитель начальника управления;
- начальник отдела планово-информационной работы;
- главный аналитик отдела планово-информационной работы;
- главный эксперт отдела планово-информационной работы;

- руководитель подразделения перспективного развития молодежной политики;
- главный аналитик подразделения перспективного развития молодежной политики;
- главный эксперт подразделения перспективного развития молодежной политики.

2.7. Отдел муниципального жилищного контроля и контроля за исполнением единой теплоснабжающей организацией обязательств по строительству, реконструкции и (или) модернизации объектов теплоснабжения:

- начальник отдела;
- главный специалист;
- главный аналитик.

2.8. Отдел контроля за соблюдением законодательства по благоустройству:

- начальник отдела;
- ведущий аналитик;
- ведущий специалист;
- главный аналитик;
- главный специалист.

2.9. Отдел муниципального контроля на автомобильном транспорте, городском наземном электрическом транспорте и в дорожном хозяйстве:

- начальник отдела;
- главный специалист;
- главный инспектор.

2.10. Управление градостроительного развития:

- начальник управления;
- заместитель начальника управления;
- начальник отдела информационного взаимодействия по вопросам градостроительства;
- главный эксперт отдела информационного взаимодействия по вопросам градостроительства;
- начальник отдела развития территорий;
- главный эксперт отдела развития территорий.

2.11. Управление территориальной политики и общественных коммуникаций:

- начальник управления;
- главный консультант управления;
- руководитель подразделения территориальных проектов;
- главный аналитик подразделения территориальных проектов;
- руководитель подразделения социальных проектов;
- руководитель подразделения общественных проектов;
- главный аналитик подразделения социальных проектов;
- главный аналитик подразделения общественных проектов;
- специалист по связям с общественностью подразделения общественных проектов.

2.12. Управление делами и кадровой службы:

- начальник управления;
- заместитель начальника управления;
- главный консультант управления;
- начальник общего отдела;
- главный инспектор общего отдела;
- документовед общего отдела;
- руководитель подразделения по работе с обращениями граждан;
- документовед подразделения по работе с обращениями граждан;
- начальник отдела договоров и муниципального регистра;
- документовед отдела договоров и муниципального регистра;
- старший инспектор отдела договоров и муниципального регистра;
- начальник отдела кадровой политики и муниципальной службы;
- главный инспектор отдела кадровой политики и муниципальной службы;
- главный аналитик отдела кадровой политики и муниципальной службы;
- начальник отдела регулирования трудовых отношений, оплаты труда и наград;
- главный аналитик отдела регулирования трудовых отношений, оплаты труда и наград;
- главный инспектор отдела регулирования трудовых отношений, оплаты труда и наград;
- начальник отдела по работе с муниципальными организациями;
- главный инспектор отдела по работе с муниципальными организациями;
- главный аналитик отдела по работе с муниципальными организациями.

2.13. Организационно-протокольное управление:

- начальник управления;
- начальник отдела по представительской работе и внешним связям;
- главный инспектор отдела по представительской работе и внешним связям.

2.14. Архивный отдел:

- начальник отдела;
- главный инспектор;
- старший инспектор;
- главный эксперт;
- ведущий аналитик.

- 2.15. Территориальное управление:
- начальник управления;
 - начальник территориального отдела «Пироговский»;
 - главный эксперт территориального отдела «Пироговский»;
 - начальник территориального отдела «Федоскино»;
 - главный эксперт территориального отдела «Федоскино».
- 2.16. Управление территориальной безопасности:
- начальник управления;
 - заместитель начальника управления - начальник отдела по делам гражданской обороны и чрезвычайных ситуаций;
 - главный инспектор отдела по делам гражданской обороны и чрезвычайных ситуаций;
 - старший инспектор отдела по делам гражданской обороны и чрезвычайных ситуаций;
 - начальник отдела организации территориальной безопасности;
 - главный инспектор отдела организации территориальной безопасности;
 - старший инспектор отдела организации территориальной безопасности;
 - начальник отдела по профилактике правонарушений;
 - главный инспектор отдела по профилактике правонарушений.
 - старший инспектор отдела по профилактике правонарушений.
- 2.17. Отдел мобилизационной подготовки:
- начальник отдела;
 - главный специалист.
- 2.18. Управление по делам несовершеннолетних и защите их прав:
- начальник управления;
 - заместитель начальника управления;
 - начальник отдела общей профилактики;
 - заместитель начальника отдела общей профилактики;
 - главный аналитик отдела общей профилактики;
 - консультант отдела общей профилактики;
 - эксперт отдела общей профилактики;
 - начальник отдела административной практики;
 - ведущий юрисконсульт отдела административной практики;
 - главный аналитик отдела административной практики;
 - консультант отдела административной практики;
 - эксперт отдела административной практики.
- 2.19. Обеспечивающие специалисты:
- главный бухгалтер Администрации;
 - заместитель главного бухгалтера Администрации;
 - главный консультант Главы городского округа;
 - специалист;
 - пресс-секретарь Главы городского округа;
 - советник Главы городского округа.
- 2.20. Сектор защиты государственной тайны:
- начальник сектора;
 - главный специалист;
 - инженер по защите информации.
- 2.21. Управление потребительского рынка и услуг:
- начальник управления;
 - заместитель начальника управления;
 - специалист;
 - руководитель подразделения развития и координации потребительского рынка и услуг;
 - главный инспектор подразделения развития и координации потребительского рынка и услуг.
- 2.22. Управление капитального строительства:
- начальник управления;
 - заместитель начальника управления-начальник отдела социального строительства;
 - начальник отдела предоставления государственных услуг;
 - главный эксперт отдела предоставления государственных услуг;
 - главный инспектор отдела предоставления государственных услуг;
 - главный инспектор отдела социального строительства;
 - главный эксперт отдела социального строительства.
- 2.23. Управление образования:
- начальник управления;
 - заместитель начальника управления-главный бухгалтер;
 - заместитель начальника управления-начальник отдела организационно-кадрового обеспечения;
 - заместитель начальника управления;
 - начальник отдела общего образования;
 - главный аналитик отдела общего образования;
 - главный эксперт отдела общего образования;
 - начальник отдела стратегического развития образования;
 - главный эксперт отдела стратегического развития образования;
 - специалист отдела стратегического развития образования;
 - начальник отдела дошкольного образования;
 - главный аналитик отдела дошкольного образования;
 - главный эксперт отдела дошкольного образования;
 - начальник отдела воспитательной работы и дополнительного образования;
 - главный аналитик отдела воспитательной работы и дополнительного образования;
 - главный эксперт отдела воспитательной работы и дополнительного образования;
 - специалист отдела организационно-кадрового обеспечения;
 - руководитель подразделения организации награждения работников образовательных учреждений;
 - главный эксперт подразделения организации награждения работников образовательных учреждений;
 - начальник планово-экономического отдела;
 - старший экономист планово-экономического отдела;
 - руководитель подразделения организации и мониторинга питания;
 - главный аналитик подразделения организации и мониторинга питания;
 - руководитель подразделения сопровождения ремонтных работ и обеспечения безопасности образовательных учреждений;
 - главный аналитик подразделения сопровождения ремонтных работ и обеспечения безопасности образовательных учреждений;
 - главный эксперт подразделения сопровождения ремонтных работ и обеспечения безопасности образовательных учреждений;
 - начальник отдела функционирования контрактной системы и обеспечения деятельности образовательных учреждений;
 - главный аналитик отдела функционирования контрактной системы и обеспечения деятельности образовательных учреждений;
 - главный эксперт отдела функционирования контрактной системы и обеспечения деятельности образовательных учреждений.
- 2.24. Финансовое управление:
- начальник управления;
 - заместитель начальника управления;
 - начальник бюджетного отдела;
 - главный аналитик бюджетного отдела;
 - ведущий аналитик бюджетного отдела;
 - начальник отраслевого отдела;
 - главный аналитик отраслевого отдела;
 - ведущий аналитик отраслевого отдела;
 - руководитель подразделения финансового учета и отчетности;
 - главный аналитик подразделения финансового учета и отчетности;
 - ведущий аналитик подразделения финансового учета и отчетности;
 - начальник отдела государственных доходов;
 - главный аналитик отдела государственных доходов;
 - ведущий аналитик отдела государственных доходов;
 - начальник отдела исполнения бюджета;
 - главный аналитик отдела исполнения бюджета;
 - ведущий аналитик отдела исполнения бюджета;
 - начальник отдела по обеспечению бюджетного процесса;
 - главный аналитик отдела по обеспечению бюджетного процесса;
 - ведущий аналитик отдела по обеспечению бюджетного процесса.
- 2.25. Управление культуры и туризма:
- начальник управления;
 - заместитель начальника управления;
 - начальник отдела планово-информационной работы;
 - главный аналитик отдела планово-информационной работы;
 - начальник отдела перспективного развития культуры;
 - главный аналитик отдела перспективного развития культуры;
 - главный эксперт отдела перспективного развития культуры;
 - начальник отдела по туризму;
 - заместитель начальника отдела по туризму;
 - ведущий аналитик отдела по туризму.
- 2.26. Управление земельно-имущественных отношений:
- начальник управления;
 - заместитель начальника управления;
 - консультант;
 - начальник отдела по распоряжению земельными участками;
 - главный специалист отдела по распоряжению земельными участками;
 - руководитель подразделения финансово-бухгалтерского учета, муниципальной казны – главный бухгалтер;
 - главный эксперт подразделения финансово-бухгалтерского учета, муниципальной казны – заместитель главного бухгалтера;
 - старший инспектор подразделения финансово-бухгалтерского учета, муниципальной казны.
- 2.27. Управление инвестиционного строительства:
- начальник управления;
 - заместитель начальника управления;
 - главный специалист;
 - главный инспектор;
 - главный эксперт;

- начальник отдела расселения аварийного фонда и реализации жилищных программ;
- главный аналитик отдела расселения аварийного фонда и реализации жилищных программ.

СООБЩЕНИЕ ОРГАНА МЕСТНОГО САМОУПРАВЛЕНИЯ О ПЛАНИРУЕМОМ СНОСЕ САМОВОЛЬНО ВОЗВЕДЕННЫХ ОГРАЖДЕНИЙ И СТРОЕНИЙ

(расположенных на землях, государственная собственность на которые не разграничена, южнее земельного участка с кадастровый номером 50:12:0100906:22, по адресу: Московская область, г. Мытищи, вблизи ул. Большая Шараповская, на берегу р. Яуза)

Администрации городского округа Мытищи информирует лиц, осуществивших самовольное возведение ограждений строений расположенных на землях, государственная собственность на которые не разграничена, южнее земельного участка с кадастровым номером 50:12:0100906:22, по адресу: Московская область, г. Мытищи, вблизи ул. Большая Шараповская, на берегу р. Яуза, что в соответствии с постановлением Администрации городского округа Мытищи от 07.04.2023 № 1697:

Лица, осуществившие возведение и использование самовольно возведенных ограждений и строений по указанному местоположению, обязаны осуществить действия по их сносу в срок до 29.05.2023.

В случае, неисполнения постановления в добровольном порядке по истечении установленного срока снос самовольно возведенных ограждений и строений будет обеспечен управлением капитального строительства Администрации городского округа Мытищи Московской области.

Информацию по данному вопросу заинтересованные лица вправе получить в управлении капитального строительства Администрации городского округа Мытищи Московской области по адресу: 141008, Московская область, г. Мытищи, ул. Мира, д. 7 корп. 2, контактный телефон 8 (495) 582-71-66, режим работы: 9.00-18.00, пятница 8.00-15.45, обеденный перерыв 13.00-13.45.

СООБЩЕНИЕ ОРГАНА МЕСТНОГО САМОУПРАВЛЕНИЯ О ПЛАНИРУЕМОМ СНОСЕ САМОВОЛЬНО ВОЗВЕДЕННОГО ОГРАЖДЕНИЯ

(расположенного на землях, государственная собственность на которые не разграничена, западнее земельного участка с кадастровый номером 50:12:0090202:85, по адресу: Московская область, г.о. Мытищи, д. Болтино)

Администрации городского округа Мытищи информирует лиц, осуществивших самовольное возведение ограждений строений расположенных на землях, государственная собственность на которые не разграничена, западнее земельного участка с кадастровый номером 50:12:0090202:85, по адресу: Московская область, г.о. Мытищи, д. Болтино, что в соответствии с постановлением Администрации городского округа Мытищи от 24.04.2023 № 2028:

Лица, осуществившие возведение и использование самовольно возведенных ограждений и строений по указанному местоположению, обязаны осуществить действия по их сносу в срок до 25.05.2023.

В случае, неисполнения постановления в добровольном порядке по истечении установленного срока снос самовольно возведенного ограждения будет обеспечен Администрации городского округа Мытищи Московской области.

Информацию по данному вопросу заинтересованные лица вправе получить в управлении капитального строительства Администрации городского округа Мытищи Московской области по адресу: 141008, Московская область, г. Мытищи, ул. Мира, д. 7 корп. 2, контактный телефон 8 (495) 582-71-66, режим работы: 9.00-18.00, пятница 8.00-15.45, обеденный перерыв 13.00-13.45.

СООБЩЕНИЕ ОРГАНА МЕСТНОГО САМОУПРАВЛЕНИЯ О ПЛАНИРУЕМОМ СНОСЕ САМОВОЛЬНО ВОЗВЕДЕННЫХ СТРОЕНИЙ (ГАРАЖЕЙ, САРАЕВ, ХОЗЯЙСТВЕННЫХ ПОСТРОЕК) И ОГРАЖДЕНИЙ

(расположенных на землях, государственная собственность на которые не разграничена, севернее земельного участка с кадастровым номером 50:12:0090216:403, по адресу: Московская область, городской округ Мытищи, д. Свиноедово, ул. Вольная)

Администрации городского округа Мытищи информирует лиц, осуществивших самовольное возведенных строений (гаражей, сараев, хозяйственных построек) и ограждений, расположенных на землях, государственная собственность на которые не разграничена, севернее земельного участка с кадастровым номером 50:12:0090216:403, по адресу: Московская область, городской округ Мытищи, д. Свиноедово, ул. Вольная, что в соответствии с постановлением Администрации городского округа Мытищи от 02.05.2023 № 2158:

Лица, осуществившие возведение и использование самовольно возведенных ограждений и строений по указанному местоположению, обязаны осуществить действия по их сносу в срок до 19.07.2023.

В случае, неисполнения постановления в добровольном порядке по истечении установленного срока снос самовольно возведенного ограждения будет обеспечен Администрации городского округа Мытищи Московской области.

Информацию по данному вопросу заинтересованные лица вправе получить в управлении капитального строительства Администрации городского округа Мытищи Московской области по адресу: 141008, Московская область, г. Мытищи, ул. Мира, д. 7 корп. 2, контактный телефон 8 (495) 582-71-66, режим работы: 9.00-18.00, пятница 8.00-15.45, обеденный перерыв 13.00-13.45.

ИЗБИРАТЕЛЬНАЯ КОМИССИЯ МОСКОВСКОЙ ОБЛАСТИ

РЕШЕНИЕ

20 июля 2023 года

№ 52/428-7

г. Москва

О заявлении Исупова Дмитрия Владимировича – члена территориальной избирательной комиссии города Мытищи

Рассмотрев личное заявление члена территориальной избирательной комиссии города Мытищи Исупова Дмитрия Владимировича, руководствуясь подпунктом «а» пункта 6 статьи 29 Федерального закона «Об основных гарантиях избирательных прав и права на участие в референдуме граждан Российской Федерации», Избирательная комиссия Московской области РЕШИЛА:

1. Освободить Исупова Дмитрия Владимировича от обязанностей члена территориальной избирательной комиссии города Мытищи до истечения срока полномочий.

2. Признать утратившим силу решение Избирательной комиссии Московской области от 16 февраля 2023 года № 32/240-7 «О назначении председателя территориальной избирательной комиссии города Мытищи».

3. Предложить Региональному отделению Политической партии «Российская партия пенсионеров за социальную справедливость» в Московской области выдвинуть кандидатуру для назначения в состав территориальной избирательной комиссии города Мытищи.

4. Направить настоящее решение в территориальную избирательную комиссию города Мытищи.

5. Поручить заместителю председателя территориальной избирательной комиссии города Мытищи Киселевой О.В. направить в средства массовой информации настоящее решение для опубликования на территории городского округа Мытищи.

6. Опубликовать настоящее решение в сетевом издании «Вестник Избирательной комиссии Московской области», разместить на Интернет-портале Избирательной комиссии Московской области.

7. Контроль за исполнением настоящего решения возложить на секретаря Избирательной комиссии Московской области Фурса Р.Ф.

**Председатель
Избирательной комиссии Московской области
И.С. БЕРЕЗКИН**

**Секретарь
Избирательной комиссии Московской области
Р.Ф. ФУРС**

Сообщение о возможном установлении публичного сервитута в порядке главы V.7. Земельного кодекса Российской Федерации

В соответствии с пп. 1, пп. 2, пп. 3 п.3 ст. 39.42 Земельного Кодекса Российской Федерации, Администрация городского округа Мытищи Московской области сообщает о возможном установлении по инициативе Муниципального учреждения «Управление капитального строительства администрации городского округа Мытищи» публичного сервитута в отношении земельного участка с кадастровым номером 50:12:0000000:59126, расположенного на территории городского округа Мытищи Московской области в целях размещения сетей связи, тепловых сетей, водопроводных сетей, сетей водоотведения в соответствии с проектной документацией 61-АБД-ПЗУ/К, получившей положительное заключение экспертизы ГАУ «Мос-облгосэкспертиза» № 50-1-1-3-021542-2022 от 11.04.2022, положительное заключение по результатам оценки соответствия в рамках экспертного сопровождения № 0051-2023, в рамках реализации договоров технологические присоединения объекта: «Детский сад на 320 мест по адресу: Московская область, г.о. Мытищи, восточнее д. Погорелки».

Заявления правообладателей земельных участков об учете их прав (обременений) с копиями подтверждающих документов могут быть направлены в Администрацию городского округа Мытищи Московской области в течение 15 дней со дня опубликования настоящего сообщения по адресу электронной почты: uzio@mytyshi.ru по следующей форме:

Заявление об учете прав (обременений) на земельный участок				
ФИО правообладателя	Кадастровый номер земельного участка	вид права	основание возникновения права	почтовый адрес и/или адрес электронной почты правообладателя
Приложение: копия документа, подтверждающего право на земельный участок				

Ознакомиться с поступившим ходатайством об установлении публичного сервитута, перечнем земельных участков, описанием местоположения границ публичного сервитута, порядком учета прав (обременений) правообладателей земельных участков можно на официальном сайте Администрации городского округа Мытищи Московской области в разделе - Управление земельно-имущественных отношений – Сервитуты (<https://mytyshi.ru/structure/upr>).

**АДМИНИСТРАЦИЯ ГОРОДСКОГО ОКРУГА МЫТИЦИ
МОСКОВСКОЙ ОБЛАСТИ
ПОСТАНОВЛЕНИЕ
17.07.2023 № 3624
г. Мытищи**

О внесении изменений в постановление Администрации городского округа Мытищи от 30.01.2023 № 306 «О распределении обязанностей между первыми заместителями Главы Администрации и заместителями Главы Администрации городского округа Мытищи Московской области и признании утратившим силу постановления от 22.06.2022 № 2627»

В соответствии с Федеральным законом от 06.10.2003 № 131-ФЗ «Об общих принципах организации местного самоуправления в Российской Федерации», положением об Администрации городского округа Мытищи, утвержденным решением Совета депутатов городского округа Мытищи от 17.03.2016 № 3/2, на основании Решения Совета депутатов городского округа Мытищи от 31.03.2022 № 38/1 «Об утверждении структуры Администрации городского округа Мытищи», руководствуясь Уставом городского округа Мытищи Московской области,

ПОСТАНОВЛЯЮ:

1. Внести следующие изменения в «Распределение обязанностей между первыми заместителями Главы Администрации и заместителями Главы Администрации городского округа Мытищи Московской области», утвержденное постановлением Администрации городского округа Мытищи от 30.01.2023 № 306 «О распределении обязанностей между первыми заместителями Главы Администрации и заместителями Главы Администрации городского округа Мытищи Московской области и признании утратившим силу постановления от 22.06.2022 № 2627»:

1.1 Изложить разделы 1, 2, 7, 9 в новой редакции согласно приложению к настоящему постановлению.

1.2. Исключить разделы 10, 11.

2. Настоящее постановление подлежит официальному опубликованию в газете городского округа Мытищи «Официальные Мытищи» и размещению на официальном сайте органов местного самоуправления городского округа Мытищи.

3. Контроль за выполнением настоящего постановления возложить на заместителя Главы Администрации городского округа Мытищи Н.М. Гречану.

**Глава городского округа Мытищи
Ю.О. КУПЕЦКАЯ**

**Приложение
к постановлению Администрации городского округа Мытищи
от 17.07.2023 № 3624**

**«УТВЕРЖДЕНО
постановлением Администрации городского округа Мытищи
от 30.01.2023 г. № 306**

**Распределение обязанностей между первыми заместителями
Главы Администрации и заместителями Главы Администрации
городского округа Мытищи Московской области**

Раздел 1

**Первый заместитель Главы Администрации
городского округа Мытищи Московской области
(вопросы экономики, закупок, финансовые вопросы, вопросы бухгалтерского
учета, вопросы территориальной политики, вопросы общественных
организаций, вопросы СМИ, информационного обеспечения)**

Курирует вопросы:

- формирования финансово-бюджетной политики, бухгалтерского учета и отчетности;
- разработки проектов муниципальных правовых актов органов местного самоуправления городского округа, влияющих на изменение доходной и расходной части бюджета;
- формирования, исполнения бюджета городского округа и осуществления контроля за его исполнением;
- координации мероприятий по формированию и исполнению бюджета городского округа, в государственной информационной системе «Региональный электронный бюджет Московской области»;
- обеспечения осуществления контроля за целевым и эффективным использованием средств бюджета городского округа;
- разработки основных направлений финансовой, кредитной, бюджетной и налоговой политики в городском округе;
- разработки и реализации экономической и социальной политики на территории городского округа Мытищи,

- разработки и реализации стратегии и планов социально-экономического развития городского округа;
 - предоставления государственных и муниципальных услуг;
 - обеспечение развития на территории муниципального образования предоставления государственных и муниципальных услуг;
 - торгов и размещения заказов на поставки товаров (выполнение работ, оказание услуг) для муниципальных нужд;
 - промышленности и науки;
 - социально-делового партнерства;
 - увеличения налоговой базы городского округа;
 - ведения бухгалтерского учета и отчетности в органах местного самоуправления городского округа;
 - реализации функций по ведению бухгалтерского (бюджетного) учета и формированию бухгалтерской (бюджетной) отчетности в интересах органов местного самоуправления городского округа, а также подведомственных им учреждений;
 - составления бюджетных смет, планов финансово-хозяйственной деятельности обслуживаемых организаций;
 - согласования соглашений по предоставлению субсидий учреждениям на текущую деятельность и иные цели, а также в сборе отчетности по расходованию учреждениями предоставленных субсидий;
 - формирования и реализации инвестиционных проектов в городском округе, развития инвестиционной политики, направленной на обеспечение привлечения инвестиций в развитие экономики городского округа;
 - формирования благоприятной инвестиционной среды, способствующей повышению инвестиционной активности;
 - обеспечения экономического подъема за счет привлечения инвестиций в эффективные и конкурентоспособные отрасли инновационной направленности;
 - развития аграрных предприятий и предприятий промышленного комплекса;
 - содействия развитию малого и среднего предпринимательства, в том числе в области сельского хозяйства;
 - развития предприятий промышленного комплекса;
 - развития связи;
 - обеспечения управления информационно-коммуникационными ресурсами, анализа состояния информатизации и информационной безопасности;
 - информационного сопровождения программных средств, обеспечения, разработки и внедрения комплексных автоматизированных систем в Администрации городского округа;
 - информационно-аналитического обеспечения деятельности Администрации городского округа;
 - справочно-информационного обеспечения деятельности структурных подразделений Администрации городского округа по вопросам законодательства;
 - обеспечения взаимодействия со средствами массовой информации;
 - обеспечения контроля за своевременным рассмотрением обращений граждан и организаций, запросов депутатов, государственных органов и органов местного самоуправления (в части касающейся);
 - мобилизационной подготовки и мобилизации на территории городского округа (в части касающейся);
 - организации работы возглавляемых комиссий, советов, иных совещательных и консультативных органов;
 - координации Мытищинской трехсторонней комиссии по регулированию социально-трудовых отношений;
 - территориальной политики;
 - обеспечения социальных коммуникаций;
 - взаимодействия с общественными организациями.
- Координирует деятельность заместителей Главы Администрации, курирующих следующие органы Администрации городского округа Мытищи и организации:
- управление образования;
 - управление по обеспечению социальных гарантий;
 - управление делами и кадровой службы;
 - архивный отдел;
 - управление культуры и туризма;
 - управление по физической культуре и спорту;
 - управление молодежной политики.
 - муниципальные учреждения культуры;
 - муниципальные учреждения дополнительного образования в области искусств;
 - муниципальные учреждения сферы физической культуры и спорта;
 - муниципальные учреждения сферы молодежной политики;
 - образовательные учреждения (за исключением муниципальных учреждений дополнительного образования в области искусств);
 - муниципальное бюджетное учреждение «ИТ-центр социальных организаций»;
 - муниципальное бюджетное учреждение «Многофункциональный центр предоставления государственных и муниципальных услуг городского округа Мытищи»;
 - муниципальное бюджетное учреждение культуры «Единая дирекция парков городского округа Мытищи».
- Непосредственно координирует и контролирует следующие органы Администрации городского округа Мытищи:
- финансовое управление;
 - контрольное управление;

- управление социально-экономического развития;
 - управление территориальной политики и общественных коммуникаций.
- Непосредственно координирует деятельность муниципальных учреждений:
- Муниципальное казенное учреждение «Управление в сфере закупок для муниципальных нужд»;
 - муниципальное казенное учреждение «Централизованная бухгалтерия городского округа Мытищи»;
 - муниципальное автономное учреждение «Городской информационный вычислительный центр»;
 - муниципальное автономное учреждение «ТВ Мытищи».

В период временного отсутствия первого заместителя Главы Администрации городского округа Мытищи его обязанности исполняет в полном объеме первый заместитель Главы Администрации городского округа Мытищи Московской области (вопросы развития жилищно-коммунального хозяйства; благоустройства, содержания и озеленения территории; градостроительства и архитектуры; земельно-имущественного комплекса; территориального управления; содержания, эксплуатации и ремонта дорог; потребительского рынка и услуг, вопросы территориальной безопасности; гражданской обороны; мобилизационной подготовки; защиты государственной тайны; погребения и похоронного дела; защиты прав несовершеннолетних) или другое должностное лицо по распоряжению Главы городского округа Мытищи Московской области.

Раздел 2

Первый заместитель Главы Администрации городского округа Мытищи Московской области

(вопросы развития жилищно-коммунального хозяйства; благоустройства, содержания и озеленения территории; градостроительства и архитектуры; земельно-имущественного комплекса; территориального управления; содержания, эксплуатации и ремонта дорог; потребительского рынка и услуг; вопросы территориальной безопасности; гражданской обороны; мобилизационной подготовки; защиты государственной тайны; погребения и похоронного дела; защиты прав несовершеннолетних)

Курирует вопросы:

- развития жилищно-коммунального хозяйства;
- благоустройства, содержания и озеленения территории;
- градостроительства и архитектуры;
- земельно-имущественных отношений;
- территориального управления;
- организации потребительского рынка и услуг на территории городского округа Мытищи Московской области;
- дорожного хозяйства, содержания, эксплуатации и ремонта дорог городского округа;
- предоставления транспортных услуг населению и организации транспортного обслуживания населения в границах городского округа;
- материально-технического обеспечения;
- организационно-хозяйственной деятельности Администрации городского округа;
- материально-технического и административно-хозяйственного обеспечения деятельности органов местного самоуправления городского округа;
- организации охраны общественного порядка на территории городского округа;
- предупреждения и ликвидации последствий чрезвычайных ситуаций в границах городского округа;
- подготовки и проведения мероприятий по борьбе с терроризмом и экстремизмом;
- обеспечения и совершенствования системы информационной безопасности;
- обеспечение первичных противопожарных мер;
- организации похоронного дела, ритуальных услуг и содержания мест захоронения;
- организация и осуществление мероприятий по территориальной обороне и гражданской обороне, защите населения и территории городского округа от чрезвычайных ситуаций природного и техногенного характера;
- организации исполнения мероприятий, направленных на обеспечение безопасности и антитеррористической защищенности муниципальных учреждений и объектов жизнеобеспечения и объектов с массовым пребыванием людей на территории городского округа Мытищи Московской области;
- организация круглосуточного оперативного обмена информацией между дежурными службами городского округа Мытищи, выработки эффективных мер по противодействию возникновению чрезвычайных ситуаций;
- организация работы по защите государственной тайны;
- организация оказания содействия в призыве граждан на военную службу;
- профилактики правонарушений несовершеннолетних и защиты их прав;
- обеспечения контроля за своевременным рассмотрением обращений граждан и организаций, запросов депутатов, государственных органов и органов местного самоуправления (в части касающейся);
- мобилизационной подготовки курируемых сфер деятельности и мобилизации на территории городского округа (в части касающейся);

- организации работы возглавляемых комиссий, советов, иных совещательных и консультативных органов;
- обеспечения контроля за исполнением постановлений и распоряжений Администрации городского округа по вопросам, отнесенным к его компетенции.

Координирует деятельность заместителей Главы Администрации, курирующих следующие органы Администрации городского округа Мытищи и организации:

- отдел муниципального жилищного контроля и контроля за исполнением единой теплоснабжающей организацией обязательств по строительству, реконструкции и (или) модернизации объектов теплоснабжения;
- отдел контроля за соблюдением законодательства о благоустройстве;
- отдел муниципального контроля на автомобильном транспорте и в дорожном хозяйстве;
- территориальное управление;
- управление потребительского рынка и услуг;
- управление градостроительного развития;
- управление инвестиционного строительства;
- управление капитального строительства;
- управления земельно-имущественных отношений;
- муниципальное бюджетное учреждение «Управление градостроительного и имущественного обеспечения»;
- муниципальное бюджетное учреждение «Лесопарковое хозяйство»;
- муниципальное казенное учреждение «Управление транспорта и дорожного хозяйства городского округа Мытищи Московской области»;
- муниципальное казенное учреждение «Управление благоустройства городского округа Мытищи Московской области»;
- муниципальное казенное учреждение «Управление имуществом комплексом городского округа Мытищи Московской области»;
- муниципальное казенное учреждение «Правовое управление городского округа Мытищи Московской области»;
- муниципальное казенное учреждение «Территориальное управление «Пироговский»»;
- муниципальное казенное учреждение «Территориальное управление «Федоскино»»;
- муниципальное казенное учреждение «Управление жилищно-коммунального хозяйства городского округа Мытищи Московской области»;
- муниципальное казенное учреждение «Управление экологии городского округа Мытищи Московской области»;
- муниципальное бюджетное учреждение «Жилищное эксплуатационное учреждение Мытищи»;
- муниципальное унитарное предприятие «Сукромка»;
- Муниципальное унитарное предприятие по эксплуатации зданий и сооружений «Жилищное хозяйство Мытищи»;
- муниципальное унитарное предприятие «Расчетный центр»;
- муниципальное унитарное предприятие «Управление единого заказчика жилищно-коммунального хозяйства «Пирогово»»;
- Акционерного общества «Электросеть»;
- Акционерного общества «Водоканал – Мытищи»;
- Акционерного общества «Спецремтранс»;
- Акционерного общества «Городское жилищно-эксплуатационное управление №4».

Непосредственно координирует и контролирует органы Администрации городского округа Мытищи:

- управление территориальной безопасности;
- отдел мобилизационной подготовки;
- управление по делам несовершеннолетних и защите их прав;
- сектор защиты государственной тайны.

Непосредственно координирует деятельность муниципальных учреждений:

- муниципальное казенное учреждение «Управление по обеспечению деятельности органов местного самоуправления городского округа Мытищи»;
- муниципальное автономное учреждение «Управление по обслуживанию и ремонту объектов социальной сферы городского округа Мытищи»;
- муниципальное казенное учреждение «Муниципальный центр управления регионом городского округа Мытищи Московской области»;
- муниципальное казенное учреждение «Центр гражданской защиты городского округа Мытищи»;
- муниципальное казенное учреждение «Централизованная ритуальная служба городского округа Мытищи».

В период временного отсутствия первого заместителя Главы Администрации городского округа Мытищи его обязанности исполняет в полном объеме первый заместитель Главы Администрации городского округа Мытищи Московской области (вопросы экономики, закупок, финансовые вопросы, вопросы бухгалтерского учета, вопросы территориальной политики, вопросы общественных организаций, вопросы СМИ, информационного обеспечения) или другое должностное лицо по распоряжению Главы городского округа Мытищи Московской области.

Раздел 7

**Заместитель Главы Администрации
городского округа Мытищи Московской области
(вопросы благоустройства, озеленения территории,
дорожной деятельности, транспортного обслуживания)**

Курирует вопросы:

- благоустройства;
- содержания и озеленения территории;
- организации работ по благоустройству;
- обеспечения чистоты городского округа;
- комплексного благоустройства городского округа;
- озеленения территории городского округа;
- реализации региональной программы комплексного благоустройства, дворовых территорий, общественных территорий;
- предоставления транспортных услуг населению и организации комплексного обслуживания населения в границах городского округа;
- контроля за соблюдением законодательства о благоустройстве;
- содержания, эксплуатации и ремонта дорог;
- реализации на территории городского округа Мытищи Федеральной программы по развитию дорог;
- муниципального контроля на автомобильном транспорте и в дорожном хозяйстве;
- обеспечения контроля за своевременным рассмотрением обращений граждан и организаций, запросов депутатов, государственных органов и органов местного самоуправления;
- мобилизационной подготовки курируемых сфер деятельности и мобилизации на территории городского округа (в части касающейся);
- организации работы возглавляемых комиссий, советов, иных совещательных и консультативных органов;
- исполнения переданных государственных полномочий Московской области по организации мероприятий при осуществлении деятельности по обращению с животными без владельцев;
- обеспечения контроля исполнительской дисциплины органов Администрации городского округа при рассмотрении обращений граждан по вопросам, отнесенным к его компетенции.

- осуществления контроля за соблюдением действующего законодательства Российской Федерации, законодательства Московской области, постановлений и распоряжений городского округа по курируемым направлениям деятельности.

Непосредственно координирует и контролирует органы Администрации городского округа Мытищи:

- отдел контроля за соблюдением законодательства по благоустройству;
- отдел муниципального контроля на автомобильном транспорте и в дорожном хозяйстве.

Непосредственно координирует деятельность муниципальных учреждений:

- муниципальное бюджетное учреждение «Лесопарковое хозяйство»;
- муниципальное казенное учреждение «Управление транспорта и дорожного хозяйства городского округа Мытищи Московской области»;
- муниципальное казенное учреждение «Управление благоустройства городского округа Мытищи Московской области».

В период временного отсутствия заместителя Главы Администрации городского округа Мытищи его обязанности исполняет в полном объеме заместитель Главы Администрации городского округа Мытищи Московской области (вопросы благоустройства и содержания территорий, подведомственных МКУ «ТУ «Пироговский» и МКУ «ТУ «Федоскино», потребительского рынка и услуг) или другое должностное лицо по распоряжению Главы городского округа Мытищи Московской области.

Раздел 9

**Заместитель Главы Администрации
городского округа Мытищи Московской области
(вопросы благоустройства и содержания территорий, подведомственных
МКУ «ТУ «Пироговский» и МКУ «ТУ «Федоскино», потребительского
рынка и услуг)**

Курирует вопросы:

- благоустройства и содержания территорий, подведомственных МКУ «ТУ «Пироговский» и МКУ «ТУ «Федоскино», текущего содержания дорог, их инфраструктуры, капитального и текущего ремонта дорог и других объектов муниципальной собственности на подведомственных территориях;
- разработки муниципальных программ городского округа Мытищи Московской области на территориях, подведомственных МКУ «ТУ «Пироговский» и МКУ «ТУ «Федоскино»;
- сферы сельского хозяйства и агропромышленного комплекса;
- организации потребительского рынка и услуг на территории городского округа Мытищи Московской области;
- обеспечения контроля за своевременным рассмотрением обращений граждан и организаций, запросов депутатов, государственных органов и органов местного самоуправления;

- мобилизационной подготовки курируемых сфер деятельности и мобилизации на территории городского округа (в части касающейся);
- организации работы возглавляемых комиссий, советов, иных совещательных и консультативных органов;
- обеспечения контроля за исполнением постановлений и распоряжений Администрации городского округа по вопросам, отнесенным к его компетенции;
- обеспечения контроля исполнительской дисциплины органов Администрации городского округа при рассмотрении обращений граждан по вопросам, отнесенным к его компетенции.

Непосредственно координирует и контролирует органы Администрации городского округа Мытищи:

- территориальное управление;
- управление потребительского рынка и услуг.

Непосредственно координирует деятельность муниципальных учреждений:

- муниципальное казенное учреждение «Территориальное управление «Пироговский»;
- муниципальное казенное учреждение «Территориальное управление «Федоскино».

В период временного отсутствия заместителя Главы Администрации городского округа Мытищи его обязанности исполняет в полном объеме заместитель Главы Администрации городского округа Мытищи Московской области (вопросы благоустройства, озеленения территории, дорожной деятельности, транспортного обслуживания) или другое должностное лицо по распоряжению Главы городского округа Мытищи Московской области.

**АДМИНИСТРАЦИЯ ГОРОДСКОГО ОКРУГА МЫТИЦИ
МОСКОВСКОЙ ОБЛАСТИ
ПОСТАНОВЛЕНИЕ
17.07.2023 № 3600
г. Мытищи**

**О внесении изменений в постановление Администрации городского округа
Мытищи Московской области от 15.04.2020 № 1339**

В соответствии с пунктом 26.1 статьи 16 Федерального закона № 131-ФЗ от 06.10.2003 «Об общих принципах организации местного самоуправления в Российской Федерации», статьей 19 Федерального закона № 38-ФЗ от 13.03.2006 «О рекламе», Порядком согласования схем размещения рекламных конструкций, утвержденным Постановлением Правительства Московской области № 462/25 от 28.06.2013, руководствуясь статьями 9, 42 Устава городского округа Мытищи Московской области,

ПОСТАНОВЛЯЮ:

1. В постановление Администрации городского округа Мытищи Московской области от 15.04.2020 № 1339 «Об утверждении схемы размещения рекламных конструкций на территории городского округа Мытищи Московской области и о признании утратившим силу постановления администрации Мытищинского муниципального района от 03.07.2014 № 1671 «Об утверждении схемы размещения рекламных конструкций на территории Мытищинского муниципального района Московской области» (с изменениями)» (с изменениями от 18.05.2020 № 1486, от 25.06.2020 № 1897, от 15.07.2020 № 2152, от 25.08.2020 № 2705, от 02.10.2020 № 3465, от 20.10.2020 № 3760, от 04.12.2020 № 4463, от 14.12.2020 № 4609, от 19.01.2021 № 75, от 04.02.2021 № 290, от 12.03.2021 № 764, от 05.04.2021 № 1085, от 23.04.2021 № 1435, от 25.05.2021 № 1885, от 11.06.2021 № 2214, от 06.07.2021 № 2576, от 02.08.2021 № 3086, от 23.08.2021 № 3422, от 13.09.2021 № 3849, от 18.10.2021 № 4443, от 22.11.2021 № 5092, от 13.12.2021 № 5546, от 23.12.2021 № 5810, от 25.01.2022 № 253, от 11.03.2022 № 927, от 11.03.2022 № 952, от 13.04.2022 № 1487, от 27.04.2022 № 1717, от 31.05.2022 № 2276, от 23.06.2022 № 2692, от 24.08.2022 № 3790, от 07.11.2022 № 5124, от 18.11.2022 № 5383, от 13.12.2022 № 5829, от 28.12.2022 № 6148, от 01.03.2023 № 833, от 05.04.2023 № 1621, от 26.04.2023 № 2099, от 17.05.2023 № 2446, от 28.06.2023 № 3252) внести следующие изменения:

1.1 Адрес установки и эксплуатации в «Адресной программе мест в Схеме размещения рекламных конструкций» для места установки и эксплуатации рекламной конструкции № 63 в Схеме размещения рекламных конструкций изложить в следующей редакции:

Адрес установки и эксплуатации	№ на карте Схемы	Тип и размер конструкции
Московская область, г.о. Мытищи, д. Красная Горка, Дмитровское шоссе, д. 36, АЗС Лукойл	63	5,0 м x 15,0 м ОТДЕЛЬНО СТОЯЩИЙ ЩИТ

1.2 Технические характеристики (тип и размер конструкции) в «Адресной программе мест в Схеме размещения рекламных конструкций» для места установки и эксплуатации рекламной конструкции № 809 в Схеме размещения рекламных конструкций изложить в следующей редакции:

Адрес установки и эксплуатации	№ на карте Схемы	Тип и размер конструкции
Московская область, г.о. Мытищи, п. Нагорное (внешняя сторона МКАД, 86км+200м)	809	4,0 м x 12,0 м СВЕТОДИОДНЫЙ ЭКРАН

1.3 Имущественную характеристику (собственник или законный владелец имущества, к которому присоединяется рекламная конструкция) в «Адресной программе мест в Схеме размещения рекламных конструкций» для места установки и эксплуатации рекламной конструкции № 809 в Схеме размещения рекламных конструкций изложить в следующей редакции:

Адрес установки и эксплуатации	№ на карте Схемы	Собственник или законный владелец имущества, к которому присоединяется рекламная конструкция	Кадастровый номер земельного участка
Московская область, г.о. Мытищи, п. Нагорное (внешняя сторона МКАД, 86км+200м)	809	ООО «БальбоИнвест»	50:12:0080511:4

2. Настоящее постановление подлежит официальному опубликованию в газете городского округа Мытищи «Официальные Мытищи» и размещению на официальном сайте органов местного самоуправления городского округа Мытищи.

3. Контроль за выполнением настоящего постановления возложить на заместителя Главы Администрации городского округа Мытищи А.Г. Асеева.

Глава городского округа Мытищи
Ю.О. КУПЕЦКАЯ

АДМИНИСТРАЦИЯ ГОРОДСКОГО ОКРУГА МЫТИЩИ
МОСКОВСКОЙ ОБЛАСТИ
ПОСТАНОВЛЕНИЕ
17.07.2023 № 3605
г. Мытищи

О внесении изменений в муниципальную программу «Развитие сельского хозяйства», утвержденную постановлением Администрации городского округа Мытищи от 14.11.2022 № 5258

В связи с уточнением финансирования муниципальной программы «Развитие сельского хозяйства», в соответствии со статьями 16, 17 Федерального закона от 06.10.2003 № 131-ФЗ «Об общих принципах организации местного самоуправления в Российской Федерации», руководствуясь Уставом городского округа Мытищи Московской области,

ПОСТАНОВЛЯЮ:

1. Внести изменения в муниципальную программу «Развитие сельского хозяйства», утвержденную постановлением Администрации городского округа Мытищи от 14.11.2022 № 5258 (с изменениями от 27.03.2023 № 1400), изложив в новой редакции, согласно приложению к настоящему постановлению.

2. Настоящее постановление подлежит официальному опубликованию в газете городского округа Мытищи «Официальные Мытищи» и размещению на официальном сайте органов местного самоуправления городского округа Мытищи.

3. Контроль за выполнением настоящего постановления возложить на заместителя Главы Администрации городского округа Мытищи П.Ю. Нуштаева.

Глава городского округа Мытищи
Ю.О. КУПЕЦКАЯ

Приложение
к постановлению Администрации городского округа Мытищи от 17.07.2023 № 3605
«УТВЕРЖДАЮ
постановлением Администрации городского округа Мытищи от 14.11.2022 № 5258

Муниципальная программа городского округа Мытищи "Развитие сельского хозяйства"

1) Паспорт муниципальной программы

Координатор муниципальной программы	Заместитель Главы Администрации городского округа Мытищи					
Муниципальный заказчик муниципальной программы	Администрация городского округа Мытищи					
Цели муниципальной программы	1. Обеспечение населения Московской области сельскохозяйственной продукцией и продовольствием собственного производства, комплексное развитие сельских территорий 2. Обеспечение эпизоотического и ветеринарно-санитарного благополучия территории Московской области					
Перечень подпрограмм	Подпрограмма 1 – «Развитие отраслей сельского хозяйства и перерабатывающей промышленности» Подпрограмма 2 – «Вовлечение в оборот земель сельскохозяйственного назначения и развитие мелиорации» Подпрограмма 4 – «Обеспечение эпизоотического и ветеринарно-санитарного благополучия и развитие государственной ветеринарной службы»					
Краткая характеристика подпрограмм	1. Поддержка и стимулирование развития подотраслей растениеводства и животноводства, а также инвестиционной деятельности 2. Создание условий для повышения эффективности использования земель сельскохозяйственного назначения, предотвращение выбытия из оборота земель сельскохозяйственного назначения, предотвращение распространения сорного растения борщевика Сосновского. 3. Реализация ветеринарно-профилактических, противоэпизоотических мероприятий, финансирование переданных муниципальным образованиям государственных полномочий в области обращения с собаками без владельцев					
Источники финансирования муниципальной программы, в том числе по годам реализации программы (тыс. руб.):	Всего	2023 год	2024 год	2025 год	2026 год	2027 год
Средства бюджета Московской области	23996,0	4840,0	4789,0	4789,0	4789,0	4789,0
Средства бюджета городского округа Мытищи	44180,0	4200,0	9995,0	9995,0	9995,0	9995,0
Всего, в том числе по годам:	68176,0	9040,0	14784,0	14784,0	14784,0	14784,0

2) Краткая характеристика агропромышленного комплекса городского округа Мытищи, в том числе основные проблемы в сфере сельского хозяйства описание цели муниципальной программы

Городской округ Мытищи специфичен. Близость мегаполиса, наличие крупных автомагистралей с повышенным автомобильным трафиком и наличие в границах округа, небольшой площади земель сельскохозяйственного назначения сильно ограничивает возможности выращивания овощных культур, картофеля, зерновых и зернобобовых культур.

Выращивание данных культур осуществляется только в личных подсобных и небольших фермерских хозяйствах. Увеличение объемов их производства ограничивается малыми площадями земельных участков в личных подсобных хозяйствах, а удаленность друг от друга делает технологию их выращивания крайне дорогостоящей. Акцент развития агропромышленного комплекса направлен на создание логистических торговых центров и производство готовых пищевых продуктов.

Сельскохозяйственную деятельность осуществляют крестьянские (фермерские) хозяйства К(Ф)Х «Данс», «Доброе поле», «Калеткин К.И.», "Питон М" и индивидуальный предприниматель Голубев В.А. Хозяйства развиваются, производят про-

дукцию и поставляют ее населению. Начинают свою деятельность еще ряд фермерских хозяйств, готовых расширять свое производство за счет увеличения поголовья скота и расширения рынка реализации продукции.

Однако каждое хозяйство имеет ряд определенных трудностей, которые затрудняют увеличение количества выпускаемой продукции:

- нехватка земельных угодий;
- недостаточность финансов для закупки оборудования, для строительства и реконструкции животноводческих зданий, для проведения агротехнических мероприятий.

На территории округа работают крупные перерабатывающие предприятия: ООО «Мытищинский молочный завод», ООО «Восход Центр», ООО «Мясной дом Бородина», ООО «НТЦ XXI», ООО «Олива Факел», ЗАО «Мытищинская пивоваренная компания», ООО «Русскарт», ООО «Родник и К» и масса мелких перерабатывающих предприятий, которые производят готовую продукцию, с дальнейшей поставкой ее в сети розничной торговли, как на территории городского округа Мытищи, так и далеко за его пределами.

Все организации по итогам 2022 года имеют положительный финансовый результат.

Всего в сельском хозяйстве занято 57 человек. Среднемесячная заработная плата работников сельскохозяйственных предприятий в 2022 году составила 43151,0 рубля.

Вместе с тем, остается много нерешенных проблем:

- низкие темпы обновления основных производственных фондов и воспроизводства природно-экологического потенциала;
- финансовая неустойчивость отрасли, обусловленная нестабильностью рынков сельскохозяйственной продукции, недостаточным притоком частных инвестиций;
- дефицит квалифицированных кадров.

Остаются нерешенными вопросы изменения структуры сельскохозяйственного производства, перепрофилирования производства в сторону более рентабельных видов деятельности, эффективного использования земельных ресурсов.

Неиспользование земельных ресурсов по целевому назначению длительное время привело к зарастанию древесной кустарниковой, а также сорной растительностью, зачастую опасной для здоровья населения. Огромная территория земель занята борщевиком Сосновского. От произрастания последнего наносится вред не только жителям населенных пунктов и животным в виде ожогов и аллергических реакций, но и плодородному составу почв.

Основными целями программы являются:

- Повышение финансовой устойчивости производственного и перерабатывающего потенциала предприятий агропромышленного комплекса городского округа Мытищи;
- Повышение конкурентоспособности сельскохозяйственной продукции, производимой в городском округе Мытищи;
- Ускоренное развитие приоритетных подотраслей сельского хозяйства в городском округе Мытищи;
- Создание экономических и технологических условий для устойчивого развития молочного животноводства

Достижение указанных целей невозможно без решения следующих основных задач:

- увеличение индекса производства продукции сельского хозяйства в хозяйствах всех категорий;

- стабилизация финансово-экономического состояния сельскохозяйственных товаропроизводителей.

3) Инерционный прогноз развития соответствующей сферы реализации муниципальной программы «Развитие сельского хозяйства» с учетом ранее достигнутых результатов, а также предложения по решению проблем в указанной сфере.

Основные параметры инерционного прогноза городского округа Мытищи разработаны с учетом двух основных сценариев развития на среднесрочную перспективу: базового, характеризующегося устойчивыми темпами роста, и консервативного, предполагающего сдержанное восстановление инвестиционной активности.

В сложившихся условиях экономики для повышения темпов и обеспечения устойчивости развития экономики требуются качественно новые факторы, которые определены Указом Президента Российской Федерации от 21.01.2020 № 20 «Об утверждении Доктрины продовольственной безопасности Российской Федерации», а именно:

- обеспечение населения качественной и безопасной пищевой продукцией;
- устойчивое развитие и модернизация сельского и рыбного хозяйства и инфраструктуры внутреннего рынка;
- развитие производства сельскохозяйственной продукции, сырья и продовольствия, которые соответствуют установленным экологическим, санитарно-эпидемиологическим, ветеринарным и иным требованиям;
- повышение эффективности государственной поддержки сельскохозяйственных товаропроизводителей, а также организаций, индивидуальных предпринимателей, осуществляющих первичную и (или) последующую (промышленную) переработку сельскохозяйственной продукции, а также расширение их доступа на соответствующие рынки сбыта.

Для достижения поставленных целей необходим переход к новым уровням возделывания почвы, выработку животноводческой продукции, конкурентоспособности, что потребует значительных капиталовложений.

К концу 2027 года механизмами решения поставленных задач планируется достижение высоких результатов реализации муниципальной программы:

- ежегодное увеличение объема производства сельскохозяйственной продукции;
- ежегодный рост количества рабочих мест;
- ежегодное увеличение реальной заработной платы работников, занятых в сфере сельского хозяйства.

В целях достижения указанных запланированных результатов, определены как эффективные следующие варианты решения проблем:

- оказание финансовой поддержки фермерского предпринимательства, повышение доступности к рынкам сбыта, увеличение доступности производственных площадей, консультирование и информационная поддержка;
- восстановление и повышение плодородия земель сельскохозяйственного назначения, предотвращение сокращения площадей земель сельскохозяйственного назначения, рациональное использование таких земель улучшение условий ведения предпринимательской деятельности, увеличение реальной заработной платы, доли высококвалифицированных работников, производительности труда;
- подготовка специалистов по образовательным программам среднего профессионального и высшего образования для сельского хозяйства, рыбного хозяйства, а также пищевой и перерабатывающей промышленности.

4) Целевые показатели муниципальной программы (подпрограммы):

№ п/п	Показатели реализации муниципальной программы	Тип показателя	Единица измерения (по ОКЕИ)	Базовое значение показателя (2022 г.)	Планируемое значение по годам реализации					Ответственный за достижение показателя	Номер подпрограммы, мероприятий, оказывающих влияние на достижение показателя
					2023 год	2024 год	2025 год	2026 год	2027 год		
1.	Обеспечение населения Московской области сельскохозяйственной продукцией и продовольствием собственного производства										
1.1.	Индекс производства продукции сельского хозяйства в хозяйствах всех категорий (в сопоставимых ценах) к предыдущему году	Приоритетный отраслевой	%	100,1	100,1					Территориальное управление Администрации городского округа Мытищи	1.06.01, 2.01.01

5) перечень мероприятий Подпрограмм:

№ п/п	Мероприятие Подпрограммы	Сроки исполнения мероприятия	Источники финансирования	Всего (тыс. руб.)	Объемы финансирования по годам (тыс. руб.)					Ответственный за выполнение мероприятия Подпрограммы
					2023 год	2024 год	2025 год	2026 год	2027 год	
1	2	3	4	5	6	7	8	9	10	11
Подпрограмма 1 – «Развитие отраслей сельского хозяйства и перерабатывающей промышленности»										
2	Основное мероприятие 06.	III – IV квартал	Итого	4400,0	0,0	1100,0	1100,0	1100,0	1100,0	
	Создание условий для развития сельскохозяйственного производства, расширения рынка сельскохозяйственной продукции, сырья и продовольствия		Средства бюджета городского округа	4400,0	0,0	1100,0	1100,0	1100,0	1100,0	

Мероприятие 06.01	III квартал	Итого	2200,0	0,0				550,0	550,0	550,0	550,0	Территориальное управление	
		Средства бюджета городского округа	2200,0	0,0				550,0	550,0	550,0	550,0		
(наименование результата выполнения мероприятия, ед. измерения)			Всего	Итого 2023 год	В том числе по кварталам:				2024 год	2025 год	2026 год	2027 год	
					I	II	III	IV					
Производство молока в хозяйствах всех категорий, тыс. тонн				0,3	x	x	x	0,3	0,3	0,3	0,3	0,3	
Индекс производства продукции сельского хозяйства в хозяйствах всех категорий (в сопоставимых ценах) к предыдущему году, процент				100,1				100,1	100,1	100,1	100,1	100,1	
Инвестиции в основной капитал по видам экономической деятельности: Растениеводство и животноводство, охота и предоставление соответствующих услуг в этих областях, Производство пищевых продуктов, Производство напитков, (млн рублей)				1500				1500	1500	1500	1500	1500	
Мероприятие 06.02.	III – IV квартал	Итого	2200,0	0,0				550,0	550,0	550,0	550,0	Территориальное управление	
Организация и проведение конкурсов и выставок		Средства бюджета городского округа	2200,0	0,0				550,0	550,0	550,0	550,0		
(наименование результата выполнения мероприятия, ед. измерения)			Всего	Итого 2023 год	В том числе по кварталам:				2024 год	2025 год	2026 год	2027 год	
					I	II	III	IV					
Количество проведенных конкурсов и выставочных мероприятий				0	0	0	0	0	1	1	1	1	
Итого по подпрограмме 1		Итого	4400,0	0,0				1100,0	1100,0	1100,0	1100,0		
		Средства бюджета городского округа	4400,0	0,0				1100,0	1100,0	1100,0	1100,0		
Подпрограмма 2 – «Вовлечение в оборот земель сельскохозяйственного назначения и развитие мелиорации»													
1	Основное мероприятие 01. Реализация мероприятий в области мелиорации земель сельскохозяйственного назначения	Итого	38760,0	4000,0				8690,0	8690,0	8690,0	8690,0		
		Средства бюджета городского округа	38760,0	4000,0				8690,0	8690,0	8690,0	8690,0		
	Мероприятие 01.01	Итого	0	0				0	0	0	0		
		Средства бюджета городского округа	0	0				0	0	0	0		
	(наименование результата выполнения мероприятия, ед. измерения)		Всего	Итого 2023 год	В том числе по кварталам:								
	Вовлечение в оборот выбывших сельскохозяйственных угодий за счет проведения культуртехнических мероприятий, тыс. га		0	0	0	0	0	0	0	0	0	0	
	Мероприятие 01.02	Итого	38760,0	4000,0				8690,0	8690,0	8690,0	8690,0		
		Средства бюджета городского округа	38760,0	4000,0				8690,0	8690,0	8690,0	8690,0		
	Площадь земель, обработанных от борщевика Сосновского (гектар)		Всего	Итого 2023 год	В том числе по кварталам:				2024 год	2025 год	2026 год	2027 год	
				311,146	0			311,146	311,146	311,146	311,146	311,146	
	Итого по подпрограмме 2	Итого	38760,0	4000,0				8690,0	8690,0	8690,0	8690,0		
		Средства бюджета городского округа	38760,0	4000,0				8690,0	8690,0	8690,0	8690,0		

Подпрограмма 4 – «Обеспечение эпизоотического и ветеринарно-санитарного благополучия и развитие государственной ветеринарной службы»												
1	Основное мероприятие 01. Сохранение ветеринарно-санитарного благополучия	Постоянно	Итого	25016,0	5040,0	4994,0	4994,0	4994,0	4994,0			
			Средства бюджета Московской области	23996,0	4840,0	4789,0	4789,0	4789,0	4789,0			
			Средства бюджета городского округа	1020,0	200,0	205,0	205,0	205,0	205,0			
Мероприятие 01.01	Осуществление переданных полномочий Московской области по организации мероприятий при осуществлении деятельности по обращению с собаками без владельцев	Постоянно	Итого	25016,0	5040,0	4789,0	4789,0	4789,0	4789,0			
			Средства бюджета Московской области	23996,0	4840,0	4789,0	4789,0	4789,0	4789,0			
			Средства бюджета городского округа Мытищи	1020,0	200,0	205,0	205,0	205,0	205,0			
Количество собак без владельцев, подлежащих отлову, голов			Всего	Итого 2023 год	В том числе по кварталам:				2024 год	2025 год	2026 год	2027 год
					I	II	III	IV				
				271					271	271	271	271
Итого по подпрограмме 4			Итого	25016,0	5040,0	4994,0	4994,0	4994,0	4994,0			
			Средства бюджета Московской области	23996,0	4840,0	4789,0	4789,0	4789,0	4789,0			
			Средства бюджета городского округа	1020,0	200,0	205,0	205,0	205,0	205,0			

6) Методика расчета значений планируемых целевых показателей муниципальной программы «Развитие сельского хозяйства»

№ п/п	Наименование показателя	Единица измерения	Порядок расчета	Источник данных	Периодичность представления
Подпрограмма 1 – «Развитие отраслей сельского хозяйства и перерабатывающей промышленности»					
1.1.	Индекс производства продукции сельского хозяйства в хозяйствах всех категорий (в сопоставимых ценах) к предыдущему году	Процент	Значение показателя определяется как отношение стоимости продукции сельского хозяйства в хозяйствах всех категорий отчетного года в ценах предыдущего года к стоимости продукции сельского хозяйства предыдущего года в ценах предыдущего года	Данные государственной статистической отчетности: таблица «Индекс производства продукции сельского хозяйства в хозяйствах всех категорий» (предварительные данные)	Один раз в год

7) Методика определения результатов выполнения мероприятий муниципальной программы «Развитие сельского хозяйства»

№ п/п	№ подпрограммы XX	№ основного мероприятия YY	№ мероприятия ZZ	Наименование результата	Единица измерения	Порядок определения значений
1.	1	06	01	Производство молока в хозяйствах всех категорий	Тысяч тонн	Значение показателя определяется как объем производства молока в хозяйствах всех категорий. Периодичность представления – ежеквартально.
2.	1	06	01	Инвестиции в основной капитал по видам экономической деятельности: Растениеводство и животноводство, охота и предоставление соответствующих услуг в этих областях, Производство пищевых продуктов, Производство напитков	Миллионов рублей	I=I1+I2+I3, где: I - Инвестиции в основной капитал, млн. руб.; I1 - инвестиции по видам экономической деятельности: Растениеводство и животноводство, охота и предоставление соответствующих услуг в этих областях млн. руб.; I2 - инвестиции по видам экономической деятельности: Производство пищевых продуктов, млн. руб.; I3 – инвестиции по видам экономической деятельности: Производство напитков Показатель рассчитывается ежеквартально нарастающим итогом на основании оперативных данных муниципальных образований, а также на основании данных статистической отчетности. Периодичность представления – ежеквартально.
3.	2	01	01	Вовлечение в оборот выбывших сельскохозяйственных угодий за счет проведения культуртехнических мероприятий	Тысяч гектар	Значение показателя определяется как сумма площадей земель, вовлеченных в сельскохозяйственный оборот за счет проведения культуртехнических работ в отчетном году на мелиорированных (орошаемых и (или) осушаемых) землях. Периодичность представления – полугодие, 9 месяцев, год.
4.	2	01	02	Площадь земель, обработанных от борщевика Сосновского	Гектар	Значение показателя определяется как сумма площадей земель, обработанных от борщевика Сосновского. Периодичность представления – полугодие, 9 месяцев, год.
5.	4	01	01	Количество собак без владельцев, подлежащих отлову	Голов	Количество отловленных собак без владельцев. Периодичность представления – ежеквартально.»



СОУЧРЕДИТЕЛИ:
Администрация городского округа Мытищи Московской области
Совет депутатов городского округа Мытищи Московской области
АДРЕС РЕДАКЦИИ: 141008, Московская область, г. Мытищи, Новомытищинский пр-т, д. 36/7

Издатель ИП Мелентьев Виталий Григорьевич
АДРЕС ИЗДАТЕЛЯ: 141014, Московская область, г. Мытищи, ул. В. Волошиной, д. 35/12

Главный редактор
Денисов С.Т.

Телефон редакции:
8 (495) 581-21-74
ГАЗЕТА РАСПРОСТРАНЯЕТСЯ
НА БЕСПЛАТНОЙ ОСНОВЕ

Газета зарегистрирована в Управлении Федеральной службы по надзору в сфере связи, информационных технологий и массовых коммуникаций (Роскомнадзор).
Свидетельство о регистрации ПИ № ТУ50-02661 от 26 октября 2018 г.

Отпечатано в ОАО «Подольская фабрика офсетной печати».
Адрес: 142100, Московская область, г. Подольск, Революционный проспект, 80/42 Печать офсетная. Тираж 2 000.
Заказ 2485-23.

12+

Дата выхода в свет 22.07.2023.